

# Sistemi di alimentazione Graco®



Sistemi di alimentazione per applicazioni di sigillanti  
e adesivi con tecnologia NXT™



PROVEN QUALITY. LEADING TECHNOLOGY.

# Sistemi di alimentazione Graco con tecnologia NXT

## Scoprite la prossima generazione dei sistemi di alimentazione

I sistemi di alimentazione Graco distribuiscono in modo affidabile sigillanti monocomponenti, adesivi e altri componenti con media e alta viscosità, da latte o fusti per sistemi di misurazione ed erogazione. I sistemi di alimentazione Graco consentono di massimizzare la capacità produttiva del vostro impianto con caratteristiche innovative e nuove tecnologie della pompa con motore pneumatico.

### Di facile manutenzione

- Il design intelligente e le caratteristiche semplici riducono il tempo speso per la manutenzione

### Motore pneumatico NXT

- La prossima generazione di motori pneumatici Graco
- Lunga durata e resistente
  - La valvola pneumatica modulare elimina lo stallo

### Pompa Check-Mate® o Dura-Flo™

- Il design della cartuccia ne semplifica la sostituzione

### Fusto integrato Scarico aria

- Riduce i tempi di fermo grazie al cambiamento rapido e facile dei fusti

### Controllo tandem

- Migliorate la produttività attraverso il funzionamento di due sistemi di alimentazione in tandem



### Controllo DataTrak™

- Controlla l'utilizzo e la portata del materiale
- Fornisce protezione contro le accelerazioni improvvise

### Controlli pneumatici integrati

- Posizionamento ottimale - facile da capire, facile da usare

### Design della piastra

- Riduce al minimo il materiale residuo evitandone lo spreco
- Le guarnizioni della piastra in pezzo unico e lunga durata sono facili da sostituire





# Progettato per ridurre i costi di gestione



## Caratteristiche che riducono i costi di gestione:

- Le guarnizioni e i rivestimenti MaxLife® facoltativi triplicano la durata del rivestimento per usi standard
- Il motore pneumatico NXT ha una dura di dieci volte superiore ai motori precedenti
- I componenti comuni e condivisi dei ram e dei motori pneumatici consentono di ridurre i costi di manutenzione, anche quando si utilizzano configurazioni multiple all'interno di un impianto
- I sistemi elettrici in tandem riducono in modo significativo i tempi di inattività grazie agli avanzati sistemi di controllo e monitoraggio

## Caratteristiche che rendono i sistemi di alimentazione Graco semplici da utilizzare:

- Sostituzione rapida del fusto o della latta
- I controlli pneumatici integrati consentono di effettuare un controllo semplice e diretto
- Interfaccia utente intuitiva
- I wiper della piastra si possono sostituire in pochi secondi
- Il raccordo ad innesto rapido, il montaggio del tenditore e le guarnizioni per cartuccia della pompa consentono di pulire la pompa senza rimuoverla dal ram
- I sensori opzionali e la torretta di illuminazione consentono all'operatore di cambiare il fusto al momento opportuno
- Il monitoraggio del filtro del tandem elettrico e la depressurizzazione elettrica opzionale consentono di effettuare un controllo completo di tutto il sistema tandem

## Riduzione della manutenzione e ottimizzazione delle operazioni

I sistemi di alimentazione Graco sono progettati e costruiti con componenti di alta qualità per ridurre i tempi di manutenzione, ottimizzare i tempi di operatività e aumentare la durata di vita delle apparecchiature.

## Una linea completa di sistemi di alimentazione Graco



### L20c

Ram elevatore leggero su carrello. Per le applicazioni con volume ridotti di materiali a bassa viscosità che non richiedono pressione extra. I comandi pneumatici sollevano la pompa, la gravità fa abbassare la piastra. Carrello facile da spostare per una maggiore mobilità. Ideale per i cantieri edili.



### S20

Per applicazioni in impianti di volume ridotto di materiali con media e alta viscosità. Può essere utilizzato come gruppo di alimentazione in sistemi più complessi.



### S20c

Offre le stesse caratteristiche e i vantaggi di S20, ma include un carrello per una maggiore mobilità.



### D60

Per materiali con media e alta viscosità. Fornisce una maggiore deportanza ed una più ampia capacità per le latte.



### D200

Per applicazioni in impianti con alti volumi di materiali con viscosità media e alta.



### D200s

Per applicazioni pesanti con grandi volumi di materiali con alta viscosità. Le postazioni ram maggiori di 16,5 cm forniscono una maggiore deportanza per materiali difficili da spostare.

# Una gamma completa di sistemi di alimentazione



## Specifiche tecniche

MODELLI	L20C	S20	S20C
<b>Piastre</b>	<b>20 L</b> (5 gal)  <b>Sigillanti wiper</b> poliuretano, PTFE, Nitrile	<b>20L</b> (5 gal)  <b>Sigillanti wiper</b> poliuretano, PTFE, Nitrile	<b>20L</b> (5 gal)  <b>Sigillanti wiper</b> poliuretano, PTFE, Nitrile
<b>Pompe Check-Mate</b>	C5 / C11 / C20 / C38 / C61	C5 / C11 / C20 / C23 / C36 C38 / C40 / C61 / C63	C5 / C11 / C20 / C23 / C36 C38 / C40 / C61 / C63
<b>Pompe dura-Flo</b>	Non disponibile	Non disponibile	Non disponibile
<b>DataTrak</b>	Non disponibile	Non disponibile	Non disponibile
<b>Display tandem</b>	Non disponibile	Pneumatico	Non disponibile
<b>Manuale operativo</b>	313526	313526	313526
<b>Manuale operativo Tandem</b>	Non disponibile	313528	Non disponibile
<b>Manuale per le riparazioni</b>	313527	313527	313527
<b>Manuale per le riparazioni tandem</b>	Non disponibile	313529	Non disponibile

## Specifiche tecniche

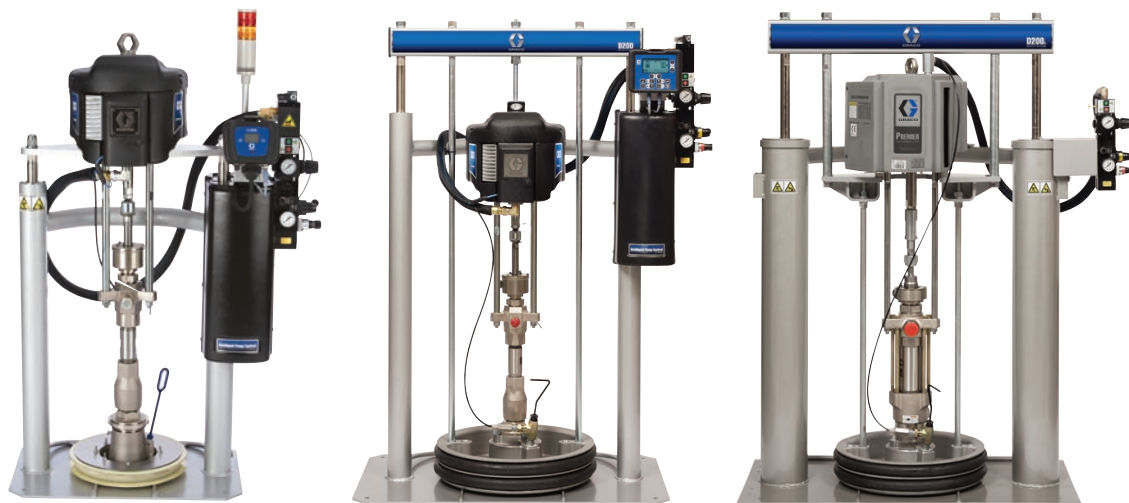

MODELLI	D60 e D60i			D200 e D200i					D200s and D200si	
<b>Piastre</b>	<b>20 L</b> (5 gal)	<b>30L</b> (7 gal)	<b>60 L</b> (16 gal)	<b>20L</b> (5 gal)	<b>30 L</b> (7 gal)	<b>60 L</b> (16 gal)	<b>114 L</b> (30 gal)	<b>200 L</b> (55 gal)	<b>30L</b> (5 gal)	<b>20 L</b> (5 gal)
	<b>Sigillanti wiper</b> poliuretano, PTFE, Nitrile	<b>Sigillanti wiper</b> poliuretano, PTFE, Nitrile	<b>Sigillanti wiper</b> poliuretano, PTFE, Nitrile	<b>Sigillanti wiper</b> poli- uretano, PTFE, Nitrile	<b>Sigillanti wiper</b> poli- uretano, PTFE, Nitrile	<b>Sigillanti wiper</b> poli- uretano, PTFE, Nitrile	<b>Sigillanti wiper</b> poli- uretano, PTFE, Nitrile	<b>Sigillanti wiper</b> poli- uretano, PTFE, Nitrile	<b>Sigillanti wiper</b> poliuretano, PTFE, Nitrile	<b>Sigillanti wiper</b> poliuretano, PTFE, Nitrile
<b>Pompe Check-Mate</b>	C23 C29 C36 C40 C55 C63 C68	C23 C29 C36 C40 C55 C63 C68	C23 C29 C36 C40 C55 C63 C68	C5 C11 C20 C23 C29 C36 C38 C40 C55 C61 C63 C68	C5 C11 C20 C23 C29 C36 C38 C40 C55 C61 C63 C68	C5 C11 C20 C23 C29 C36 C38 C40 C55 C61 C63 C68	C5 C11 C20 C23 C29 C36 C38 C40 C55 C61 C63 C68	C5 C11 C20 C23 C29 C36 C38 C40 C55 C61 C63 C68	C23 C29 C36 C40 C55 C63 C68	C23 C29 C36 C40 C55 C63 C68 C82 C14 C26 C39
<b>Pompe dura-Flo</b>	D30 D31 D46 D57	D30 D57			D30 D57		D31 D46	D12 D15 D22 D30 D31 D32 D40 D45 D46 D57		D34 D44 D67
<b>DataTrak</b>	Disponibile			Disponibile					Disponibile	
<b>Display tandem</b>	Disponibile			Disponibile					Disponibile	
<b>Manuale operativo</b>	313526			313526					313526	
<b>Man. op. Tandem</b>	313528			313528					313528	
<b>Man. p. le riparazioni</b>	313527			313527					313527	
<b>Man. p. le rip. tandem</b>	313529			313529					313529	

# Controlli evoluti - Le regole sono cambiate

## Controlli intuitivi ed evoluti

I controlli elettronici dei sistemi di alimentazione Graco consentono di monitorare e controllare dei fattori importanti mediante un'interfaccia utente facile da utilizzare.



### Modulo Display Tandem. Migliore efficienza e miglior controllo.

Il modulo Display Tandem consente di configurare i sistemi di alimentazione per il funzionamento in tandem per una maggiore produttività e tempi ottimizzati.

- Il crossover elettrico automatico elimina i tempi di inattività: è possibile raddoppiare il volume di materiali prima della sostituzione dei fusti o delle latte
- La semplice interfaccia utente fornisce all'operatore il controllo totale
- È necessario un solo modulo Display Tandem per due sistemi

### Controllo DataTrak. Ancora più controllo.

I sistemi di alimentazione Graco sono disponibili con DataTrak, un sistema di monitoraggio elettronico integrato "intelligente". Ecco come DataTrak effettua i controlli necessari:

- Monitoraggio e visualizzazione dell'utilizzo del materiale e del flusso volumetrico con l'indicazione della quantità di materiale presente nel fusto
- Diagnostica della pompa con avviso di quando effettuare la manutenzione di routine
- Protezione di fuga della pompa mediante il monitoraggio della relativa velocità e arresto automatico della pompa







### Modulo di controllo del fluido

Il modulo di controllo fluido e il display utente Graco consentono di monitorare e controllare le principali variabili di processo, inclusi:

- Controllo elettronico della depressurizzazione e della ricircolo
- Controllo e monitoraggio opzionale della pressione del filtro per avvertire della presenza di potenziali lacerazioni o ostruzioni

### Controlli pneumatici integrati

- Design modulare
- Posizione comoda e facile da usare
- Lo scarico a sfioramento consente di effettuare una facile sostituzione del fusto
- Interblocco a due pulsanti facoltativo

# Opzioni piastre e wiper

## Un approccio modulare fornisce maggiore flessibilità

Le piastre Graco sono progettate con un approccio modulare. È possibile cambiare facilmente i componenti della piastra se è necessario variare le dimensioni delle latte o i materiali. Scegliere i wiper piatti o doppi per le dimensioni delle latte in litri, 20, 30 o 60, o wiper o-ring per fiaschi da 200 litri.



Piastra con wiper singolo piatto



Piastra con doppio wiper piatto

## Informazioni per l'ordinazione di Piastre

### Piastre assemblate (wiper singolo)

257727	20 l (5-gal) nitrile
257728	20 l (5-gal) poliuretano
257729	20 l (5-gal) PTFE
257732	30 l (7-gal) nitrile
257733	30 l (7-gal) poliuretano
257734	30 l (7-gal) PTFE
257737	60 l (16-gal) nitrile
257740	60 l (16-gal) poliuretano
257738	60 l (16-gal) PTFE

### Piastre assemblate (doppio wiper)

257730	20 l (5-gal) nitrile
257731	20 l (5-gal) poliuretano
257735	30 l (7-gal) nitrile
257736	30 l (7-gal) poliuretano
257739	60 l (16-gal) nitrile
257741	60 l (16-gal) poliuretano
255661	114 l (30-gal) EPDM
255664	200 l (55-gal) neoprene
255663	200 l (55-gal) EPDM
255662	200 l (55-gal) EPDM con piastra rivestita in PTFE

### Kit di ricambio (wiper singolo)

257639	20 l (5-gal) nitrile
257640	20 l (5-gal) poliuretano
257641	20 l (5-gal) PTFE
257644	30 l (7-gal) nitrile
257645	30 l (7-gal) poliuretano
257646	30 l (7-gal) PTFE
257649	60 l (16-gal) nitrile
257650	60 l (16-gal) poliuretano
257651	60 l (16-gal) PTFE

### Kit di ricambio (wiper doppio)

257642	20 l (5-gal) nitrile
257643	20 l (5-gal) poliuretano
257647	30 l (7-gal) nitrile
257648	30 l (7-gal) poliuretano
257652	60 l (16-gal) nitrile
257653	60 l (16-gal) poliuretano
255654	114 l (30-gal) EPDM
255652	200 l (55-gal) Neoprene
255653	200 l (55-gal) EPDM
255653	200 l (55-gal) EPDM con piastra rivestita in PTFE



# Sistemi di alimentazione Graco con tecnologia NXT

## Motore pneumatico NXT – la prossima generazione di motori pneumatici Graco

Il motore pneumatico NXT fornisce una durata prolungata. Infatti, il motore pneumatico NXT ha una durata provata di 10 volte superiore alla sua versione precedente, il Graco King®.

- Basso consumo con maggiore efficienza
- L'accesso esterno alla valvola semplifica le operazioni e la sostituzione riducendo al minimo i tempi di inattività
- Il collettore di scarico brevettato riduce la formazione di ghiaccio e di rumore fino al 50% in meno rispetto ai modelli precedenti

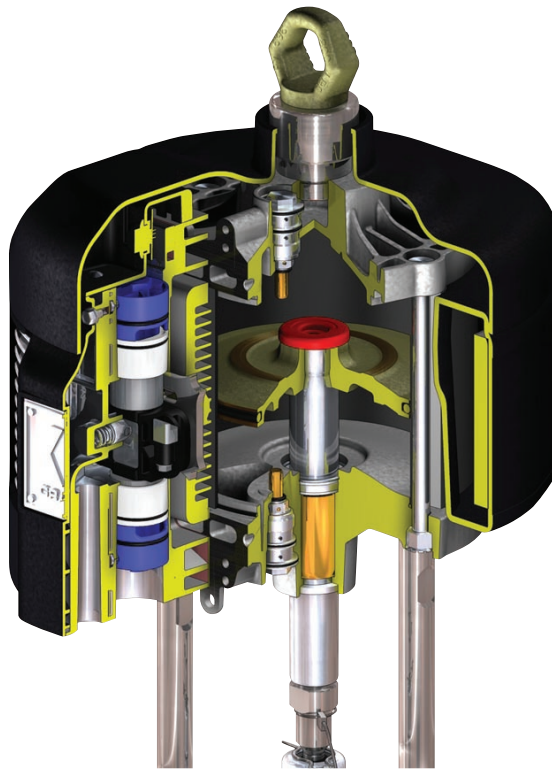

**La nuova linea di motori pneumatici NXT di piccole dimensioni** di ram più piccoli, inclusi L20c, S20 e S20c, disponibili con diametri di dimensioni più piccole.

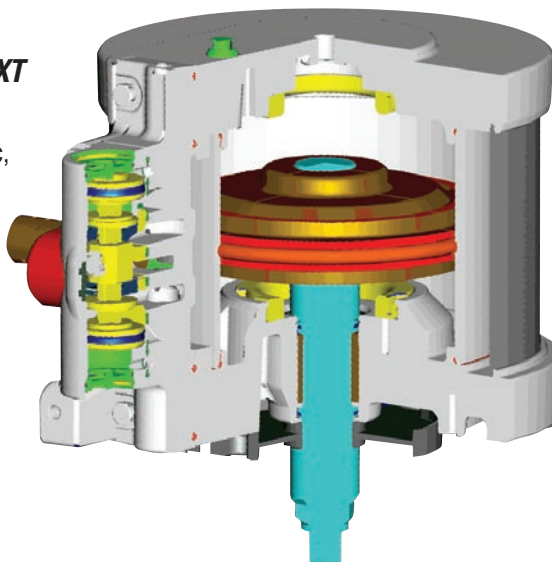

## Tecnologia NXT: meno pulsazioni per migliori risultati

La tecnologia del motore pneumatico NXT offre un cambio agevolato e rapido per un controllo più uniforme delle gocce e una riduzione dei tempi di fermo.

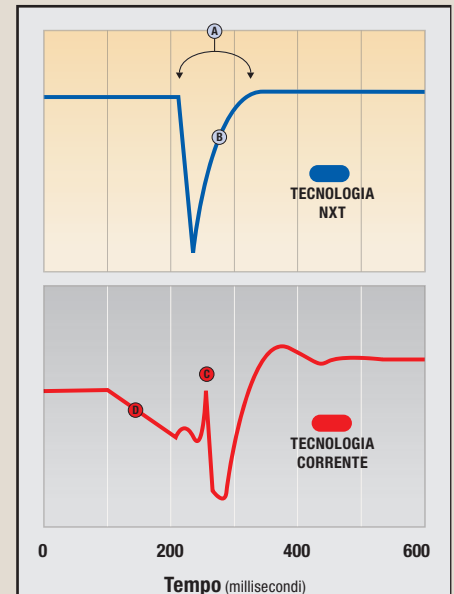

- A Cambio inferiore a 1/15 di secondo!
- B Cambio e ripresa rapidi con meno pulsazioni
- C Picco di pressione al cambio
- D Cambio più lungo che genera pulsazioni

## Tecnologia per la riduzione del rumore

Il motore pneumatico NXT silenzioso e a bassa rumorosità opera intorno agli 87 decibel, mentre altri motori paragonabili operano fino a 103 dB(A).

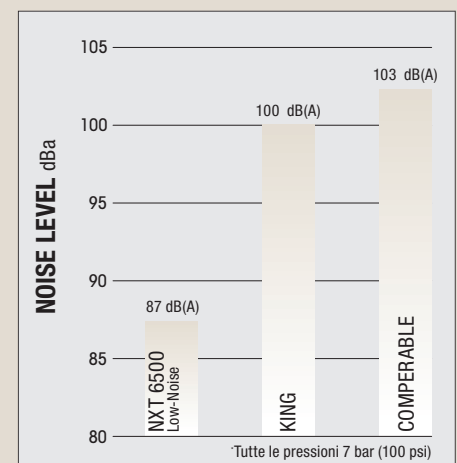

# Selezione del sistema di alimentazione Graco corretto

## Come scegliere la pompa più adatta al vostro materiale

Utilizzate queste tabelle per selezionare la pompa più adatta al vostro materiale

- 1) Selezionate la pressione di uscita richiesta
- 2) Scegliete la portata
- 3) Scegliete un sistema di alimentazione Graco in base all'intersezione di questi punti

**Pompe CheckMate - (viscosità da media ad alta)**

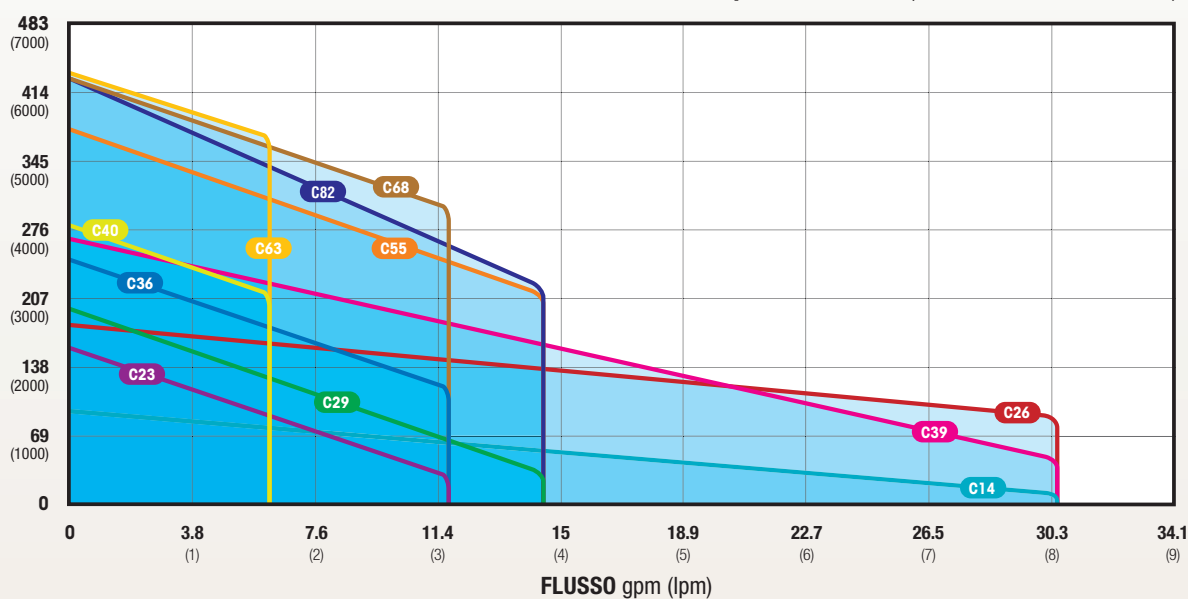

**Pompe Dura-Flo - (viscosità da bassa a media)**

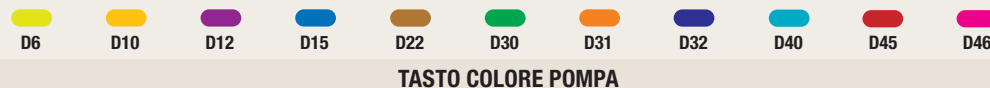
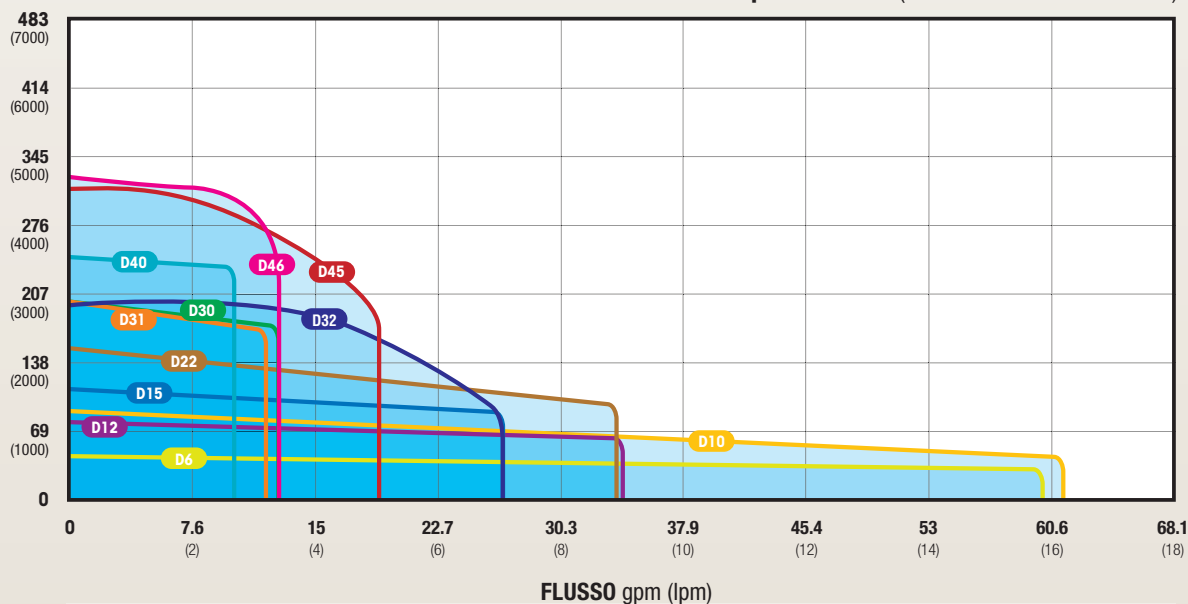

# Affidabile. Facile da usare. Di facile manutenzione.

## Pompa Check-Mate – per materiali con viscosità da media ad alta

### **NUOVO raccordo Xtreme**

- Raccordo ad innesto rapido per semplici operazioni di manutenzione

### **Raccordo di uscita sostituibile**

- Riduce i costi di riparazione

### **Valvola per pistone con guarnizione per pistone mobile**

- Massimo bilanciamento di pressione in un'ampia gamma di viscosità di materiali

### **Sede sostituibile**

- Riduce al minimo i costi di manutenzione

### **Piastra adescante di galleggiamento**

- Fornisce un flusso uniforme

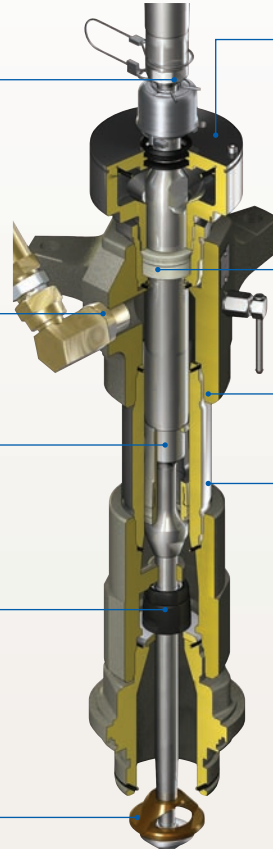

### **NUOVA coppa serbatoio incorporata su richiesta**

- Previene la contaminazione delle guarnizioni e consente di ricircolare il prodotto
- Riduce la manutenzione e prolunga la durata delle guarnizioni

### **NUOVE guarnizioni a cartuccia per filettatura**

- Consente di effettuare una semplice manutenzione senza rimuoverle dal ram

### **Corpo di ingresso e di uscita in ghisa**

- Migliora l'integrità strutturale

### **Rivestimenti per componenti rigidi**

- Il rivestimento standard per usi gravosi su aste e cilindri massimizza la durata nel tempo
- Il NUOVO rivestimento MaxLife opzionale triplica la durata della pompa rispetto all'offerta standard

## Pompa Dura-Flo – per materiali con viscosità da bassa a media

### **Raccordo a innesto rapido**

Riduce i tempi di manutenzione

### **Coppa serbatoio regolabile manualmente**

Estende la durata dell'imballaggio fissando il relativo dado

### **Confezioni cartucce**

La cartuccia facilmente rimovibile mantiene gli imballaggi e consente di velocizzare le riparazioni

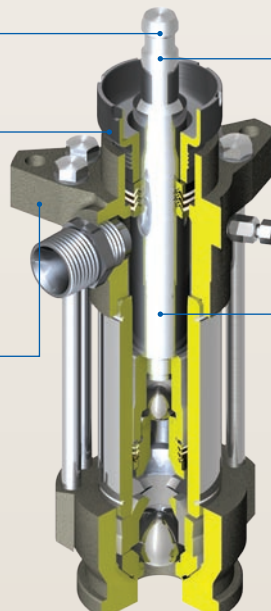

### **Barra cromata in acciaio inossidabile**

Il processo fornisce una durata triplicata delle barre SST cromata

### **Pistone ad alto volume**

Migliora il flusso per i materiali con più elevate viscosità



# Configuratori e specifiche della pompa

## Uso del sistema di numerazione Graco

Il sistema di numerazione Graco consente di semplificare il processo di ordinazione. È sufficiente seguire i diagrammi di seguito riportati per selezionare le parti che si desiderano. La procedura sarà effettuata in tutta semplicità e precisione in un battibaleno.

### Pompe Check-Mate

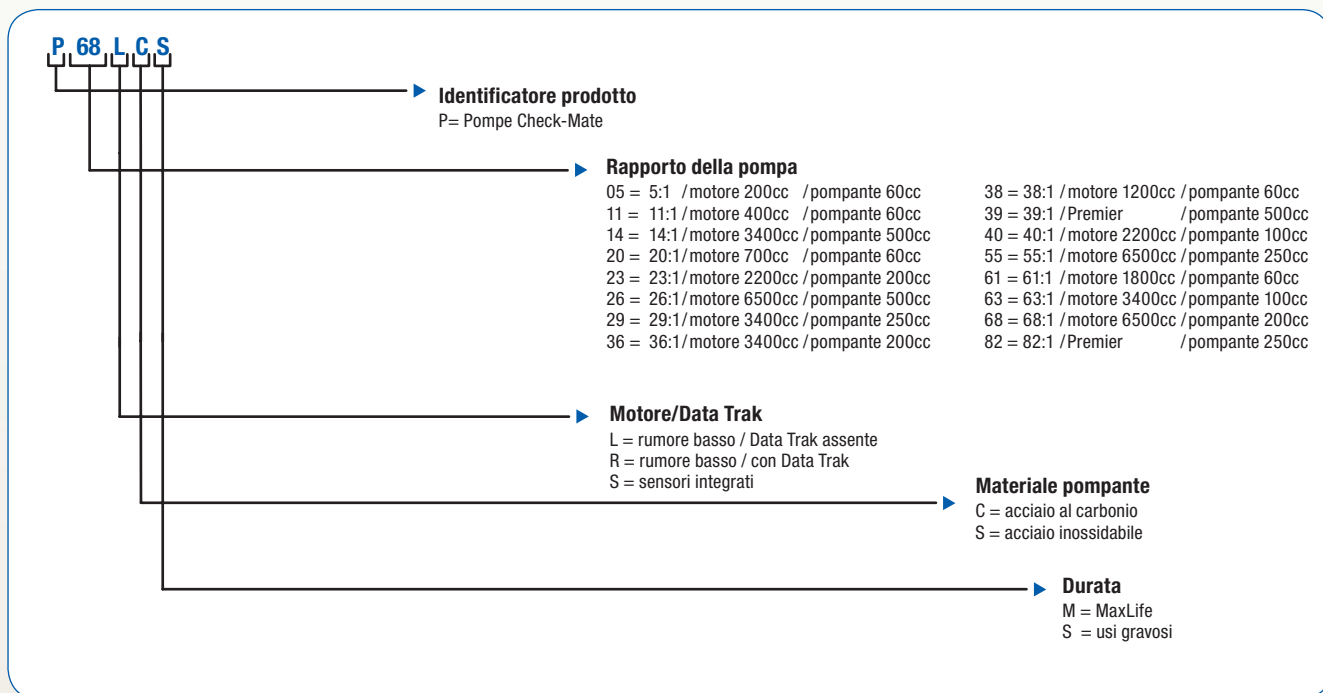

### Dura-Flo Pumps

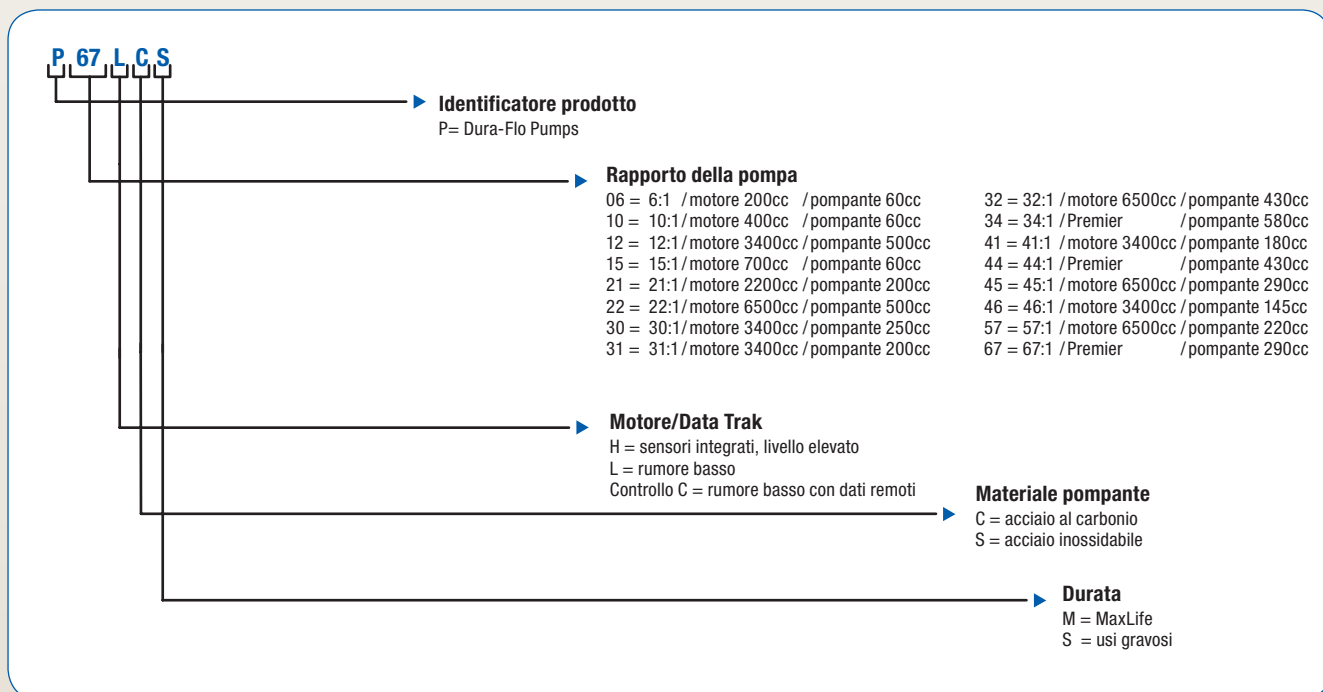

## Pompe Check-Mate e Dura-Flo

Tutte le pompe Check-Mate e Dura-Flo sono dotate di confezioni UHMWPE (Ultra-High Molecular Weight Polyethylene) e PTFE o pelle. Per gli uretani e alcuni siliconi, è disponibile un kit di confezioni PTFE opzionale.

### Pompanti Check-Mate

Pompa	LPM @60 CPM	Rapporto della pompa	Motore pneumatico	BAR	CS	SST
C5	3,8	5:1 60cc	NXT200	34	Si	Si
C11	3,8	11:1 60cc	NXT400	75	Si	Si
C20	3,8	20:1 60cc	NXT700	140	Si	Si
C38	3,8	38:1 60cc	NXT1200	260	Si	Si
C61	3,8	61:1 60cc	NXT1800	420	Si	Si
C40	6,4	40:1 100cc	NXT2200	280	Si	No
C63	6,4	63:1 100cc	NXT3400	435	Si	No
C23	11,3	23:1 200cc	NXT2200	160	Si	Si
C36	11,3	36:1 200cc	NXT3400	250	Si	Si
C68	11,3	68:1 200cc	NXT6500	425	Si	Si
C29	14,3	29:1 250cc	NXT3400	200	Si	Si
C55	14,3	55:1 250cc	NXT6500	380	Si	Si
C82	14,3	82:1 250cc	Premier	425	Si	Si
C14	30,2	14:1 500cc	NXT3400	100	Si	Si
C26	30,2	26:1 500cc	NXT6500	180	Si	Si
C39	30,2	39:1 500cc	Premier	270	Si	Si

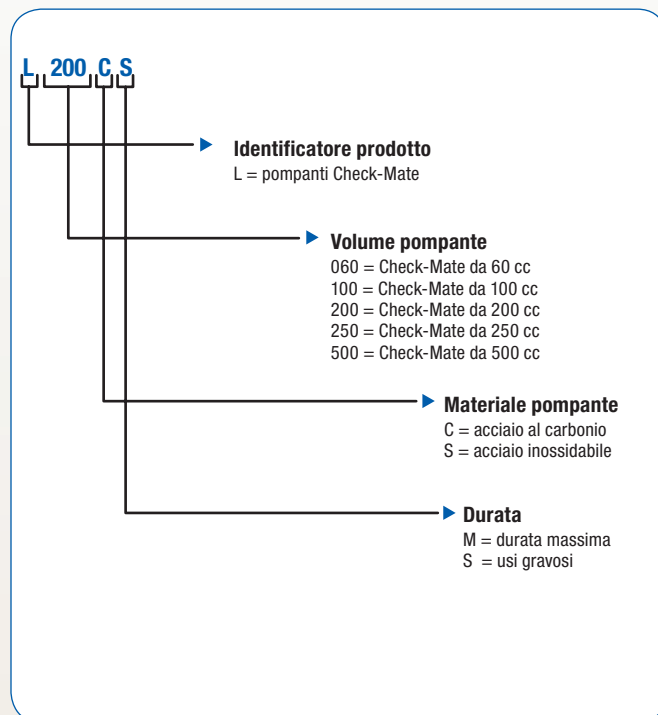

### Pompanti Dura-Flo

Pompa	LPM @60 CPM	Rapporto della pompa	Motore pneumatico	BAR	CS	SST
D31	8,7	31:1 145cc	NXT2200	215	Si	No
D46	8,7	46:1 145cc	NXT3400	320	Si	No
D21	12,8	21:1 220cc	NXT2200	145	Si	Si
D30	12,8	30:1 220cc	NXT3400	210	Si	Si
D57	12,8	57:1 220cc	NXT6500	395	Si	Si
D67	18,1	67:1 290cc	Premier	460	Si	No
D15	26,1	15:1 430cc	NXT3400	105	Si	No
D32	26,1	32:1 430cc	NXT6500	220	Si	Si
D44	26,1	44:1 430cc	Premier	305	Si	Si
D12	34,8	12:1 580cc	NXT3400	82	Si	Si
D22	34,8	22:1 580cc	NXT6500	150	Si	Si
D34	34,8	34:1 580cc	Premier	235	Si	Si
D10	59,8	10:1 1000cc	NXT6500	70	Si	Si

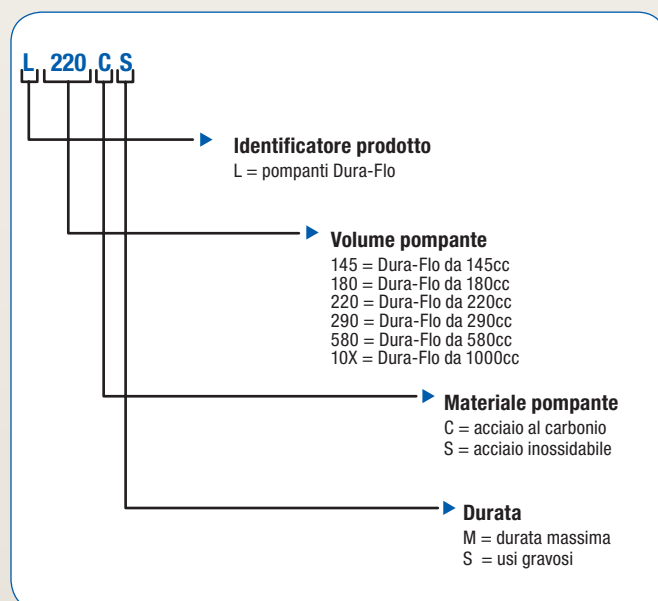

# Selezione del sistema di alimentazione Graco corretto

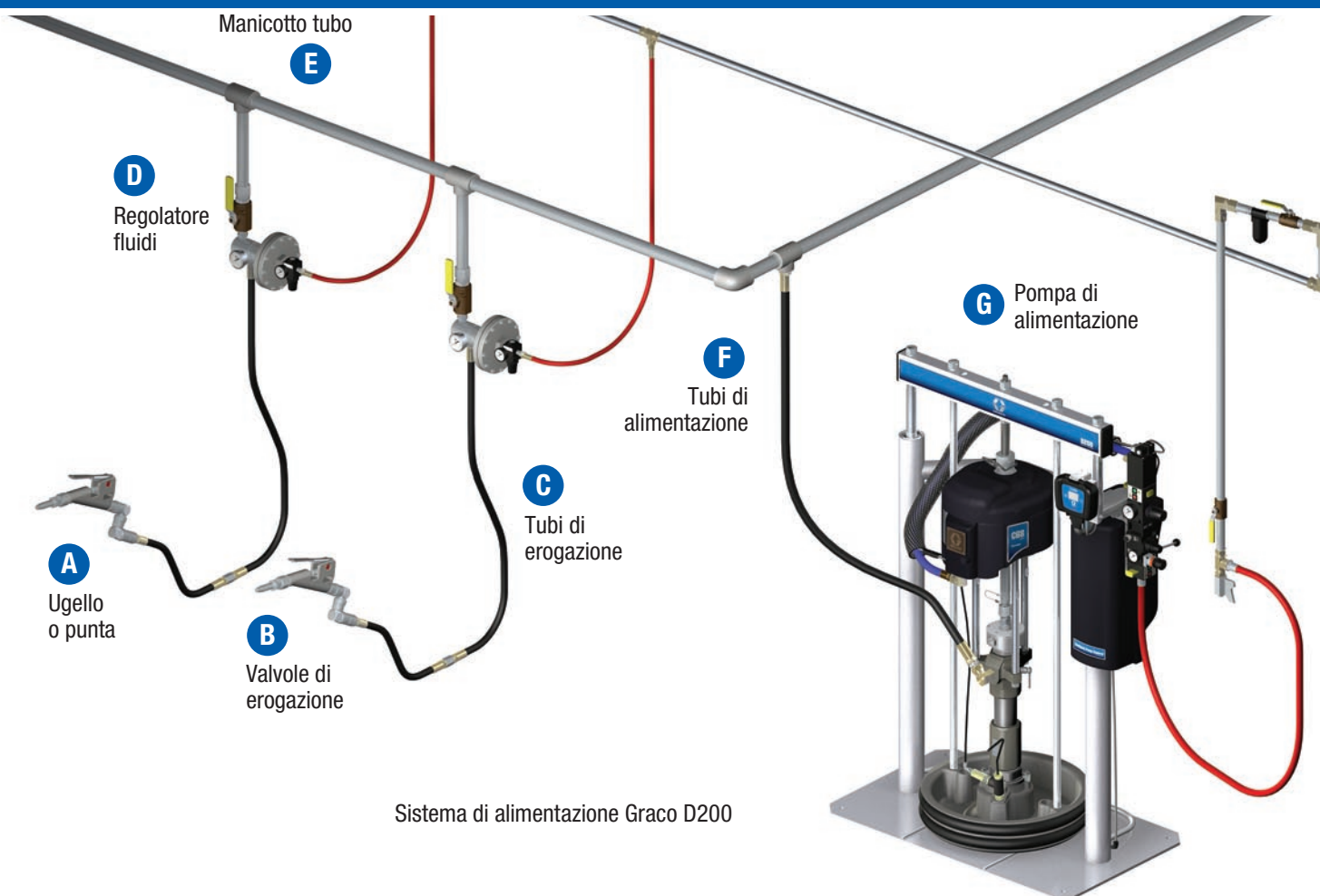

Sistema di alimentazione Graco D200

## Altri fattori da prendere in considerazione nella scelta di un sistema di alimentazione

	A	B	C	D	E	F	G
<b>Componenti principali</b>	Ugello o punta	Valvole di erogazione	Tubi di erogazione	Regolatori di fluido	Manicotto tubo	Tubi di alimentazione	Pompa di alimentazione
<b>Fattori di selezione</b>	Dimensione, forma e tipo del modello di flusso di fluidi	<ul style="list-style-type: none"> <li>Utilizzo                             <ul style="list-style-type: none"> <li>- Manuale</li> <li>- Automatico</li> <li>- Robotico</li> <li>- Colpo</li> </ul> </li> <li>Pressione</li> <li>Volume</li> </ul>	<ul style="list-style-type: none"> <li>Viscosità</li> <li>Volume</li> <li>Lunghezza</li> <li>Pressione</li> <li>Flexibility</li> <li>Compatibilità chimica</li> </ul>	<ul style="list-style-type: none"> <li>Viscosità</li> <li>Pressione</li> <li>Volume</li> <li>Compatibilità chimica</li> </ul>	<ul style="list-style-type: none"> <li>Volume</li> <li>Pressione</li> <li>Posizione</li> <li>Cadute</li> <li>Compatibilità chimica</li> </ul>	<ul style="list-style-type: none"> <li>Viscosità</li> <li>Volume</li> <li>Lunghezza</li> <li>Pressione</li> <li>Compatibilità chimica</li> </ul>	<ul style="list-style-type: none"> <li>Dimensioni del contenitore</li> <li>Viscosità</li> <li>Posizione della pompa</li> <li>Compatibilità chimica</li> </ul>
<b>Opzioni di attrezzatura</b>	<ul style="list-style-type: none"> <li>Ugelli</li> <li>Punte</li> <li>Estensioni</li> <li>Spazzole</li> </ul>	<ul style="list-style-type: none"> <li>Pistola meccanica</li> <li>Pistola pneumatica</li> <li>Ugello                             <ul style="list-style-type: none"> <li>- Estrusione</li> <li>- Spray</li> <li>- Lunghezza</li> <li>- Orifizio</li> </ul> </li> </ul>	<ul style="list-style-type: none"> <li>Acciaio, SST</li> <li>Tubo, JIC</li> <li>Tubi flessibili                             <ul style="list-style-type: none"> <li>- PTFE</li> <li>- Buna</li> <li>- Nylon</li> <li>- Blocco - Miscela</li> </ul> </li> </ul>	<ul style="list-style-type: none"> <li>Regolatore masticer</li> <li>Valvola di compensazione della pressione</li> </ul>	<ul style="list-style-type: none"> <li>Acciaio</li> <li>SST</li> <li>Tubo</li> <li>Tubazioni</li> <li>Dimensioni</li> </ul>	<ul style="list-style-type: none"> <li>Acciaio, SST</li> <li>Tubo, JIC</li> <li>Tubi flessibili                             <ul style="list-style-type: none"> <li>- PTFE</li> <li>- Buna</li> <li>- Nylon</li> <li>- Blocco - Miscela</li> </ul> </li> </ul>	<ul style="list-style-type: none"> <li>Pistone di avviamento</li> <li>Sfera doppia</li> <li>Montaggio ram</li> <li>Wiper singoli o doppi</li> <li>Opzioni di vuoto fiasco</li> <li>Commutazione automatica</li> </ul>



# Informazioni sugli ordini



## Accessori

### Accessori comuni

C59518	Kit valvola di ritegno di uscita della pompa (include gomito, valvola di ritegno e giunto)
222780	Supporto da terra
C59547	Filtro alta pressione (include filtro da 30 mesh, 415 bar (6000 psi) e due indicatori di pressione)
C07063	Valvola a sfera - 3/4" npt, 310 bar (4500 psi)
C07048	Valvola a sfera - 1/2" npt, 400 bar (5800 psi)
223689	Schermi in plastica - 20L (pacco da 10)
222792	Schermi in plastica - 200L (pacco da 10)

### Kit di controllo uscite

257377	Utilizzato nelle pompe di distribuzione Check-Mate 60 e 100 in acciaio inossidabile
255452	Utilizzato nelle pompe di distribuzione Check-Mate 100 in acciaio al carbonio
255453	Utilizzato nelle pompe di distribuzione Check-Mate 200 e 250 in acciaio al carbonio
255454	Utilizzato nelle pompe di distribuzione Check-Mate 200 e 250 in acciaio inossidabile
255455	Utilizzato nelle pompe di distribuzione Check-Mate 200 e 500 in acciaio inossidabile
255456	Utilizzato nelle pompe di distribuzione Check-Mate 500 in acciaio inossidabile

### D200 Accessori di serie

255477	Kit fermi del fusto
255627	Kit rullo del fusto
C32463	Morsetti di supporto (solo per D200s)
918395	Kit morsetto per fusto per usi gravosi (solo per D200s)
918397	Kit di supporto per fusto con guscio (solo per D200s)
255469	Kit sensore di basso e vuoto
255675	Kit per commutazione pneumatica - ram da 7,6 cm
255676	Kit per commutazione pneumatica - ram da 16,5 cm
255691	Copertura della piastra da 200 l (55 gal)
255703	Kit ricircolo coppa-serbatoio incorporate
255650	Controlli pneumatici

### Accessori per DataTrak e Tandem elettrico

257635	VAC, Kit DataTrak remoto - S20
257636	VDC, Kit DataTrak remoto - S20
255704	Kit DataTrak remoto - D200 e D60
255705	Kit VAC DataTrak remoto - D200s
255757	Kit VDC DataTrak remoto - D200 e D60
255758	Kit VDC DataTrak remoto - D200s
255689	Kit sensore di basso e vuoto D200s
255706	Kit VAC Tandem lato A - D200 e D60
255708	Kit Tandem lato B - D200 e D60
255759	Kit VDC Tandem lato A - D200 e D60
255760	Kit VDC Tandem lato A - D200s
255707	Kit VDC Tandem lato A - D200s
255709	Kit Tandem lato B - D200s
255675	Kit per commutazione pneumatica - D200
255676	Kit per commutazione pneumatica - D200s
257632	Kit per commutazione pneumatica - D60
257633	Kit per commutazione pneumatica - S20
255469	Kit sensore di basso e vuoto - D200 e D60
257634	Kit sensore di basso e vuoto - S20
255468	Kit torre luminosa Tandem
255467	Kit torre luminosa DataTrak
255457	Kit depressurizzazione Tandem
255458	Kit depressurizzazione Tandem - inox
255415	Modulo DataTrak remoto
255336	Modulo Display Tandem
257915	Modulo di controllo del fluido - ram Tandem
121226	Cavo CAN (0,4 m)
121227	Cavo CAN (0,6 m)
121228	Cavo CAN (15 m)



## Pompanti Check-Mate e Dura-Flo

### Pompanti Check-Mate

Parte #	Materiale pompante	Rivestimento	Coppa-Kit guarnizioni disponibili						Incluso
			Coppa serbatoio inclusa	Tacca	Pistone	Entrata	Completo	PTFE completo	
L060SS	Acciaio inossidabile	Lavori pesanti	Nessuno	255523	255533	256865	256866	Nessuno	255559
L060SM	Acciaio inossidabile	MaxLife	255618	257558	255533	256868	256867	Nessuno	255559
L060CS	Acciaio al carbonio	Lavori pesanti	Nessuno	255523	255533	255539	255507	255507	255696
L060CM	Acciaio al carbonio	MaxLife	255618	255524	255533	255540	255508	255692	255696
L100SS	Acciaio inossidabile	Lavori pesanti	Nessuno	255523	255533	256865	256866	Nessuno	255559
L100SM	Acciaio inossidabile	MaxLife	255618	257558	255533	256868	256867	Nessuno	255559
L100CS	Acciaio al carbonio	Lavori pesanti	Nessuno	255523	255533	255539	255507	255692	255696
L100CM	Acciaio al carbonio	MaxLife	255618	255524	255533	255540	255508	255692	255696
L200SS	Acciaio inossidabile	Lavori pesanti	Nessuno	255526	255535	255542	255511	255693	255700
L200SM	Acciaio inossidabile	MaxLife	255619	255527	255535	255623	255512	255693	255700
L200CS	Acciaio al carbonio	Lavori pesanti	Nessuno	255525	255534	255541	255509	255693	255697
L200CM	Acciaio al carbonio	MaxLife	255619	255527	255534	255622	255510	255693	255697
L250SS	Acciaio inossidabile	Lavori pesanti	Nessuno	255529	255537	255545	255515	255694	255701
L250SM	Acciaio inossidabile	MaxLife	255620	255530	255537	255546	255516	255694	255701
L250CS	Acciaio al carbonio	Lavori pesanti	Nessuno	255528	255536	255543	255513	255694	255698
L250CM	Acciaio al carbonio	MaxLife	255620	255530	255536	255544	255514	255694	255698
L500SS	Acciaio inossidabile	Lavori pesanti	Nessuno	255531	255538	255549	255519	255695	255702
L500SM	Acciaio inossidabile	MaxLife	255621	255532	255538	255550	255520	255695	255702
L500CS	Acciaio al carbonio	Lavori pesanti	Nessuno	255531	255538	255547	255517	255695	255699
L500CM	Acciaio al carbonio	MaxLife	255621	255532	255538	255548	255518	255695	255699

### Pompanti Dura-Flo

Parte #	Materiale pompante	Rivestimento	Kit guarnizioni incluso
L145SS	Acciaio inossidabile	Lavori pesanti	237609
L180SS	Acciaio inossidabile	Lavori pesanti	237608
L220SS	Acciaio inossidabile	Lavori pesanti	237710
L290SS	Acciaio inossidabile	Lavori pesanti	237713
L430CS	Acciaio al carbonio	Lavori pesanti	222845
L430SS	Acciaio inossidabile	Lavori pesanti	222845
L430SM	Acciaio inossidabile	MaxLife	253744
L580CS	Acciaio al carbonio	Lavori pesanti	222875
L580SS	Acciaio inossidabile	Lavori pesanti	222875
L580SM	Acciaio inossidabile	MaxLife	253745



## INFORMAZIONI SU GRACO

Fondata nel 1926, Graco è leader mondiale dei sistemi e dei componenti per la gestione dei fluidi. I prodotti Graco spostano, misurano, controllano, erogano e applicano una vasta gamma di materiali fluidi e viscosi utilizzati per la lubrificazione dei veicoli, nelle applicazioni industriali e commerciali.

Il successo dell'azienda si basa sull'impegno di riunire alta tecnologia, manifattura di prim'ordine ed un impareggiabile servizio di assistenza ai clienti. Lavorando a stretto contatto con distributori specializzati, Graco offre sistemi, prodotti e tecnologia che stabiliscono gli standard di qualità nelle applicazioni per la gestione dei fluidi. Graco fornisce apparecchiature per le finiture a spruzzo, il rivestimento protettivo, la circolazione di vernice, la lubrificazione, i sigillanti e gli adesivi insieme ad attrezzature per l'applicazione di potenza per l'industria Contractor. I continui investimenti di Graco nella gestione e nel controllo dei fluidi continueranno a fornire soluzioni innovative per un mercato globale diversificato.

## SEDI DI GRACO

### CONTATTI

#### INDIRIZZO

P.O. Box 1441  
Minneapolis, MN 55440-1441  
Tel +1.612.623.6000  
Fax +1.612.623.6777

### AMERICHE

#### MINNESOTA

Sede centrale mondiale  
Graco Inc.  
88-11th Avenue N.E.  
Minneapolis, MN 55413

### EUROPA

#### BELGIO

Sede centrale europea  
Graco N.V.  
Industrieterrein - Oude Bunders  
Slakweidestraat 31  
3630 Maasmechelen,  
Belgio  
Tel 32.89.770.700  
Fax 32.89.770.777

### ASIA PACIFICO

#### GIAPPONE

Graco K.K.  
1-27-12 Hayabuchi  
Tsuzuki-ku  
Yokohama City, Giappone  
2240025  
Tel 81.45.593.7300  
Fax 81.45.593.7301

### ASIA PACIFICO

#### CINA

Graco Hong Kong Ltd.  
Representative Office  
Room 118 1st Floor  
No.2 Xin Yuan Building  
No.509 Cao Bao Road  
Shanghai, Cina 200233  
Tel 86.21.649.50088  
Fax 86.21.649.50077

### ASIA PACIFICO

#### COREA

Graco Korea Inc.  
Choheung Bank Building  
4th Floor #1599  
Gwanyang-Dong, Dongan-Ku,  
Anyang-Si, Gyunggi-Do,  
Corea 431-060  
Tel 82(Corea).31.476.9400  
Fax 82(Corea).31.476.9801

Tutte le informazioni e le illustrazioni contenute in questo documento sono basate sulle informazioni più aggiornate disponibili al momento della pubblicazione. Graco si riserva il diritto di apportare modifiche in qualunque momento senza preavviso.

Graco è un'azienda certificata ISO 9001.

Europa  
+32 89 770 700  
FAX +32 89 770 777  
WWW.GRACO.BE