

Pistola a spruzzo d'aria con alimentazione a pressione AirPro™

313066U

IT

**Pistole Conventional, HVLP e Compliant per applicazioni industriali speciali.
Esclusivamente per utilizzo professionale.**

Pressione massima d'ingresso dell'aria 0,7 MPa (7 bar, 100 psi)

Pressione massima d'ingresso del fluido 2,1 MPa (21 bar, 300 psi)



Importanti istruzioni sulla sicurezza

Leggere tutte le avvertenze e le istruzioni contenute nel presente manuale. Conservare queste istruzioni.

Vedere pagina 3 per informazioni sul modello.

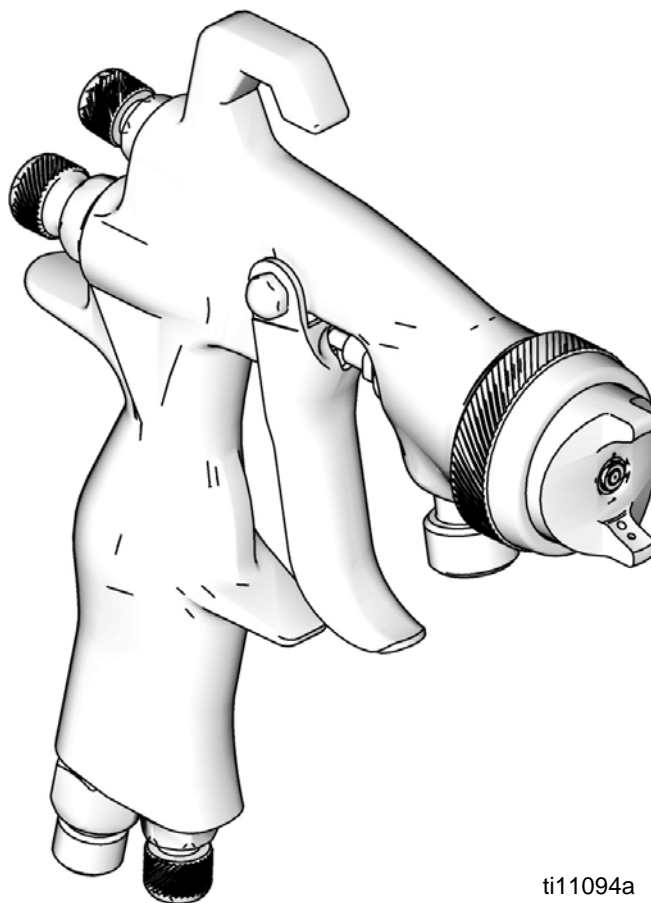

ti11094a



Indice

| | |
|---|-----------|
| Modelli | 3 |
| Pistole a spruzzo di metallo comune | 3 |
| Metallo comune con punta in acciaio inossidabile | 3 |
| Autoveicoli | 3 |
| Colorante | 4 |
| Base acquosa | 4 |
| Alta resistenza | 4 |
| Collanti | 4 |
| Pistola a spruzzo | 4 |
| Aerografo | 4 |
| Avvertenze | 5 |
| Scelta della pistola | 6 |
| Pistole Conventional | 6 |
| Pistole HVLP | 6 |
| Pistole Compliant | 6 |
| Impostazione | 7 |
| Collegamento delle linee dell'aria e del fluido . . . | 7 |
| Messa a terra della pistola | 7 |
| Lavaggio prima dell'uso dell'apparecchiatura . . . | 7 |
| Regolazione del ventaglio di spruzzatura | 8 |
| Funzionamento | 9 |
| Procedura di rilascio pressione | 9 |
| Applicazione del fluido | 9 |
| Normative sui composti organici volatili (VOC) . . | 9 |
| Manutenzione giornaliera della pistola | 10 |
| Impieghi generali | 10 |
| Lavaggio | 10 |
| Pulizia della pistola | 11 |
| Metodi di pulizia conformi | 11 |
| Individuazione e correzione malfunzionamenti . | 12 |
| Riparazione | 14 |
| Smontaggio | 14 |
| Rimontaggio | 15 |
| Parti | 16 |
| Accessori | 19 |
| Kit di riparazione | 20 |
| Dati tecnici | 23 |
| California Proposition 65 | 23 |
| Garanzia standard Graco | 24 |
| Informazioni Graco | 24 |

Modelli

| Dimensioni dell'orifizio pollici (mm) | Conventional | | | HVLP | | | Compliant | | |
|---|--------------|-------|--|---------|-------|--|-----------|-------|--|
| | Modello | Serie | Pressione aria massima HVLP/Compliant psi (MPa, bar) | Modello | Serie | Pressione aria massima HVLP/Compliant psi (MPa, bar) | Modello | Serie | Pressione aria massima HVLP/Compliant psi (MPa, bar) |
| Pistole a spruzzo di metallo comune | | | | | | | | | |
| 0,020 (0,5) | 288726 | A | n/d | 288935 | A | 19 (0,13, 1,3) | 288942 | A | 29 (0,2, 2,0) |
| 0,030 (0,8) | 288929 | A | n/d | 288936 | A | 19 (0,13, 1,3) | 288943 | A | 29 (0,2, 2,0) |
| 0,042 (1,1) | 288930 | A | n/d | 288937 | A | 19 (0,13, 1,3) | 288944 | A | 29 (0,2, 2,0) |
| 0,055 (1,4) | 288931 | A | n/d | 288938 | A | 19 (0,13, 1,3) | 288945 | A | 29 (0,2, 2,0) |
| 0,070 (1,8) | 288932 | A | n/d | 288939 | A | 19 (0,13, 1,3) | 288946 | A | 29 (0,2, 2,0) |
| 0,086 (2,2) | 288933 | A | n/d | 288940 | A | 19 (0,13, 1,3) | 288947 | A | 29 (0,2, 2,0) |
| 0,110 (2,8) | 288934 | A | n/d | 288941 | A | 19 (0,13, 1,3) | 288948 | A | 29 (0,2, 2,0) |
| Metallo comune con punta in acciaio inossidabile | | | | | | | | | |
| 0,042 (1,1) | 288949 | A | n/d | 288952 | A | 19 (0,13, 1,3) | 288955 | A | 29 (0,2, 2,0) |
| 0,055 (1,4) | 288950 | A | n/d | 288953 | A | 19 (0,13, 1,3) | 288956 | A | 29 (0,2, 2,0) |
| 0,070 (1,8) | 288951 | A | n/d | 288954 | A | 19 (0,13, 1,3) | 288957 | A | 29 (0,2, 2,0) |
| 0,042 (1,1) | 24U187** | A | n/d | | | | | | |
| 0,055 (1,4) | 24U188** | A | n/d | | | | | | |
| Autoveicoli | | | | | | | | | |
| 0,030 (0,8) | 288929 | A | n/d | -- | -- | -- | -- | -- | -- |
| 0,040 (1,0) | -- | -- | -- | 289034 | A | 29 (0,2, 2,0) | 289036 | A | 35 (0,24, 2,4) |
| 0,042 (1,1) | 288930 | A | n/d | -- | -- | -- | -- | -- | -- |
| 0,042 (1,1) | 24D472* | A | n/d | -- | -- | -- | -- | -- | -- |
| 0,047 (1,2) | -- | -- | -- | 289035 | A | 29 (0,2, 2,0) | 289037 | A | 35 (0,24, 2,4) |
| 0,055 (1,4) | 288931 | A | n/d | 289541 | A | 29 (0,2, 2,0) | 289542 | A | 35 (0,24, 2,4) |
| * Produzione elevata | | | | | | | | | |
| ** Assemblato per una maggiore portata d'aria. | | | | | | | | | |

| Dimensioni dell'orifizio pollici (mm) | Conventional | | | HVLP | | | Compliant | | |
|---------------------------------------|--------------|-------|--|---------|-------|--|-----------|-------|--|
| | Modello | Serie | Pressione aria massima HVLP/Compliant psi (MPa, bar) | Modello | Serie | Pressione aria massima HVLP/Compliant psi (MPa, bar) | Modello | Serie | Pressione aria massima HVLP/Compliant psi (MPa, bar) |
| Colorante | | | | | | | | | |
| 0,020 (0,5) | 288958 | A | n/d | 288960 | A | 22 (0,15, 1,5) | 288962 | A | 29 (0,2, 2,0) |
| 0,030 (0,8) | 288959 | A | n/d | 288961 | A | 22 (0,15, 1,5) | 288963 | A | 29 (0,2, 2,0) |
| 0,040 (1,0) | 289109 | A | n/d | 289110 | A | 22 (0,15, 1,5) | 289111 | A | 29 (0,2, 2,0) |
| Base acquosa | | | | | | | | | |
| 0,030 (0,8) | 288964 | A | n/d | 288967 | A | 23 (0,16, 1,6) | 288970 | A | 23 (0,16, 1,6) |
| 0,042 (1,1) | 288965 | A | n/d | 288968 | A | 23 (0,16, 1,6) | 288971 | A | 23 (0,16, 1,6) |
| 0,055 (1,4) | 288966 | A | n/d | 288969 | A | 23 (0,16, 1,6) | 288972 | A | 23 (0,16, 1,6) |
| Alta resistenza | | | | | | | | | |
| 0,059 (1,5) | 288973 | A | n/d | 288976 | A | 20 (0,14, 1,4) | 288979 | A | 29 (0,2, 2,0) |
| 0,070 (1,8) | 288974 | A | n/d | 288977 | A | 20 (0,14, 1,4) | 288980 | A | 29 (0,2, 2,0) |
| 0,086 (2,2) | 288975 | A | n/d | 288978 | A | 20 (0,14, 1,4) | 288981 | A | 29 (0,2, 2,0) |
| 0,110 (2,8) | 289982 | A | n/d | 289983 | A | 20 (0,14, 1,4) | 289984 | A | 29 (0,2, 2,0) |

Collanti

| Dimensioni dell'orifizio pollici (mm) | Conventional | | |
|---------------------------------------|--------------|-------|--|
| | Modello | Serie | Pressione aria massima HVLP/Compliant psi (MPa, bar) |
| 0,051 (1,3) | 288982 | A | n/d |
| 0,070 (1,8) | 288983 | A | n/d |

Aerografo



| Dimensioni dell'orifizio pollici (mm) | Conventional | | |
|---------------------------------------|--------------|-------|--|
| | Modello | Serie | Pressione aria massima HVLP/Compliant psi (MPa, bar) |
| 0,042 (1,1) | 24F202 | A | n/d |





Pistola a spruzzo

| Dimensioni dell'orifizio pollici (mm) | HVLP | | |
|---------------------------------------|---------|-------|--|
| | Modello | Serie | Pressione aria massima HVLP/Compliant psi (MPa, bar) |
| 0,042 (1,1) | 288985 | A | 30 (0,21, 2,1) |

Avvertenze

Le seguenti avvertenze sono relative alla preparazione, all'utilizzo, alla messa a terra, alla manutenzione e alla riparazione della presente apparecchiatura. Il simbolo del punto esclamativo indica un'avvertenza generale, mentre il simbolo di pericolo si riferisce a rischi specifici della procedura. Fare riferimento a queste avvertenze. Nel presente manuale possono essere state riportate avvertenze aggiuntive e specifiche per il prodotto, laddove applicabili.

|  AVVERTENZA | |
|---|---|
|  | <p>PERICOLO DI INCENDIO ED ESPLOSIONE</p> <p>I fumi infiammabili, ad esempio quelli prodotti da vernici e solventi, nell'area di lavoro possono esplodere o prendere fuoco. Per prevenire incendi ed esplosioni:</p> <ul style="list-style-type: none"> • Utilizzare l'apparecchiatura solo in aree ben ventilate. • Eliminare tutte le fonti di incendio, ad esempio fiamme pilota, sigarette, torce elettriche e coperture in plastica (pericolo di archi statici). • Mantenere l'area di lavoro libera da materiali di scarto inclusi solventi, stracci e benzina. • Non collegare o scollegare i cavi di alimentazione né accendere o spegnere luci in presenza di fumi infiammabili. • Collegare a terra tutte le apparecchiature nell'area di lavoro. Fare riferimento alle istruzioni per la Messa a terra. • In caso di scariche statiche o se si rileva una scossa, interrompere immediatamente il funzionamento. Non utilizzare questa apparecchiatura finché il problema non è stato identificato e corretto. • Tenere un estintore funzionante nell'area di lavoro. |
|  | <p>PERICOLO DOVUTO ALL'UTILIZZO IMPROPRIO DELL'APPARECCHIATURA</p> <p>Un utilizzo improprio può provocare gravi lesioni o morte.</p> <ul style="list-style-type: none"> • Non mettere in funzione l'unità quando si è affaticati o sotto gli effetti di droghe o alcol. • Non superare la massima pressione d'esercizio o la temperatura del componente di sistema con il valore nominale minimo. Fare riferimento ai Dati tecnici di tutti i manuali delle apparecchiature. • Utilizzare fluidi e solventi compatibili con le parti dell'apparecchiatura a contatto con il fluido. Fare riferimento ai Dati tecnici di tutti i manuali delle apparecchiature. Leggere le avvertenze del produttore del fluido e del solvente. Per informazioni complete sul materiale, richiedere i moduli MSDS al distributore o al rivenditore. • Ispezionare quotidianamente l'apparecchiatura. Riparare o sostituire immediatamente le parti usurate o danneggiate solo con parti originali del produttore. • Non alterare né modificare l'apparecchiatura. • Utilizzare l'apparecchiatura solo per gli scopi previsti. Per informazioni, contattare il proprio distributore. • Disporre i flessibili e i cavi lontano da aree trafficate, spigoli vivi, parti in movimento e superfici calde. • Non attorcigliare né piegare eccessivamente i flessibili, né utilizzare i flessibili per tirare l'apparecchiatura. • Tenere bambini e animali lontani dall'area di lavoro. • Seguire tutte le normative applicabili in materia di sicurezza. |

|  AVVERTENZA | |
|---|--|
|  | <p>PERICOLI DA APPARECCHIATURE SOTTO PRESSIONE</p> <p>Il fluido che fuoriesce dalla pistola/valvola di erogazione, le perdite o i componenti rotti possono finire negli occhi o sulla pelle e causare gravi lesioni.</p> <ul style="list-style-type: none"> • Attenersi alla Procedura di rilascio pressione contenuta nel presente manuale, quando si smette di spruzzare e prima di pulire, controllare o eseguire interventi di manutenzione sull'apparecchiatura. • Serrare tutti i collegamenti del fluido prima di utilizzare l'apparecchiatura. • Controllare quotidianamente i flessibili, i tubi e i raccordi. Sostituire immediatamente le parti usurate o danneggiate. |
|  | <p>PERICOLO DI FUMI O FLUIDI TOSSICI</p> <p>Fluidi o fumi tossici possono causare lesioni gravi o mortali se spruzzati negli occhi o sulla pelle, inalati o ingeriti.</p> <ul style="list-style-type: none"> • Leggere la scheda di sicurezza del materiale (MSDS) per documentarsi sui pericoli specifici dei fluidi utilizzati. • Conservare i fluidi pericolosi in contenitori approvati e smaltirli secondo le linee guida applicabili. • Indossare sempre guanti protettivi quando si spruzza o si pulisce l'apparecchiatura. |
|  | <p>DISPOSITIVI DI PROTEZIONE PERSONALE</p> <p>Indossare dispositivi di protezione adeguati durante l'utilizzo e la manutenzione o quando ci si trova nell'area di funzionamento dell'apparecchiatura per proteggersi dal pericolo di lesioni gravi, quali lesioni agli occhi, inalazione di fumi tossici, ustioni e perdita dell'udito. I dispositivi di protezione includono, tra l'altro:</p> <ul style="list-style-type: none"> • occhiali protettivi • indumenti e un respiratore come raccomandato dal produttore del fluido e del solvente • guanti • protezione auricolare |

Scelta della pistola

Pistole Conventional

Atomizzazione eccellente e alta produttività tipicamente con una certa riduzione dell'efficienza di trasferimento.

Pistole HVLP

Una pistola HVLP possiede una grande efficienza di trasferimento e limita la pressione del cappello di polverizzazione ad un massimo di 0,07 MPa (0,7 bar, 10 psi). In alcune regioni, la pistola HVLP è necessaria per la conformità agli standard ambientali.

Pistole Compliant

Una pistola Compliant è una pistola ad alta efficienza di trasferimento che è stata collaudata per un'efficienza di trasferimento superiore o pari a quella delle pistole HVLP. Le pistole Compliant Graco non hanno limitazioni sulle pressioni del cappello di polverizzazione, ma la pressione d'ingresso della pistola deve rimanere sotto la pressione massima indicata nelle pagine 3-4 per restare conforme.

Impostazione



Collegamento delle linee dell'aria e del fluido

1. Disattivare l'alimentazione dell'aria.
2. Installare una valvola di arresto automatico (non fornita) a valle del regolatore dell'aria per arrestare l'aria della pistola.
3. Installare un filtro aria in linea (non fornito) per garantire un'alimentazione d'aria secca e pulita alla pistola.
4. Collegare un'alimentazione d'aria filtrata, secca e pulita al raccordo di ingresso dell'aria. Vedere la FIG. 1.



- Si raccomanda un flessibile con DI di 7,9 mm (5/16 pollici) o in alternativa un flessibile con DI di 9,5 mm (3/8 pollici).
- Verificare che il flusso d'aria del posto di lavoro sia adeguato. Consultare i **Dati tecnici** a pagina 23 per i requisiti cfm minimi.
- Impostare il regolatore della pressione dell'aria (non fornito) del posto di lavoro in base alle raccomandazioni del produttore del fluido. Vedere la pressione massima conforme dell'aria sul cappello di polverizzazione.
- Assicurarsi che non vi siano restrizioni, come valvole di strozzamento a basso volume, che riducono il flusso dell'aria.

5. Collegare il flessibile del fluido al raccordo d'ingresso del fluido. Vedere la FIG. 1.

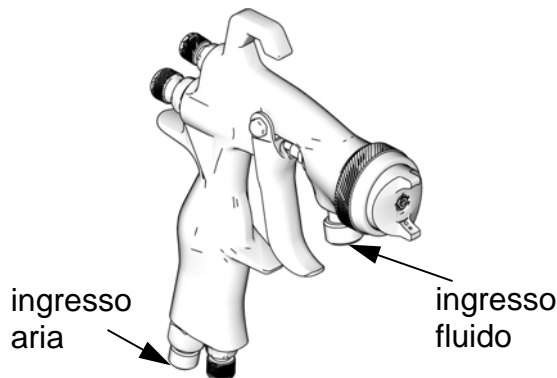

FIG. 1

ti11094a

6. Collegare l'altra estremità del flessibile del fluido alla linea di alimentazione regolata del fluido.

Messa a terra della pistola

Verificare la normativa elettrica locale e il manuale della pompa per le istruzioni dettagliate di messa a terra.

Collegare a terra la pistola a spruzzo tramite un flessibile di alimentazione del fluido o dell'aria approvato da Graco e messo a terra.

Lavaggio prima dell'uso dell'apparecchiatura

L'apparecchiatura è stata collaudata con olio a bassa densità, lasciato nei passaggi del fluido per proteggere le parti. Per evitare di contaminare il fluido con l'olio, lavare l'apparecchiatura con un solvente compatibile prima di utilizzarla. Vedere **Lavaggio** a pagina 10.

Regolazione del ventaglio di spruzzatura

1. Ruotare il cappello di polverizzazione per ottenere il ventaglio di spruzzatura desiderato. Vedere la FIG. 2.

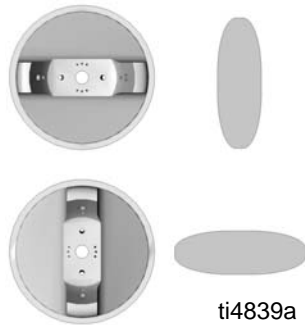

FIG. 2

2. Per ottenere un ventaglio pieno, aprire la valvola di controllo dell'aria ruotando completamente la manopola in senso antiorario. Vedere la FIG. 3.
3. Per creare un ventaglio circolare, chiudere il ventaglio aria ruotando completamente la valvola di controllo dell'aria in senso orario. Vedere la FIG. 3.
4. Azionare il grilletto della pistola e regolare la pressione dell'aria. Fare riferimento ai **Dati tecnici** a pagina 23 per le raccomandazioni sulla pressione dell'aria in ingresso.
5. Per stabilire il flusso corretto del fluido, ruotare in senso antiorario la valvola di controllo del fluido fino a che non si percepisce alcuna limitazione di movimento del grilletto, poi effettuare un altro mezzo giro.

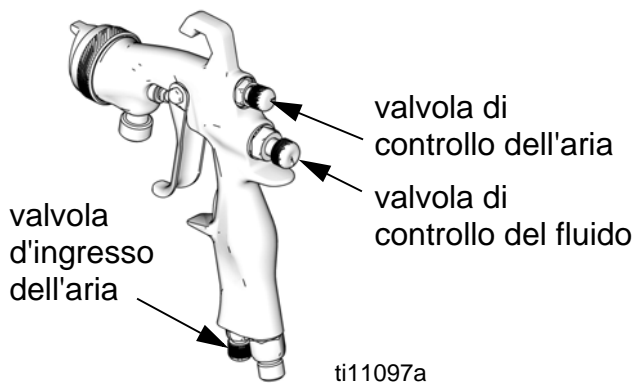

FIG. 3

6. Regolare la pressione del fluido per ottenere la portata di fluido desiderata.
7. Per ridurre il flusso di fluido, ruotare in senso orario la valvola di controllo del fluido.

- Qualora la valvola di controllo del fluido venga ruotata completamente in senso orario, la pistola emetterà solo aria.
- Se non è possibile ottenere il flusso corretto di fluido mediante la valvola di controllo del fluido, può essere necessario un ugello di misura diversa. Per un flusso di fluido inferiore, utilizzare l'ugello con dimensioni immediatamente inferiori. Per un flusso di fluido maggiore, utilizzare l'ugello con dimensioni immediatamente superiori.

8. Spruzzare un ventaglio di prova. Valutare le dimensioni del ventaglio di spruzzatura e la nebulizzazione.
9. Per un ventaglio più stretto, ruotare la valvola di controllo dell'aria in senso orario.
10. Per una migliore nebulizzazione, ridurre la portata del fluido. Aumentando la pressione dell'aria si può migliorare la nebulizzazione, ma l'efficienza di trasferimento (TE) può risultare scarsa o il funzionamento può non essere conforme alle norme.

Funzionamento

Procedura di rilascio pressione



L'aria intrappolata può causare il funzionamento inaspettato della pompa, che può provocare gravi lesioni, dovute a spruzzi o parti in movimento.

1. Disattivare l'alimentazione dell'aria e del fluido.
2. Mantenere una parte metallica della pistola a contatto con un secchio metallico collegato a terra. Premere il grilletto per scaricare la pressione.

Applicazione del fluido

AVVISO

Un'eccessiva pressione dell'aria di nebulizzazione può aumentare il rischio di spruzzatura eccessiva, ridurre l'efficienza di trasferimento e determinare una finitura di scarsa qualità. Gli enti normativi di alcuni Stati vietano l'uso della pistola a spruzzo con pressioni del cappello di polverizzazione di nebulizzazione superiori a 69 kPa (0,7 bar, 10 psi).

1. Attivare l'alimentazione dell'aria e del fluido alla pistola. Impostare la pressione di nebulizzazione e del fluido con il grilletto della pistola completamente premuto.
2. Regolare la dimensione e la forma del ventaglio. Vedere pagina 8.
3. Per ottenere risultati ottimali quando si applica il fluido:
 - tenere sempre la pistola perpendicolare e a una distanza di 150-200 mm (6-8 pollici) rispetto all'oggetto da spruzzare;

- fare movimenti uniformi e paralleli sull'oggetto da spruzzare con una sovrapposizione del 50%.

NOTA: in caso di spruzzo irregolare, consultare la sezione Individuazione e correzione malfunzionamenti a pagina 12.

Quando si utilizza una pistola a spruzzo HVLP invece di una pistola a spruzzo Conventional, è possibile che sia necessario utilizzare un movimento più lento della mano ed effettuare un numero inferiore di passate della pistola per ricoprire una parte. Questo è causato da una ridotta velocità di spruzzatura provocata dalle minori pressioni dell'aria utilizzate nei sistemi HVLP insieme ad una maggiore dimensione delle particelle di fluido in quanto è necessario un quantitativo inferiore di aria per soffiare via i solventi rispetto a quanto venga prodotto con una spruzzatura pneumatica convenzionale. Aver cura di evitare colature o accumuli quando si spruzza.

Normative sui composti organici volatili (VOC)

In alcuni Stati, è vietata la spruzzatura di solventi che rilasciano composti organici volatili (VOC) nell'atmosfera durante le operazioni di pulizia delle pistole a spruzzo. Per adeguarsi a tali norme in materia di qualità dell'aria, è necessario ricorrere a un metodo di pulizia che impedisca la fuoriuscita di vapori di VOC nell'atmosfera. Vedere **Metodi di pulizia conformi** a pagina 11.

Manutenzione giornaliera della pistola



Seguire la **Procedura di rilascio pressione** indicata a pagina 9 quando si arresta la spruzzatura, prima di eseguire interventi di pulizia, di verifica e di manutenzione e prima del trasporto dell'apparecchiatura. Leggere le **Avvertenze** a pagina 5.

Impieghi generali

- Lubrificare frequentemente le parti mobili della pistola con una goccia di olio non silconico.
- In caso di problemi al ventaglio di spruzzatura, non smontare la pistola a spruzzo. Consultare la sezione **Individuazione e correzione malfunzionamenti** a pagina 12 per informazioni su come risolvere il problema.
- Seguire la **Procedura di rilascio pressione** a pagina 9.
- Pulire i filtri del fluido e dell'aria ogni giorno.
- Verificare eventuali perdite di fluido dalla pistola e dai flessibili del fluido.

AVVISO

Il solvente che rimane nei condotti d'aria della pistola può influire negativamente sulla qualità della verniciatura finale. Non utilizzare metodi di pulizia che possono far entrare il solvente nei condotti d'aria della pistola.

- Non puntare la pistola verso l'alto mentre la si pulisce.
- Non pulire la pistola con uno straccio inzuppato di solvente; strizzarlo per eliminare il solvente in eccesso.
- Non immergere la pistola nel solvente.

Lavaggio

Lavare la pistola prima di cambiare colore, prima che il fluido possa seccarsi all'interno, alla fine della giornata, prima di conservarla e prima di ripararla. Lavare utilizzando la minima pressione possibile. Verificare che non vi siano perdite nei raccordi e serrare secondo necessità. Lavare con un fluido compatibile con il fluido erogato e con le parti a contatto con il fluido.

NOTA: fare riferimento alla sezione Metodi di pulizia conformi a pagina 11 per la conformità alle normative in materia di qualità dell'aria, ove applicabile.

1. Seguire la **Procedura di rilascio pressione** a pagina 9.
2. Scollegare il flessibile di alimentazione del fluido e dell'aria dalla pistola.
3. Collegare il flessibile di alimentazione del solvente alla pistola.
4. Avviare la pompa. Durante l'operazione di lavaggio, utilizzare sempre la minima pressione possibile consentita per il fluido.
5. Mantenere una parte metallica della pistola a contatto con un secchio metallico collegato a terra. Premere il grilletto della pistola finché il solvente di pulizia non viene erogato.
6. Disattivare l'alimentazione del solvente.
7. Seguire la **Procedura di rilascio pressione** a pagina 9.
8. Scollegare il flessibile di alimentazione del solvente dalla pistola.

Pulizia della pistola

AVVISO

- Non immergere la pistola nel solvente. Il solvente dissolve il lubrificante, secca le guarnizioni e può ostruire i passaggi dell'aria.
- Per pulire i fori dei cappelli di polverizzazione, non utilizzare strumenti metallici che potrebbero graffiarli e distorcerne il getto di spruzzatura.
- Utilizzare un solvente compatibile.

1. Lavaggio, pagina 10.
2. Rimuovere il cappello di polverizzazione. Attivare la pistola, togliere l'ugello e immergerli entrambi in una soluzione compatibile.

AVVISO

Premere il grilletto della pistola ogni volta che si serra o si rimuove l'ugello. Questo mantiene la punta dell'ago lontana dalla superficie di montaggio dell'ugello ed evita che essa si danneggi.

3. Immergere l'estremità di una spazzola a setole morbide in un solvente compatibile. Non immergere continuamente le setole della spazzola nel solvente e non utilizzare una spazzola metallica.
4. Con la pistola puntata verso il basso, pulire la parte anteriore della pistola utilizzando una spazzola a setole morbide e del solvente.
5. Strofinare l'anello di ritenzione del cappello di polverizzazione, il cappello di polverizzazione e l'ugello del fluido con la spazzola a setole morbide.
 -  Per pulire i fori del cappello di polverizzazione, utilizzare un oggetto morbido, come uno stuzzicadenti, per evitare di danneggiare superfici delicate.
 - Pulire il cappello di polverizzazione e l'ugello del fluido almeno una volta al giorno. Alcune applicazioni richiedono una pulizia più frequente.
 - Non immergere per lunghi periodi nel solvente l'anello di ritenzione del cappello di polverizzazione.





6. Premere il grilletto mentre si installa l'ugello del fluido utilizzando lo strumento della pistola. Serrare l'ugello saldamente fino a 17,5-18,6 N•m (155-165 pollici-lb) per ottenere una buona tenuta.
7. Installare l'anello di ritenzione (14) e il cappello di polverizzazione (13b).
8. Inumidire un panno morbido con solvente e strizzarlo in modo da eliminare il solvente in eccesso. Puntare la pistola verso il basso e pulirne la parte esterna.
9. Dopo aver pulito la pistola, lubrificare quotidianamente le seguenti parti con il lubrificante 111265:
 - filetti della valvola di controllo del fluido
 - perno del grilletto
 - albero dell'ago del fluido

Metodi di pulizia conformi

1. Collocare la pistola a spruzzo in un pulitore per pistola che racchiuda completamente la pistola e i componenti durante le operazioni di pulizia, risciacquo e drenaggio.
2. Spruzzare il solvente attraverso la pistola a spruzzo in una stazione chiusa di pulizia della pistola.

Individuazione e correzione malfunzionamenti



| Problema | Causa | Soluzione |
|---|---|---|
| Ventaglio di spruzzatura  Corretto | Spruzzo normale. | Non è necessaria alcuna azione. |
| Ventaglio di spruzzatura  Errato Sommità o fondo pesante | Cappello di polverizzazione o ugello del fluido sporco o danneggiato. | Ruotare il cappello di polverizzazione (13) di 180°. <i>Se il ventaglio segue il cappello di polverizzazione, il problema riguarda quest'ultimo. Pulire e ispezionare. Se il ventaglio non è corretto, sostituire il cappello di polverizzazione.</i> <i>Se il ventaglio non segue il cappello di polverizzazione, il problema riguarda l'ugello del fluido (11). Pulire e ispezionare l'ugello. Se il ventaglio non è corretto, sostituire l'ugello.</i> |
| Ventaglio di spruzzatura  Errato Ventaglio separato | Pressione troppo elevata per la viscosità del materiale spruzzato. | Ridurre la pressione dell'aria e aumentare la viscosità del materiale. Correggere il ventaglio restringendo la dimensione dello stesso mediante la valvola di controllo del fluido (8). |
| Ventaglio di spruzzatura  Errato | Fori a tromba dell'aria sporchi o distorti. | Pulire e ispezionare il cappello di polverizzazione (13). Se il ventaglio non è corretto, sostituire il cappello di polverizzazione. |

| Problema | Causa | Soluzione |
|---|---|---|
| La pistola produce schizzi. | L'aria entra nel flusso di vernice. | Controllare se la sorgente del fluido è vuota e riempirla. Serrare l'ugello del fluido (11). Controllare e serrare il dado premiguarnizioni dell'ago (9a). Verificare la presenza di danni all'ugello del fluido (11). |
| La pistola non spruzza. | Valvola di controllo del fluido (8) eccessivamente ruotata in senso orario. | Regolare in senso antiorario la valvola di controllo del fluido (8). |
| | Sorgente del fluido vuota. | Riempire. |
| Flusso di ritorno dell'aria eccessivo. | Ugello del fluido (11) allentato. | Serrare l'ugello del fluido (11). |
| | Guarnizione di tenuta (19) dell'ugello del fluido danneggiata. | Sostituire la guarnizione di tenuta (19). |
| Perdita d'aria eccessiva dietro il grilletto. | Guarnizioni a U/valvola dell'aria usurate. | Riparare la pistola (kit 289407). Assicurarsi di usare tutte le parti incluse. |
| | Grilletto usurato. | Sostituire il grilletto (parte 289140). Se la perdita continua, riparare la pistola (kit 289407). |
| La pressione del fluido alla pistola è troppo elevata quando viene premuto il grilletto (non si ottiene la portata desiderata). | Utilizzo di un kit ago/ugello con orifizio troppo piccolo. | Utilizzare un kit ago/ugello con un orifizio più grande. |
| Con impostazione della pressione del fluido bassa, la portata di fluido è troppo alta, rendendo necessaria la restrizione della corsa dell'ago per ridurre il flusso di fluido. | Utilizzo di un kit ago/ugello con orifizio troppo grande. | Utilizzare un kit ago/ugello con un orifizio più piccolo. |
| Il sistema del fluido non funziona con pressione del fluido abbastanza bassa [al di sotto di 70 kPa (0,7 bar, 10 psi)]. | Non vi è regolatore di fluido oppure il regolatore d'aria non è abbastanza sensibile alle basse pressioni. | Aggiungere un regolatore di fluido a bassa pressione o aggiungere un regolatore d'aria più sensibile alle basse pressioni. |
| Il flusso di fluido è irregolare durante la spruzzatura. | Il filtro del fluido è ostruito. | Verificare il filtro del fluido. |
| | Sorgente del fluido vuota. | Riempire. |
| Il flusso svanisce durante la spruzzatura di fluidi ad alta viscosità. | Le dimensioni del flessibile dell'aria sono troppo ridotte per consentire l'utilizzo di flussi d'aria maggiori. | Usare un flessibile dell'aria con DI di 7,9 mm (5/16 pollici) se lungo 7,6 m (25 piedi). Se si necessita di un flessibile più lungo, usarne uno con DI di 9,5 mm (3/8 pollici). |

Riparazione



Vedere la sezione **Parti** a pagina 16 per i richiami nelle figure.

Smontaggio

1. Svitare l'anello di ritenzione (14) per rimuovere il cappello di polverizzazione (13b). Controllare gli anelli di tenuta (13a e 13c) e sostituire se necessario.
2. Premere il grilletto mentre si svita l'ugello (11) per prevenire danni all'ago.
3. Controllare l'anello di tenuta (19) e sostituire se necessario.
4. Rimuovere la valvola di controllo del fluido (8), la molla (26), l'ago (9) e il dado (7). Ispezionare. Sostituire la punta (9c), l'ago (9) e la guarnizione di tenuta a U (20) come necessario. Se si sostituisce la punta dell'ago, utilizzare collante per filettature a bassa resistenza sulle filettature della punta dell'ago.
5. Rimuovere la molla (28) e spingere il gruppo valvola dell'aria (6) fuori dalla parte posteriore della pistola. Ispezionare. Sostituire il gruppo valvola dell'aria (6) e la guarnizione di tenuta a U (20) se necessario. Utilizzare lo strumento (33) per installare la guarnizione di tenuta a U.
6. Rimuovere il dado del grilletto (22), lo spinotto del grilletto (21), la rondella ondulata (18) e il grilletto (10).
7. Svitare il dado premiguarnizioni dell'ago (17) e rimuovere il diffusore (15) e la guarnizione a U (16).
8. Rimuovere il gruppo valvola di controllo dell'aria (5). Ispezionare e sostituire se necessario.
9. Rimuovere il gruppo valvola d'ingresso dell'aria (27) [36 sui modelli 24U187 e 24U188]. Ispezionare e sostituire se necessario.

NOTA: non togliere il raccordo d'ingresso del fluido. Era fissato al corpo della pistola con un frenafili permanentemente. Non è neppure necessario rimuovere il raccordo d'ingresso dell'aria.

Rimontaggio

1. Installare il gruppo valvola di controllo dell'aria (5) con la valvola ruotata completamente in senso antiorario fino alla posizione più esterna. Serrare a 9,6-10,2 N•m (85-90 pollici-lb).
2. Installare il gruppo valvola d'ingresso dell'aria (27 [36 sui modelli 24U187 e 24U188]) con la valvola ruotata completamente in senso antiorario fino alla posizione più esterna. Serrare a 23,2-24,3 N•m (205-215 pollici-lb).
3. Lubrificare il diffusore (15) e la guarnizione a U (16). Installare il diffusore (15) con l'estremità rastremata rivolta verso il lato posteriore della pistola. Installare la guarnizione a U (16) con l'estremità aperta rivolta verso il lato anteriore della pistola. Installare il dado premiguarnizioni (17). Serrare a 0,3 N•m (3 pollici-lb).
4. Installare la rondella ondulata (18) con il lato a coppa rivolto verso il corpo della pistola. Lubrificare e applicare il frenafilotti allo spinotto del grilletto (10). Installare il grilletto (10), lo spinotto del grilletto (21) e il dado del grilletto (22). Serrare a 1,7-2,3 N•m (15-20 pollici-lb).
5. Installare il gruppo valvola dell'aria (6), la molla (28) e il dado (7). Serrare a 19,8-20,9 N•m (175-185 pollici-lb).
6. Installare l'ago (9) e la molla (26). Lubrificare leggermente e installare la valvola di controllo del fluido (8).
7. Premere il grilletto mentre si sostituisce l'ugello (11). Serrare a 17,5-18,6 N•m (155-165 pollici-lb).
8. Installare il gruppo cappello di polverizzazione (13) e l'anello di ritenzione (14).

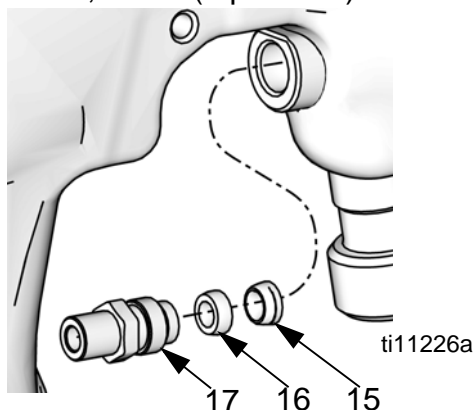

Parti

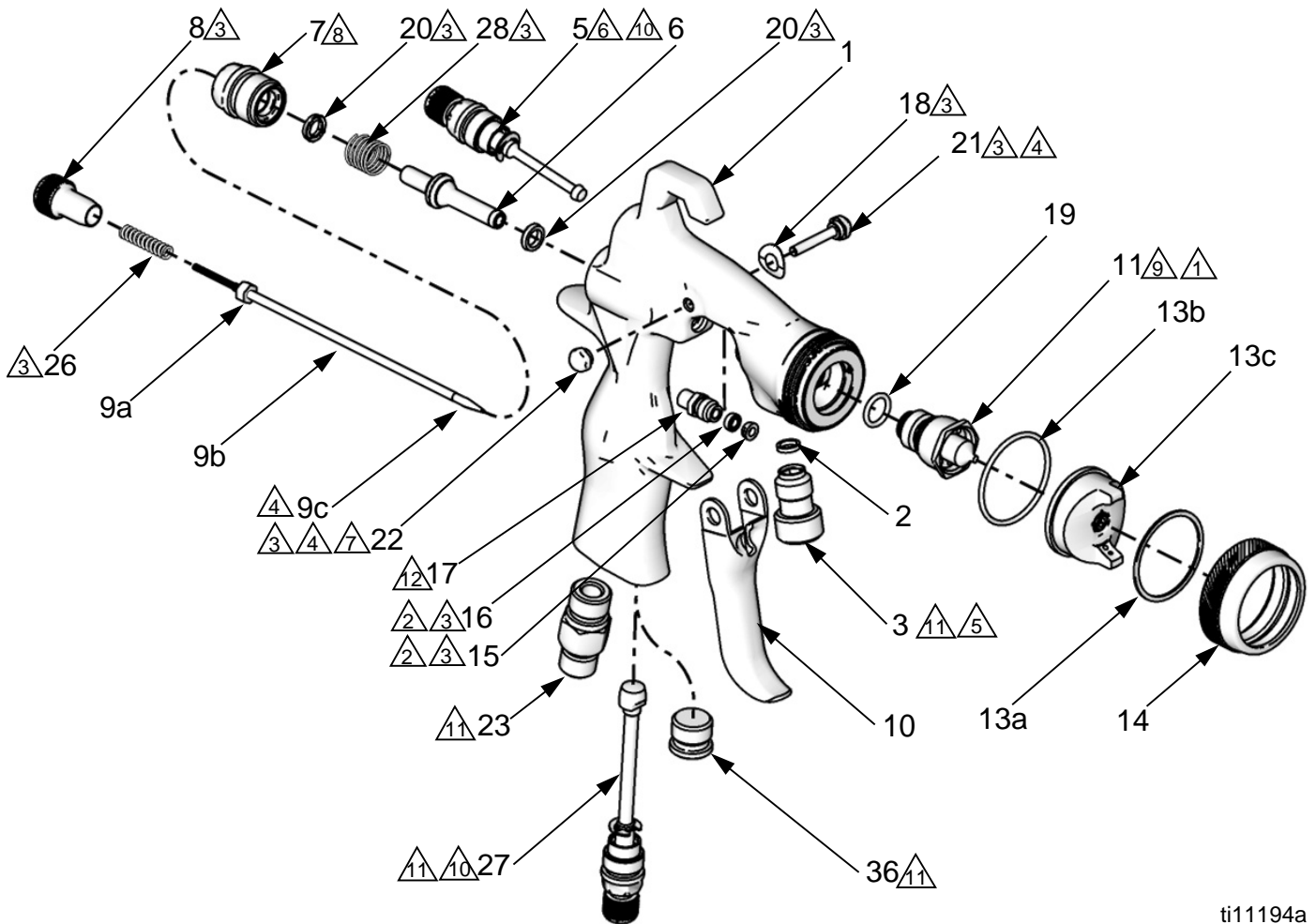

ti11194a

- ⚠ Azionare il grilletto prima di installare l'ugello (11).
- ⚠ Inserire l'applicatore (15) con l'estremità rastremata rivolta verso il lato posteriore della pistola. Inserire la guarnizione a U (16) con l'estremità aperta rivolta verso il lato anteriore della pistola.
- ⚠ Applicare del lubrificante.
- ⚠ Applicare un frenafili a tenuta ridotta.
- ⚠ Applicare un frenafili ad alta tenuta.
- ⚠ Serrare a 9,6-10,2 N•m (85-90 pollici-lb).
- ⚠ Serrare a 1,7-2,2 N•m (15-20 pollici-lb).
- ⚠ Serrare a 19,8-20,9 N•m (175-185 pollici-lb).
- ⚠ Serrare a 17,5-18,6 N•m (155-165 pollici-lb).
- ⚠ Installare col gruppo valvola ruotato completamente in senso antiorario fino alla posizione più esterna.
- ⚠ Serrare a 23,2-24,3 N•m (205-215 pollici-lb).
- ⚠ Serrare a 0,3 N•m (3 pollici-lb).

| Rif. | Parte | Descrizione | Qtà | | | | |
|--------|---------------------|---|-----|---|--------|---|---|
| | | | | 21✘ | --- | PERNO | 1 |
| | | | | 22✘ | --- | PERNO, dado | 1 |
| 1❖ | 289016 | CORPO, pistola | 1 | 23 | 289451 | RACCORDO, ingresso aria | 1 |
| 2‡❖ | --- | GUARNIZIONE, ingresso fluido | 1 | 26* | --- | MOLLA, compressione | 1 |
| 3‡❖ | --- | RACCORDO, ingresso fluido | 1 | 27** | 289142 | VALVOLA, gruppo, ingresso aria | 1 |
| 5 | 289796 | VALVOLA, gruppo di controllo aria | 1 | 28* | --- | MOLLA, compressione | 1 |
| 6★* | 289038 | VALVOLA, aria, gruppo | 1 | 29 | 289794 | STRUMENTO, pistola | 1 |
| 7* | 289052 | DADO, valvola aria, gruppo guarnizione a U | 1 | 33★* | --- | STRUMENTO, installazione, guarnizione di tenuta | 1 |
| 8 | 289097 | VALVOLA, controllo fluido | 1 | 36 | 289452 | DADO, tappo aria (non assemblato) | 1 |
| 9 | vedere pagine 20-22 | AGO, gruppo (comprende 9a-9c) | 1 | ★ <i>Incluso nel kit di riparazione 289399 della pistola.</i> | | | |
| 9a | --- | DADO, ago | 1 | ✘ <i>Incluso nel kit di riparazione 289143 del grilletto (contiene 5 pezzi di ogni parte).</i> | | | |
| 9b | --- | AGO | 1 | + <i>Incluso nel kit di riparazione 289455 delle guarnizioni dell'ago (contiene 5 pezzi di ogni parte).</i> | | | |
| 9c | vedere pagine 20-22 | PUNTA, ago | 1 | * <i>Incluso nel kit di riparazione 289407 delle valvole dell'aria.</i> | | | |
| 10 | 289140 | GRILLETTO, pistola | 1 | ◆ <i>Incluso nel kit 289791 della guarnizione di tenuta del cappello di polverizzazione (contiene 5 pezzi di ogni parte).</i> | | | |
| 11 | vedere pagine 20-22 | UGELLO, fluido, alimentazione pressione | 1 | ✓ <i>Incluso nel kit 289079 dell'anello di ritenzione.</i> | | | |
| 13 | vedere pagine 20-22 | CAPPELLO DI POLVERIZZAZIONE, gruppo (comprende 13a-13c) | 1 | ❖ <i>Incluso nel kit 289016 del corpo della pistola.</i> | | | |
| 13a★◆✓ | --- | RONDELLA | 1 | ‡ <i>Incluso nel kit 24C269 del raccordo d'ingresso del fluido.</i> | | | |
| 13b★◆✓ | --- | ANELLO DI TENUTA | 1 | ** <i>Non incluso nella modelle 24U187 e 24U188.</i> | | | |
| 13c | vedere pagine 20-22 | CAPPELLO DI POLVERIZZAZIONE | 1 | --- <i>Non venduto separatamente.</i> | | | |
| 14✓ | --- | ANELLO, ritenzione | 1 | | | | |
| 15★+❖ | --- | DIFFUSORE, guarnizione a U | 1 | | | | |
| 16★+❖ | --- | GUARNIZIONE, a U | 1 | | | | |
| 17❖ | 289793 | DADO | 1 | | | | |
| 18✘ | --- | RONDELLA, ondulata | 1 | | | | |
| 19★ | 111457 | GUARNIZIONE, anello di tenuta | 1 | | | | |
| 20★* | --- | GUARNIZIONE, a U, pistola | 2 | | | | |

Accessori

Kit di riparazione

| N. parte | Descrizione |
|----------|--|
| 289455 | Kit di riparazione della guarnizione dell'ago |
| 289399 | Kit di riparazione della pistola |
| 289791 | Kit guarnizione del cappello di polverizzazione |
| 289143 | Kit di riparazione del grilletto |
| 289407 | Kit di riparazione della valvola dell'aria |
| 289079 | Kit anello di ritenzione |
| 24C269 | Kit raccordo d'ingresso del fluido |
| 26A102 | Raccordo di ingresso del fluido con kit sezioni piatte |
| 24C310 | Kit anello di tenuta ugello, confezione da 5 |
| 289016 | Kit corpo pistola |
| 288986 | Pistola senza ago, ugello o cappello di polverizzazione, con ingresso del fluido di 3/8 npsm (R3/8-19) |
| 289419 | Pistola senza ago, ugello o cappello di polverizzazione, con ingresso del fluido di 1/4 npsm (R1/4-19) |
| 195065 | Raccordo d'ingresso aria in acciaio |

Regolatori e valvole aria

| N. parte | Descrizione |
|----------|---|
| 234784 | Valvola di controllo aria con manometro |
| 235119 | Gruppo regolatore aria della pistola |
| 239655 | Valvola orientabile dell'aria |

Coppe

| N. parte | Descrizione |
|----------|--|
| 239802 | Coppa a pressione SST di 1 qt con regolatore aria singolo |
| 239803 | Coppa a pressione SST di 1 qt con regolatore aria doppio |
| 239804 | Coppa a pressione SST di 1 qt con regolatore aria remoto |
| 240266 | Inserti per coppa in polietilene usa e getta (confezione da 40), solo per coppe a sifone e a pressione di 1 qt |
| 235117 | Coppa a pressione da 2 qt con regolatore e flessibile |

Kit di pulizia

| N. parte | Descrizione |
|----------|---|
| 105749 | Spazzola per la pulizia |
| 111265 | Lubrificante pistola |
| 15C161 | Kit per la pulizia finale della pistola |

Manometri di prova

| N. parte | Descrizione |
|----------|--|
| 289803 | Verifica autoveicolo HVLP |
| 289563 | Verifica metallo comune 0,5-1,8 mm (0,020-0,070 pollici) HVLP |
| 289564 | Verifica metallo comune 2,2 mm (0,086 pollici) HVLP |
| 289565 | Verifica metallo comune 2,8 mm (0,110 pollici) HVLP |
| 289566 | Verifica colorante HVLP |
| 289567 | Verifica base acquosa HVLP |
| 289568 | Verifica alta resistenza 1,5 mm (0,059 pollici) HVLP |
| 289569 | Verifica alta resistenza 1,8-2,2 mm (0,070-0,086 pollici) HVLP |

Flessibili

| N. parte | Descrizione |
|----------|--|
| 239636 | Gruppo flessibile di 4,57 m (15 piedi) per aria (0,8 cm, 5/16 pollici) |
| 239637 | Gruppo flessibile di 7,62 m (25 piedi) per aria (0,8 cm, 5/16 pollici) |
| 239622 | Gruppo flessibile a frusta per fluido di 1,22 m (4 piedi) (4,7 mm, 3/16 pollici) |
| 239633 | Gruppo flessibile per fluido di 4,57 m (15 piedi) (4,7 mm, 3/16 pollici) |
| 239634 | Gruppo flessibile per fluido di 7,62 m (25 piedi) (4,7 mm, 3/16 pollici) |

Punte

| N. parte | Descrizione |
|----------|---|
| 24E484 | Punte ago 0,7 mm (0,03 pollici) SST (confezione da 5) |

Tappo

| N. parte | Descrizione |
|----------|---------------------------------|
| 18F117 | Tappo del fluido non regolabile |

Kit di riparazione

| Modello | Tipo di spruzzo | Misura dell'ugello poll. (mm) | Kit cappello di polverizzazione (13a-13c) | Kit ugello (11, 19) | Kit gruppo ago (9a-9c) | Kit ago/ugello (9a-9c, 11, 19) | Kit punte ago (9c, confezione da 5) |
|---|-----------------|-------------------------------|---|---------------------|------------------------|--------------------------------|-------------------------------------|
| Pistole a spruzzo di metallo comune | | | | | | | |
| 288726 | Conventional | 0,020 (0,5) | 289773 | 289061 | 289270 | 289458 | 289350 |
| 288929 | Conventional | 0,030 (0,8) | 289773 | 289062 | 289271 | 289459 | 288183 |
| 288930 | Conventional | 0,042 (1,1) | 289773 | 289063 | 289785 | 289460 | 288184 |
| 288931 | Conventional | 0,055 (1,4) | 289773 | 289064 | 289799 | 289462 | 288185 |
| 288932 | Conventional | 0,070 (1,8) | 289784 | 289065 | 289799 | 289464 | 288185 |
| 288933 | Conventional | 0,086 (2,2) | 289068 | 289066 | 289787 | 289466 | 289004 |
| 288934 | Conventional | 0,110 (2,8) | 289069 | 289067 | 289800 | 289467 | 289007 |
| 288935 | HVLP | 0,020 (0,5) | 289041 | 289061 | 289270 | 289458 | 289350 |
| 288936 | HVLP | 0,030 (0,8) | 289041 | 289062 | 289271 | 289459 | 288183 |
| 288937 | HVLP | 0,042 (1,1) | 289041 | 289063 | 289785 | 289460 | 288184 |
| 288938 | HVLP | 0,055 (1,4) | 289041 | 289064 | 289799 | 289462 | 288185 |
| 288939 | HVLP | 0,070 (1,8) | 289041 | 289065 | 289799 | 289464 | 288185 |
| 288940 | HVLP | 0,086 (2,2) | 289070 | 289066 | 289787 | 289466 | 289004 |
| 288941 | HVLP | 0,110 (2,8) | 289043 | 289067 | 289800 | 289467 | 289007 |
| 288942 | Compliant | 0,020 (0,5) | 289042 | 289061 | 289270 | 289458 | 289350 |
| 288943 | Compliant | 0,030 (0,8) | 289042 | 289062 | 289271 | 289459 | 288183 |
| 288944 | Compliant | 0,042 (1,1) | 289042 | 289063 | 289785 | 289460 | 288184 |
| 288945 | Compliant | 0,055 (1,4) | 289042 | 289064 | 289799 | 289462 | 288185 |
| 288946 | Compliant | 0,070 (1,8) | 289042 | 289065 | 289799 | 289464 | 288185 |
| 288947 | Compliant | 0,086 (2,2) | 289044 | 289066 | 289787 | 289466 | 289004 |
| 288948 | Compliant | 0,110 (2,8) | 289045 | 289067 | 289800 | 289467 | 289007 |
| Metallo comune con punta in acciaio inossidabile | | | | | | | |
| 288949 | Conventional | 0,042 (1,1) | 289773 | 289063 | 289272 | 289461 | 289010 |
| 288950 | Conventional | 0,055 (1,4) | 289773 | 289064 | 289273 | 289463 | 289013 |
| 288951 | Conventional | 0,070 (1,8) | 289784 | 289065 | 289273 | 289465 | 289013 |
| 24U187** | Conventional | 0,042 (1,1) | 289040 | 289063 | 289272 | 289461 | 289010 |
| 24U188** | Conventional | 0,055 (1,4) | 289040 | 289064 | 289273 | 289463 | 289013 |
| 288952 | HVLP | 0,042 (1,1) | 289041 | 289063 | 289272 | 289461 | 289010 |
| 288953 | HVLP | 0,055 (1,4) | 289041 | 289064 | 289273 | 289463 | 289013 |
| 288954 | HVLP | 0,070 (1,8) | 289041 | 289065 | 289273 | 289465 | 289013 |
| 288955 | Compliant | 0,042 (1,1) | 289042 | 289063 | 289272 | 289461 | 289010 |
| 288956 | Compliant | 0,055 (1,4) | 289042 | 289064 | 289273 | 289463 | 289013 |
| 288957 | Compliant | 0,070 (1,8) | 289042 | 289065 | 289273 | 289465 | 289013 |
| ** Modelle 24U187 e 24U188 non comprendono voce 27. | | | | | | | |

| Modello | Tipo di spruzzo | Misura dell'ugello poll. (mm) | Kit cappello di polverizzazione (13a-13c) | Kit ugello (11, 19) | Kit gruppo ago (9a-9c) | Kit ago/ugello (9a-9c, 11, 19) | Kit punte ago (9c, confezione da 5) |
|----------------------|-----------------|-------------------------------|---|---------------------|------------------------|--------------------------------|-------------------------------------|
| Autoveicoli | | | | | | | |
| 288929 | Conventional | 0,030 (0,8) | 289773 | 289062 | 289271 | 289459 | 288183 |
| 288930 | Conventional | 0,042 (1,1) | 289773 | 289063 | 289785 | 289460 | 288184 |
| 24D472* | Conventional | 0,042 (1,1) | 289040 | 289063 | 289785 | 289460 | 288184 |
| 288931 | Conventional | 0,055 (1,4) | 289773 | 289064 | 289799 | 289462 | 288185 |
| 289034 | HVLP | 0,040 (1,0) | 289771 | 289774 | 289785 | 289468 | 288184 |
| 289035 | HVLP | 0,047 (1,2) | 289771 | 289775 | 289799 | 289469 | 288185 |
| 289541 | HVLP | 0,055 (1,4) | 289771 | 289776 | 289786 | 289495 | 289001 |
| 289036 | Compliant | 0,040 (1,0) | 289772 | 289777 | 289785 | 289470 | 288184 |
| 289037 | Compliant | 0,047 (1,2) | 289772 | 289778 | 289799 | 289471 | 288185 |
| 289542 | Compliant | 0,055 (1,4) | 289772 | 289779 | 289799 | 289497 | 288185 |
| * Produzione elevata | | | | | | | |
| Colorante | | | | | | | |
| 288958 | Conventional | 0,020 (0,5) | 288862 | 288907 | 289270 | 289472 | 289350 |
| 288959 | Conventional | 0,030 (0,8) | 288862 | 288927 | 289271 | 289473 | 288183 |
| 289109 | Conventional | 0,040 (1,0) | 288862 | 289112 | 289785 | 289474 | 288184 |
| 288960 | HVLP | 0,020 (0,5) | 288864 | 288907 | 289270 | 289472 | 289350 |
| 288961 | HVLP | 0,030 (0,8) | 288864 | 288927 | 289271 | 289473 | 288183 |
| 289110 | HVLP | 0,040 (1,0) | 288864 | 289112 | 289785 | 289474 | 288184 |
| 288962 | Compliant | 0,020 (0,5) | 288863 | 288907 | 289270 | 289472 | 289350 |
| 288963 | Compliant | 0,030 (0,8) | 288863 | 288927 | 289271 | 289473 | 288183 |
| 289111 | Compliant | 0,040 (1,0) | 288863 | 289112 | 289785 | 289474 | 288184 |
| Collanti | | | | | | | |
| 288982 | Conventional | 0,051 (1,3) | 289051 | 289077 | 289799 | 289484 | 288185 |
| 288983 | Conventional | 0,070 (1,8) | 289051 | 289078 | 289799 | 289485 | 288185 |
| Spruzzo | | | | | | | |
| 288985 | HVLP | 0,042 (1,1) | 289053 | 289063 | 289785 | 289460 | 288184 |
| Aerografo | | | | | | | |
| 24F202 | Conventional | 0,042 (1,1) | 24D705 | 289063 | 289785 | 289460 | 288184 |

| Modello | Tipo di spruzzo | Misura dell'ugello poll. (mm) | Kit cappello di polverizzazione (13a-13c) | Kit ugello (11, 19) | Kit gruppo ago (9a-9c) | Kit ago/ugello (9a-9c, 11, 19) | Kit punte ago (9c, confezione da 5) |
|------------------------|-----------------|-------------------------------|---|---------------------|------------------------|--------------------------------|-------------------------------------|
| Base acquosa | | | | | | | |
| 288964 | Conventional | 0,030 (0,8) | 289046 | 289071 | 289785 | 289475 | 288184 |
| 288965 | Conventional | 0,042 (1,1) | 289046 | 289072 | 289785 | 289476 | 288184 |
| 288966 | Conventional | 0,055 (1,4) | 289046 | 289073 | 289799 | 289477 | 288185 |
| 288967 | HVLP | 0,030 (0,8) | 289047 | 289071 | 289785 | 289475 | 288184 |
| 288968 | HVLP | 0,042 (1,1) | 289047 | 289072 | 289785 | 289476 | 288184 |
| 288969 | HVLP | 0,055 (1,4) | 289047 | 289073 | 289799 | 289477 | 288185 |
| 288970 | Compliant | 0,030 (0,8) | 289048 | 289071 | 289785 | 289475 | 288184 |
| 288971 | Compliant | 0,042 (1,1) | 289048 | 289072 | 289785 | 289476 | 288184 |
| 288972 | Compliant | 0,055 (1,4) | 289048 | 289073 | 289799 | 289477 | 288185 |
| Alta resistenza | | | | | | | |
| 288973 | Conventional | 0,059 (1,5) | 288861 | 289074 | 289352 | 289478 | n/d |
| 288974 | Conventional | 0,070 (1,8) | 289049 | 289075 | 289352 | 289479 | n/d |
| 288975 | Conventional | 0,086 (2,2) | 289049 | 289076 | 289351 | 289480 | n/d |
| 289982 | Conventional | 0,110 (2,8) | 289049 | 289975 | 289979 | 289980 | n/d |
| 288976 | HVLP | 0,059 (1,5) | 289115 | 289331 | 289352 | 289481 | n/d |
| 288977 | HVLP | 0,070 (1,8) | 289325 | 289332 | 289352 | 289482 | n/d |
| 288978 | HVLP | 0,086 (2,2) | 289325 | 289333 | 289351 | 289483 | n/d |
| 289983 | HVLP | 0,110 (2,8) | 289325 | 289976 | 289979 | 289981 | n/d |
| 288979 | Compliant | 0,059 (1,5) | 289050 | 289331 | 289352 | 289481 | n/d |
| 288980 | Compliant | 0,070 (1,8) | 289327 | 289332 | 289352 | 289482 | n/d |
| 288981 | Compliant | 0,086 (2,2) | 289327 | 289333 | 289351 | 289483 | n/d |
| 289984 | Compliant | 0,110 (2,8) | 289327 | 289976 | 289979 | 289981 | n/d |

Punte ago

| Scanalature | Punta ago |
|-------------|----------------|
| 0 | 289004, 289007 |
| 1 | 289350 |
| 2 | 288183 |
| 3 | 288184 |
| 4 | 288185 |

Scanalature

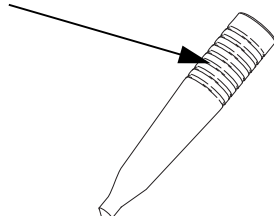

ti14043a

Dati tecnici

| | |
|--|---|
| Massima pressione di ingresso dell'aria | 0,7 MPa (7 bar, 100 psi) |
| Massima pressione di ingresso del fluido | 2,1 MPa (21 bar, 300 psi) |
| Massima pressione in ingresso dell'aria per HVLP*/Compliant | Stampata sul cappello di polverizzazione. Vedere la sezione Modelli , pagine 3-4. |
| Gamma delle temperature operative di fluido e aria | 0-43 °C (32-109 °F) |
| Peso | 410 g |
| Ingresso aria | 1/4 npsm (R1/4-19) |
| Ingresso fluido | 3/8 npsm (R3/8-19) |
| Parti a contatto con il fluido | Acciaio inox 303, acciaio inox 17-4 PH, PEEK, acetale, UHMWPE |
| Dati sulla rumorosità** | |
| Conventional | |
| Potenza sonora a 0,30 MPa (3,0 bar, 43 psi) | 88,82 dB(A)** |
| Potenza sonora a 0,30 MPa (3,0 bar, 43 psi) | 78,91 dB(A)** |
| HVLP | |
| Potenza sonora a 0,13 MPa (1,3 bar, 19 psi) | 89,70 dB(A)** |
| Potenza sonora a 0,13 MPa (1,3 bar, 19 psi) | 79,79 dB(A)** |
| Compliant | |
| Potenza sonora a 0,20 MPa (2,0 bar, 29 psi) | 87,47 dB(A)** |
| Potenza sonora a 0,20 MPa (2,0 bar, 29 psi) | 77,56 dB(A)** |

* Produce una pressione di spruzzatura di 0,07 MPa (0,7 bar, 10 psi) in corrispondenza del cappello di polverizzazione.

** Tutte le letture sono state prese con valvola del ventaglio completamente aperta. La potenza sonora è stata misurata in base a ISO 9614-2.

Consumo aria

| Tipo di spruzzo | Applicazione | Pressione ingresso aria psi (MPa, bar) | Consumo aria (scfm) |
|--------------------|-----------------|--|------------------------|
| Conventional | Colorante | 35 (0,24, 2,4) | 15,2 |
| HVLP | Colorante | 22 (0,15, 1,5) | 14,8 |
| Compliant | Colorante | 29 (0,2, 2,0) | 13,6 |
| Conventional | Collante | 21 (0,14, 1,4) | 11,3 |
| Conventional | Metallo comune | 36 (0,25, 2,5) | 12,6 |
| HVLP | Metallo comune | 19 (0,13, 1,3) | 14,9 |
| Compliant | Metallo comune | 29 (0,2, 2,0) | 11,7 |
| Conventional | Alta resistenza | 38 (0,26, 2,6) | 17,1 |
| HVLP | Alta resistenza | 20 (0,14, 1,4) | 15,0 |
| Compliant | Alta resistenza | 29 (0,2, 2,0) | 10,7 |
| Conventional | Base acquosa | 36 (0,25, 2,5) | 12,6 |
| HVLP | Base acquosa | 20 (0,14, 1,4) | 15,0 |
| Compliant | Base acquosa | 23 (0,16, 1,6) | 13,1 |
| Conventional | Autoveicoli | 36 (0,25, 2,5) | 12,6 |
| HVLP | Autoveicoli | 29 (0,2, 2,0) | 14,4 |
| Compliant | Autoveicoli | 35 (0,24, 2,4) | 11,2 |

California Proposition 65

RESIDENTI IN CALIFORNIA



AVVERTENZA: Cancro e danni all'apparato riproduttivo – www.P65warnings.ca.gov.

Garanzia standard Graco

Graco garantisce all'acquirente originale che tutta l'apparecchiatura descritta nel presente documento, fabbricata da Graco e con il suo marchio, è esente, alla data della vendita, da difetti del materiale e di manodopera. Con l'eccezione di eventuali garanzie speciali, estese o limitate pubblicate da Graco, Graco, per un periodo di dodici mesi dalla data di acquisto, riparerà o sostituirà qualsiasi parte dell'apparecchiatura che Graco stessa riconoscerà come difettosa. Questa garanzia si applica solo alle apparecchiature che vengono installate, utilizzate e di cui viene eseguita la manutenzione seguendo le raccomandazioni scritte di Graco.

Questa garanzia non copre, e Graco non sarà responsabile di, usura e danni generici o guasti, danni o usura causati da installazioni non corrette, uso improprio, errata applicazione, abrasione, corrosione, manutenzione inadeguata o non corretta, negligenza, incidenti, manomissioni o sostituzioni con parti non Graco. Graco non sarà neanche responsabile di eventuali malfunzionamenti, danni o usura causati dall'incompatibilità delle apparecchiature Graco con strutture, accessori, apparecchiature o materiali non forniti da Graco o da progettazioni, manifatture, installazioni, funzionamenti o manutenzioni errati di strutture, accessori, apparecchiature o materiali non forniti da Graco.

Questa garanzia è valida solo se l'apparecchiatura difettosa viene restituita ad un distributore Graco in porto franco per la verifica del difetto dichiarato. Qualora il difetto dichiarato venga confermato, Graco riparerà o sostituirà senza alcun addebito tutte le parti difettose.

L'apparecchiatura verrà restituita all'acquirente originale con spedizione prepagata. Se l'apparecchiatura ispezionata non dovesse riportare difetti nei materiali o nella lavorazione, le riparazioni verranno eseguite a un costo ragionevole che potrà includere il costo delle parti di ricambio, della manodopera e del trasporto.

LA PRESENTE GARANZIA È ESCLUSIVA E SOSTITUISCE TUTTE LE ALTRE GARANZIE, ESPLICITE O IMPLICITE, TRA CUI EVENTUALI GARANZIE DI COMMERCIALIZZABILITÀ O IDONEITÀ A SCOPI PARTICOLARI.

L'unico obbligo di Graco e il solo rimedio a disposizione dell'acquirente per eventuali violazioni della garanzia sono quelli indicati in precedenza. L'acquirente accetta che non sarà disponibile alcun altro rimedio (compresi, tra gli altri, danni accidentali o consequenziali per perdite di profitto, di vendite, lesioni alle persone o danni alle proprietà o qualsiasi altra perdita incidentale o consequenziale). Qualsiasi azione legale per violazione della garanzia dovrà essere intrapresa entro due (2) anni dalla data di vendita.

GRACO NON RILASCIATA ALCUNA GARANZIA E NON RICONOSCE ALCUNA GARANZIA IMPLICITA DI COMMERCIALIZZABILITÀ E ADATTABILITÀ A SCOPI PARTICOLARI RELATIVAMENTE AD ACCESSORI, APPARECCHIATURE, MATERIALI O COMPONENTI VENDUTI MA NON PRODOTTI DA GRACO. Questi articoli venduti ma non prodotti da Graco (come i motori elettrici, gli interruttori, i flessibili, ecc.) sono coperti dalla garanzia, se esiste, dei relativi produttori. Graco fornirà all'acquirente un'assistenza ragionevole in caso di reclami per violazione di tali garanzie.

Graco non è in alcun caso responsabile di danni indiretti, accidentali, speciali o consequenziali derivanti dalla fornitura da parte di Graco dell'apparecchiatura di seguito riportata o per la fornitura, il funzionamento o l'utilizzo di qualsiasi altro prodotto o articolo venduto, a causa di violazione del contratto, della garanzia, per negligenza di Graco o altro.

Informazioni Graco

Per le informazioni aggiornate sui prodotti della Graco visitare il sito www.graco.com.

Per informazioni sui brevetti, visitare www.graco.com/patents.

PER EFFETTUARE UN ORDINE, contattare il proprio distributore GRACO o chiamare per individuare il distributore più vicino.

Telefono: +1 612-623-6921 **o Numero verde:** 1-800-328-0211 **Fax:** 612-378-3505

Tutte le informazioni e le illustrazioni contenute in questo documento sono basate sulle informazioni più aggiornate disponibili al momento della pubblicazione.

Graco si riserva il diritto di apportare modifiche in qualunque momento senza preavviso.

Traduzione delle istruzioni originali. This manual contains Italian. MM 312414

Sede generale Graco: Minneapolis (USA)
Uffici internazionali: Belgio, Cina, Giappone, Corea

GRACO INC. AND SUBSIDIARIES • P.O. BOX 1441 • MINNEAPOLIS MN 55440-1441 • USA

Copyright 2007, Graco Inc. Tutti gli stabilimenti di produzione Graco sono registrati come ISO 9001.

www.graco.com
revisione U, aprile 2021