

Sistemas de suministro

313918ZAJ

ES

Para transferir o suministrar selladores, adhesivos y otros fluidos de densidad media a alta. Únicamente para uso profesional.

Elevador L20c de 5,1 cm (2 pulg.), un poste

Tamaño 20 l (5 gal.)

Presión máxima de entrada de aire 0,7 MPa (7 bar, 100 psi)

S20 de 7,6 cm (3 pulg.), un poste

Tamaño 20 l (5 gal.)

Presión máxima de entrada de aire 0,9 MPa (9 bar, 125 psi)

D60 de 7,6 cm (3 pulg.), dos postes

Tamaño 60 l (16 gal.)

Presión máxima de entrada de aire 1,0 MPa (10 bar, 150 psi)

D200 de 7,6 cm (3 pulg.), dos postes

Tamaños: 200 l (55 gal.), 115 l (30 gal.),

60 l (16 gal.), 30 l (8 gal.),

20 l (5 gal.)

Presión máxima de entrada de aire 1,0 MPa (10 bar, 150 psi)

D200S de 16,5 cm (6,5 pulg.), dos postes

200 l (55 gal.), 115 l (30 gal.)

Presión máxima de entrada de aire 0,9 MPa (9 bar, 125 psi)



Instrucciones de seguridad importantes

Lea todas las advertencias e instrucciones de este manual. Guarde estas instrucciones.

Vea la página 6 para información de modelo y aprobaciones.

Los componentes eléctricos de Graco Control Architecture (Arquitectura de control de Graco) están incluidos en el Directorio de Productos Publicados de Intertek.

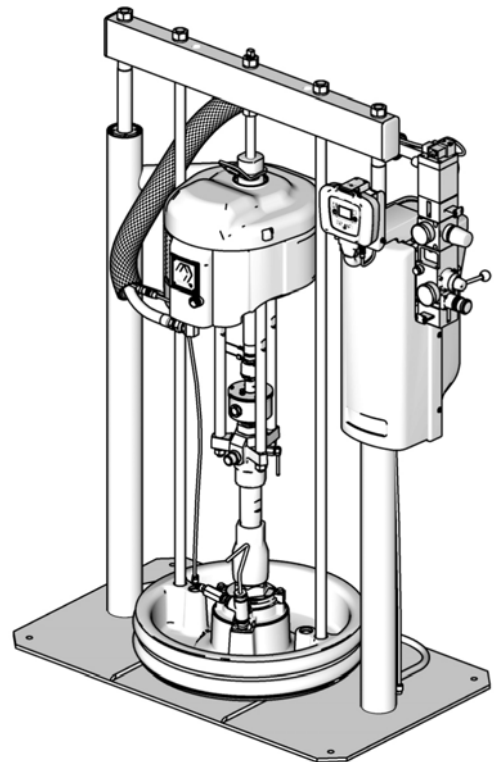

D200 CM14BA

Ti10429A

Índice







Manuales relacionados	3	Kit de montaje de ariete S20 de 7,6 cm (3 pulg.), un poste	51
Advertencias	4	Elevador L20c de 5,1 cm (2 pulg.)	52
Modelos	6	Kit de control de aire del elevador L20c de 5,1 cm (2 pulg.)	53
Identificación de componentes	10	Fuente de alimentación - Unidades de suministro D200s, D200, D60 y S20 de 7,6 cm (3 pulg.)	54
D200 de 7,6 cm (3 pulg.), dos postes y D200s de dos postes 16,5 cm (6,5 pulg.)	10	Plato de 115 l (30 gal.) y 200 l (55 gal.)	56
S20 de 7,6 cm (3 pulg.), un poste y D60 de 7,6 cm (3 pulg.), dos postes	11	Platos para 20 l (5 gal.), 30 l (8 gal.) y 60 l (16 gal.)	58
Módulo de control de aire integrado	12	Accesorios	62
Accesorios de la tubería de aire integrada	12	Kits de accesorios de DataTrak de D200s, D200 y D60	62
Controles de aire de interbloqueo de 2 botones	12	Piezas que varían para los kits de accesorios de DataTrak	63
Elevador L20c de 5,1 cm (2 pulg.)	13	Kit de control de aire de interbloqueo de dos botones	64
Controles de aire de L20c de 5,1 cm (2 pulg.)	14	Kits de rodillos para bidón 255627 para las unidades de suministro D200 y D200S	64
Identificación de componentes del plato	15	Juego de abrazaderas de posicionamiento del bidón 206537 para las unidades de suministro D200	64
Antes de comenzar la reparación	16	Abrazadera de posicionamiento del bidón para las unidades de suministro D200S	64
Conexión a tierra	16	Kit de recirculación de la copa húmeda cerrada	64
Procedimiento de alivio de presión	16	Kits de cubierta de plato 255691 para 200 l (55 gal.)	64
Lavado antes de usar el equipo	17	Kit de torre de luces, 255467	64
Procedimientos de mantenimiento	17	Kits de bombas de desplazamiento Check-Mate	64
Mantenimiento del plato	17	Kits de bombas de desplazamiento Dura-Flo	64
Ajuste de los espaciadores	17	S20 Kit de reemplazo de la manguera	64
Retiro e instalación de rascadores	18	Dimensiones	65
Resolución de problemas	22	Datos técnicos	67
Ariete	22	69
Reparaciones	23	Garantía estándar de Graco	70
Desconexión de la bomba del plato	23	Información sobre Graco	70
Conexión del plato	24		
Retiro de los rascadores	24		
Instalación de los rascadores	24		
Retiro de la bomba de desplazamiento	24		
Instalación de la bomba de desplazamiento	26		
Retiro del motor neumático	27		
Instalación del motor neumático	29		
Reparación de la unidad de suministro	31		
Fuente de alimentación	36		
Piezas	38		
Unidades de suministro D200s de 16,5 cm (6,5 pulg.)	39		
Unidades de suministro D200 de 7,6 cm (3 pulg.)	41		
Montajes de bomba D200s y D200 para plato de 200 l (55 gal.)	43		
Montajes de bomba D200s y D200 para platos de 20 l (5 gal.), 30 l (8 gal.), 60 l (16 gal.) y 115 l (30 gal.)	44		
Unidad de suministro D60 de 7,6 cm (3 pulg.), dos postes	46		
Montajes de bomba D60 257623 y 257624 para platos de 20 l (5 gal.), 30 l (8 gal.) y 60 l (16 gal.)	48		
Ariete S20 de 7,6 cm (3 pulg.), un poste	49		

Manuales relacionados

Manuales de los componentes en inglés para EE.UU.:





Manual	Descripción
313526	Supply Systems Operation (Funcionamiento de los sistemas de suministro)
313528	Tandem Supply Systems Operation (Funcionamiento, Sistemas de suministro en tándem)
313529	Supply Systems Repair-Parts (Reparaciones-Piezas, Sistemas de suministro en tándem)
312375	Check-Mate® Displacement Pumps Instructions-Parts (Instrucciones-Piezas, Bombas de desplazamiento Check-Mate®)
312376	Check-Mate® Pump Packages Instruction-Parts (Instrucciones-Piezas, Sistemas de bombeo Check-Mate®)
311827	Dura-Flo™ Displacement Pumps (145cc, 180cc, 220cc, 290cc) Instructions-Parts Manual (Manual de Instrucciones-Piezas, Bombas de desplazamiento Dura-Flo™ [145, 180, 220 y 290 cm ³])
311825	Dura-Flo™ Displacement Pumps (430cc, 580cc) Instructions-Parts Manual (Manual de Instrucciones-Piezas, Bombas de desplazamiento Dura-Flo™ [430 y 580 cm ³])
311717	Carbon Steel Displacement Pump (1000cc) Instructions-Parts Manual (Manual de Instrucciones-Piezas, Bomba de desplazamiento de acero al carbono [1000 cm ³])
311828	Dura-Flo™ Pump Packages (145cc, 180cc, 220cc, 290cc) Instructions-Parts Manual (Manual de Instrucciones-Piezas, Sistemas de bombeo Dura-Flo™ [145, 180, 220 y 290 cm ³])
311826	Dura-Flo™ Pump Packages (430cc, 580cc) Instructions-Parts Manual (Manual de Instrucciones-Piezas, Sistemas de bombeo Dura-Flo™ [430 y 580 cm ³])
311833	Two-Ball NXT™ Pump Packages (1000cc) Instructions-Parts Manual (Manual de Instrucciones-Piezas, Sistemas de bombeo de dos bolas NXT™ [1000 cm ³])
312889	60cc Check-Mate Displacement Pump Repair Parts Manual (Manual de Reparaciones-Piezas, Bomba de desplazamiento Check-Mate de 60 cm ³)
312467	100cc Check-Mate Displacement Pump Repair Parts Manual (Manual de Reparaciones-Piezas, Bomba de desplazamiento Check-Mate de 100 cm ³)
312468	200cc Check-Mate Displacement Pump Repair Parts Manual (Manual de Reparaciones-Piezas, Bomba de desplazamiento Check-Mate de 200 cm ³)
312469	250cc Check-Mate Displacement Pump Repair Parts Manual (Manual de Reparaciones-Piezas, Bomba de desplazamiento Check-Mate de 250 cm ³)
312470	500cc Check-Mate Displacement Pump Repair Parts Manual (Manual de Reparaciones-Piezas, Bomba de desplazamiento Check-Mate de 500 cm ³)
311238	NXT™ Air Motor (Nxxxxx models) Instructions-Parts (Instrucciones-Piezas, Motor neumático NXT™ [Modelos Nxxxxx])
312796	NXT™ Air Motor (Mxxxxx models) Instructions-Parts (Instrucciones-Piezas, Motor neumático NXT™ [Modelos Mxxxxx])
312374	Air Controls Instructions-Parts (Instrucciones-Piezas, Controles de aire)
312491	Pump Fluid Purge Kit (Kit de purga de fluidos de la bomba)
312492	Drum Roller Kit Instruction (Instrucciones, Kit de rodillos para bidón)
312493	Light Tower Kit Instruction (Instrucciones, Kit de torre de luces)
406681	Platen Cover Kit (Kit de cubierta del plato)
334048	EPDM Hose Wiper Kit (Kit de rascador de manguera EPDM)
334644	Xtreme® XL Air Motor, Instructions-Parts (Motor neumático Xtreme® XL, Instrucciones-Piezas)

Advertencias

 <h2 style="margin: 0;">ADVERTENCIA</h2>	
 	<p>PELIGRO DE INYECCIÓN A TRAVÉS DE LA PIEL</p> <p>El fluido a alta presión de la pistola, las fugas de la manguera o los componentes rotos penetrarán en la piel. La inyección de fluido puede tener la apariencia de un simple corte, pero se trata de una herida grave que puede conducir a la amputación. Obtenga tratamiento quirúrgico de inmediato.</p> <ul style="list-style-type: none"> • No apunte nunca la pistola hacia alguien o alguna parte del cuerpo. • No coloque la mano sobre la salida de suministro. • No intente bloquear o desviar fugas con la mano, el cuerpo, los guantes o un trapo. • Siga el Procedimiento de alivio de presión de este manual, cuando deje de suministrar y antes de limpiar, verificar o dar servicio al equipo.
	<p>PELIGRO DE PIEZAS EN MOVIMIENTO</p> <p>Las piezas en movimiento pueden dañar o amputar los dedos u otras partes del cuerpo.</p> <ul style="list-style-type: none"> • Manténgase alejado de las piezas en movimiento. • No use el equipo sin los protectores o cubiertas instalados. • El equipo presurizado puede ponerse en marcha sin advertencia. Antes de comprobar, mover, o dar servicio al equipo, siga el Procedimiento de alivio de presión de este manual. Desconecte el suministro de alimentación eléctrica o de aire.
	<p>PELIGRO DE INCENDIO Y EXPLOSIÓN</p> <p>Las emanaciones inflamables, como las de disolvente y pintura en la zona de trabajo pueden encenderse o explotar. Para ayudar a evitar incendios y explosiones:</p> <ul style="list-style-type: none"> • Use el equipo únicamente en zonas bien ventiladas. • Elimine toda fuente de encendido, tales como luces piloto, cigarrillos, lámparas eléctricas portátiles y cubiertas de plástico (arcos estáticos potenciales). • Mantenga la zona de trabajo sin residuos, tales como disolvente, trapos o gasolina. • No enchufe o desenchufe cables de alimentación o active o desactive los interruptores de alimentación o de luces en presencia de emanaciones inflamables. • Conecte a tierra todos los equipos en la zona de trabajo. Vea Instrucciones de conexión a tierra. • Use únicamente mangueras conectadas a tierra. • Sostenga firmemente la pistola contra el costado de un cubo conectado a tierra mientras dispara hacia el interior del mismo. • Si hay chispas de electricidad estática o siente una descarga eléctrica, detenga el funcionamiento inmediatamente. No use el equipo hasta haber identificado y corregido el problema. • Mantenga un extintor de incendios que funcione correctamente en la zona de trabajo.
	<p>PELIGROS DEBIDOS AL USO INCORRECTO DEL EQUIPO</p> <p>El uso incorrecto puede provocar la muerte o lesiones graves.</p> <ul style="list-style-type: none"> • No use la unidad si está cansado o bajo los efectos de medicamentos o del alcohol. • No exceda la presión máxima de trabajo o la temperatura nominal del componente con menor valor nominal del sistema. Vea Datos técnicos en todos los manuales del equipo. • No abandone la zona de trabajo mientras el equipo está energizado o presurizado. Apague todos los equipos y siga el Procedimiento de alivio de presión de este manual cuando el equipo no esté en uso. • Verifique el equipo a diario. Repare o sustituya de inmediato las piezas desgastadas o dañadas únicamente con piezas de repuesto originales del fabricante. • No altere ni modifique el equipo. • Use el equipo únicamente para el fin para el que ha sido diseñado. Si desea información, póngase en contacto con el distribuidor. • Tienda las mangueras y cables alejados de zonas de tránsito intenso, bordes pronunciados, piezas en movimiento y superficies calientes. • No retuerza o doble en exceso las mangueras, ni las use para arrastrar el equipo. • Mantenga a los niños y a los animales alejados de la zona de trabajo. • Cumpla con todas las normas de seguridad correspondientes.



ADVERTENCIA

	<p>PELIGRO DE DESCARGA ELÉCTRICA</p> <p>Este equipo debe estar conectado a tierra. La conexión a tierra, configuración o utilización incorrecta del sistema puede causar descargas eléctricas.</p> <ul style="list-style-type: none"> • Apague y desconecte el cable de alimentación eléctrica antes de dar servicio al equipo. • Use únicamente tomacorrientes conectados a tierra. • Use únicamente cables de extensión de 3 conductores. • Asegúrese de que las clavijas de tierra estén intactas en los cables de alimentación y extensión. • No exponga a la lluvia. Almacene en interiores.
	<p>PELIGRO DE SALPICADURAS</p> <p>El fluido caliente o tóxico puede provocar lesiones graves si salpica los ojos o la piel. Durante la descarga del plato, pueden producirse salpicaduras.</p> <ul style="list-style-type: none"> • Use presión de aire mínima cuando retire el plato del bidón.
	<p>PELIGRO DE FLUIDOS O EMANACIONES TÓXICAS</p> <p>Los fluidos o emanaciones tóxicas pueden provocar lesiones graves o la muerte si salpican los ojos o la piel, se inhalan o se ingieren.</p> <ul style="list-style-type: none"> • Lea la Hoja de datos de seguridad del material (MSDS) para conocer los peligros específicos de los fluidos que está usando. • Guarde los fluidos peligrosos en recipientes aprobados y deséchelos de acuerdo con las directrices pertinentes. • Use siempre guantes impermeables cuando pulverice o limpie el equipo.
	<p>EQUIPO DE PROTECCIÓN PERSONAL</p> <p>Debe usar equipo de protección adecuado cuando trabaje, revise o esté en la zona de funcionamiento del equipo, a fin de ayudar a protegerse contra lesiones graves, incluso lesiones oculares, inhalación de emanaciones tóxicas, quemaduras y pérdida auditiva. Este equipo incluye, pero no está limitado a:</p> <ul style="list-style-type: none"> • Gafas de protección • Ropa de protección y un respirador, como recomiendan los fabricantes de fluido y de disolvente. • Guantes • Protección auditiva

Modelos

Verifique la placa de identificación (ID) en busca del Número de pieza de 6 dígitos del sistema de suministro. Use la matriz siguiente para definir la estructura del sistema de suministro, basada en los seis dígitos. Por ejemplo, el Nro. de pieza **CM14BA** representa un sistema de suministro Check-Mate (**CM**), una bomba de desplazamiento de acero al carbono Check-Mate 100 MaxLife® con un motor neumático NXT 2200 con DataTrak remoto (código de la bomba **14**), ariete de 7,6 cm (3 pulg.), dos postes con controles de aire integrados (**B**) y un plato sin revestimiento con junta de neopreno para 200 l (55 gal.) (**A**).

AVISO

Para evitar dañar las teclas variables de DataTrak, no las pulse con objetos punzantes como lapiceros, tarjetas plásticas o uñas.

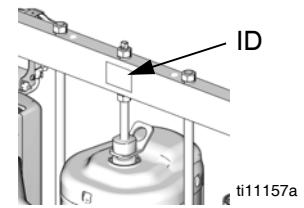

Los sistemas con **GD** como primer y segundo dígitos son sistemas de suministro Dura-Flo.
No se pueden armar algunas de las configuraciones de la matriz siguiente.
Vea la guía de selección de productos para los sistemas disponibles

Para pedir piezas de repuesto, vea la sección **Piezas** del manual 313527. Los dígitos de la matriz en la próxima página no se corresponden con los números de referencia de los planos y listas de piezas.

Todos los sistemas de suministro con DataTrak y alimentación eléctrica de 24 VCC o 100-240 VCA están aprobados por ETL.



CM	14	B				A					
Primer y segundo dígito	Tercer y cuarto dígitos	Quinto dígito				Sexto dígito					
		Opciones del ariete				Opciones del plato y la junta					
	Código de la bomba	Tamaño	Tipo	Voltaje de DataTrak	Controles de aire		Tamaño del plato	Tipo de plato	Material del plato	Material de la junta	
CM (Sistema de suministro con bomba de desplazamiento Check-Mate)	(Vea la Tabla 1 para el código de 2 dígitos de la bomba Check-Mate)	1	5,1 cm (2 pulg.)	L20c	sin volt.	Tablero de control de aire	B	20 l (5 gal.)	F, SW	CS	Nitrilo
		2	7,6 cm (3 pulg.)	S20c	sin volt.	INT	C	20 l (5 gal.)	F, SW	Acero al carb.	Polyurethane
		3	7,6 cm (3 pulg.)	S20	sin volt.	INT	F	20 l (5 gal.)	F, SW	SST	Nitrilo rev. PTFE
		4	7,6 cm (3 pulg.)	D60	sin volt.	INT	G	20 l (5 gal.)	F, DW	CS	Nitrilo
		5	7,6 cm (3 pulg.)	D200	sin volt.	INT	H	20 l (5 gal.)	F, DW	CS	Poliuretano
		6	3 pulg.	D200i	sin volt.	Interbloqueo de 2 botones	P	20 l (5 gal.)	F, SW	CS	PVC
		7	16,5 cm (6,5 pulg.)	D200s	sin volt.	INT	J	30 l (8 gal.)	F, SW	CS	Nitrilo
		8	16,5 cm (6,5 pulg.)	D200si	sin volt.	Interbloqueo de 2 botones	K	30 l (8 gal.)	F, SW	CS	Poliuretano
		9	7,6 cm (3 pulg.)	D200	24 VCC	INT	L	30 l (8 gal.)	F, SW	SST	Nitrilo rev. PTFE
		A	7,6 cm (3 pulg.)	D200i	24 VCC	Interbloqueo de 2 botones	M	30 l (8 gal.)	F, DW	CS	Nitrilo
GD (Sistema de suministro con bomba de desplazamiento Dura-Flo)	(Vea la Tabla 2 para el código de 2 dígitos de la bomba Dura-Flo)	B	7,6 cm (3 pulg.)	D200	100-240 VCA	INT	R	30 l (8 gal.)	F, DW	CS	Poliuretano
		C	7,6 cm (3 pulg.)	D200i	100-240 VCA	Interbloqueo de 2 botones	S	60 l (16 gal.)	F, SW	CS	Nitrilo
		F	16,5 cm (6,5 pulg.)	D200s	24 VCC	INT	T	60 l (16 gal.)	F, SW	CS	Poliuretano
		G	16,5 cm (6,5 pulg.)	D200si	24 VCC	Interbloqueo de 2 botones	U	60 l (16 gal.)	F, SW	SST	Nitrilo rev. PTFE
		H	16,5 cm (6,5 pulg.)	D200s	100-240 VCA	INT	W	60 l (16 gal.)	F, DW	CS	Nitrilo
		J	16,5 cm (6,5 pulg.)	D200si	100-240 VCA	Interbloqueo de 2 botones	Y	60 l (16 gal.)	F, DW	CS	Poliuretano
		L	7,6 cm (3 pulg.)	S20	100-240 VCA	INT	7	115 l (30 gal.)	D	CS	EPDM
		M	7,6 cm (3 pulg.)	S20	24 VCC	INT	8	200 l (55 gal.)	DR	Alum. rev. PTFE	EPDM
		R	7,6 cm (3 pulg.)	D60	100-240 VCA	INT	9	200 l (55 gal.)	DR	AL	EPDM
		T	7,6 cm (3 pulg.)	D60i	100-240 VCA	Interbloqueo de 2 botones	A	200 l (55 gal.)	DR	AL	Neopreno
U	7,6 cm (3 pulg.)	D60	24 VCC	INT	D	200 l (55 gal.)	DR	AL	Manguera EPDM		
W	7,6 cm (3 pulg.)	D60i	24 VCC	Interbloqueo de 2 botones							
Y	7,6 cm (3 pulg.)	D60i	sin volt.	Interbloqueo de 2 botones							

Leyenda:

S = Ariete de un poste

i = Interbloqueo de 2 botones

F = Plano

SW = Raspador simple

c = Montado en carro

s = 16,5 cm (6,5 pulg.)

D = Tipo D

DW = Raspador doble

D = Ariete de dos postes

INT = Controles de aire integrados

DR = Junta tórica doble

* Otros modelos disponibles: 262868. Este modelo es el mismo que los modelos CM-__-3-B, como el modelo CM-11-3-B, pero consta de una bomba Check-Mate P40DCS (NXT2200/CM 100) en lugar de alguna de las bombas que se indican en la página 8.

Tabla 1: Índice de código/Nro. de pieza de las bombas Check-Mate

Código de la bomba	Número de pieza de la bomba (vea el manual 312376)	Código de la bomba	Número de pieza de la bomba (vea el manual 312376)	Código de la bomba	Número de pieza de la bomba (vea el manual 312376)	Código de la bomba	Número de pieza de la bomba (vea el manual 312376)
NXT 200/CM 60		82	P38SCM	23	P23RCS	NXT 6500/CM 250	
4A	P05LCS	83	P38SSS	24	P23RCM	39	P55LCS
4B	P05LCM	84	P38SSM	25	P23LSS	3A	P55LCM
4C	P05LSS	NXT 1800/CM 60		26	P23LSM	3B	P55RCS
4F	P05LSM	9A	P61LCS	27	P23RSS	3C	P55RCM
NXT 400/CM 60		9B	P61LCM	28	P23RSM	3F	P55LSS
6A	P11LCS	9C	P61LSS	NXT 3400/CM 200		3G	P55LSM
6B	P11LCM	9F	P61LSM	29	P36LCS	3H	P55RSS
6C	P11LSS	9G	P61RCS	2A	P36LCM	3J	P55RSM
6F	P11LSM	9H	P61RCM	2B	P36RCS	Xtreme XL/CM 250	
6G	P11RCS	9J	P61RSS	2C	P36RCM	3L	P85LCS
6H	P11RCM	9K	P61RSM	2F	P36LSS	3M	P85LCM
6J	P11RSS	91	P61SCS	2G	P36LSM	3R	P85LSS
6K	P11RSM	92	P61SCM	2H	P36RSS	3S	P85LSM
61	P11SCS	93	P61SSS	2J	P36RSM	NXT 3400/CM 500	
62	P11SCM	94	P61SSM	NXT 6500/CM 200		51	P14LCS
63	P11SSS	NXT 2200/CM 100		2L	P68LCS	52	P14LCM
64	P11SSM	11	P40LCS	2M	P68LCM	53	P14RCS
NXT 700/CM 60		12	P40LCM	2R	P68RCS	54	P14RCM
7A	P20LCS	1F	P40LSS	2S	P68RCM	55	P14LSS
7B	P20LCM	1G	P40LSM	2T	P68LSS	56	P14LSM
7C	P20LSS	13	P40RCS	2U	P68LSM	57	P14RSS
7F	P20LSM	14	P40RCM	2W	P68RSS	58	P14RSM
7G	P20RCS	1H	P40RCM	2Y	P68RSM	NXT 6500/CM 500	
7H	P20RCM	1J	P40RSS	20	P68SCS	59	P26LCS
7J	P20RCM	10	P40RSS	NXT 3400/CM 250		5A	P26LCM
7K	P20RSM	1A	P40SSS	31	P29LCS	5B	P26RCS
71	P20SCS	19	P40SSM	32	P29LCM	5C	P26RCM
72	P20SCM	NXT 3400/CM 100		33	P29RCS	5F	P26LSS
73	P20SSS	15	P63LCS	34	P29RCM	5G	P26LSM
74	P20SSM	16	P63LCM	35	P29LSS	5H	P26RSS
NXT 1200/CM 60		1T	P63LSS	36	P29LSM	5J	P26RSM
8A	P38LCS	1U	P63LSM	37	P29RSS	Xtreme XL/CM 500	
8B	P38LCM	17	P63RCS	38	P29RSM	5L	P42LCS
8C	P38LSS	18	P63RCM	NXT 3400/CM 250		5M	P42LCM
8F	P38LSM	1W	P63RCS	31	P29LCS	5R	P42LSS
8G	P38RCS	1Y	P63RSM	32	P29LCM	5S	P42LSM
8H	P38RCM	1B	P63SSS	33	P29RCS	Sin bomba	
8J	P38RSS	1C	P63SSM	34	P29RCM	NN	
8K	P38RSM	NXT 2200/CM 200		35	P29LSS		
81	P38SCS	21	P23LCS	36	P29LSM		
		22	P23LCM	37	P29RSS		

Vea el manual 312375 o la placa de ID de la bomba para determinar el código de identificación de la bomba.

Tabla 2: Índice de código de identificación/Nro. de pieza de las bombas Dura-Flo

Código de la bomba	Número de pieza de la bomba (vea el manual 311828)
NXT 2200/DF 145SS	
A1	P31LSS
NXT 3400/DF 145SS	
B1	P46LSS
NXT 3400/DF 180SS	
B5	P41LSS
NXT 3400/DF 220SS	
C1	P30LSS
NXT 6500/DF 220SS	
CA	P57LSS
Xtreme XL/DF 290SS	
DL	P71LSS

Código de la bomba	Número de pieza de la bomba (vea el manual 311826)
NXT 3400/DF 430SS	
E5	P15LSS
E6	P15LSM
NXT 6500/DF 430SS	
EF	P32LSS
EG	P32LSM
Xtreme XL/DF 430	
EL	P47LSS
EM	P47LSM
ES	P47LCM
ET	P47LCS
NXT 3400/DF 580SS	
F5	P12LSS
F6	P12LSM

Código de la bomba	Número de pieza de la bomba (vea el manual 311826)
NXT 6500/DF 580CS	
F9	P22LCS
NXT 6500/DF 580SS	
FF	P22LSS
FG	P22LSM
Xtreme XL/DF 580CS	
FL	P35LSS
FM	P35LSM
FT	P35LCS

Código de la bomba	Número de pieza de la bomba (vea el manual 311833)
NXT 6500/DF 1000CS	
G9	P10LCS

Identificación de componentes

D200 de 7,6 cm (3 pulg.), dos postes y D200s de dos postes 16,5 cm (6,5 pulg.)

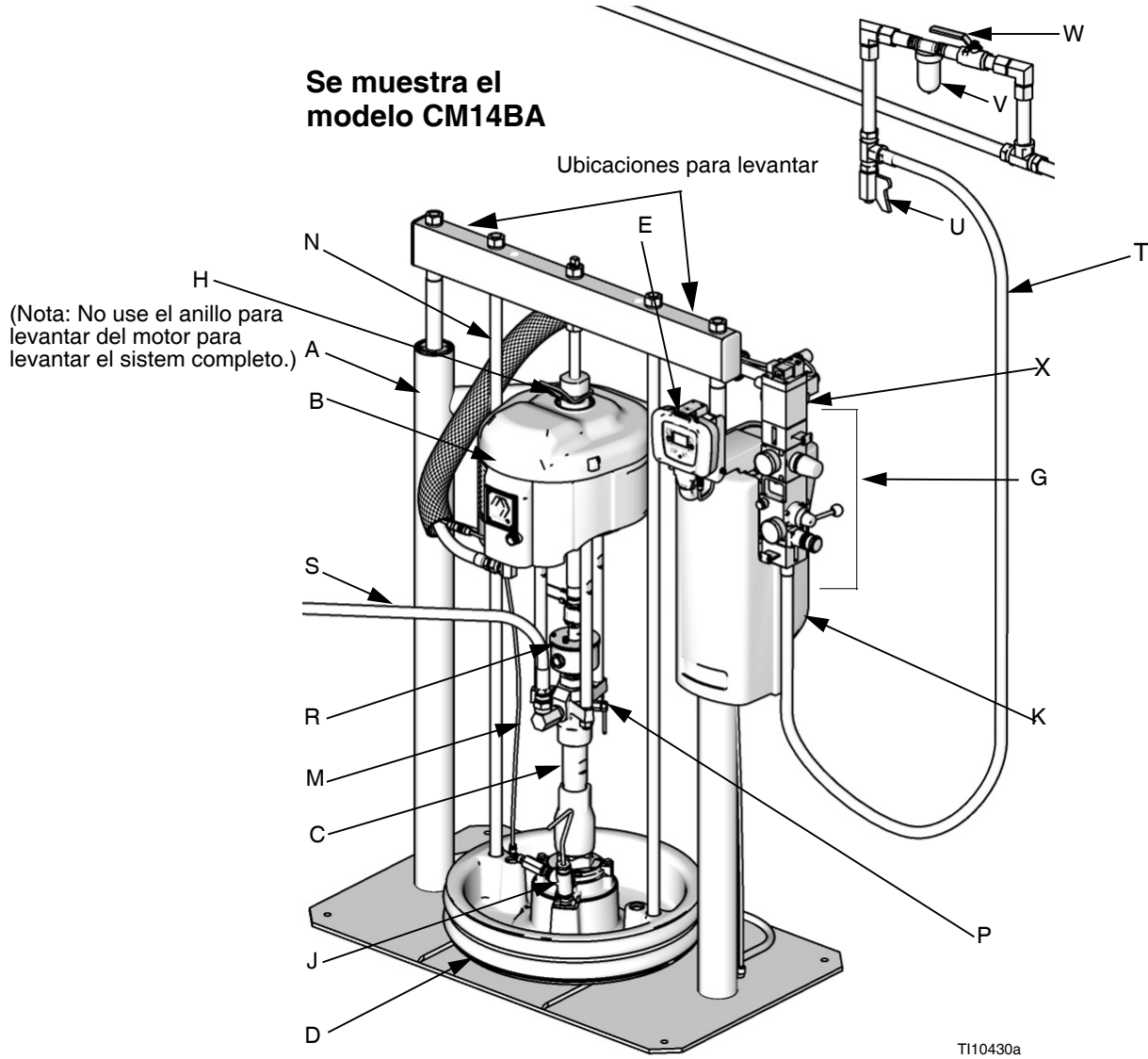

FIG. 1

Leyenda:

- | | | | |
|---|---|---|--|
| A | Conjunto de ariete | S | Tubería de fluido (no suministrada) |
| B | Motor neumático | T | Tubería de aire (no suministrada) |
| C | Bomba de desplazamiento | U | Válvula de drenaje de la tubería de aire (no suministrada) |
| D | Plato | V | Filtro de aire (no suministrado) |
| F | DataTrak remoto (sistemas de ariete simple) o módulo de pantalla (sistemas en tándem) | W | Válvula de cierre de aire con purga (no suministrada) |
| G | Controles de aire integrados (vea la FIG. 3) | X | Válvula de solenoide del motor neumático |
| H | Anillo para levantar del motor neumático | | |
| J | Lumbrera de purga del plato | | |
| K | Caja de alimentación eléctrica (debajo el carenado) | | |
| M | Tubería de suministro de aire de descarga | | |
| N | Varilla de elevación del plato | | |
| P | Válvula de purga de la bomba | | |
| R | Copa húmeda cerrada | | |

S20 de 7,6 cm (3 pulg.), un poste y D60 de 7,6 cm (3 pulg.), dos postes

Se muestra el modelo CM9HLB

Se muestra el modelo CM2MR Y

(Nota: No use el anillo para levantar el motor para levantar el sistema completo.)

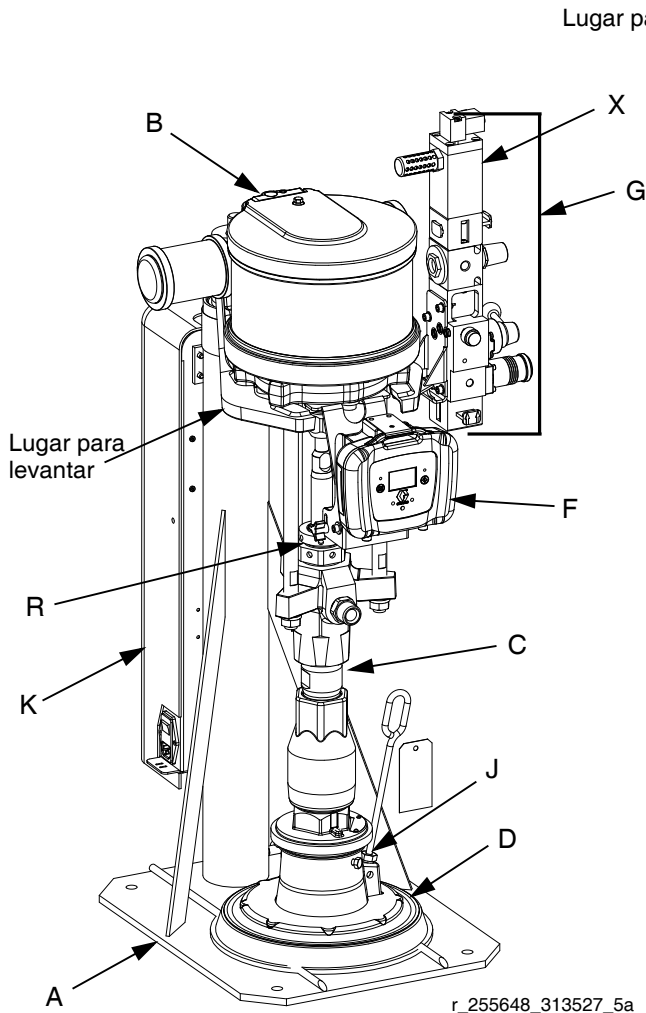

r_255648_313527_5a

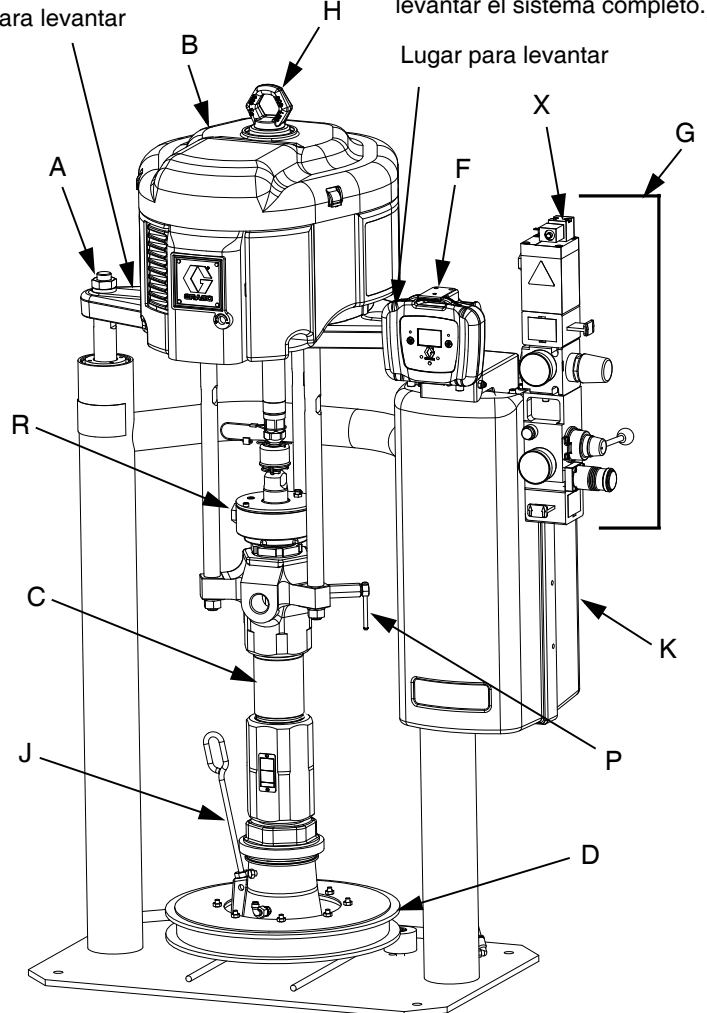

r_255648_313527_6a

FIG. 2

Legenda:

- | | | | |
|---|---|---|---|
| A | Conjunto de ariete | V | Filtro de aire (no suministrado, vea la FIG. 1) |
| B | Motor neumático | W | Válvula de cierre de aire con purga (no suministrada, ve la FIG. 1) |
| C | Bomba de desplazamiento | X | Válvula de solenoide del motor neumático |
| D | Plato | | |
| F | DataTrak remoto (sistemas de ariete simple) o módulo de pantalla (sistemas en tándem) | | |
| G | Controles de aire integrados (vea la FIG. 3) | | |
| H | Anillo para levantar | | |
| J | Lumbrera de purga del plato | | |
| K | Caja de alimentación eléctrica (debajo el carenado) | | |
| P | Válvula de purga de la bomba | | |
| R | Copa húmeda cerrada | | |
| S | Tubería de fluido (no suministrada, vea la FIG. 1) | | |
| T | Tubería de aire (no suministrada, vea la FIG. 1) | | |
| U | Válvula de drenaje de la tubería de aire (no suministrada, vea la FIG. 1) | | |

Módulo de control de aire integrado

Modelos D200, D200s, D60 y S20

Los controles de aire integrados incluyen:

- **Válvula deslizante principal de aire (BA):** abre y cierra el aire hacia el sistema. Cuando está cerrada, la válvula alivia la presión corriente abajo.
- **Regulador de aire del ariete (BB):** controla la presión para elevar y bajar el ariete y la presión de descarga.
- **Válvula directora del ariete (BC):** controla la dirección del ariete.
- **Lumbrera de escape con silenciador (BD)**
- **Regulador de aire del motor (BE):** Controla la presión de aire hacia el motor.
- **Válvula deslizante del motor neumático (BF):** abre y cierra el aire hacia el motor. Cuando está cerrada, la válvula alivia el aire atrapado entre ella y el motor neumático. Presione la válvula para cerrar. **DataTrak remoto:** La válvula de solenoide de aire, la válvula deslizante del motor neumático (BF) y la válvula deslizante principal de aire (BA) deben estar abiertas para que fluya el aire. (Vea **Configuración de DataTrak remoto**, en el manual 312371.)
- **Botón de descarga (BG):** conecta y desconecta el aire para empujar el plato hacia afuera de un bidón vacío.

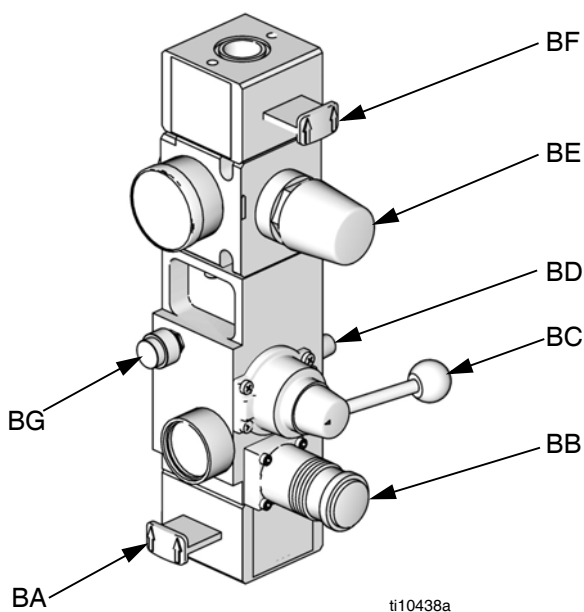

FIG. 3. Módulo de control de aire integrado

Accesorios de la tubería de aire integrada

Vea la FIG. 1.

- **Válvula de drenaje de la tubería de aire (U)**
- **Filtro de la tubería de aire (V):** quita la suciedad y humedad perjudiciales del suministro de aire comprimido.
- **Segunda válvula con purga de aire (W):** aísla los accesorios de la tubería de aire para dar servicio. Colóquela corriente arriba de todos los demás accesorios de la tubería de aire.
- **Válvula de alivio de aire (no visible):** alivia automáticamente el exceso de presión.

Controles de aire de interbloqueo de 2 botones

Modelos D200i, D200si y D60i

Las unidades que tienen controles de interbloqueo de 2 botones tienen los componentes adicionales siguientes:

- **Módulo de 2 botones:** Vea el manual 312374 para información.
- **Interruptor de rodillo (CA):** cierra el suministro de aire cuando entra en contacto con el actuador de la ménsula. El operador debe mantener pulsados los botones para reanudar el movimiento del ariete.

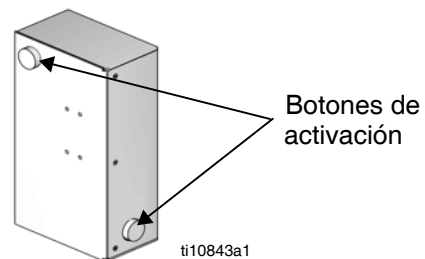

FIG. 4

- **Actuador de la ménsula (CB):** se une a la varilla de elevación del plato. Cuando el ariete está cerca de la parte superior, el actuador entra en contacto con el interruptor del rodillo.

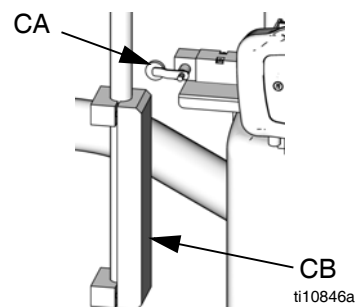
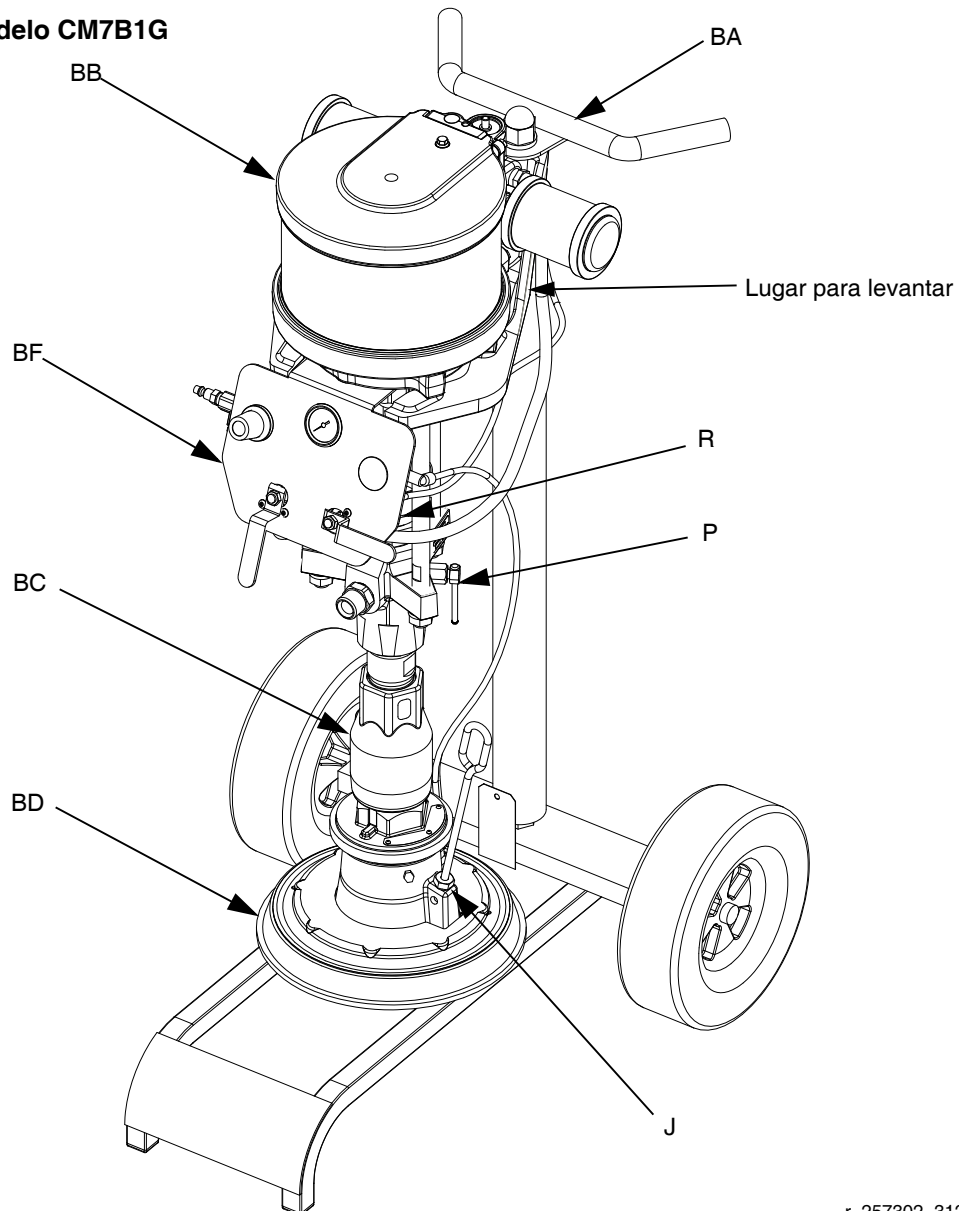

FIG. 5

Elevador L20c de 5,1 cm (2 pulg.)

Se muestra el modelo CM7B1G



r_257302_312376_1e

FIG. 6

Leyenda:

- BA Carro del elevador
- BB Motor neumático
- BC Bomba de desplazamiento
- BD Plato
- BF Controles de aire de elevador y bomba
- J Lumbrera de purga del plato
- P Válvula de purga de la bomba
- R Copa húmeda cerrada (detrás de los controles de aire)

Controles de aire de L20c de 5,1 cm (2 pulg.)

- **Regulador del motor neumático (DA):** Controla la presión de aire hacia el motor.
- **Botón de descarga (DB):** conecta y desconecta el aire para empujar el plato hacia afuera de un bidón vacío.
- **Válvula de cierre de aire del motor neumático (DC):** abre y cierra el aire hacia el motor.
- **Válvula directora del elevador (DD):** controla la dirección del elevador.

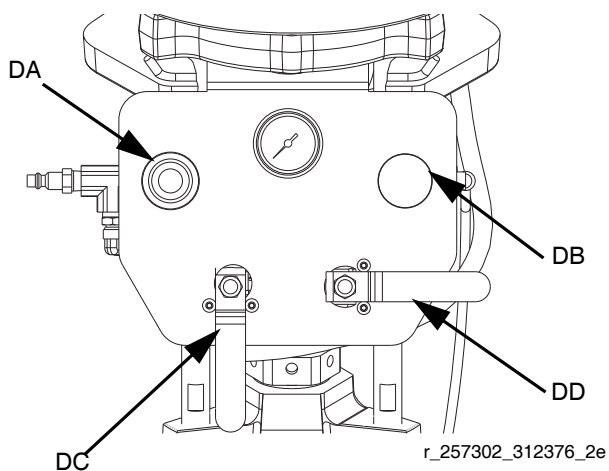

FIG. 7: Controles de aire del elevador

Mangueras de aire y de fluido

Asegúrese de que todas las mangueras de aire (AI) y fluido (AH) estén dimensionadas apropiadamente y soporten la presión nominal de su sistema. Use únicamente mangueras conductoras de electricidad. Las mangueras de fluido deben tener protectores de resorte en ambos extremos. Usar una manguera flexible de conexión corta y una unión giratoria entre la manguera de líquido principal y la pistola/válvula permite movimientos más libres de la pistola/válvula.

Identificación de componentes del plato

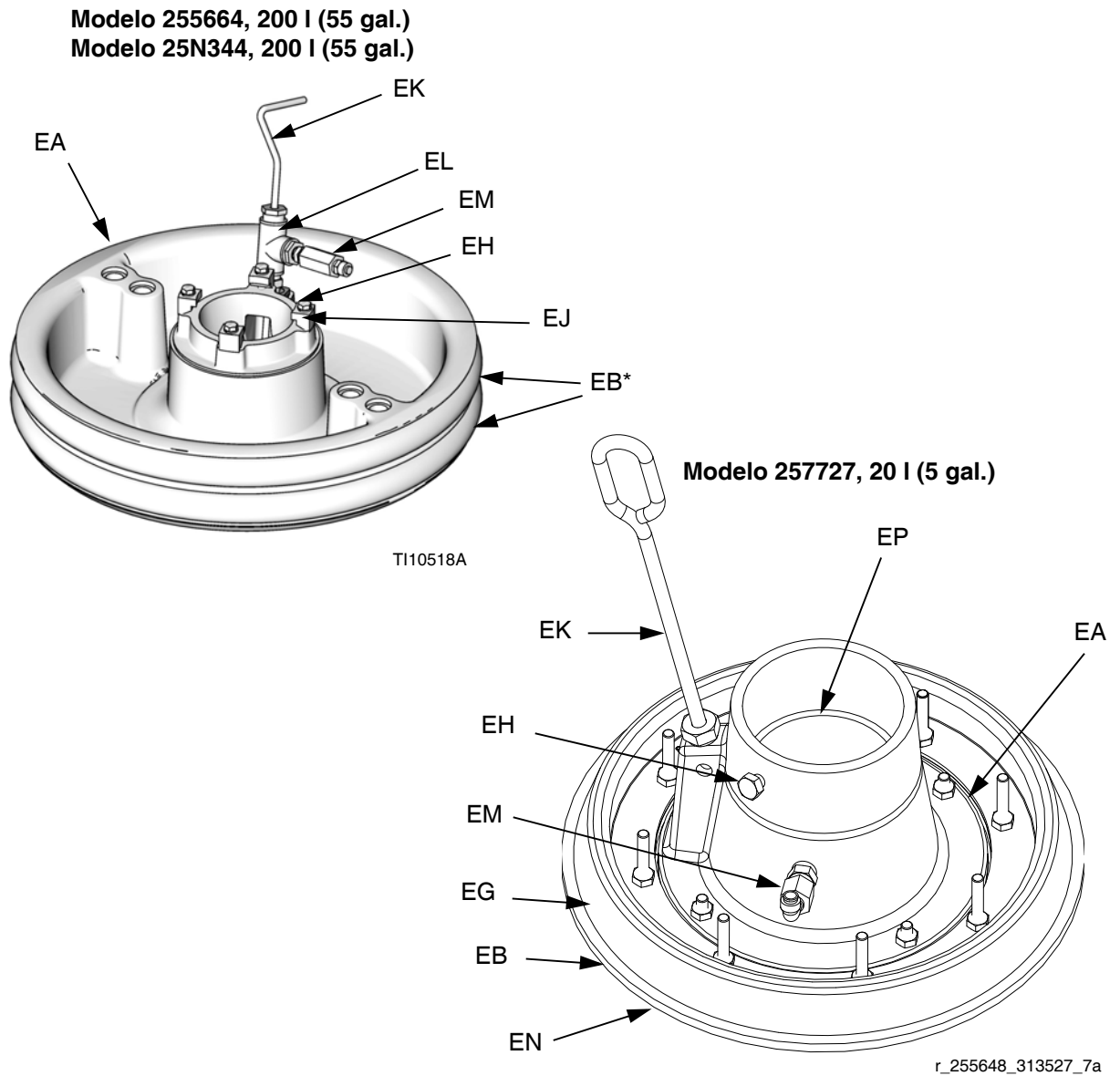

FIG. 8





Legenda:

- EA Plato
- EB Rascadores
- EG Espaciador
- EH Tornillos de cabeza
- EJ Abrazaderas
- EK Manija de purga
- EL Válvula de purga
- EM Válvula de retención del miembro de asistencia con aire
- EN Plato rascador (debajo del rascador)
- EP Junta tórica

* Piezas no incluidas en el Kit 25N344.

Antes de comenzar la reparación

Conexión a tierra

						
---	---	---	---	--	--	--

El equipo debe estar conectado a tierra. La conexión a tierra reduce el riesgo de descargas estáticas y choque eléctrico al proporcionar un cable de escape para la corriente eléctrica generada por la acumulación estática o en caso de cortocircuito.

Bomba: use un cable y una abrazadera de conexión a tierra. Afloje la tuerca de seguridad y la arandela de la orejeta de conexión a tierra. Inserte el extremo de un cable de conexión a tierra de 1,5 mm² (calibre 12) como mínimo en la ranura de la orejeta y apriete firmemente la tuerca de seguridad. Conecte el otro extremo del cable a una tierra verdadera.

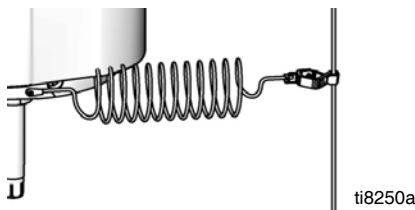

FIG. 9

Mangueras de aire: use únicamente mangueras conductoras de electricidad.

Mangueras de fluido: use únicamente mangueras conductoras de electricidad.

Compresor de aire: siga las recomendaciones del fabricante.

Pistola de pulverización/válvula de suministro: conéctela a tierra mediante la conexión a una bomba y a una manguera de fluido correctamente conectadas a tierra.

Recipiente de suministro de fluido: siga los códigos locales.

Objeto que está siendo pulverizado: siga los códigos locales.

Todos los cubos de disolvente usados durante el lavado: siga los códigos locales. Use solo cubos metálicos conductores colocados sobre una superficie conectada a tierra. No coloque el cubo en una superficie no conductora, como papel o cartón, ya que se interrumpe la continuidad de la conexión a tierra.

Para mantener la continuidad de la conexión a tierra durante el lavado o cuando se alivia la presión, siempre sujete firmemente una pieza metálica de la pistola/válvula contra el borde de un cubo metálico conectado a tierra y luego dispare la pistola/válvula.

Procedimiento de alivio de presión

								
---	---	--	--	--	--	--	--	--



1. Enganche el seguro de gatillo de la pistola/válvula.
2. **Para los controles de aire D200s, D200, S20 y D60:** Vea la FIG. 3, página 12.
 - a. Cierre la válvula deslizante del motor neumático (BF) y la válvula deslizante principal de aire (BA).
 - b. Coloque la válvula directora del ariete hacia ABAJO. El ariete bajará lentamente.
 - c. Mueva alternadamente la válvula directora (BC) hacia arriba y abajo para purgar el aire de los cilindros del ariete.
3. **Para los controles de aire L20c:** Vea la FIG. 7, página 14.
 - a. Cierre la válvula del motor neumático (DC) y la válvula directora del elevador (DD). El ariete bajará lentamente.
4. Desenganche el seguro de gatillo de la pistola/válvula.
5. Mantenga firmemente una parte metálica de la pistola/válvula contra el lado de un cubo metálico conectado a tierra y dispare la pistola/válvula para aliviar presión.
6. Enganche el seguro de gatillo de la pistola/válvula.
7. Abra la válvula de drenaje de la tubería de fluido y la válvula de purga de la bomba (P). Tenga un recipiente listo para recoger lo que drene.
8. Deje abierta la válvula de purga de la bomba (P) hasta que esté listo a pulverizar nuevamente.

Si sospecha que la punta/boquilla de pulverización o la manguera está completamente obstruida, o que no se ha aliviado completamente la presión de fluido después de llevar a cabo los pasos precedentes, afloje muy lentamente la tuerca de retención del protector de boquilla o el acoplamiento de extremo de la manguera para aliviar la presión gradualmente, luego aflójela completamente. Libere ahora la punta/boquilla o la manguera

Lavado antes de usar el equipo

La bomba fue probada con aceite liviano, que se deja en los conductos de fluido para proteger las piezas. Para evitar contaminar su fluido con aceite, lave la bomba con un disolvente compatible antes de usarla. Vea las indicaciones de lavado en el manual de su bomba.

Procedimientos de mantenimiento

						
<p>Para reducir el riesgo de lesiones graves, cuando se indique aliviar presión, siga siempre el Procedimiento de alivio de presión.</p>						

Mantenimiento del plato

Vea la FIG. 10. Si el plato no sale fácilmente del cubo cuando se levanta la bomba, es posible que el tubo de asistencia con aire (F) o la válvula de retención estén obstruidos. Una válvula obstruida impide que el aire llegue a la parte inferior del plato para ayudarlo a levantarse y salir del cubo.

1. Alivie la presión. Consulte el diagrama de piezas de la página 58y desarme la válvula de asistencia con aire como se muestra.
2. Libere el tubo de asistencia con aire (F) en el plato. Limpie todas las piezas de la válvula y vuelva a armarla.
3. Retire la varilla de purga (EK) del plato. Empuje la varilla de purga a través de las lumbreras de alivio de purga para eliminar los residuos de material.

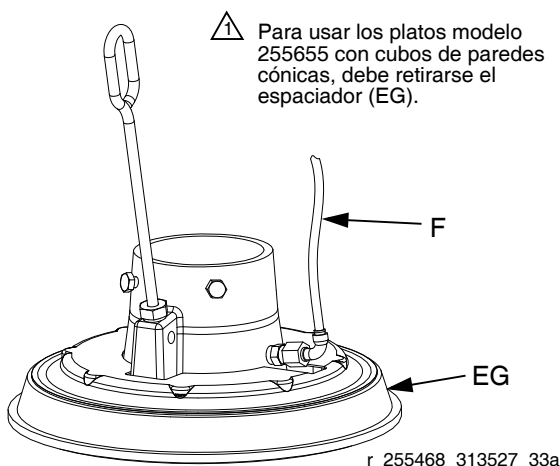

FIG. 10

Ajuste de los espaciadores

Uso del plato con cubos de paredes cónicas y rectas

El plato se suministra para usar con cubos de paredes rectas de 20 l (5 gal.), 30 l (8 gal.) y 60 l (16 gal.), pero solo pueden modificarse fácilmente los platos con rascador simple para usar con cubos cónicos.

Uso del plato con cubos de paredes cónicas

1. *Trabajando desde el abajo*, use un destornillador para hacer palanca en el espaciador (EG) para aflojarlo. Haga subir el espaciador completamente por encima de la brida del plato. Vea la FIG. 11.
2. Con la mano incline el espaciador (EG) y sáquelo del plato, tirando de él hacia abajo sobre la brida y los rascadores inferiores (EB). Vea la FIG. 12.
3. Guarde el espaciador (EG), pues será necesario para otras aplicaciones.

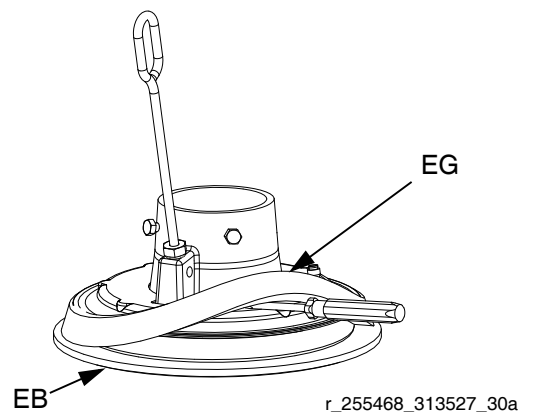

FIG. 11

Uso del plato con cubos de paredes recta

1. Asegúrese de que el diámetro mayor del espaciador (EG) mire hacia **abajo**. Con la mano, haga subir el espaciador (EG) sobre el plato hasta pasar completamente por encima de la brida. Vea la FIG. 12.
2. *Trabajando desde arriba*, use un destornillador para colocar en posición el espaciador (EG) entre la brida y los rascadores (EB). Vea la FIG. 13.

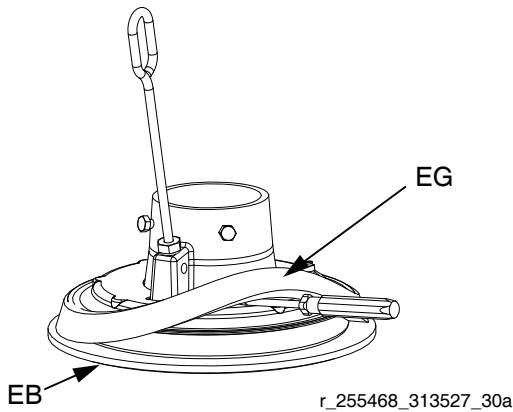

FIG. 12: Espaciador deslizante

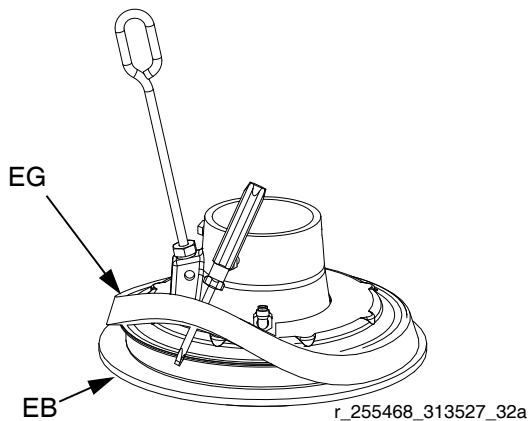

FIG. 13: Instalación del espaciador

Retiro e instalación de rascadores

Desarmado de los conjuntos de rascadores de 20, 30 y 60 litros

1. Retire el conjunto de rascadores; vea la FIG. 14:
 - a. Para todos los platos con rascador simple: Retire dos horquillas (470) con alicates de punta de aguja y retire la cubierta del plato (469).
 - b. Retire ocho tuercas (459) que sujetan el conjunto del rascador a la pieza fundida del plato (451) y retire el rascador.
 - c. Vea **Armado de los conjuntos de rascadores de 20, 30 y 60 litros** para cambiar tamaños y tipos de rascadores o un conjunto de rascadores completo.
2. Retire ocho tuercas (459) en el conjunto del rascador.
3. Separe el plato superior (457), espaciador (452), rascador(es) (453), soporte de rascador (454) y plato inferior (455).
4. Limpie, inspeccione y sustituya los componentes desgastados.

Armado de los conjuntos de rascadores de 20, 30 y 60 litros

1. Arme el conjunto de rascadores.

- a. *Para conjuntos de rascador simple:* Coloque el plato inferior (455) sobre una superficie plana. Coloque el soporte de rascador (454), rascador (453), espaciador (452) y plato superior (457) sobre el plato inferior (455).
- b. *Para conjuntos de rascador simple con platos de acero inoxidable:* Coloque el plato inferior (455) sobre una superficie plana. Coloque el soporte de rascador (454), rascador (453), soporte de rascador con forma de flor (460), espaciador de PTFE (452) y plato superior (457) sobre el plato inferior (455).

- c. *Para conjuntos de rascador doble:* Coloque el plato inferior (455) sobre una superficie plana. Coloque el soporte de rascador (454), rascador (453), espaciador (452), rascador (453) y plato superior (457) sobre el plato inferior (455).
- d. Instale ocho tuercas (409) en el anillo exterior. Apriete a 61 N•m (45 pie-lb).
- e. Vuelva a colocar la junta tórica (456) o instale una junta tórica nueva debajo de la pieza fundida del plato (451). Use lubricante para mantenerla en su lugar.
- f. Instale la pieza fundida del plato (451). Apriete con cuatro tuercas (509).

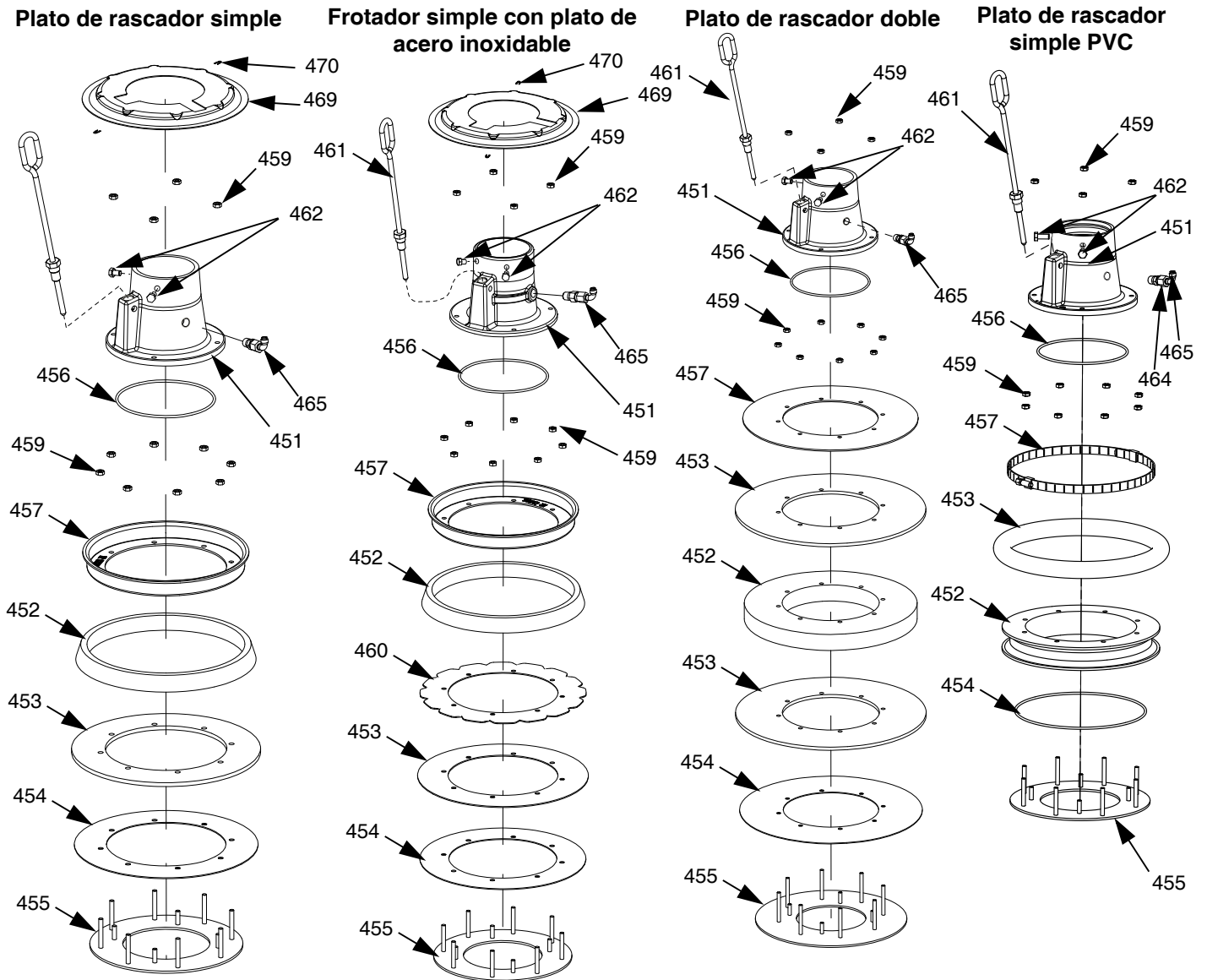

Fig. 14: Conjuntos de rascadores simples y dobles

Retiro de los rascadores de platos de 115 l (30 gal.) y 200 l (55 gal.)

1. Para sustituir rascadores desgastados o dañados (EB), levante el plato para sacarlo del bidón. Retire el bidón de la base. Recoja y seque el fluido del plato.
2. Corte los rascadores superior e inferior con una cuchilla y quítelos del plato. Vea la FIG. 15.

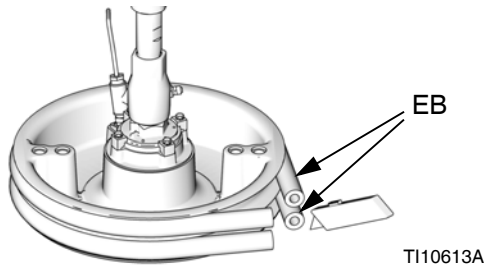

FIG. 15

Instalación de los rascadores de platos de 115 l (30 gal.) y 200 l (55 gal.)

1. Con una herramienta de madera o plástico para evitar dañar el rascador (EB), limpie todo el material de las ranuras de la junta.
2. *Trabajando desde abajo*, incline un rascador (EB) sobre la parte trasera del plato. Vea la FIG. 16.
3. Inserte el rascador (EB) en la ranura superior y haga correr la parte delantera del rascador en la ranura.
4. *Solo rascador de 200 l (55 gal.):* Inserte el segundo rascador (EB) en la ranura inferior y haga correr la parte delantera del rascador en la ranura.
5. Lubrique el exterior del rascador con un lubricante compatible con el material a ser bombeado. Consulte al proveedor del material.

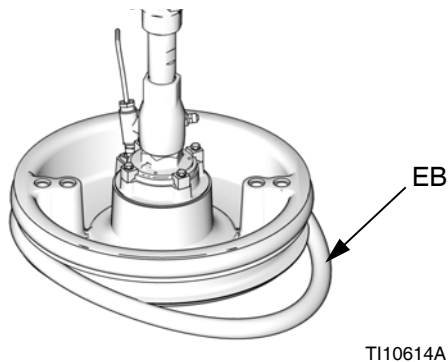

FIG. 16

Desmontaje de las mangueras rascadoras del plato del bidón de 200 l (55 gal.)

1. Para sustituir rascadores desgastados o dañados (EB), levante el plato para sacarlo del bidón. Retire el bidón de la base. Recoja y seque el fluido del plato.
2. Afloje los extremos de la banda (410) con el tornillo sinfín. Consulte la FIG. 17.

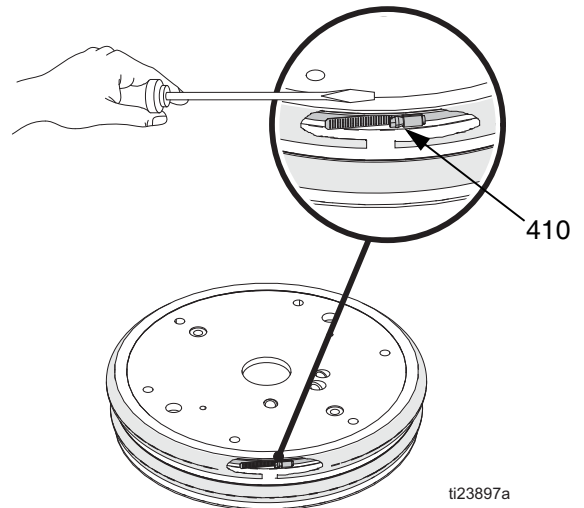
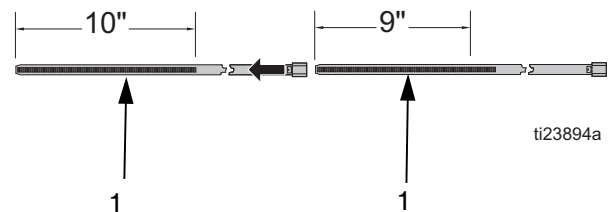

FIG. 17

Montaje de las mangueras rascadoras en el plato del bidón de 200 l (55 gal.)

1. Limpie todo el material de las ranuras de las juntas. Lubrique las ranuras de la placa del émbolo antes del montaje.
2. Monte las dos bandas (410) juntas. Alinee un extremo de la banda hasta aproximadamente 230 mm (9 pulg.) del tornillo sinfín y enciente la banda conectada. Instale el tornillo sinfín en la ranura.



- Introduzca el extremo de la banda con el tornillo sinfín (410) en la manguera (408 o 409) y empuje toda la banda a través de la manguera.

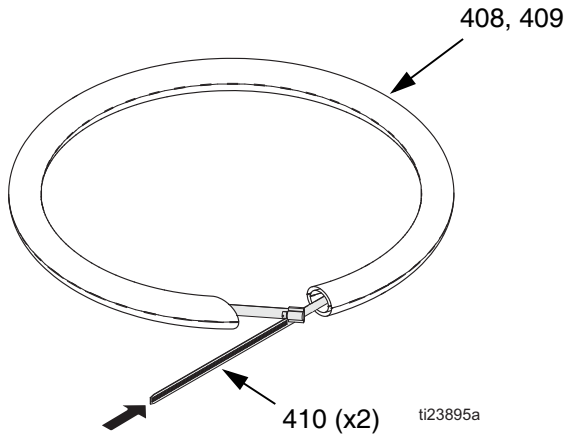

NOTA: para evitar que el material escape por las dos juntas de manguera, verifique que las uniones a tope de las mangueras (408, 409) estén desplazadas 90° a 180° entre sí y no una encima de la otra.

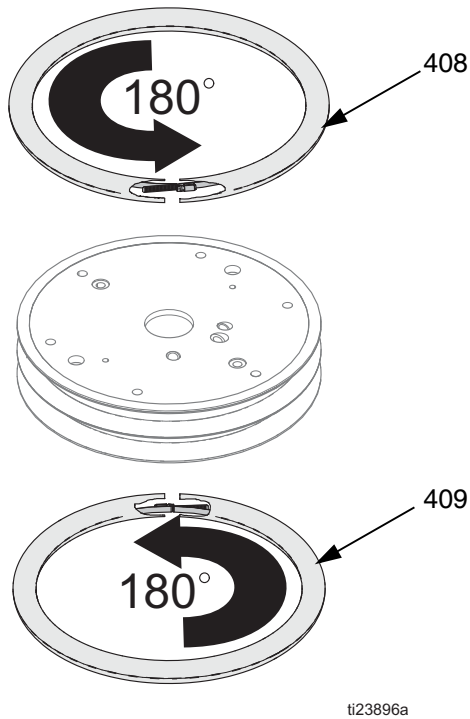

- Lubrique el exterior de las mangueras (408, 409) y colóquelas en la ranura superior o inferior del plato. Ajuste la manguera y la banda de modo que los extremos cortados en ángulo de la manguera presionen uno contra el otro. Apriete entre sí los extremos de la banda (410) con el tornillo sinfín.

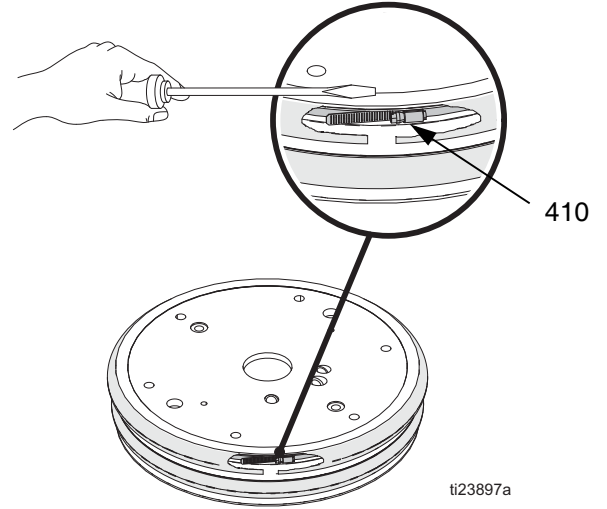

- Acomode ambos extremos de la manguera hasta eliminar la separación entre ambos.

Resolución de problemas

Compruebe todos los problemas posibles antes de desarmar el ariete, la bomba o el plato. Consulte en el manual de **Funcionamiento de la unidad de suministro 313526** las descripciones de los códigos de diagnóstico de DataTrak. Consulte en el manual **Sistemas de bombeo Check-Mate 312376** la resolución de problemas de la bomba.

Ariete

Problema	Causa	Solución
El ariete no sube ni baja.	Válvula de aire cerrada o tubería de aire obstruida.	Abra, desobstruya.
	No hay suficiente presión de aire.	Aumente.
	Pistón desgastado o dañado.	Sustituya. Vea Reparación de la unidad de suministro en la página 31.
	Válvula manual cerrada u obstruida.	Abra, desobstruya.
El ariete sube o baja demasiado rápido.	La presión de aire es demasiado alta.	Reduzca.
Fugas de aire alrededor de la varilla del cilindro.	Junta de la varilla desgastada.	Sustituya. Vea Reparación de la unidad de suministro en la página 31.
Escapa fluido más allá de los rascadores del plato del ariete.	Presión de aire demasiado alta.	Reduzca.
	Rascadores desgastados o dañados.	Sustituya. Vea Retiro e instalación de rascadores en la página 18.
La bomba no se ceba correctamente o bombea aire.	Válvula de aire cerrada o tubería de aire obstruida.	Abra, desobstruya.
	No hay suficiente presión de aire.	Aumente.
	Pistón desgastado o dañado.	Sustituya. Vea el manual de la bomba.
	Válvula manual cerrada u obstruida.	Abra, desobstruya. Vea Mantenimiento del plato en la página 17.
	La válvula manual está sucia, desgastada o dañada.	Limpie, efectúe el servicio
La válvula de aire auxiliar no mantiene el bidón abajo o empuja el plato hacia arriba.	Válvula de aire cerrada o tubería de aire obstruida.	Abra, desobstruya. Vea Mantenimiento del plato en la página 17.
	No hay suficiente presión de aire.	Aumente.
	El conducto de la válvula está obstruido.	Limpie. Vea Mantenimiento del plato en la página 17.

Reparaciones

Desconexión de la bomba del plato

La bomba se monta en los platos mediante el kit de montaje 255392 o 257630. Vea **Kits de reparación** en la página 64.

Plato de 115 l (30 gal.) y 200 l (55 gal.)

1. Retire cuatro tornillos de cabeza hexagonal (426), cuatro abrazaderas (427) y arandelas (425).
2. Separe la bomba tirando de ella con cuidado para no dañar la entrada de la bomba y retire la junta tórica (428)

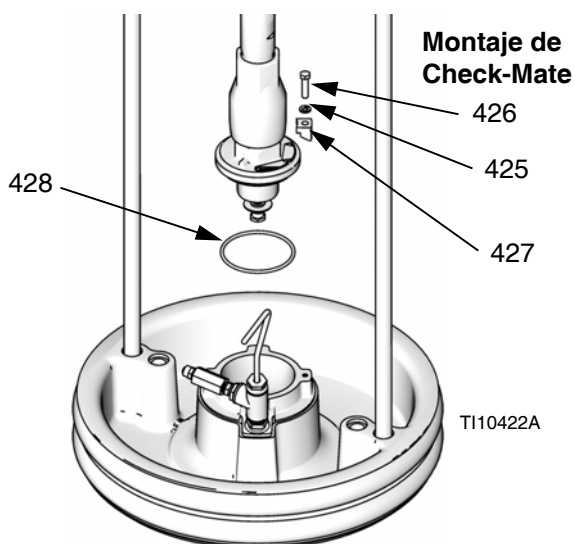

Montaje de Dura-Flo

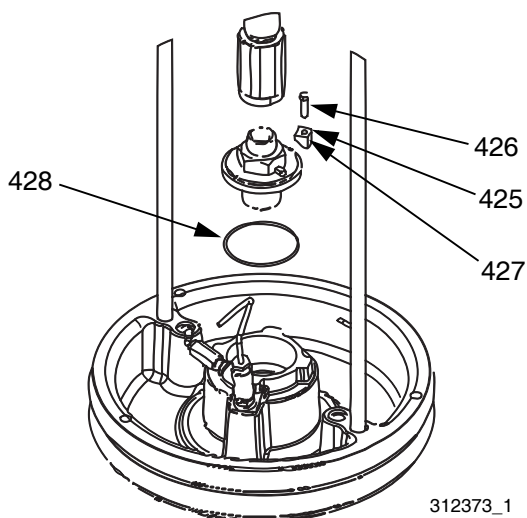
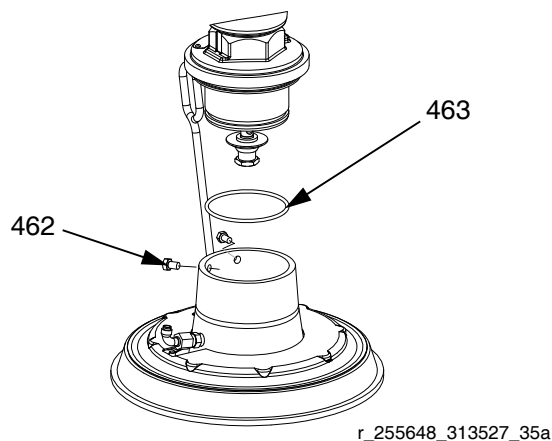

FIG. 18: Kit de montaje de 115 l (30 gal.) y 200 l (55 gal.)

Plato de 20, 30 y 60 litros

1. Afloje dos tornillos de 5/16 pulg. (462) del plato.
2. Separe la bomba tirando de ella con cuidado para no dañar la entrada de la bomba. Si usa una bomba con adaptador de entrada, retire los tornillos (472), adaptador (471) y juntas tóricas (473, 463) de la entrada de la bomba.

Montaje de Check-Mate



Montaje de Dura-Flo

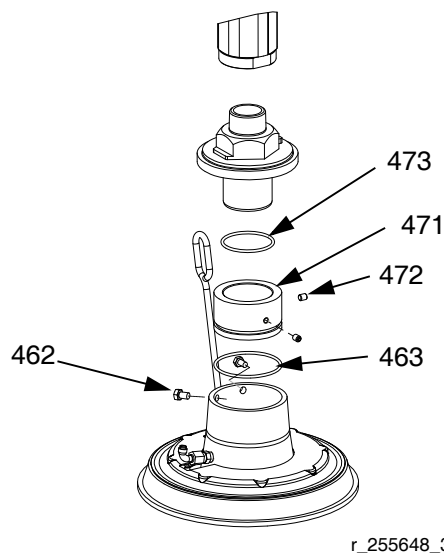



FIG. 19: Kit de montaje de 20, 30 y 60 litros

Conexión del plato

Plato de 115 l (30 gal.) y 200 l (55 gal.)

1. Coloque la junta tórica (428) del kit de montaje 255392 en el plato. Si está unida al plato, coloque la bomba de desplazamiento en el plato. Vea la FIG. 18.
2. Fije la brida de entrada de la bomba al plato con los tornillos (426), arandelas (425) y cuatro abrazaderas (427) incluidos en el kit de montaje 255392.

Plato de 20, 30 y 60 litros

 Antes de instalar el plato de 20, 30 ó 60 litros en una bomba con adaptador de entrada, instale el adaptador y la junta tórica del kit de montaje 257630 usando dos tornillos de fijación. Vea la FIG. 19.

1. Coloque la junta tórica (473) del kit de montaje 257630 en la entrada de la bomba. Afloje los tornillos de la ménsula de montaje (401) y baje con cuidado la bomba sobre la junta tórica (463) y el plato.
2. Fije la brida de entrada de la bomba al plato con los tornillos (401).

Retiro de los rascadores

Vea **Retiro e instalación de rascadores** en la página 17.

Instalación de los rascadores

Vea **Retiro e instalación de rascadores** en la página 17.

Retiro de la bomba de desplazamiento



El procedimiento de retiro de la bomba de desplazamiento depende de qué motor neumático y plato use su unidad. Encuentre a continuación su unidad de ariete, motor neumático y plato para retirar la bomba de desplazamiento. Consulte en el manual de la bomba de desplazamiento Check-Mate, 312376, para reparar la bomba de desplazamiento

Si el motor no requiere servicio, déjelo unido a su montaje. Si no es necesario retirar el motor neumático, vea la página 27.

Unidades de suministro D200 de 7,6 cm (3 pulg.) y D200s de 16,5 cm (6,5 pulg.)

Motores neumáticos NXT:

1. Vea **Desconexión de la bomba de desplazamiento** en el manual Sistemas de bombeo Check-Mate, 312376.
2. Levante del motor neumático:
 - a. *Para el NXT 2200-6500 con plato de 200 l (55 gal.):* Afloje la tuerca (105a) debajo de la barra del ariete y enrósquela hacia abajo en la varilla roscada (106) al adaptador del anillo para levantar (107) que sujeta el motor. Use una llave en la tuerca (105) en la parte superior de la barra del ariete para levantar el motor neumático.

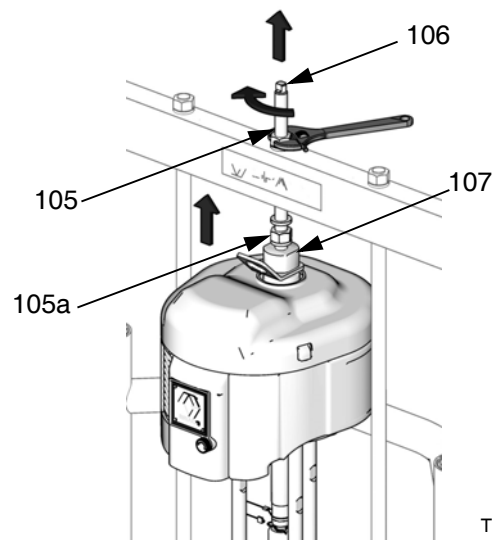

TI10648A

FIG. 20

- b. Para el NXT 200-1800 con plato de 200 l (55 gal.): Vaya al paso 3.
 - c. Para el NXT con platos más pequeños y todas las unidades de suministro: Vea el procedimiento para **Unidades de suministro D60 de 7,6 cm (3 pulg.), dos postes, S20 de 7,6 cm (3 pulg.), un poste y L20c de 5,1 cm (2 pulg.)**.
3. Vea **Desconexión de la bomba del plato** en la página 23 para desconectar el plato de la bomba de desplazamiento.
 4. Emplee dos personas para levantar y retirar la bomba de desplazamiento.

Motores neumáticos Xtreme XL:

1. Retire las tuercas y arandelas (102, 103) de la parte superior de las barras de elevación del plato (101). Vea la FIG. 21.

AVISO
No quite o ajuste las tuercas (102) debajo las ménsulas. Vea la FIG. 21. Si se ajustan las tuercas, la bomba no engranará completamente con el plato o la distancia menor provocará tensiones en el motor, las varillas de unión y la bomba de desplazamiento.

2. Vea **Desconexión de la bomba de desplazamiento** en el manual Sistemas de bombeo Check-Mate, 312376.
3. Vea **Desconexión de la bomba del plato** en la página 23 para desconectar el plato de la bomba de desplazamiento.
4. Levante el ariete para asegurarse de que el motor neumático se ha soltado del conjunto de la base de bomba y del plato.
5. Retire la bomba de desplazamiento y de servicio como sea necesario.

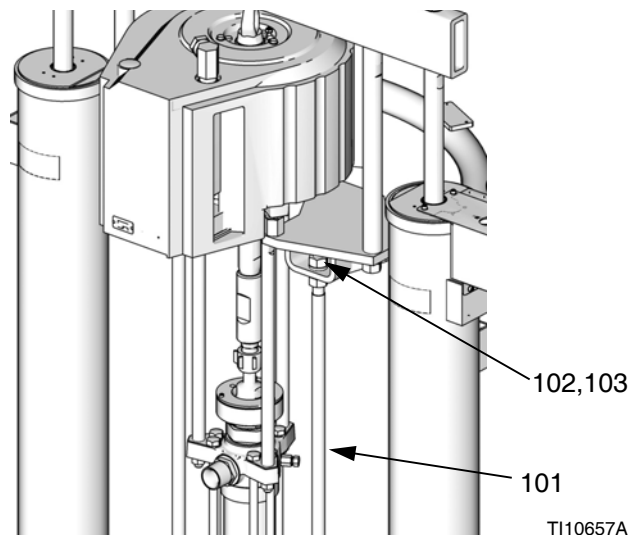

FIG. 21

Unidades de suministro D60 de 7,6 cm (3 pulg.), dos postes, S20 de 7,6 cm (3 pulg.), un poste y L20c de 5,1 cm (2 pulg.)

Motores neumáticos NXT:

1. Vea **Desconexión de la bomba de desplazamiento** en el manual Sistemas de bombeo Check-Mate, 312376.
2. Vea **Desconexión de la bomba del plato** en la página 23 para desconectar el plato de la bomba de desplazamiento.
3. Levante el conjunto de ariete para levantar el motor neumático alejándolo de la bomba de desplazamiento.
4. Retire la bomba de desplazamiento y de servicio como sea necesario.

Instalación de la bomba de desplazamiento

Unidades de suministro D200 de 7,6 cm (3 pulg.) y D200s de 16,5 cm (6,5 pulg.)

Motores neumáticos NXT

1. Inserte la bomba de desplazamiento en el plato. Siga los pasos de **Conexión del plato** en la página 24.
2. Vea **Reconexión de la bomba de desplazamiento** en el manual Sistemas de bombeo Check-Mate, 312376.
3. Reconecte el cable de conexión a tierra y el arnés de cables del motor neumático (unidades con DataTrak remoto) si fueron desconectados.

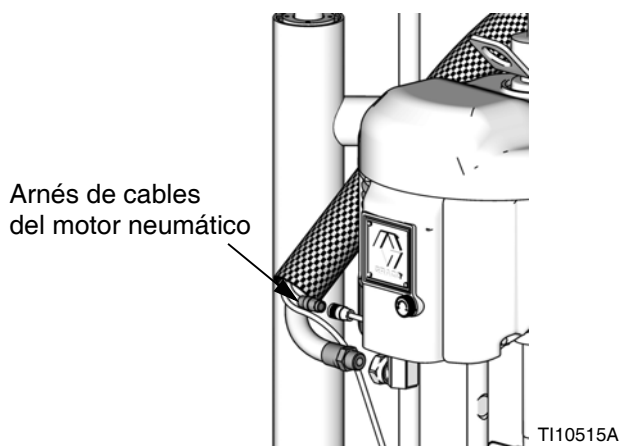

FIG. 22: Arnés del motor neumático NXT 2200-6500

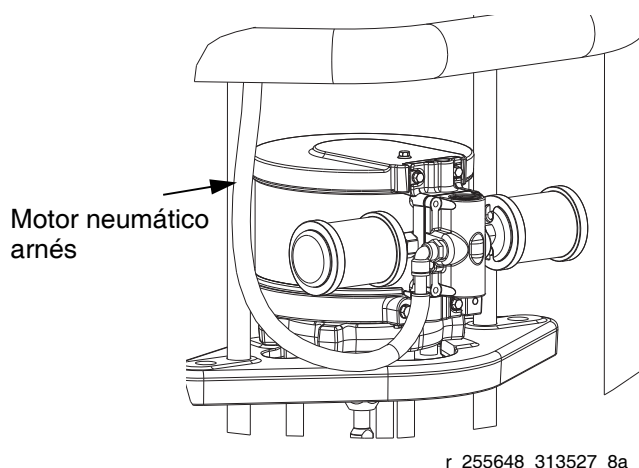

FIG. 23: Arnés del motor neumático NXT 200-1800

4. Conexión del motor neumático:
 - a. *Para el NXT 2200-6500 con plato de 200 l (55 gal.):* Use una llave en la tuerca (105) en la parte superior de la barra del ariete para bajar el motor neumático a la bomba de desplazamiento. Vea la FIG. 20 en la página 24. Enrosque la tuerca (105) y apriétela debajo de la barra del ariete. Apriete la tuerca (105) debajo del travesaño a (34 N•m) (25 pie-lb) como máximo.
 - b. *Para el NXT con plato más pequeño:* Si se retiró el motor, apriete los tornillos de fijación (111) y arandelas (110) en la ménsula de montaje (109). Vea la FIG. 27 en la página 27.

Motores neumáticos Xtreme XL

1. Levante el ariete para instalar la bomba de desplazamiento en el plato.
2. Inserte la bomba de desplazamiento en el plato. Siga los pasos de **Conexión del plato** en la página 24.
3. Vea **Reconexión de la bomba de desplazamiento** en el manual Sistemas de bombeo Check-Mate, 312376.
4. Apriete las tuercas (103) y arandelas (102) en la parte superior de las barras de elevación del plato (101). Vea la FIG. 21.

AVISO

No quite o ajuste las tuercas (103) debajo las ménsulas. Si se ajustan las tuercas, la bomba no engranará completamente con el plato o la distancia menor provocará tensiones en el motor, las varillas de unión y la bomba de desplazamiento.

Unidades de suministro D60 de 7,6 cm (3 pulg.), dos postes, S20 de 7,6 cm (3 pulg.), dos postes y L20c de 5,1 cm (2 pulg.)

Motores neumáticos NXT:

1. Levante el ariete para instalar la bomba de desplazamiento en el plato.
2. Inserte la bomba de desplazamiento en el plato. Siga los pasos de **Conexión del plato** en la página 24.
3. Vea **Reconexión de la bomba de desplazamiento** en el manual Sistemas de bombeo Check-Mate, 312376.

Retiro del motor neumático



Motores neumáticos NXT

1. Vea **Desconexión de la bomba de desplazamiento** en el manual Sistemas de bombeo Check-Mate, 312376.
2. Desconecte la manguera de aire del motor neumático. Si usa un DataTrak remoto, desconecte las conexiones eléctricas del motor neumático.
3. Desconecte el motor neumático:
 - a. Para el NXT 2200-6500 con plato de 200 l (55 gal.) (unidades de suministro D200 de 7,6 cm [3 pulg.] y D200s de 16,5 cm [6,5 pulg.]): Afloje la tuerca (105a) debajo del travesaño. Use una llave para sujetar el adaptador del anillo para levantar (107) en su sitio y afloje con otra llave la varilla roscada (106) arriba del travesaño. Vea la FIG. 24.

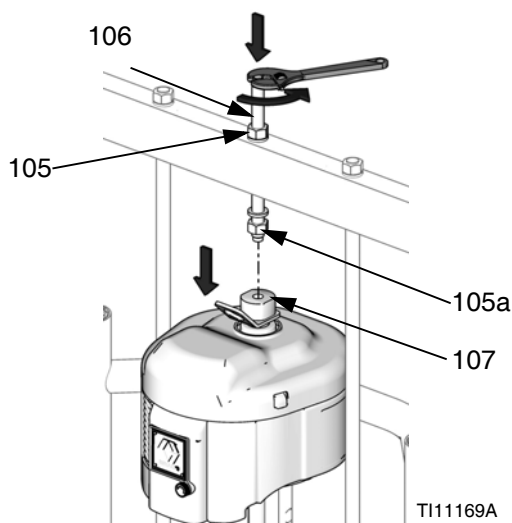

FIG. 24: Para el NXT 2200-6500 con plato de 200 l (55 gal.)

- b. Para el NXT 200-1800 con plato de 200 l (55 gal.) (unidades de suministro D200 de 7,6 cm [3 pulg.] y D200s de 16,5 cm [6,5 pulg.]): Retire los tornillos (111) y arandelas (110) que fijan el motor al plato de montaje. Vea FIG. 25.

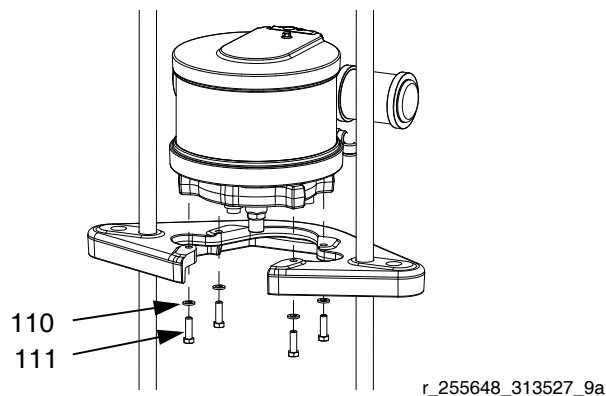

FIG. 25: NXT 200-1800 con plato de 200 l (55 gal.)

- c. Para el NXT con plato más pequeño (unidades de suministro D200 de 7,6 cm [3 pulg.], D200s de 16,5 cm [6,5 pulg.] y D60 de 7,6 cm [3 pulg.]): Retire los tornillos (111) y arandelas (110) que fijan el motor al plato de montaje.

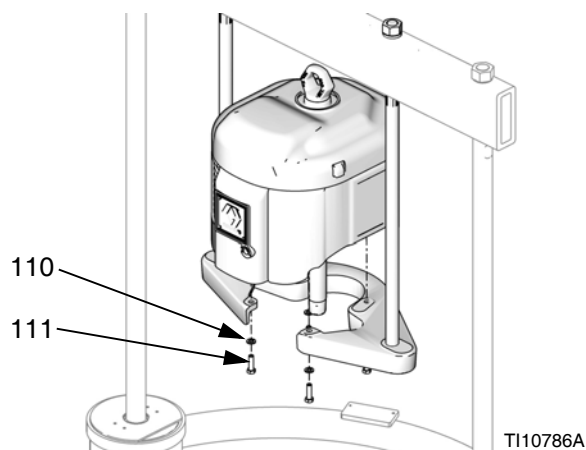

FIG. 26: NXT en D200 con plato pequeño

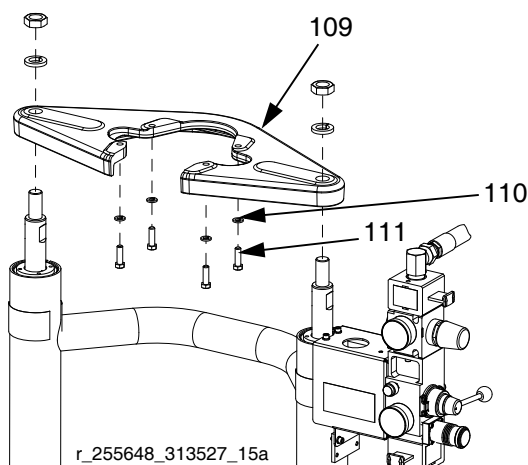

FIG. 27: NXT en D60 con ariete

- d. Para el NXT en la unidad de suministro S20 de 7,6 cm (3 pulg.) y elevador L20c de 5,1 cm (2 pulg.) : Retire los tornillos (111) y arandelas (110) que fijan el motor a la ménsula de montaje.

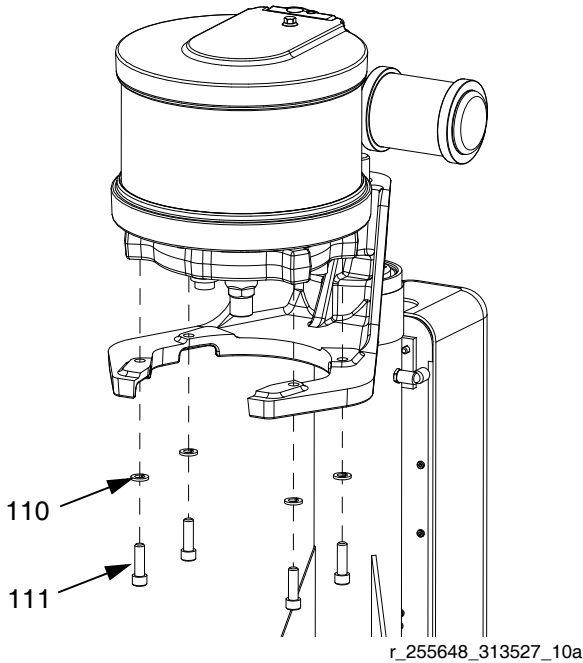

FIG. 28

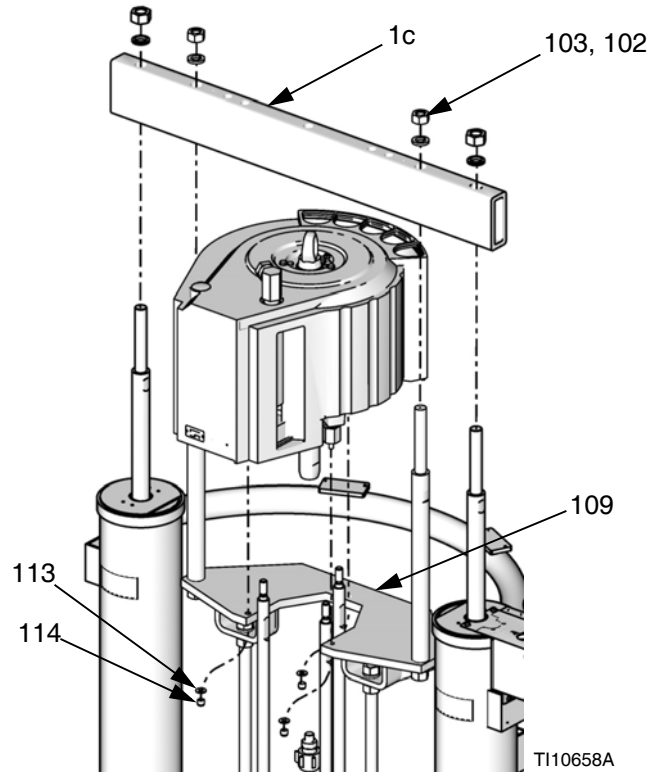

FIG. 29: Motores neumáticos Xtreme XL

4. Fije el motor neumático a un dispositivo para levantar adecuado y retírelo.

Motores neumáticos Xtreme XL

1. Retire la manguera de aire.
2. Vea **Desconexión de la bomba de desplazamiento** en el manual Sistemas de bombeo Check-Mate, 312376.
3. Retire las tuercas (103), arandelas (102) y travesaño (1c).
4. Retire las tuercas (114) y arandelas (113) debajo del plato de unión.
5. Fije el anillo para levantar del motor neumático a un dispositivo para levantar adecuado y levante el motor neumático hacia afuera del plato de montaje (109).

Instalación del motor neumático

Unidades de suministro D200 de 7,6 cm (3 pulg.) y D200s de 16,5 cm (6,5 pulg.)

NXT con plato de 200 l (55 gal.):

1. *Para el NXT2200-6500:* Con un dispositivo para levantar adecuado, inserte las barras de unión en la bomba de desplazamiento y fije el motor a la bomba.
 - a. Vea **Reconexión de la bomba de desplazamiento** en el manual Sistemas de bombeo Check-Mate, 312376.
 - b. Instale la varilla roscada (106) a través del agujero central del travesaño. Instale las arandelas (104) y tuercas (105) de seguridad en la varilla roscada (106), tanto arriba como debajo del travesaño. Use una llave para sujetar el adaptador del anillo para levantar (107) y apriete con otra llave la varilla roscada (106) en el adaptador del anillo para levantar (107). Vea la FIG. 30.
 - c. Apriete la tuerca (105) debajo del travesaño a (34 N•m) (25 pie-lb) como máximo.
 - d. Apriete la tuerca (105) arriba del travesaño para bloquear el motor en su sitio.

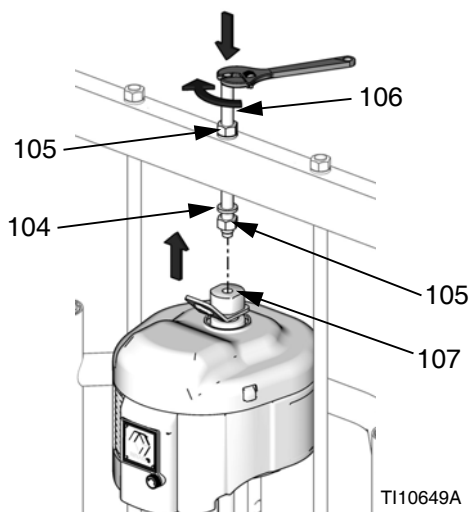

FIG. 30

2. *Para el NXT200-1800:* Fije el motor a la ménsula de montaje con los tornillos (111) y arandelas (110). Vea la FIG. 25 en la página 27.
3. Conecte la manguera de aire al motor. Si usa un DataTrak remoto, conecte las conexiones eléctricas del motor neumático. Vea la FIG. 22 y la FIG. 23 en la página 26.

NXT con platos más pequeño:

4. Coloque el plato de montaje (109) en su lugar para comprobar que la parte superior del motor no toque el travesaño. Vea la FIG. 26. Con un dispositivo para levantar adecuado, una el motor al plato de montaje (109) con los tornillos (111) y arandelas (110).
 - a. Vea **Reconexión de la bomba de desplazamiento** en el manual Sistemas de bombeo Check-Mate, 312376.
 - b. Conecte la manguera de aire al motor. Si usa un DataTrak remoto, conecte las conexiones eléctricas del motor neumático. Vea la FIG. 25 en la página 27.

Motores neumáticos Xtreme XL

1. Con un dispositivo para levantar adecuado, baje el motor neumático hasta el plato de montaje (109). Vea la FIG. 29.
2. Fije el motor al plato de montaje (109) con las tuercas (114) y arandelas (113).
3. Instale el travesaño (1c), tuercas (103) y arandelas (102).
4. Vea **Reconexión de la bomba de desplazamiento** en el manual Sistemas de bombeo Check-Mate, 312376.
5. Conecte la manguera de aire al motor. Si usa un DataTrak remoto, conecte las conexiones eléctricas del motor neumático. Vea la FIG. 22 en la página 26.

Unidad de suministro D60 de 7,6 cm (3 pulg.), dos postes

Motores neumáticos NXT



1. Con un dispositivo para levantar seguro, una el motor al plato de montaje (109) con los tornillos (111) y arandelas (110). Vea la FIG. 27 en la página 27.
2. Vea **Reconexión de la bomba de desplazamiento** en el manual Sistemas de bombeo Check-Mate, 312376.
3. Conecte la manguera de aire al motor. Si usa un DataTrak remoto, conecte las conexiones eléctricas del motor neumático. Vea la FIG. 25 en la página 27.

Unidad de alimentación S20 de 7,6 cm (3 pulg.), un poste y elevador L20c de 5,1 cm (2 pulg.)

Motores neumáticos NXT

1. Fije el motor a la ménsula de montaje con los tornillos (111) y arandelas (110). Vea la FIG. 28.
2. Vea **Reconexión de la bomba de desplazamiento** en el manual Sistemas de bombeo Check-Mate, 312376.
3. Conecte la manguera de aire al motor. Si usa un DataTrak remoto, conecte las conexiones eléctricas del motor neumático. Vea la FIG. 25 en la página 27.

Reparación de la unidad de suministro

						
<p>Para reducir el riesgo de lesiones graves, cuando se indique aliviar presión, siga siempre el Procedimiento de alivio de presión en la página 16. No use aire a presión para retirar el manguito guía ni el ariete.</p>						

Varillas de pistón del ariete D200s de 16,5 cm (6,5 pulg.)

Efectúe siempre el servicio de ambos cilindros a la vez. Cuando de servicio a la varilla de elevación, siempre instale juntas tóricas nuevas en la junta de la varilla del pistón y en el pistón del ariete.

Desarmado de la junta de la varilla del pistón

1. Alivie la presión.
2. Retire las tuercas (1a) y las arandelas de seguridad (1b) que sujetan la barra de unión (1c) a las varillas del pistón (1d). Vea la ilustración de las piezas en la página 39.
3. Retire las tuercas (103 y 105) y arandelas (102 y 104). Vea la ilustración de las piezas en la página 43.
4. Levante la barra de unión (1c) hacia afuera de las varillas.
5. Retire el anillo de retención (1h) sosteniendo la pestaña del anillo con un par de alicates y haciendo girar el anillo hacia afuera de su ranura.
6. Retire el anillo de presión (1e) y el rascador de la barra (1f).
7. Retire el manguito guía (1g) deslizándolo hacia afuera de la varilla (1d). Se proporcionan cuatro agujeros de 1/4 pulg.-20 para facilitar el retiro del manguito guía.
8. Inspeccione las piezas en busca de desgaste o daños.

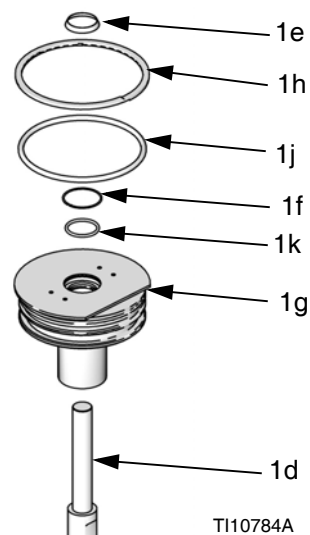

FIG. 31: Junta de la varilla del pistón de 16,5 cm (6,5 pulg.)

Armado de la junta de la varilla del pistón

1. Instale juntas tóricas (1j, 1k), rascador de barra (1f) y anillo de presión (1e) nuevos. Lubrique las empaquetaduras con lubricante para juntas tóricas.
2. Deslice el manguito guía (1g) en la barra (1d) y presiónelo dentro del cilindro. Vuelva a colocar el anillo de retención (1h) introduciéndolo alrededor de la ranura del manguito guía.
3. Reinstale la barra de unión (1c) con tuercas (1a) y arandelas de seguridad (1b). Apriete a 54 N•m (40 pie-lb).
4. Reinstale las arandelas (102, 104) y tuercas (103, 105).

Desarmado del pistón del ariete

1. Alivie la presión.
2. Retire las tuercas (1a) y arandelas de seguridad (1b) que sujetan la barra de unión (1c) a las varillas del pistón (1d). Vea la página 39.
3. Retire las tuercas (103 y 105) y arandelas (102 y 104). Vea la ilustración de las piezas en la página 43.
4. Levante la barra de unión (1c) hacia afuera de las varillas.
5. Retire el anillo de retención (1h) sosteniendo la pestaña del anillo con un par de alicates y haciendo girar el anillo hacia afuera de su ranura.
6. Retire el manguito guía (1g) deslizándolo hacia afuera de la varilla del pistón (1d).

Armado del pistón del ariete

1. Instale juntas tóricas nuevas (1p, 1j) en la varilla del pistón (1d) y pistón (1r). Lubrique el pistón (1r) y las juntas tóricas (1p, 1j). Reinstale el pistón (1r) y el anillo de retención inferior (1n) en la varilla del pistón (1d). Instale la banda de guía del pistón (1q) en el pistón (1r).
2. Inserte con cuidado el pistón (1r) en el cilindro y empuje la varilla (1d) directamente hacia abajo en el cilindro. Añada 89 cm³ (3 oz.) de lubricante a cada cilindro después de insertar el pistón (1r).
3. Deslice el manguito guía (1g) en la varilla del pistón (1d).
4. Instale el anillo de retención (1e) y la barra de unión (1c) como se explica en **Desarmado del pistón del ariete**.

AVISO

No incline la varilla del pistón hacia un lado cuando la retire de la base o cuando la instale. Dicho movimiento podría dañar el pistón o la superficie interna del cilindro base.

7. Deposite con cuidado el pistón (1r) y la varilla (1d) para que la varilla no se doble. Retire el anillo de retención inferior (1n) y junta tórica (1p). Retire la banda de guía del ariete (1q). Deslice el pistón (1r) hacia afuera de la varilla del pistón (1d).

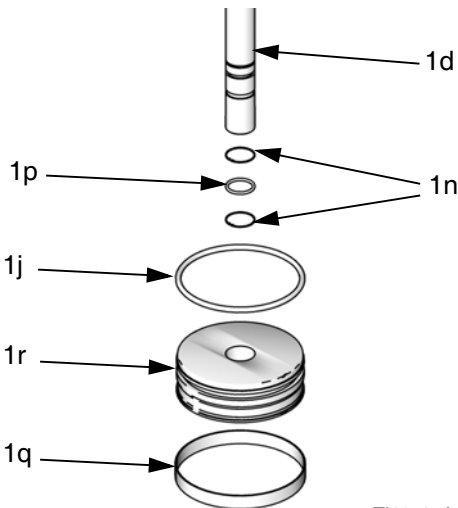

T110785A

FIG. 32: Pistón del ariete de 16,5 cm (6,5 pulg.)

Varillas de pistón de los arietes D200s, D60 y S30 de 7,6 cm (3 pulg.)

Efectúe siempre el servicio de ambos cilindros a la vez. Cuando de servicio a la varilla del pistón, instale juntas tóricas nuevas en la junta de la varilla del pistón y en el pistón del ariete.

Desarmado de la junta y el cojinete de la varilla del pistón

1. Alivie la presión.
2. Acceda a la junta y el cojinete de la varilla del pistón.
 - a. *Para ariete D200 de 7,6 cm (3 pulg.):* Retire las tuercas (206) y arandelas de seguridad (205) que sujetan la barra de unión (204) a las varillas del pistón (202n). Consulte la ilustración de las piezas en la página 41. Retire las tuercas (105) y las arandelas (104). Retire la barra de unión (204). Vea la página 41.
 - b. *Para ariete D60 de 7,6 cm (3 pulg.):* Compruebe que el ariete esté en la posición más baja. Retire las tuercas (383) y las arandelas de seguridad (382) de las varillas de pistón (302n). Retire el sistema de bombeo completo, incluso el plato de montaje (381) hacia afuera de las varillas de pistón (302n). Sujete el sistema de bombeo de forma que la bomba y el plato no caigan. Vea las páginas 46 y 48
 - c. *Para ariete S20 de 7,6 cm (3 pulg.):* Compruebe que el ariete esté en la posición más baja. Retire la tuerca (857) y la arandela de seguridad (858) de la varilla del pistón (802n). Retire el sistema de bombeo completo, incluso el plato de montaje (851) hacia afuera de la varilla del pistón (802n). Sujete el sistema de bombeo de forma que la bomba y el plato no caigan. Vea la página 51.
3. Retire el anillo de retención (203, 803).
4. Retire la junta y el cojinete de la varilla del pistón.
 - a. *Para arietes D200 y D60 de 7,6 cm (3 pulg.):* Deslice la tapa del extremo (202a), pasador (202b), junta tórica (202c) y resorte (202m) hacia afuera de la varilla del pistón (202n). Retire el anillo de retención (202k) y cojinete (202j) de la tapa del extremo (202a) y retire la junta tórica (202d).
 - b. *Para ariete S20 de 7,6 cm (3 pulg.):* **Desarmado del pistón del ariete** para retirar la tapa de extremo (802a). Vea la página 32. Deslice la tapa de extremo (802a) hacia afuera de la varilla del pistón (802n). Retire el anillo de retención (802k) y el cojinete (802j) de la tapa de extremo (802a). Retire la junta (802d) y el espaciador (802p) del cojinete.
5. Inspeccione las piezas en busca de desgaste o daños. Sustituya como sea necesario.

 No reinstale el conjunto de la tapa de extremo si el pistón del ariete (202e, 802e) debe ser retirado de la varilla del pistón. Vea en la siguiente página las instrucciones para reparar el pistón del ariete.

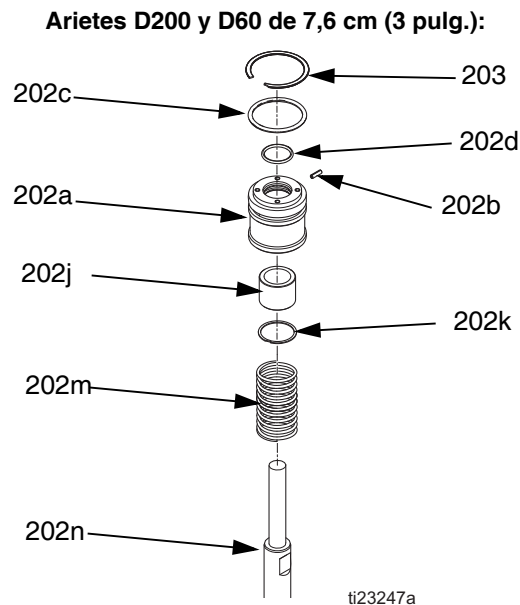

Ariete S20 de 7,6 cm (3 pulg.):

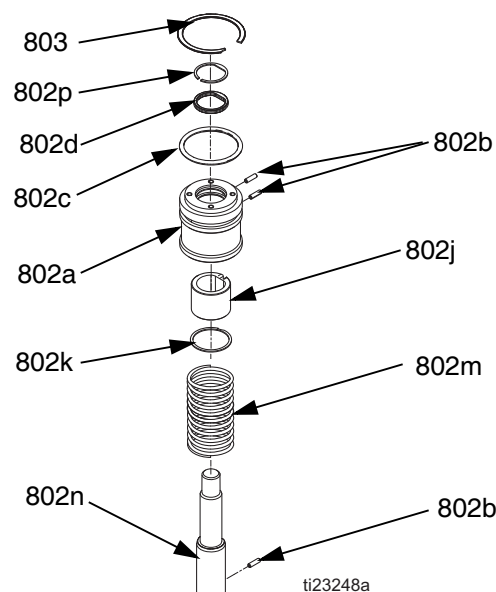

Fig. 33: Junta de la varilla del pistón de 7,6 cm (3 pulg.)

Armado de la junta y el cojinete de la varilla del pistón

Vea la FIG. 33 en la página 33.

1. *Para ariete S20 de 7,6 cm (3 pulg.):* Lubrique la junta (802d) y el espaciador (802p) e instálelos en el cojinete (802j).
 - a. Alinee la ranura en el cojinete con el pasador (802b) e instale el cojinete (802j) en la tapa de extremo (802a). Lubrique la junta tórica (802c) y la tapa de extremo (802a).
 - b. Deslice el resorte (802m) y la tapa de extremo (802a) en la parte inferior de la varilla del pistón.
2. *Para arietes D200 y D60 de 7,6 cm (3 pulg.):* Lubrique la junta tórica (202d) y el cojinete inferior (202j).
 - a. Instale la junta tórica (202d), cojinete inferior (202j) y anillo de retención (202k) en la tapa del extremo (202a).
 - b. Instale junta tórica (202c) y pasador (202b) nuevos en la tapa del extremo (202a). Lubrique la junta tórica (202c) y la tapa de extremo (202a).
 - c. Deslice el resorte (202m) y la tapa de extremo (202a) en la varilla del pistón (202n, 302n).
3. Instale el anillo de retención (203).
4. *Para ariete D200 de 7,6 cm (3 pulg.):* Instale la barra de unión (204), arandelas (204, 205) y tuercas (205, 206).
5. *Para ariete D60 de 7,6 cm (3 pulg.):* Vuelva a montar el plato de montaje (381) y fije las tuercas (383) y arandelas de seguridad (382). Apriete a 54 N•m (40 pie-lb).
6. *Para ariete S20 de 7,6 cm (3 pulg.):* Vuelva a montar el plato de montaje (851) y fije la tuerca (857) y arandela de seguridad (858). Apriete a 54 N•m (40 pie-lb).

Desarmado del pistón del ariete

1. Complete los pasos 1 a 4 de **Desarmado de la junta y el cojinete de la varilla del pistón** para retirar la tapa del extremo de la varilla del pistón.

2. Deposite con cuidado el pistón (202e, 802e) y la varilla (202n, 302n, 802n) para que la varilla del pistón no se doble. Retire la tuerca (202f, 802f), arandela (202g, 802g), pistón (202e, 802e), la junta tórica externa (202c, 802c) y junta tórica interna (202h, 802h).
3. Inspeccione las piezas en busca de desgaste o daños. Sustituya como sea necesario.

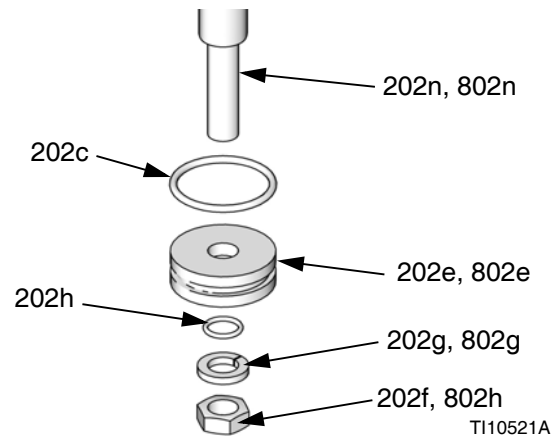

Fig. 34: Pistón del ariete de 7,6 cm (3 pulg.)

Armado del pistón del ariete

1. Instale juntas tóricas nuevas (202h, 802h, 202c, 802c) y lubrique el pistón (202e, 802e) y las juntas tóricas.
2. Aplique sellador de roscas de resistencia media. Instale el pistón (202e, 802e), arandela (202g, 802g) y tuerca (202f, 802f) en la varilla del pistón (202n, 302n, 802n).
3. Inserte cuidadosamente el pistón (202e, 802e) en el cilindro y empuje la varilla del pistón (202n, 302n, 802n) directamente hacia abajo en el cilindro.
4. Deslice el resorte (202m, 802m) y la tapa de extremo (202a, 802a) en la varilla del pistón (202n, 302n, 802n).
5. *Para arietes D200 de 7,6 cm (3 pulg.):* Instale el anillo de retención (203), barra de unión (204), arandelas (204, 205) y tuercas (205, 206).
6. *Para arietes D60 S20 de 7,6 cm (3 pulg.):* Instale el anillo de retención (203) e instale el plato de montaje con tuercas (383, 857) y arandelas (382, 858) con el sistema de bombeo y plato.

AVISO

No incline la varilla del pistón hacia un lado cuando la retire de la base o cuando la instale. Dicho movimiento podría dañar el pistón o la superficie interna del cilindro base.

Elevador L20c de 5,1 cm (2 pulg.)

Desarmado de la junta de la varilla del pistón, cojinete y pistón

1. Retire el motor neumático. Vea **Retiro del motor neumático** en la página 27.
2. Retire la tuerca (522), la arandela de seguridad (521), asa (520), arandela (519) y ménsula de montaje del motor neumático (518) de la tapa de extremo (516).
3. Retire el anillo de retención (510).
4. Retire la tapa de extremo del cilindro (516). Retire la junta tórica (513) y sustitúyala si es necesario.
5. Retire el tornillo (514) del interior del cilindro (515) y levante el conjunto del cilindro hacia afuera del carro del elevador (501).
6. Retire el pistón (511) del cilindro (515). Retire las juntas tóricas (512, 513) e inspecciónelas en busca de daños. Sustituya como sea necesario.
7. Retire el anillo de retención (510) de la parte inferior del cilindro (515).
8. Retire la tuerca (509), tornillo (508) y cojinete (505) del cilindro (515). Inspeccione el cojinete en busca de daños. Sustituya como sea necesario.

Armado de la junta de la varilla del pistón, cojinete y pistón

1. Instale el tornillo (508) en el cojinete (505). Instale el cojinete en el cilindro (515) y apriete con tuerca (522)
2. Instale el anillo de retención (510) en la parte inferior del cilindro (515) y el muelle ondulado (507) en la parte superior del cojinete (505).
3. Asegúrese de que el tornillo (508) esté orientado hacia atrás e instale el cilindro con cojinete en el carro del elevador (501).
4. Instale el pistón (511) con juntas tóricas nuevas (513) y presiónelo sobre la varilla.
5. Instale el tornillo (514) en la varilla del carro.
6. Instale la junta tórica nueva (513) en la tapa de extremo del cilindro (516) e instálela en el cilindro (515).
7. Use un destornillador para instalar el anillo de retención (510) en la parte superior del cilindro (515).
8. Instale el montaje del motor neumático (518) en la tapa de extremo del cilindro (516).

9. Instale la arandela (519), asa (520), arandela de seguridad (521) y tuerca (522).

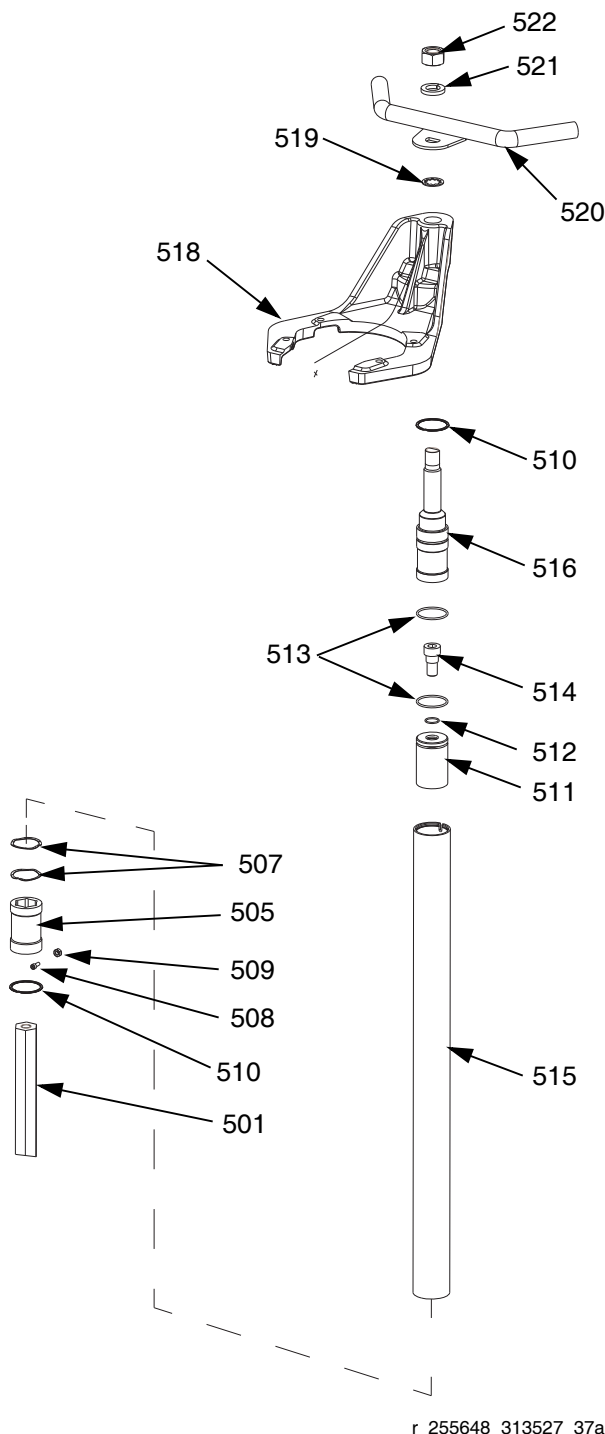

r_255648_313527_37a

FIG. 35: Junta de la varilla del pistón, cojinete y pistón L20c

Fuente de alimentación

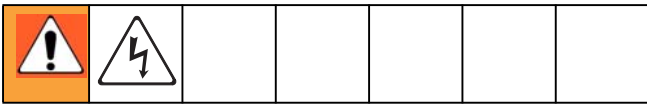

Retiro del módulo de 24 VCC

1. Apague la alimentación de 24 VCC externa.
2. Retire las cubiertas de carenado. Vea la ilustración de las piezas de DataTrak en las páginas 62.
3. Retire dos tornillos (156), dos arandelas (164) y presione la placa de la cubierta (160) hacia arriba desde abajo. Luego deslícela hacia la parte delantera del ariete para sacarla.

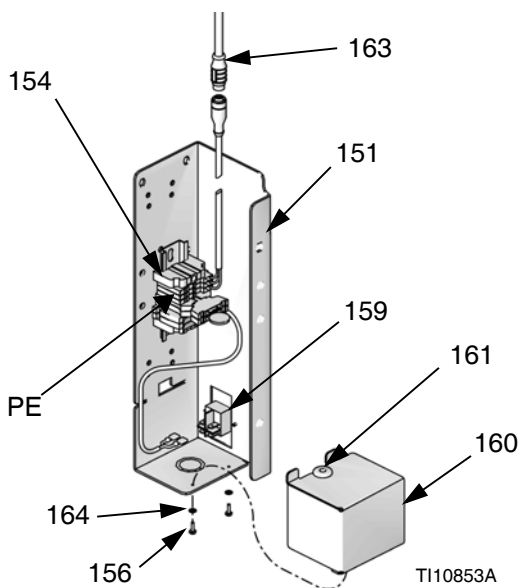

FIG. 36

4. Desconecte el cable de salida de la fuente de alimentación del cable de la CAN (163).
5. Retire las desconexiones rápidas de los terminales 1 y 4 del interruptor basculante.

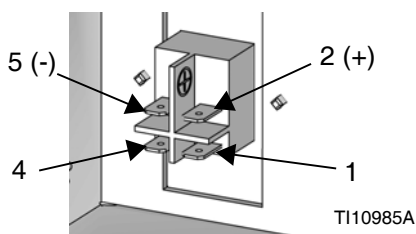

FIG. 37

6. Retire el conductor de protección de la conexión a tierra del terminal de protección de la conexión a tierra (PE) marcado \perp .

7. Retire los tornillos (159) y el módulo de alimentación de 24 VCC (154) de la ménsula de montaje de la fuente de alimentación (151). Vea la ilustración de las piezas en la página 54.
8. Retire los tornillos (155) e interruptor de alimentación (157) de la ménsula de montaje de la fuente de alimentación (151).
9. Limpie todas las piezas e inspecciónelas en busca de desgaste o daños. Sustituya como se necesite.

Sustitución de los fusibles de 24 VCC

1. Complete los pasos 1 y 2 de **Retiro del módulo de 24 VCC**.
2. Abra el portafusibles y retire los dos fusibles. Instale fusibles nuevos (165).

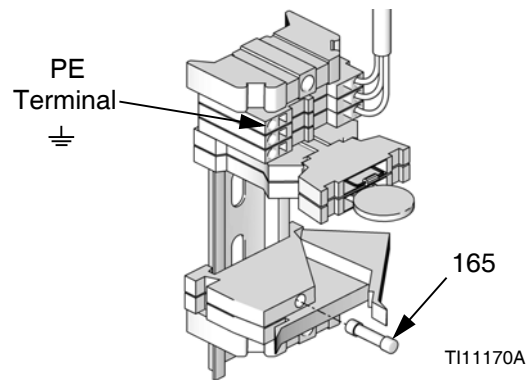

FIG. 38

Instale el módulo de 24 VCC

1. Asegúrese de que la alimentación externa de 24 VCC está apagada.
2. Monte el módulo de 24 VCC (154) en la ménsula de montaje (151).
3. Instale el interruptor de alimentación (159) en la ménsula de montaje (151).
4. Coloque desconexiones rápidas en el cable del módulo de 24 VCC (154) a los terminales del interruptor de alimentación (157).
 - a. El cable negro se conecta al terminal 4, junto al terminal marcado (-).
 - b. El cable rojo se conecta al terminal 1, junto al terminal marcado (+).
5. Instale el cable de salida de la fuente de alimentación en el cable de la CAN (163).

6. Conecte una fuente de alimentación de 24 V Clase 2 en los terminales del interruptor de alimentación: +24 VCC al terminal 2 (+) y 24 VCC de retorno al terminal 5 (-). Vea la FIG. 37. Conecte el conductor de protección de la conexión (PE) en el terminal marcado \perp . Vea la FIG. 38. La fuente de alimentación de 24 VCC debe ser capaz de suministrar 1,0 A como mínimo y debe tener protección de corriente de alimentación con no más de 2,5 A nominales.
7. Instale la placa de la cubierta 160, tornillos (156) y arandelas (164).
8. Instale las cubiertas de carenado. Vea la ilustración de las piezas de DataTrak en las páginas 62.

Retiro de la fuente de alimentación de 100-240 VCA

1. Apague la fuente de alimentación y **desconecte la alimentación eléctrica**.
2. Retire las cubiertas de carenado (506, 507). Vea la ilustración de las piezas de DataTrak en las páginas 62.
3. Retire dos tornillos (156), dos arandelas (164) y presione la placa de la cubierta (160) hacia arriba desde abajo. Luego deslícela hacia la parte delantera del ariete para sacarla.

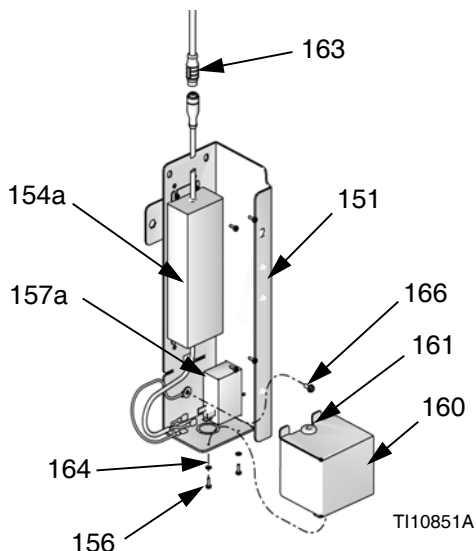

FIG. 39

4. Desconecte el cable de salida de la fuente de alimentación.
5. Retire las desconexiones rápidas del interruptor basculante.
6. Retire el tornillo de conexión a tierra (166).

7. Retire los tornillos (156) e interruptor de alimentación de 100-240 VCA (154a) de la ménsula de montaje de la fuente de alimentación (151).
8. Inspeccione todas las piezas en busca de signos de desgaste o daños. Sustituya como se necesite.

Sustitución de los fusibles de 100-240 VCA

1. Apague la fuente de alimentación y **desconecte la alimentación eléctrica**.
2. Use un destornillador para retirar los dos fusibles (165) del módulo e instale fusibles nuevos.

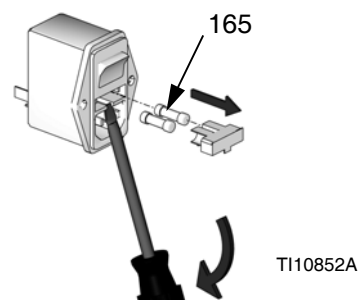

FIG. 40

Instalación de la fuente de alimentación de 100-240 VCA

1. Apague la fuente de alimentación y **desconecte la alimentación eléctrica**.
2. Monte el módulo de entrada de alimentación eléctrica (157a) y la fuente de alimentación de 100-240 VCA (154a) en la ménsula de montaje (151).
3. Instale el cable de salida de la fuente de alimentación en el cable de la CAN (509). Vea la FIG. 39.
4. Conecte los conectores de desconexión rápida de la entrada de la fuente de alimentación en los terminales del interruptor de alimentación eléctrica (157a).
 - a. Conecte el cable verde a tierra \perp .
 - b. Conecte el cable amarillo a la línea (L).
 - c. Conecte el cable azul a neutro (N).
5. Instale el tornillo de conexión a tierra (166) a través del terminal de ojal del cable espiral de conexión a tierra (verde) de la fuente de alimentación y fíjelo en la caja de la fuente de alimentación (151).
6. Instale la placa de la cubierta 160, tornillos (156) y arandelas (164).
7. Instale las cubiertas de carenado. Vea la ilustración de las piezas de DataTrak en las páginas 62.

Piezas

Use esta tabla para identificar qué kit de montaje de bomba y plato son compatibles con cada motor neumático y sistema de suministro. Vea la página 40 para la válvula de alivio para su sistema de bombeo.

Sistema de suministro	Kit de montaje de la bomba		Platos	Página de kits de montaje de la bomba	Página de platos
	Tamaño del motor neumático	Kit	Galones (litros)		
D200 de 7,6 cm (3 pulg.), dos postes (vea la página 41)	NXT200 NXT400	257627	55 (200)	pág. 43	pág. 56
		257628	5 (20), 8 (30), 16 (60)	pág. 45	pág. 58
	30 (115)		pág. 56		
	NXT700 NXT1200 NXT1800	257625	55 (200)	pág. 43	pág. 56
		257626	5 (20), 8 (30), 16 (60)	pág. 45	pág. 58
	30 (115)		pág. 56		
	NXT3400 NXT6500	255308	5 (20), 8 (30), 16 (60)	pág. 44	pág. 58
NXT2200	255309	30 (115)	pág. 56		
NXT2200 NXT3400 NXT6500	255305	55 (200)	pág. 43	pág. 56	
D200 Dura-Flo de 7,6 cm (3 pulg.), dos postes (vea la página 41)	NXT2200 NXT3400 NXT6500	256235	55 (200)	pág. 43	pág. 56
D200s de 16,5 cm (6,5 pulg.), dos postes (vea la página 39)	NXT2200 NXT3400 NXT6500	255315	55 (200)	pág. 43	pág. 56
	NXT2200	255317	30 (115)	pág. 44	pág. 56
	NXT3400 NXT6500	255316		pág. 44	
	Xtreme XL	255306	200 l (55 gal.)	pág. 45	pág. 57
D60 de 7,6 cm (3 pulg.), dos postes (vea la página 46)	NXT2200	257623	5 (20), 8 (30), 16 (60)	pág. 48	pág. 58
	NXT3400 NXT6500	257624			pág. 58
S20 de 7,6 cm (3 pulg.), un poste (vea la página 49)	NXT2200 NXT 3400	257666	5 (20)	pág. 51	pág. 58
	NXT700 NXT1200 NXT1800	257664			
	NXT200 NXT400	257664			
L20 c de 5,1 cm (2 pulg.), un poste	NXT200 NXT400	257613	5 (20)	pág. 53	pág. 58
	NXT700 NXT1200 NXT1800	257613			

Unidades de suministro D200s de 16,5 cm (6,5 pulg.)

Se muestra el modelo 255688

Vea la página 54 para la ilustración de la fuente de alimentación.

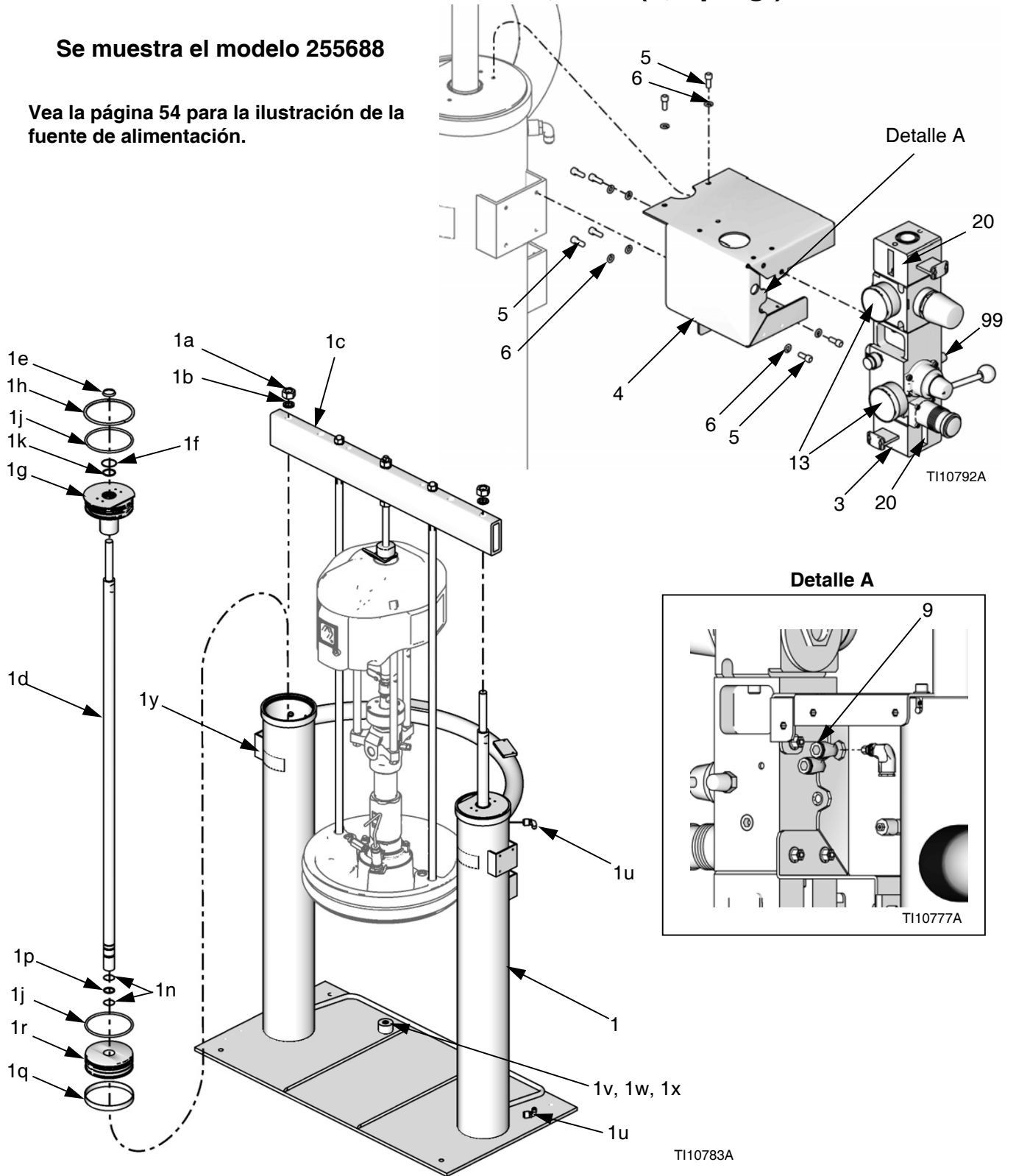

Unidades de suministro D200s de 16,5 cm (6,5 pulg.), 255688

Nro. de ref.	Nro. de pieza	Descripción	Cant.	Nro. de ref.	Nro. de pieza	Descripción	Cant.
1		ARIETE, 16,5 cm (6,5 pulg.) (incluye 1a - 1z)	1	4		MÉNSULA, montaje, control de aire	1
1a	113939	TUERCA, seguridad, hex.	2	5	101682	TORNILLO, cabeza hueca	8
1b	113993	ARANDELA, seguridad, helicoidal	2	6	100016	ARANDELA, seguridad	8
1c	15M538	BARRA, unión	1	9	113318	CODO, de enchufar	3
1d	C32401	VARILLA	2	13	101689	MANÓMETRO, presión, aire	2
1e*	C03043	ANILLO, elástico	2	20▲	15V954	ETIQUETA, válvula de cierre del control de aire	1
1f*	C31001	RASCADOR, varilla	2	27✘		SOPORTE, amarra de cable, giratorio	1
1g	617414	MANGUITO, guía, ariete de 16,5 cm (6,5 pulg.)	2	99		VÁLVULA, alivio de seguridad	1
1h*	C32409	ANILLO, retención	2	▲ Pueden solicitarse etiquetas, identificadores y tarjetas de peligro y advertencia de repuesto sin cargo. * Piezas incluidas en el kit de reparación de las unidades de suministro 918432 (se adquiere por separado). Vea Fuente de alimentación - Unidades de suministro D200s, D200, D60 y S20 de 7,6 cm (3 pulg.) en la página 54 para las piezas de las fuentes de alimentación de 24 VCC y 100-240 VCA. Vea el manual 312374 para las piezas del interbloqueo de dos botones. ✘ No se muestra.			
1j*	C38132	JUNTA TÓRICA	4				
1k*	156593	JUNTA TÓRICA	2				
1n*	C20417	ANILLO, retención	4				
1p*	158776	JUNTA TÓRICA	2				
1q*	C32408	BANDA, guía	2				
1r	C32405	PISTÓN, aire del elevador	2				
1s✘	100040	TAPÓN, tubo	2				
1u	114153	CODO, macho, unión giratoria	2				
1v	C32467	TOPE, bidón	2				
1w	C19853	TORNILLO, cab. hueca	2				
1x	C38185	ARANDELA, seguridad	2				
1y▲	15J074	ETIQUETA, seguridad	4				
1z✘	C14023	ETIQUETA, ariete, arriba-abajo	1				
2✘	C12509	TUBO, nylon, 4,45 m (14,6 pies)	1				
3	255650	CONTROL, aire; vea 312374	1				

Número de pieza de la válvula de alivio (99)

Pieza	Para sistemas con Número de pieza de la bomba (relación de la bomba)	
103347	P05xxx (5:1)	P32xxx (32:1)
	P06xxx (6:1)	P34xxx (34:1)
	P10xxx (10:1)	P36xxx (36:1)
	P11xxx (11:1)	P38xxx (38:1)
	P12xxx (12:1)	P39xxx (39:1)
	P14xxx (14:1)	P40xxx (40:1)
	P15xxx (15:1)	P44xxx (44:1)
	P20xxx (20:1)	P45xxx (45:1)
	P22xxx (22:1)	P46xxx (46:1)
	P23xxx (23:1)	P55xxx (55:1)
	P26xxx (26:1)	P57xxx (57:1)
	P29xxx (29:1)	P61xxx (61:1)
	P31xxx (31:1)	P63xxx (63:1)

Pieza	Para sistemas con Número de pieza de la bomba (relación de la bomba)
120306	P67xxx (67:1)
116643	P68xxx (68:1)
108124	P82xxx (82:1)

Unidades de suministro D200 de 7,6 cm (3 pulg.)

Se muestra el modelo 255648

Vea la página 54 para la ilustración de la fuente de alimentación.

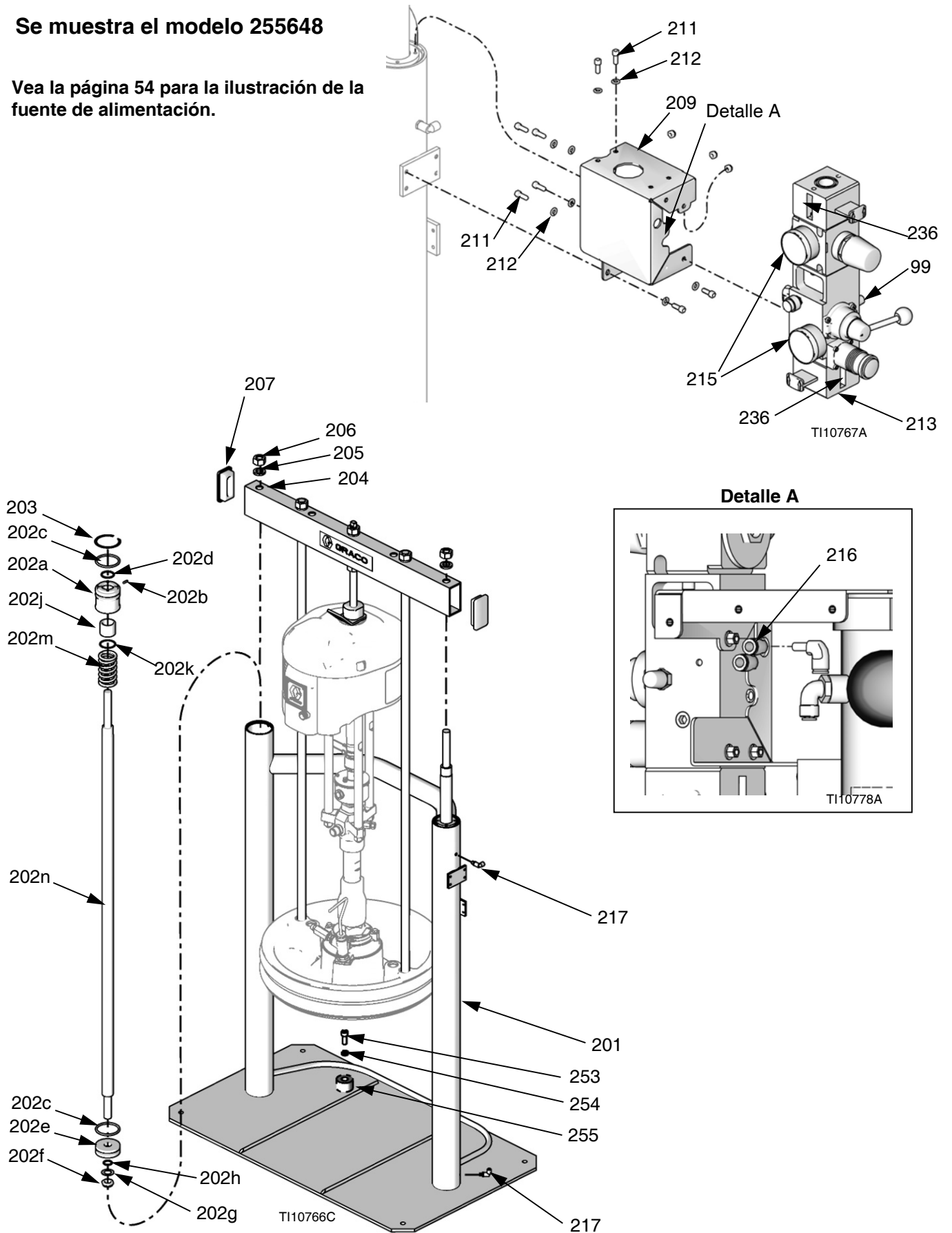

Unidades de suministro D200 de 7,6 cm (3 pulg.), 255648

Nro. de ref.	Nro. de pieza	Descripción	Cant.
201		ARIETE, 7,6 cm (3 pulg.)	1
202		PISTÓN, conjunto de ariete de 7,6 cm (3 pulg.), incluye 202a - 202m	2
202a		COJINETE, tapa de extremo de ariete	2
202b	107092	PASADOR, resorte, recto	2
202c*	160258	JUNTA TÓRICA	4
202d*	156698	JUNTA TÓRICA	2
202e	183943	PISTÓN	2
202f*		TUERCA, seguridad	2
202g*		ARANDELA, dividida	2
202h*	156401	JUNTA TÓRICA	2
202j*		COJINETE, tapa de extremo de ariete	2
202k*		RETÉN, , anillo de retención	2
202m*		RESORTE, compresión	2
202n	167651	VARILLA, pistón, ariete	2
203*	127510	ANILLO, retención	2
204	167646	BARRA, unión	1
205	101533	ARANDELA, muelle de seguridad	2
206	101535	TUERCA, hex. completa	2
207	189559	TAPA, extremo	2
209		MÉNSULA, montaje, control de aire	1
211	101682	TORNILLO, cabeza hueca	8
212	100016	ARANDELA, seguridad	8
213	255650	CONTROL, aire; vea 312374	1
215	101689	MANÓMETRO, presión, aire	2
216	113318	CODO, de enchufar	3
217	128863	CODO	2
220✘	C12509	TUBO, nylon, 370,84 mm (14,60 pies)	1
236▲	15V954	ETIQUETA	1
253	C19853	TORNILLO, cab. hueca	2
254	C38185	ARANDELA, seguridad	2
255	C32467	TOPE, bidón	2
256▲✘	15J074	ETIQUETA, seguridad	2
99		VÁLVULA, alivio de seguridad; vea la página 40	1

▲ Pueden solicitarse etiquetas, identificadores y tarjetas de peligro y advertencia de repuesto sin cargo.

* Piezas incluidas en el kit de reparación de las unidades de suministro 255687 (se adquiere por separado).

✘ No se muestra.

Vea Fuente de alimentación - Unidades de suministro D200s, D200, D60 y S20 de 7,6 cm (3 pulg.) en la página 54 para las piezas de las fuentes de alimentación de 24 VCC y 100-240 VCA.

Vea el manual 312374 para las piezas del interbloqueo de dos botones.

Montajes de bomba D200s y D200 para plato de 200 l (55 gal.)

Kits - 255315, 255305 y 256235

Kits - 257625 y 257627

Nota: Vea la página 38 para la tabla de configuración de kits.

Nota: Vea la página 38 para la tabla de configuración de kits.

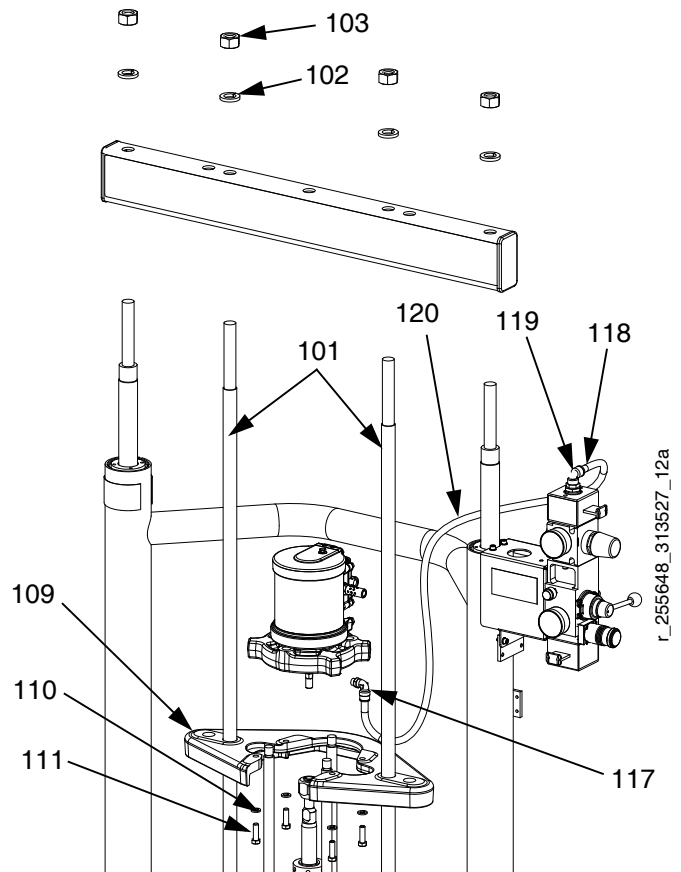
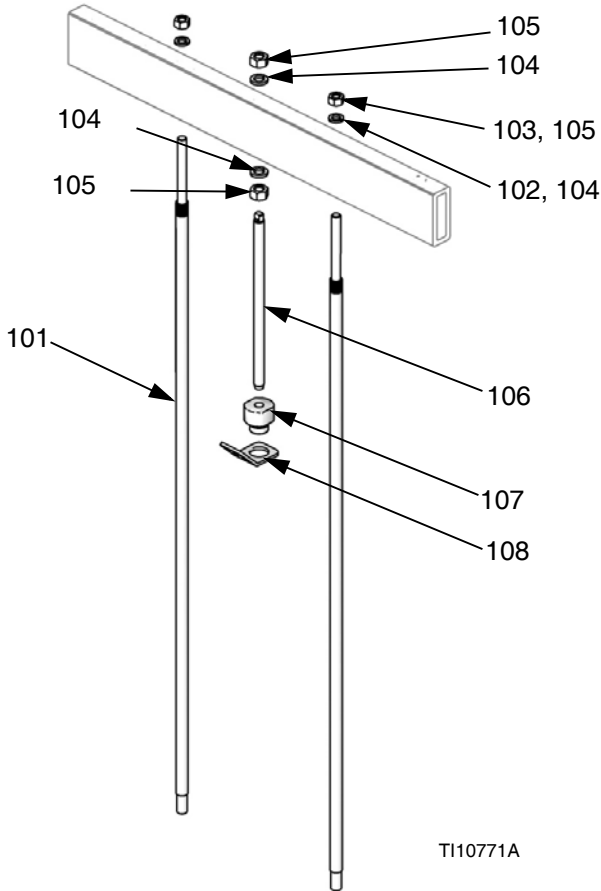

Ref.	Pieza	Descripción	Cant.
101	15M531✓ 167652✱*	VARILLA, plato	2
102	101015✓	ARANDELA, seguridad	2
103	C19187✓	TUERCA, hex.	2
104	101533	ARANDELA, muelle de seguridad	2
105	101535	TUERCA, hex. completa	2
106	✓	VARILLA, roscada	1
	✱	VARILLA, roscada	1
107		ADAPTADOR, anillo, levante	1
108		ANILLO, levante, plato	1
124✱	160327	ACCESORIO, 3/4 nptf x 3/4 npsm, 90°	1
125✱	C12034	MANGUERA, acoplada; 1,8 m (72 pulg.)	1
126✱	552071	MANGUITO, protector, 1,8 m (6 pies)	1
127✱	105281	ACCESORIO, 3/4 nptf x 3/4 npsm, 45°	1

Ref.	Pieza	Descripción	Cant.
101	167652	VARILLA, plato	2
102	101533	ARANDELA, muelle de seguridad	2
103	101535	TUERCA, hex.	2
109		MÉNSULA, bandeja	1
110	100133	ARANDELA, seguridad	4
111		TORNILLO, cabeza, hex.	4
117	114128	CODO, unión giratoria, macho; solo 257627	1
118	100896	BUJE, tubo	1
119		CODO, D.E. 1/2 x 1/2 pulg. npt	1
120	061513	TUBO, nylon, D.E. 1/2 x D.I. 3/8; 1,1 m (45 pulg.)	1
121✱		MANGUITO, protector, 1,1 m (45 pulg.)	1
122✱		TIRA, amarre	2
123✱		SOPORTE, amarra de cable, giratorio	2

✓ Solo montaje de bomba 255315.

✱ Solo montaje de bomba 255305.

* Solo montaje de bomba 256235.

✱ No se muestra.

✱ No se muestra.

Montajes de bomba D200s y D200 para platos de 20 l (5 gal.), 30 l (8 gal.), 60 l (16 gal.) y 115 l (30 gal.)

Kits - 255316, 255317, 255308, 255309

Nota: Vea la página 38 para la tabla de configuración de kits.

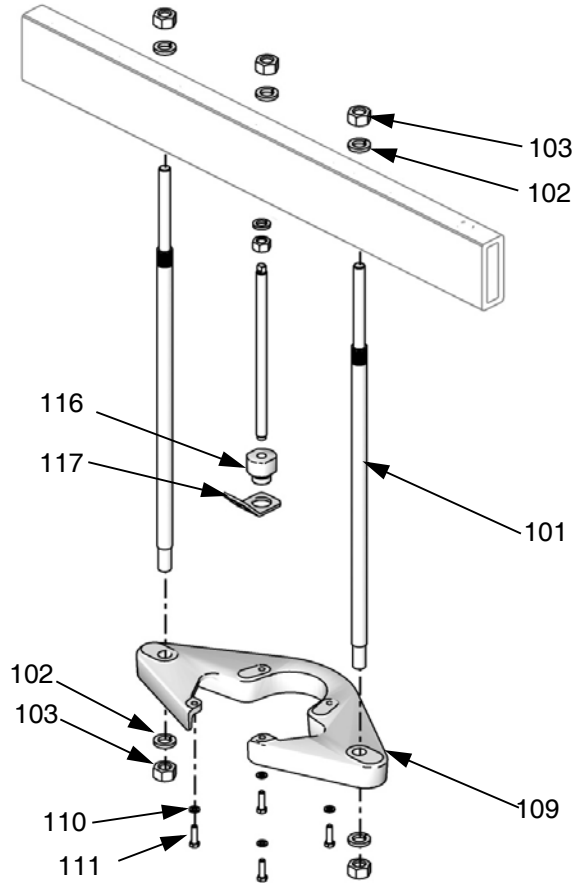

Ref.	Pieza	Descripción	Cant.	Ref.	Pieza	Descripción	Cant.
101	15M298◆	VARILLA, barra de unión, bandeja	2	117		ANILLO, levante, plato	1
	15M297‡			124✖	160327	ACCESORIO, adaptador de unión, 90°	1
102	101015◆	ARANDELA, seguridad	4	125✖	C12034	MANGUERA, acoplada; 1,8 m (72 pulg.)	1
	101533‡			126✖	552071	MANGUITO, protector, 1,8 m (6 pies)	1
103	C19187◆	TUERCA, hex.	4	127✖	105281	ACCESORIO, 3/4 nptf x 3/4 npsm, 45°	1
	101535‡						
109		MÉNSULA, bandeja solo 6500, 3400; 255316 y 255308	1				
		MÉNSULA, bandeja solo 2200; 255317 y 255309	1				
110	100133	ARANDELA, seguridad	4			◆ Solo montajes de bomba 255316 y 255317	
111		TORNILLO, cabeza, hex.	4			‡ Solo montajes de bomba 255308 y 255309	
115		VARILLA, roscada	1			✖ No se muestra.	
116		ADAPTADOR, anillo, levante	1				

Kits - 257626 y 257628

Nota: Vea la página 38 para la tabla de configuración de kits.

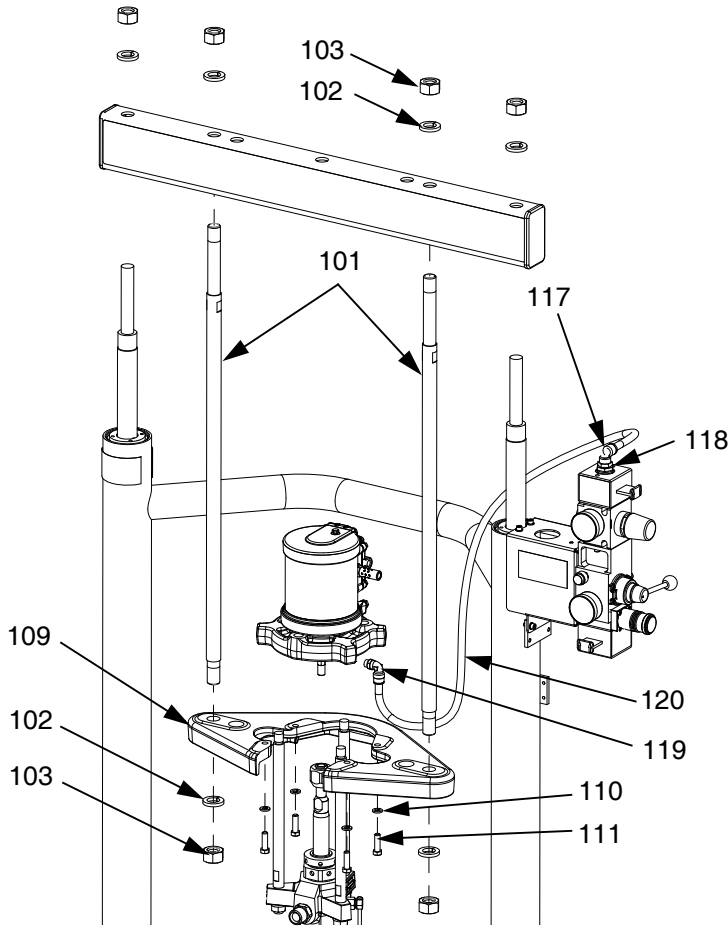

Ref.	Pieza.	Descripción	Cant.
101	257726	VARILLA, barra de unión, bandeja	2
102	101533	ARANDELA, muelle de seguridad	4
103	101535	TUERCA, hex.	4
109		MÉNSULA, bandeja	1
110	100133	ARANDELA, seguridad	4
111		TORNILLO, cabeza, hex.	4
117	114128	CODO, unión giratoria, macho; solo 257628	1
118	100896	BUJE, tubo	1
119		CODO, D.E. 1/2 x 1/2 pulg. npt	2
120	061513	TUBO, nylon, D.E. 1/2 x D.I. 3/8; 1,1 m (45 pulg.)	1
121*		MANGUITO, protector, 1,1 m (45 pulg.)	1
122*		TIRA, amarre	2
123*		SOPORTE, amarra de cable, giratorio	2

* No se muestra.

Montaje de bomba 255306 (solo motores Xtreme XL en unidades de suministro de 16,5 cm [6,5 pulg.]

Nota: Vea la página 38 para la tabla de configuración de kits.

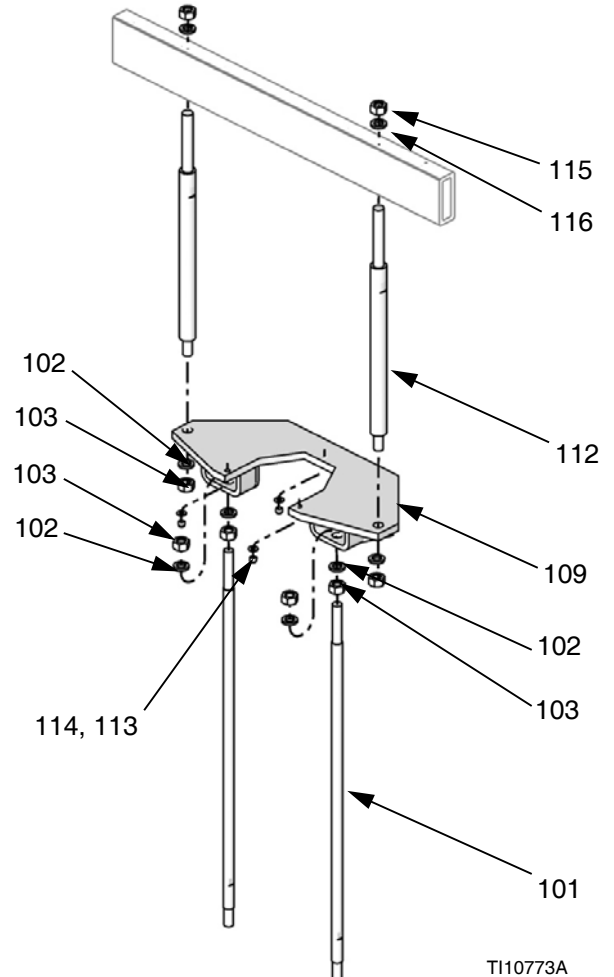

Ref.	Pieza	Descripción	Cant.
101	15M686	VARILLA, inferior, plato	2
102	101533	ARANDELA, muelle de seguridad	6
103	101535	TUERCA, hex. completa	6
109	617193	PLATO, montaje de bomba	1
112	617275	VARILLA, unión superior #(fría CM2100)	2
113	100023	ARANDELA	3
114	101566	TUERCA, seguridad	3
115	113939	TUERCA, seguridad, hex.	2
116	113993	ARANDELA, seguridad, helicoidal	2
124*	160327	ACCESORIO, adaptador de unión, 90°	1
125*	C12034	MANGUERA, acoplada; 1,8 m (72 pulg.)	1
126*	552071	MANGUITO, protector, 1,8 m (6 pies)	1
127*	105281	ACCESORIO, 3/4 nptf x 3/4 npsm, 45°	1

* No se muestra.

Unidad de suministro D60 de 7,6 cm (3 pulg.), dos postes

Se muestra el modelo 257621

Vea la página 54 para la ilustración de la fuente de alimentación.

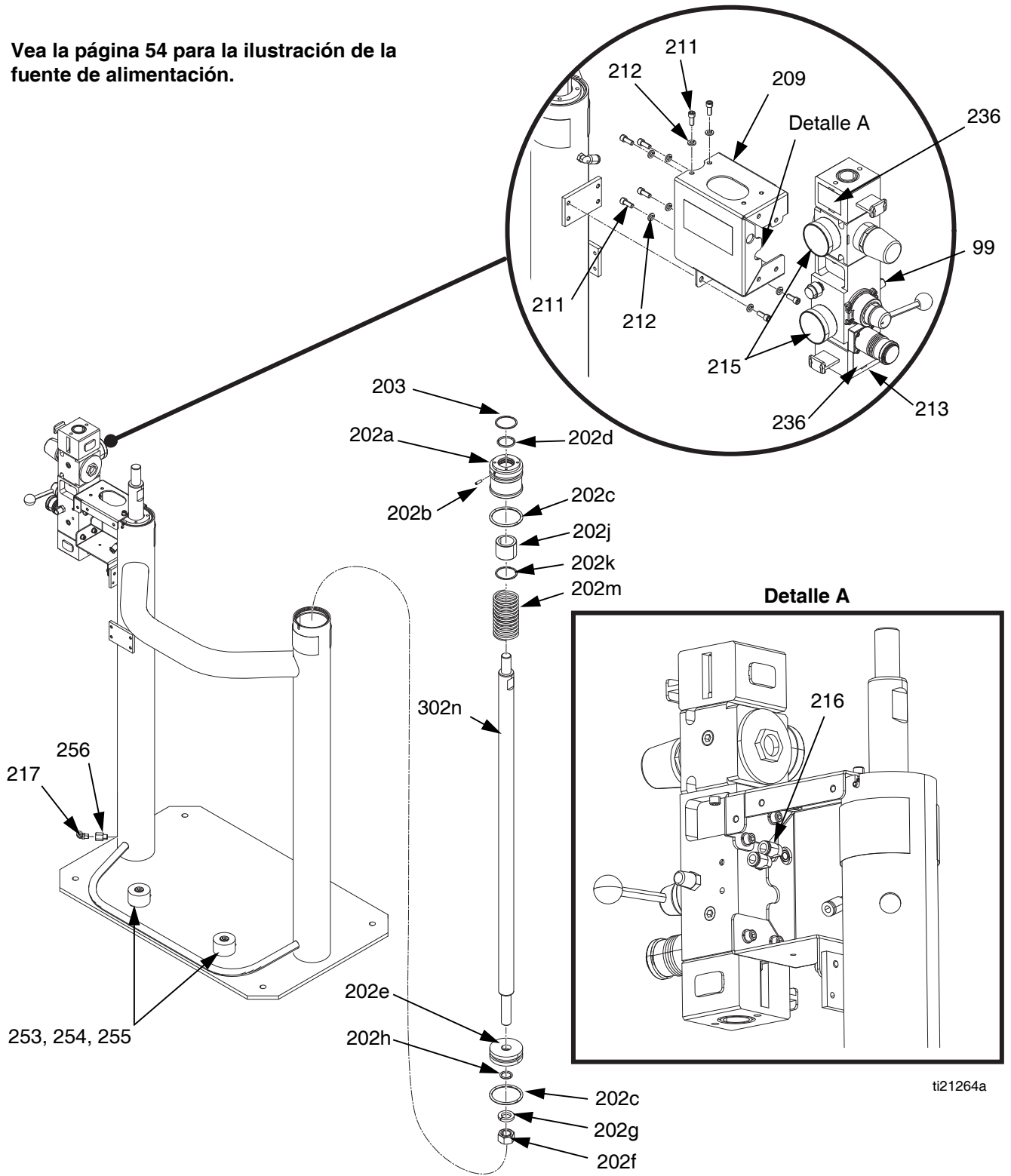

Unidades de suministro D60 de 7,6 cm (3 pulg.), 257621

Ref.	Pieza	Descripción	Cant.	Ref.	Pieza	Descripción	Cant.
202		PISTÓN, ariete, subconjunto; incluye 202a-202m	1	253	C19853	TORNILLO, cab. hueca	2
202a*		COJINETE, tapa de extremo de ariete	2	254	C38185	ARANDELA, seguridad	2
202b*	107092	PASADOR, resorte, recto	2	255	C32467	TOPE, bidón	2
202c*		JUNTA TÓRICA	4	256	16T421	ADAPTADOR, 1/8 NPT hembra X 1/8 NPT macho	1
202d*		JUNTA TÓRICA	2	99		VÁLVULA, alivio de seguridad; vea la página 40	1
202e*	183943	PISTÓN	2				
202f*		TUERCA, seguridad	2				
202g*		ARANDELA, dividida	2	▲		<i>Pueden solicitarse etiquetas, identificadores y tarjetas de peligro y advertencia de repuesto sin cargo.</i>	
202h*		JUNTA TÓRICA	2	❖		<i>No se muestra.</i>	
202j*		COJINETE, tapa de extremo de ariete	2	*		<i>Piezas incluidas en el kit de reparación de las unidades de suministro 257622 (se adquiere por separado). NOTA: Serán necesarios dos kits para reparar ambos cilindros.</i>	
202k*		RETÉN, , anillo de retención	2			<i>Vea Fuente de alimentación - Unidades de suministro D200s, D200, D60 y S20 de 7,6 cm (3 pulg.) en la página 54 para las piezas de las fuentes de alimentación de 24 VCC y 100-240 VCA.</i>	
202m*		RESORTE, compresión	2			<i>Vea el manual 312374 para las piezas del interbloqueo de dos botones.</i>	
302n*	15V697	VARILLA, pistón, ariete	2				
203*	127510	ANILLO, retención, diám. 3,06	2				
301		Ariete	1				
209		MÉNSULA, montada	1				
211	101682	TORNILLO, cabeza hueca	8				
212	100016	ARANDELA, seguridad	8				
213	255650	CONTROL, aire; vea el manual 312374	1				
215	101689	MANÓMETRO, presión, aire	2				
216	113318	CODO, de enchufar	2				
217	128863	CODO	2				
236▲	15V954	ETIQUETA, válvula de cierre de control de aire	4				

Montajes de bomba D60 257623 y 257624 para platos de 20 l (5 gal.), 30 l (8 gal.) y 60 l (16 gal.)

Nota: Vea la página 38 para la tabla de configuración de kits.

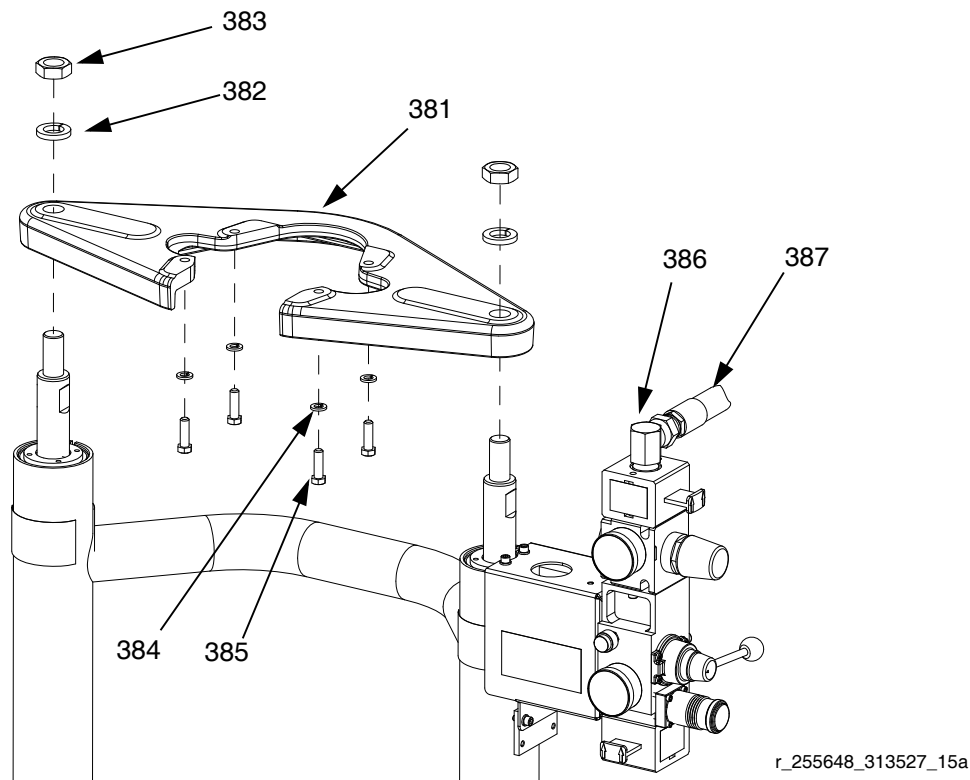

r_255648_313527_15a

Ref.	Pieza	Descripción	Cant.
381	‡	MÉNSULA, bandeja, NTX2200	1
	✿	MÉNSULA, bandeja, NXT3400 y NXT6500	
382	101533	ARANDELA, muelle de seguridad	2
383	101535	TUERCA, hex.	2
384	100133	ARANDELA, seguridad	4
385	C38372	TORNILLO, cab. hex.	4
386	105281	ACCESORIO, 3/4 nptf x 3/4 npsm, 45°	1
387	C12034	MANGUERA, acoplada, 1,8 m (72 pulg.)	1
388✕		MANGUITO, protector; 1,8 m (72 pulg.)	1
389✕		TIRA, amarre	2
390✕		SOPORTE, amarra de cable, giratorio	2
391✕	160327	ACCESORIO, 3/4 nptf x 3/4 npsm, 90°	1

‡ Solo para 257623.

✿ Solo para 257624.

✕ No se muestra.

Ariete S20 de 7,6 cm (3 pulg.), un poste

Se muestra el carro de la unidad de suministro simple S20

Vea la página 54 para la ilustración de la fuente de alimentación.

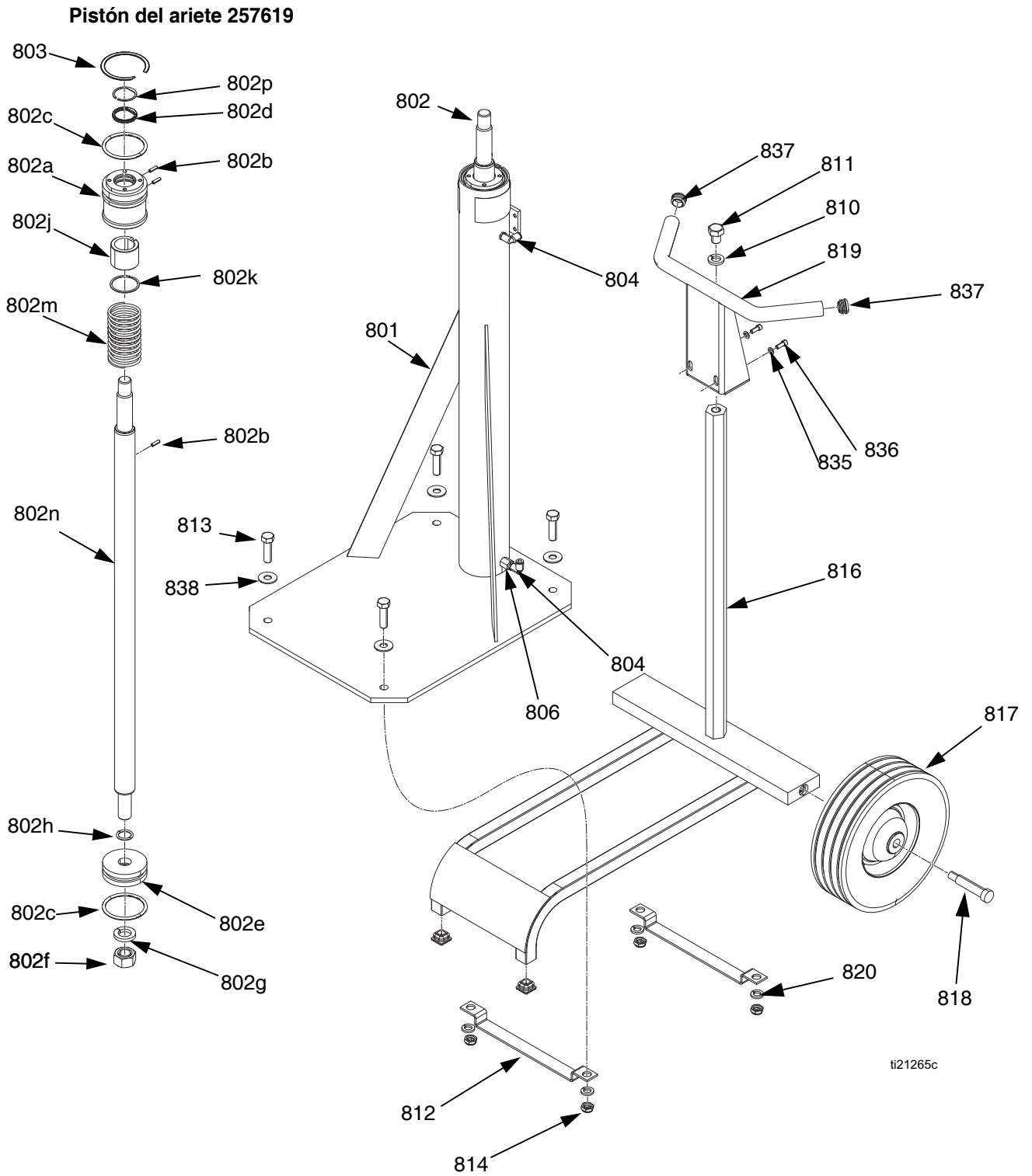

Unidad de alimentación simple S20, 257620

Ref.	Pieza	Descripción	Cant.	Ref.	Pieza	Descripción	Cant.
801		Ariete	1	802p	15U006	ESPACIADOR, anillo de respaldo de junta d	1
802	257619	PISTÓN, ariete S20, subconjunto; incluye 802a-802p	1	803	127510	ANILLO, retención, diám. 3,06	1
802a	15V032	COJINETE, tope de varilla	1	804	128863	ACCESORIO, codo	2
802b	15U979	PASADOR, resorte, recto	3	805▲	15J074	ETIQUETA, seguridad, aplastamiento y estricción	2
802c	160258	JUNTA TÓRICA	2	806	16T421	ADAPTADOR, 1/8 NPT hembra X 1/8 NPT macho	1
802d	15U189	JUNTA, copa en u con forma de d	1	99		VÁLVULA, alivio de seguridad; vea la página 40	1
802e	183943	PISTÓN	1	203✘	617373	ANILLO, retención, diám. 3,06; vea la página 46.	1
802f	101535	TUERCA, hex.	1				
802g	101533	ARANDELA, muelle de seguridad	1				
802h	156401	JUNTA TÓRICA	1				
802j	15U546	COJINETE, tapa de extremo cara plana máx. de ariete	1				
802k	15F453	RETÉN, anillo de retención orificio de 1,88	1				
802m	160138	RESORTE, compresión	1				
802n	15U202	VARILLA, horquilla, ariete, con cara plana	1				

▲ Pueden solicitarse etiquetas, identificadores y tarjetas de peligro y advertencia de repuesto sin cargo.

✘ No se muestra.

Kit de carro de la unidad de suministro simple S20, 257618

Ref.	Pieza	Descripción	Cant.
805▲		ETIQUETA, seguridad, aplastamiento y estricción	2
816		CHASIS, elevador	1
817		RUEDA, semineumática	2
818		PERNO, con reborde de 5/8 x 2-1/2	2
819		MANIJA	1
810		ARANDELA, seguridad	1
811		PERNO, cabeza hex.	1
812		MÉNSULA, carro	2
813		TORNILLO, cabeza, hex.	4
814		TUERCA, hex., seguridad, nylon, delgada	4
815		TAPA, tubo, cuadrada	4
820		ARANDELA, seguridad	4
835		ARANDELA, seguridad	2
836		TORNILLO, cabeza hueca	2
837		TAPA, asa	2
838		ARANDELA, forjada	4

▲ Pueden solicitarse etiquetas, identificadores y tarjetas de peligro y advertencia de repuesto sin cargo.

Vea **Fuente de alimentación - Unidades de suministro D200s, D200, D60 y S20 de 7,6 cm (3 pulg.)** en la página 54 para las piezas de las fuentes de alimentación de 24 VCC y 100-240 VCA.

Kit de montaje de ariete S20 de 7,6 cm (3 pulg.), un poste

257664 - Para el NXT200 y NXT400 NXT700, NXT1200 y NXT 1800

257666 - Para el NXT2200 y NXT3400

257612 - Los controles de aire para el ariete S20 se venden por separado. Incluye 2 medidores (113911) y 2 etiquetas (15V954).

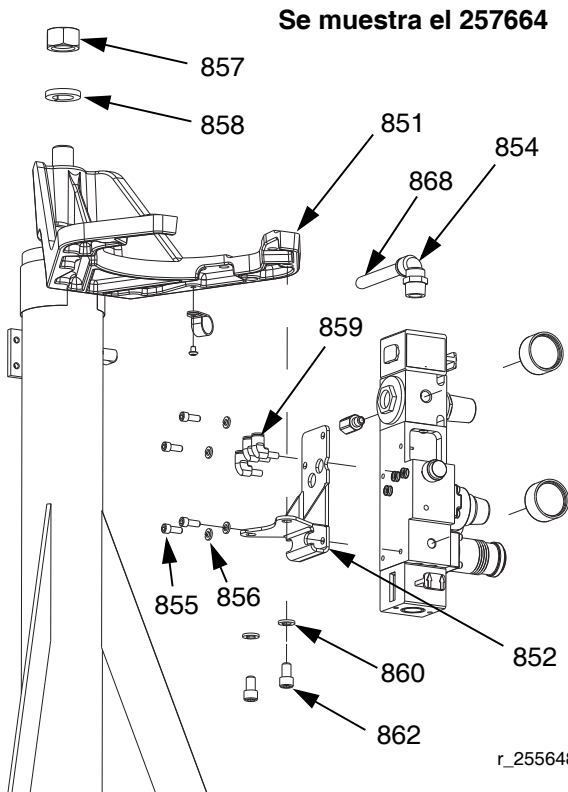

Ménsula de montaje del motor para 257666

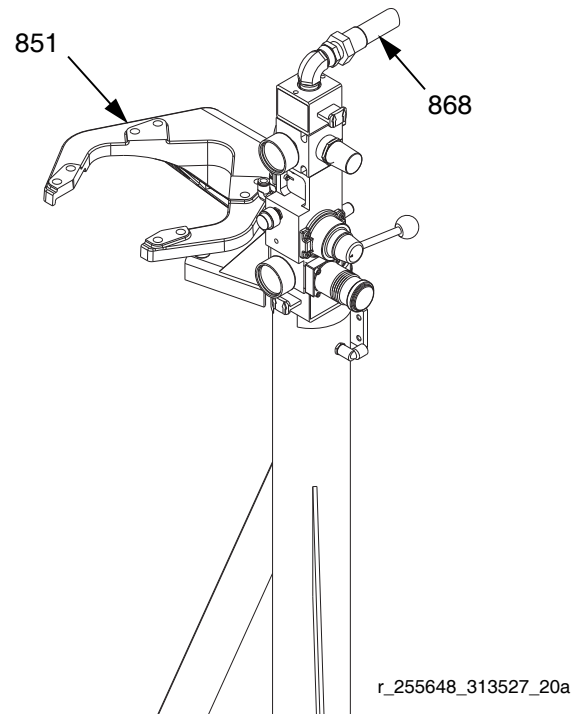

Ref.	Pieza	Descripción	Cant.	
851	†	MÉNSULA, montaje del motor	1	▲ Pueden solicitarse etiquetas, identificadores y tarjetas de peligro y advertencia de repuesto sin cargo.
	★			
852		MÉNSULA, controles	1	
854	†	CODO, unión giratoria	1	
	★★	CODO, unión giratoria	2	† Solo para 257666.
855		TORNILLO, cabeza hueca	4	★ Solo para 257664.
856		ARANDELA, seguridad	4	
857		TUERCA, de cabeza	1	✘ No se muestra.
858		ARANDELA, muelle de seguridad	1	
859		CODO, de enchufar	3	
860		ARANDELA, seguridad	6	
861		TORNILLO, cab. hueca	4	
862		TORNILLO, cabeza hueca	2	
864		TUBO, nylon, redondo; 40,6 cm (16 pulg.)	1	
865	✘	MANGUITO, protector	5	
866	✘	SOPORTE, amarra de cable, giratorio	1	
867	✘	TIRA, amarre	2	
868	✘	MANGUERA	1	
	★			
869	✘	ADAPTADOR	1	
871	✘ †	ADAPTADOR, codo, 3/4 npti x 1/2 npte	1	
880	✘ ★	CODO, unión giratoria, 3/8T x 1/4 npt(m)		

Elevador L20c de 5,1 cm (2 pulg.)

Kit de carro L20c, 257638

Kit de cilindro L20c, 257611

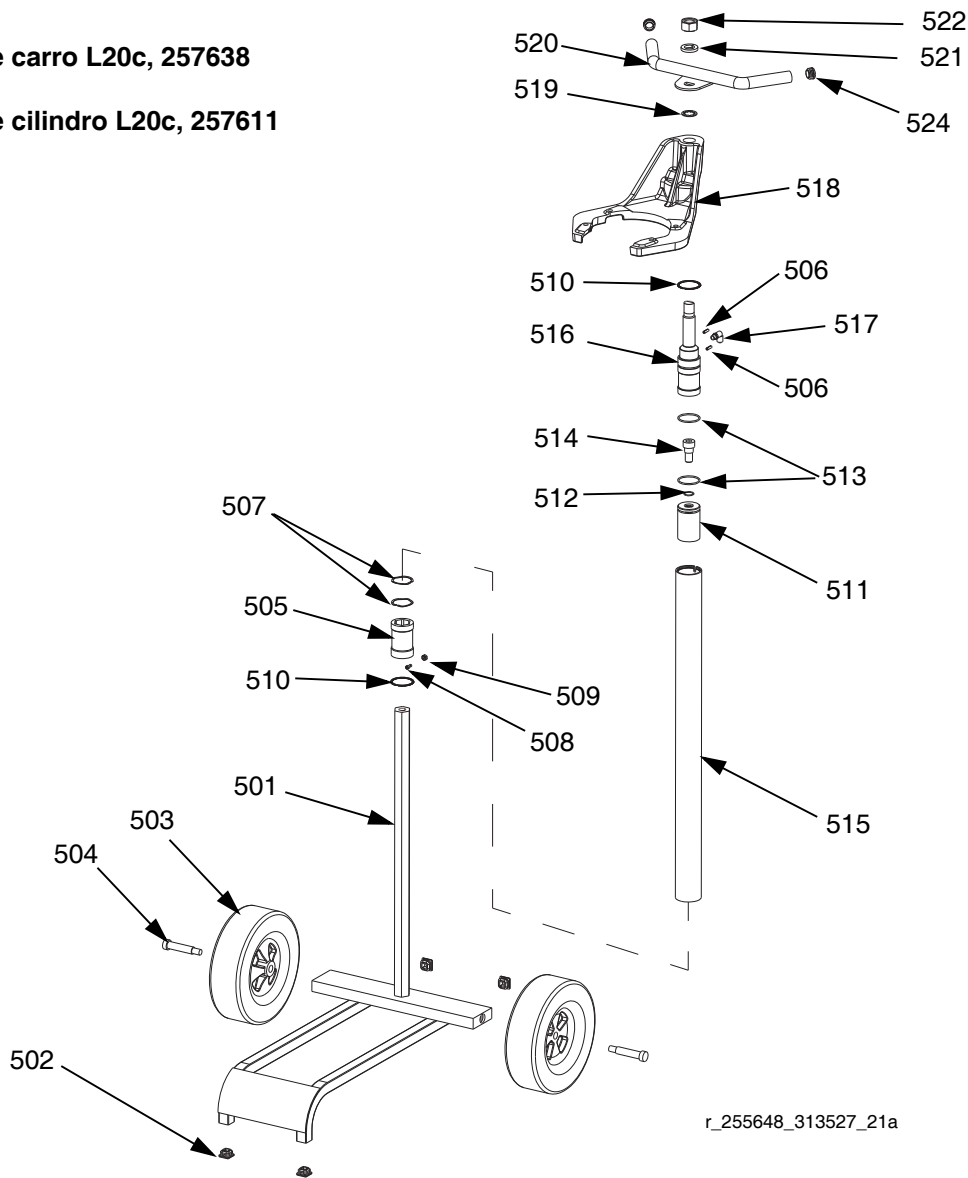

r_255648_313527_21a

Ref.	Pieza	Descripción	Cant.	Ref.	Pieza	Descripción	Cant.
501‡	15V711	CHASIS, elevador	1	515★	15V353	CILINDRO	1
502‡	116895	TAPÓN	4			Serie A, diámetro externo 2,25 pulg., Serie B, diámetro externo 2,375 pulg.	
503‡	106062	RUEDA, semineumática	2	516★	15V357	TAPA, extremo	1
504‡	15V529	PERNO, con reborde de 5/8 x 2-1/2	2	517★	128863	ACCESORIO, CODO	1
505★	15V349	COJINETE	1	518★	15U376	MÉNSULA, montaje del motor	1
506★	15U979	PASADOR, resorte, recto	2	519★	113348	ARANDELA, seguridad, INTERNA	1
507★	15V450	MUELLE, ondulado	2	520★	256759	MANIJA	1
508★	102598	TORNILLO, cabeza hueca	1	521★	101533	ARANDELA, muelle de seguridad	1
509★	114231	TUERCA, seguridad, hex.	1	522★	101535	TUERCA, de cabeza	1
510	15V449	ANILLO, retención (solo para la serie A)	2	523▲	15V557	ETIQUETA, elevador	1
510★	125179	ANILLO, retención (solo para la serie B)	2	524★	15X429	ASA, tapa	2
511★	15V348	PISTÓN	1				
512★	514279	JUNTA TÓRICA, buna 018	1				
513★	166238	EMPAQUETADURA, junta tórica	2				
514★	122222	FIJACIÓN, tornillo con reborde, 5/8-11	1				

▲ Pueden solicitarse etiquetas, identificadores y tarjetas de peligro y advertencia de repuesto sin cargo.

‡ Incluido en el kit de reparación 257638.

★ Incluido en el kit de 257611.

Kit de control de aire del elevador L20c de 5,1 cm (2 pulg.)

257613 - Para el NXT200, NXT400, NXT700, NXT1200 y NXT1800

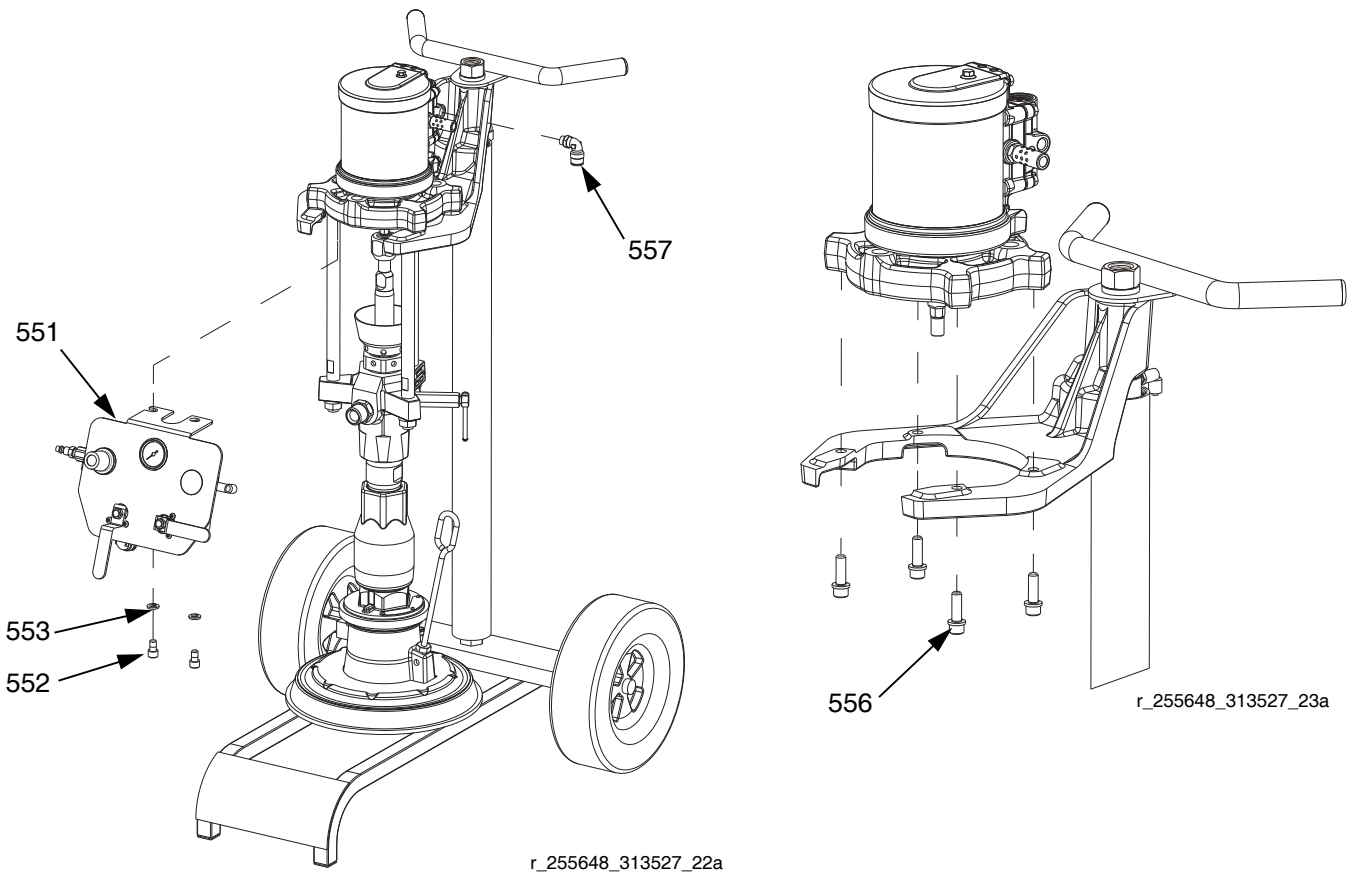

Ref.	Pieza	Descripción	Cant.
551		TABLERO, control de aire; vea el manual 312374	1
552		TORNILLO, cabeza hueca	2
553		ARANDELA, seguridad	6
554✘		TUBO, nylon, redondo; 1,3 m (52 pulg.)	1
555✘		TUBO, nylon, D.E. 1/2 x D.I. 3/8; 0,5 m (25 pulg.)	1
556		TORNILLO, cab. hueca	4
557		CODO, macho, unión giratoria	1
		CODO, macho, unión giratoria, 1/2 npt x tubo de 1/2	1

▲ Pueden solicitarse etiquetas, identificadores y tarjetas de peligro y advertencia de repuesto sin cargo.

✘ No se muestra.

Fuente de alimentación - Unidades de suministro D200s, D200, D60 y S20 de 7,6 cm (3 pulg.)

Se muestran ambas alimentaciones eléctricas de 24 VCC y 100-240 VCA

Fuentes de alimentación en el S20

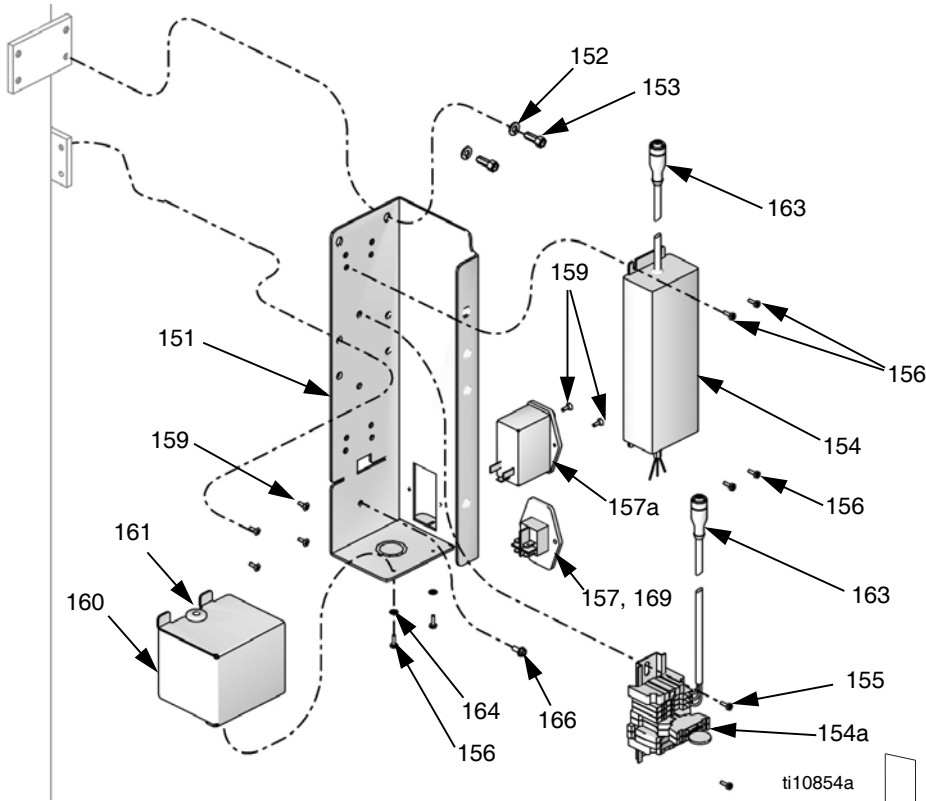

Fuentes de alimentación en los D200s, D200 y D60

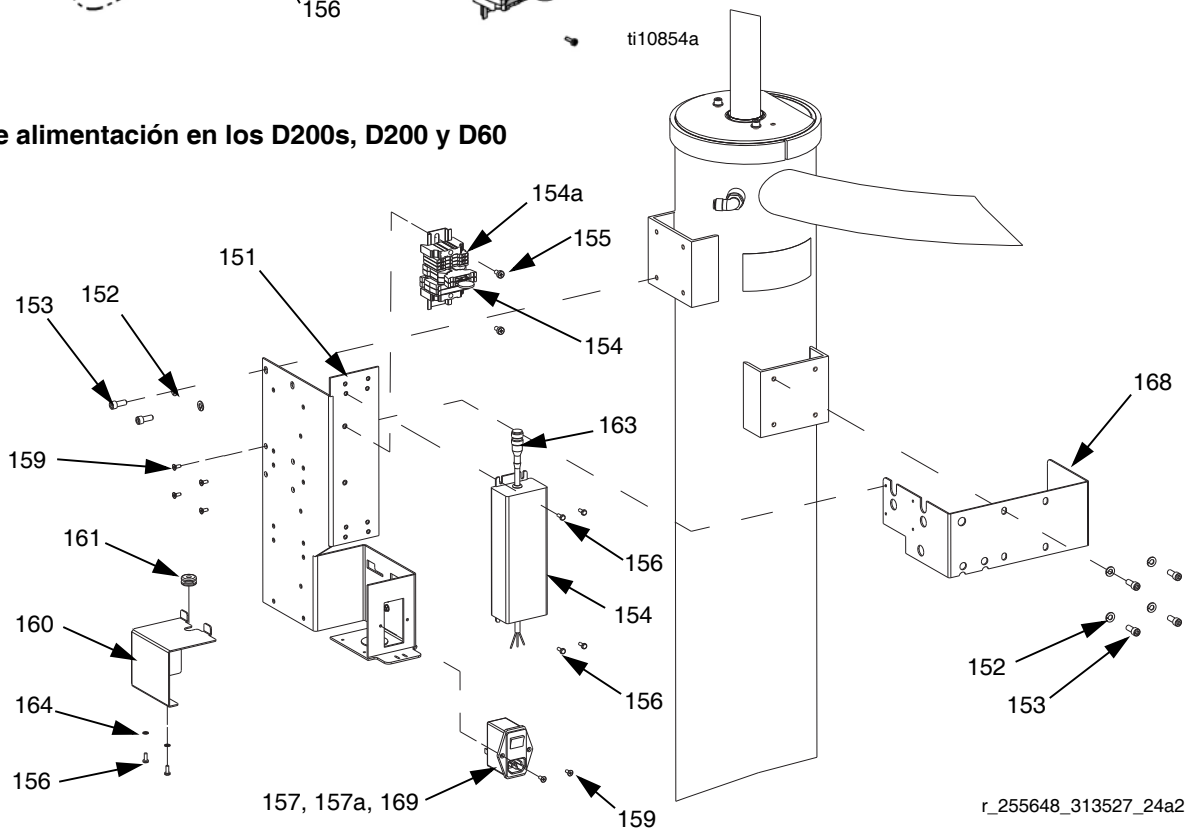

Piezas de las fuentes de alimentación de 24 VCC y 100-240 VCA

Nro. de ref.	Descripción	(24 VCC)			(100-240 VCA)			Cant.
		S20	D60	D200s D200	S20	D60	D200s D200	
151	CAJA, conjunto de fuente de alimentación	n/d	n/d	n/d	n/d	n/d	n/d	1
152	ARANDELA, seguridad	100016	100016	100016	100016	100016	100016	6
153	TORNILLO, cabeza hueca	101682	101682	101682	101682	101682	101682	6
154	MÓDULO, conjunto, 24 V	255649	255649	255649				1
154a	FUENTE DE ALIMENTACIÓN, 100-240 VCA				15M293	15M293	15M293	1
155	TORNILLO, maquinado, cabeza tronc.	110637	110637	110637				2
156	TORNILLO, autorroscante				101845	101845	101845	6
157	INTERRUPTOR, alimentación eléctrica, 24 VCC	n/d	n/d	n/d				1
157a	INTERRUPTOR, alimentación eléctrica, 120 V				121254	121254	121254	1
158	CUBIERTA, montaje de interruptor				n/d	n/d	n/d	1
159	TORNILLO; cabeza embutida, 6-32 x 0,38	121255	121255	121255	121255	121255	121255	6
160	CUBIERTA, alimentación eléctrica				n/d	n/d	n/d	1
161	OJAL				112738	112738	112738	1
162▲	ETIQUETA, precaución				196548	196548	196548	1
163	CABLE, alimentación eléctrica, hembra, .8M	255673	255673	255673				1
164	ARANDELA, seguridad				100272	100272	100272	2
165	FUSIBLE, 250 V/1,2 A				121261	121261	121261	2
166	TORNILLO, conexión a tierra				111593	111593	111593	1
167▲	ETIQUETA, símbolo, conexión a tierra				186620	186620	186620	1
168	MÉNSULA, soporte de fuente de alimentación		n/d	n/d		n/d	n/d	
169	PLACA, montaje de interruptor	n/d	n/d	n/d				1

Las piezas designadas como n/d no están disponibles por separado.

Plato de 115 l (30 gal.) y 200 l (55 gal.)

Plato de 115 l (30 gal.), modelo 255661

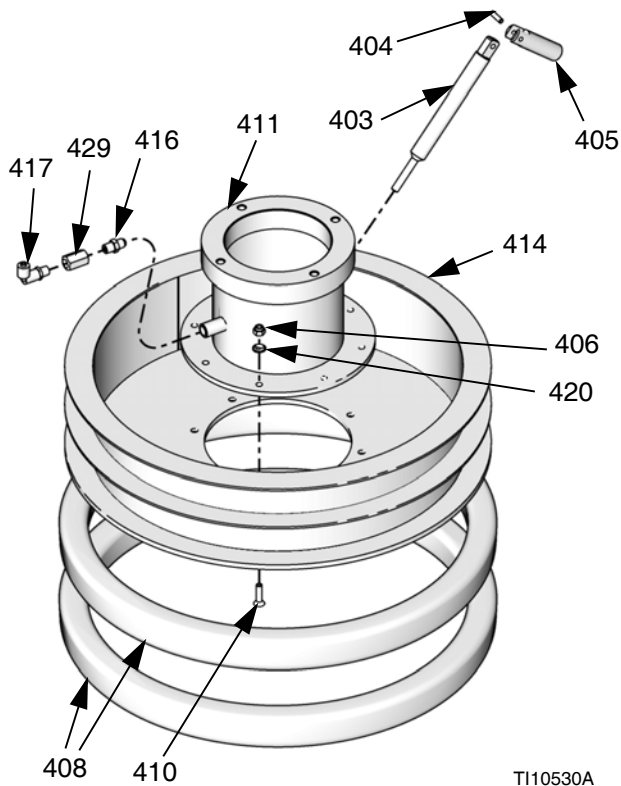

TI10530A

Piezas del plato de 115 l (30 gal.)

Nro. de ref.	Nro. de pieza	Descripción	Cant.
403	166560	VÁSTAGO, sonda	1
404	101831	PASADOR, resorte	1
405	177542	MANIJA	1
406	102040	TUERCA, seguridad, hex.	8
408	255654	RASCADOR, junta	1
410	109469	TORNILLO, de máquina cab. plana	8
411		ADAPTADOR, 115 l (30 gal.)	1
414		PLATO, seguidor, 115 l (30 gal.)	1
416	114317	VÁLVULA, retención	1
417	128863	ACCESORIO, codo	1
420	C20521	JUNTA, roscada	8
429	100451	ACOPLAMIENTO	1

Plato de 200 l (55 gal.), modelo 255662, 255663, 255664, y 25N344

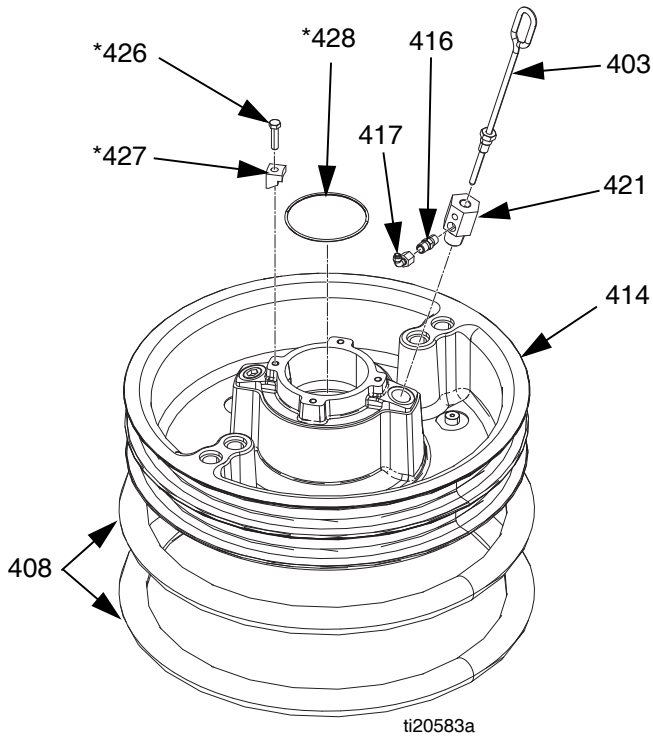

Plato para 200 litros (55 galones) con mangueras rascadoras de EPDM, 24Y343

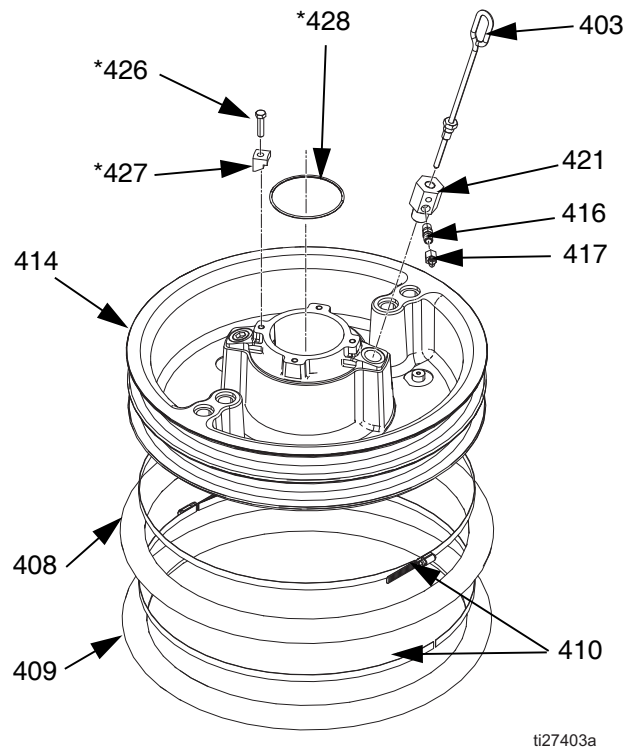

Piezas del plato de 200 l (55 gal.)

Nro. de ref.	Nro. de pieza	Descripción	Cant.
403	257697	MANIJA, conjunto de purga	1
408◆	255652	JUNTA, rascador, bidón, 200 l (55 gal.), neopreno; solo para 255664.	2
	255653	JUNTA, rascador, bidón, 200 l (55 gal.), EPDM; solo para 255663 y 255662.	2
414		PLATO, ariete 200 l (55 gal.), solo para 255664 y 255663	1
		PLATO, ariete 200 l (55 gal.), PTFE	1
416	122056	VÁLVULA, retención, solo para 255663 y 255662.	1
	501867	VÁLVULA, retención, solo para 255664.	1
417	C20350	ACCESORIO, TUBO, desconexión rápida	1
421	15W032	COLECTOR, solo para 255663, 255664, y 25N344.	1
	16W974	COLECTOR, solo para 255662.	1
426*◆	102637	TORNILLO, de cabeza	4
427*◆	276025	ABRAZADERA	4
428*◆	109495	JUNTA TÓRICA	1

* Piezas incluidas en el Kit 255392 (se adquiere por separado).

⊠ Piezas no incluidas en el Kit 255662, 663, y 664.

◆ Piezas no incluidas en el Kit 25N344.

Piezas del plato para 200 litros (55 galones) con mangueras rascadoras de EPDM

Nro. de ref.	Nro. de pieza	Descripción	Cant.
403	257697	MANIJA, conjunto de purga	1
408†	17L889	JUNTA, rascador, bidón, 200 l (55 gal.), EPDM	1
409†	162330	JUNTA, rascador, bidón, 200 l (55 gal.), EPDM	1
410†	17B467	ABRAZADERA, banda	4
414		PLATO, émbolo 200 l (55 gal.)	1
416	122056	VÁLVULA, retención, 1/4	1
417	C20350	ACCESORIO, TUBO, desconexión rápida	1
421	15W032	ADAPTADOR	1
426*⊠	102637	TORNILLO, de cabeza	4
427*⊠	276025	ABRAZADERA	4
428*⊠	109495	JUNTA TÓRICA	1

* Piezas incluidas en el Kit 255392 (se adquiere por separado).

† Piezas incluidas en el Kit 25M210 (se adquiere por separado).

⊠ Piezas no incluidas en el Kit 24Y343.

Platos para 20 l (5 gal.), 30 l (8 gal.) y 60 l (16 gal.)

Plato de rascador doble

Frotador simple con plato de acero inoxidable

Plato de rascador simple

Plato de rascador simple PVC

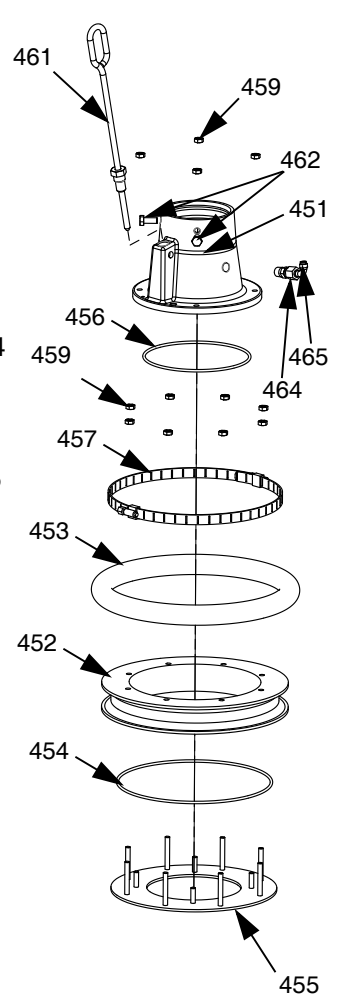
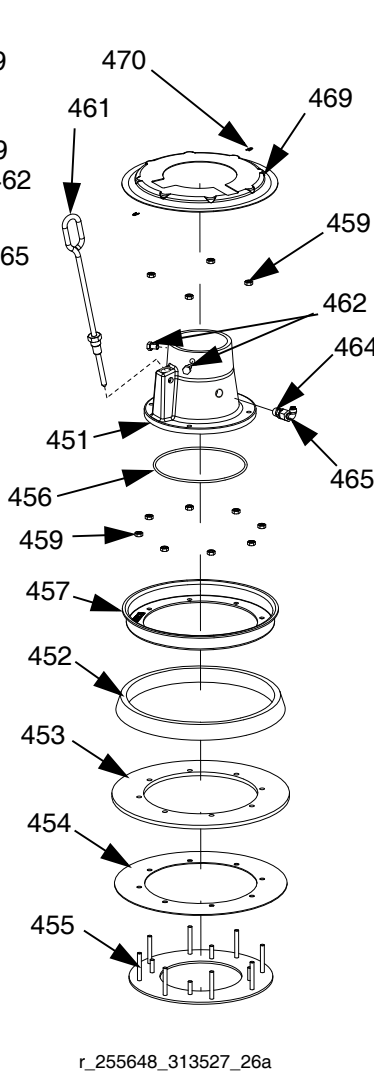
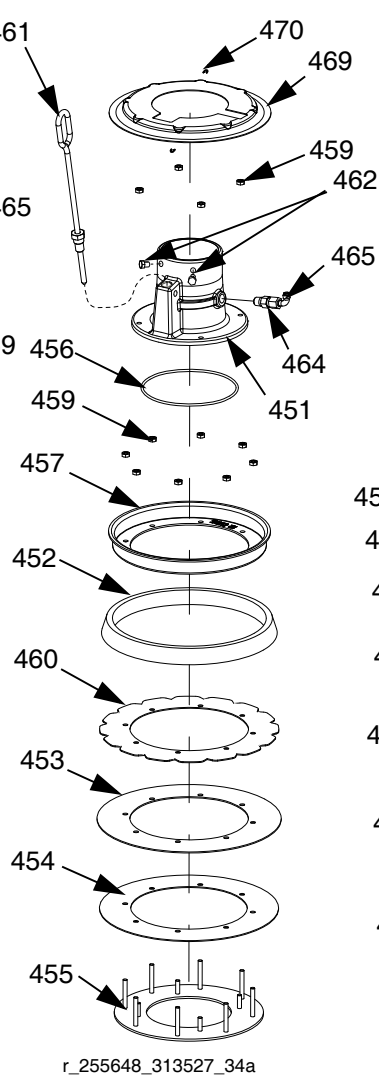
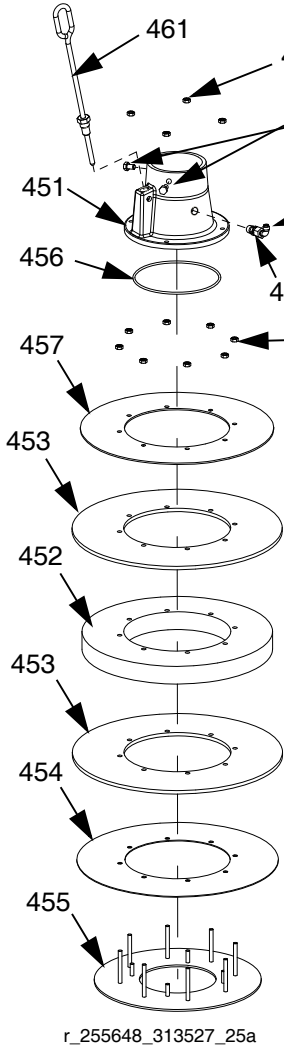

Descripciones de platos

Plato	Tamaño del plato	Material del plato	Material de la junta	Kit de conjunto de rascadores
257727☼	20 l (vea la página 60)	CS	Nitrilo	257639
257728☼		CS	Poliuretano	257640
257729☼		SST	Nitrilo revestido con PTFE	257641
257730*		CS	Nitrilo	257642
257731*		CS	Poliuretano	257643
25A206☼		SST	Nitrilo (Aprobado por la FDA)	25A207
25E110☼		CS	PVC	25E111
257732☼	30 l (vea la página 60)	CS	Nitrilo	257644
257733☼		CS	Poliuretano	257645
257734☼		SST	Nitrilo revestido con PTFE	257646
257735*		CS	Nitrilo	257647
257736*		CS	Poliuretano	257648
257737☼	60 l (vea la página 61)	CS	Nitrilo	257649
257740☼		CS	Poliuretano	257650
257738☼		SST	Nitrilo revestido con PTFE	257651
257739*		CS	Nitrilo	257652
257741*		CS	Poliuretano	257653

☼ *Rascador simple*

* *Rascador doble*

Vea las páginas 60-61 para las piezas.

Piezas comunes

Las piezas listadas a continuación son comunes entre todos los platos de 20, 30 y 60 litros. Las piezas que varían se encuentran en las tablas de las páginas 60-61.

Ref.	Pieza	Descripción	Cant.
456	121829	JUNTA TÓRICA	1
459	555413	TUERCA, (para platos acero inox.)	12
	113504	TUERCA, Keps, cabeza hex. (para platos acero al carbono)	12
461	257697	MANIJA, purga, acero inox.	1
463	109482	JUNTA TÓRICA; vea la página 61	1
465	C20350	CODO, 90°; D.E. 1/4 x 1/4 npt	1

Piezas que varían - Platos de 20 l (5 gal.)

La tabla siguiente indica qué piezas (según el número de referencia) se incluyen con cada plato.

Ref.	Descripción	Números de referencia							Cant.
		257727	257728	257729	257730	257731	25A206	25E110	
451	BASE	257665	257665	257662	257665	257665	257662	257665	1
452 ‡	ESPACIADOR	276049	276049	276049	257694	257694	276049	17T370	1
453 ‡	RASCADOR, principal	257672	257678	257675	257672 (2)	257672 (2)	25A208	15W597	1 (2)
454 ‡	RASCADOR, soporte de PE	257681	257681	257681	257681	257681	257681	17T371	1
455 ‡	PLATO, inferior	257668	257668	257671	257668	257668	257671	257668	1
457 ‡	PLATO, superior - abrazadera de retención	257692	257692	257698	257686	257686	257698	C31154 (2)	1 (2)
460 ‡	RASCADOR, soporte			257689			n/a		1
462 ‡	TORNILLO, cabeza, hex.	100057	100057	112894	100057	100057	112894		2
464	VÁLVULA, retención	122056	122056	501867	122056	122056	501867	122056	1
468 ‡	ETIQUETA, instrucciones	n/a	n/a	n/a			n/a	n/a	1
469 ‡	CUBIERTA	15W184	15W184	15W184			15W184		1
470 ‡	PASADOR, horquilla, hendido (10 Cant)	16U740	16U740	16U740			16U740		2

Las piezas designadas como n/d no están disponibles por separado.

‡ Vea la página 59 para los kits de conjunto de rascadores.

Piezas que varían - Platos de 30 l (8 gal.)

La tabla siguiente indica qué piezas (según el número de referencia) se incluyen con cada plato.

Ref.	Descripción	Números de referencia					Cant.
		257732	257733	257734	257735	257736	
451	BASE	257665	257665	257662	257665	257665	1
452 ‡	ESPACIADOR	194148	194148	194148	257695	257695	1
453 ‡	RASCADOR, principal	257673	257679	257676	257673 (2)	257679 (2)	1 (2)
454 ‡	RASCADOR, soporte de PE	257682	257682	257682	257682	257682	1
455 ‡	PLATO, inferior	n/a	n/a	n/a	n/a	n/a	1
457 ‡	PLATO, superior	n/a	n/a	n/a	n/a	n/a	1
460 ‡	RASCADOR, soporte			257690			1
462 ‡	TORNILLO, cabeza, hex.	100057	100057	112894	100057	100057	2
464	VÁLVULA, retención	122056	122056	501867	122056	122056	1
468 ‡	ETIQUETA, instrucciones	n/a	n/a	n/a			1
469 ‡	CUBIERTA	15X403	15X403	15X403			1
470 ‡	PASADOR, horquilla, hendido (10 Cant)	16U740	16U740	16U740			2

Las piezas designadas como n/d no están disponibles por separado.

‡ Vea la página 59 para los kits de conjunto de rascadores.

Piezas que varían - Platos de 60 l (16 gal.)

Las tablas siguientes indican qué piezas (según el número de referencia) se incluyen con cada plato.

Ref.	Descripción	Números de referencia					Cant.
		257737	257740	257738	257739	257741	
451	BASE	257665	257665	257662	257665	257665	1
452 ‡	ESPACIADOR	257684	257684	257684	257696	257696	1
453 ‡	RASCADOR, principal	257674	257680	257677	257674 (2)	257680 (2)	1 (2)
454 ‡	RASCADOR, soporte de PE	257683	257683	257683	257683	257683	1
455 ‡	PLATO, inferior	n/a	n/a	n/a	n/a	n/a	1
457 ‡	PLATO, superior	n/a	n/a	n/a	n/a	n/a	1
460 ‡	RASCADOR, soporte			257691			1
462 ‡	TORNILLO, cabeza, hex.	100057	100057	112894	100057	100057	2
464	VÁLVULA, retención	122056	122056	501867	122056	122056	1
468 ‡	ETIQUETA, instrucciones	n/a	n/a	n/a			1
469 ‡	CUBIERTA	15X404	15X404	15X404			1
470 ‡	PASADOR, horquilla, hendido (10 Cant.)	16U740	16U740	16U740			2

Las piezas designadas como n/d no están disponibles por separado.

‡ Vea la página 59 para los kits de conjunto de rascadores.

Kits de montaje de platos

Montaje de Check-Mate

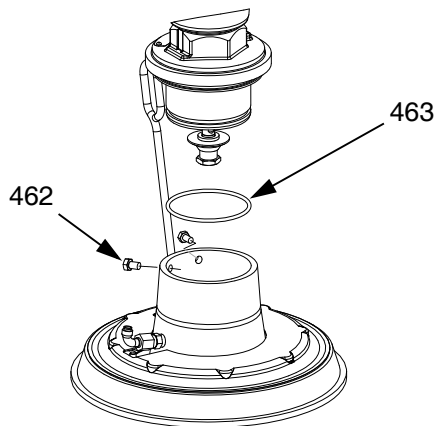

r_255648_313527_35a

Kit de montaje Dura-Flo 257630

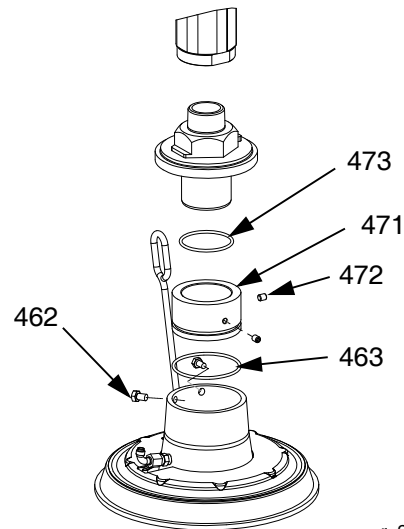

r_255648_313527_36a

Ref.	Pieza	Descripción	Cant.
463	109482	JUNTA TÓRICA	1
471		ADAPTADOR	1
472		TORNILLO, cabeza hueca	2
473	109458	JUNTA TÓRICA	1

Accesorios

Kits de accesorios de DataTrak de D200s, D200 y D60

Unidades de suministro D200s, 255705 (100-240 VCA) y 255758 (24 VCC)

Unidades de suministro D200 y D60, 255757 (24 VCC) y 255704 (100-240 VCA)

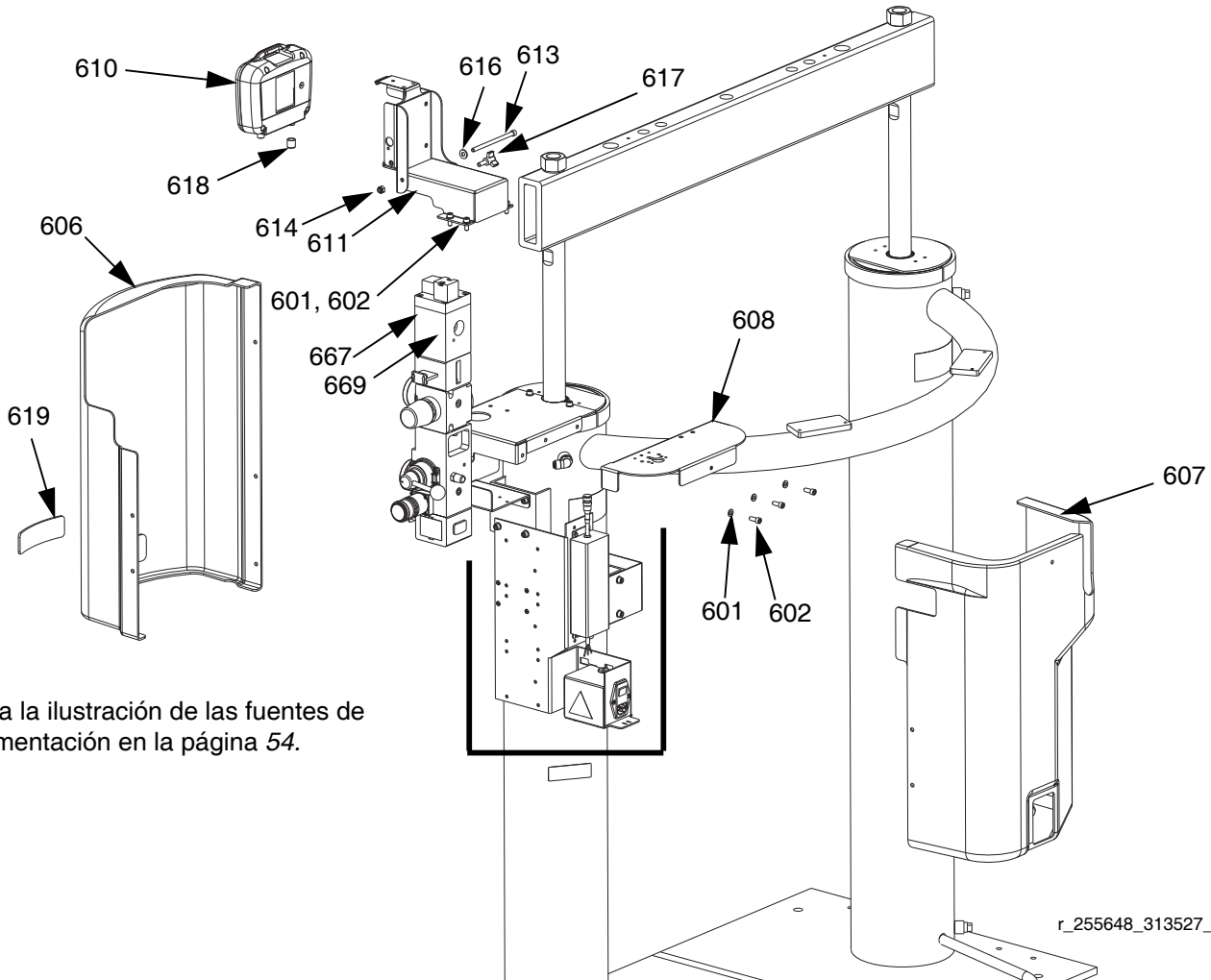

Vea la ilustración de las fuentes de alimentación en la página 54.

r_255648_313527_28a

Ref.	Pieza	Descripción	Cant.	Ref.	Pieza	Descripción	Cant.
601		ARANDELA, seguridad	7	617		PERILLA, ajuste de pantalla	1
602		TORNILLO, cabeza hueca	7	618		TAPA, vinilo, D.I. 0,437 x 1/2	1
603		TORNILLO, imperdible, ranurado	6	619	15R121	ETIQUETA, control de bomba inteligente	1
604		SUJETADOR, retén	6				
605		PINZA, tuerca en u	6	667▲	189285	ETIQUETA, precaución	1
609		CABLE, CAN, macho/hembra 0,4m	1	669	121235	VÁLVULA DE SOLENOIDE, motor neumático, grande	1
610	255415	COLGANTE, DataTrak, ariete de ambiente	1				
611		MÉNSULA, pivote del colgante	1				
612		MÉNSULA, montaje, conjunto	1				
613		TORNILLO, acero al carb. cab. hueca, 1/4-20UNC x 4,25	1				
614		TUERCA, seguridad, hex.	1				
615		ARNÉS, DataTrak, ariete de ambiente	1				
616		ARANDELA, lisa	1				

▲ Pueden solicitarse etiquetas, identificadores y tarjetas de peligro y advertencia de repuesto sin cargo.

Para unidades de suministro D200s, D200 y D60, desarme las fijaciones y arandelas incluidas con el ariete y utilícelas para unirlos a la ménsula (611).

Vea la tabla de piezas que varían en la página 63.

Piezas que varían para los kits de accesorios de DataTrak

Unidades de suministro D200s, D200 y D60

Nro. de ref.	Descripción	24 VCC		100-240 VCA		Cant.
		D200 D60	D200s	D200 D60	D200s	
		255757	255758	255704	255705	
606	CUBIERTA, carenado delantero	n/d	n/d	n/d	n/d	1
607	CUBIERTA, carenado trasero	n/d	n/d	n/d	n/d	1
608	MÉNSULA, torre de luces	n/d	n/d	n/d	n/d	1
151*	MÉNSULA, fuente de alimentación	n/d	n/d	n/d	n/d	1
154a*	FUENTE DE ALIMENTACIÓN, 100-240 VCA			15M293	15M293	1
157a*	INTERRUPTOR, alimentación eléctrica, 100-240 VCA			121254	121254	1
155*	TORNILLO, de máquina, cabeza troncocónica	110637	110637			2
160*	CUBIERTA, alimentación eléctrica			n/d	n/d	1
165*	FUSIBLE, 250 V/1,2 A			121261	121261	2
154*	MÓDULO, conjunto, 24 V	255649	255649			1
160*	CUBIERTA, montaje de interruptor	n/d	n/d	n/d	n/d	1
163*	CABLE, alimentación eléctrica, hembra, 0,8M	255673	255673			1
156*	TORNILLO, autorroscante			101845	101845	6

* Vea la página 54 para la ilustración de la fuente de alimentación.

Kit de control de aire de interbloqueo de dos botones

Vea 312374 para información.

Unidad de suministro	Pieza
D200	255719
D200s	255720
D60	257615

Kits de rodillos para bidón 255627 para las unidades de suministro D200 y D200S

Vea 312492 para más información.

Juego de abrazaderas de posicionamiento del bidón 206537 para las unidades de suministro D200

Incluye dos abrazaderas.

Abrazadera de posicionamiento del bidón para las unidades de suministro D200S

Cantidad del pedido, 2 de C32463.

Kit de recirculación de la copa húmeda cerrada

Vea 312494 para más información.

Kits de cubierta de plato 255691 para 200 l (55 gal.)

Vea 406681 para más información.

Kit de torre de luces, 255467

Para sistemas de suministro simples D200s, D200, D60 y S20.

Vea 312493 para más información.

Kits de bombas de desplazamiento Check-Mate

Tamaño de la bomba de desplazamiento	Manual
60cc	312889
100cc	312467
200cc	312468
250cc	312469
500cc	312470

Kits de bombas de desplazamiento Dura-Flo

Tamaño de la bomba de desplazamiento	Manual
145cc, 180cc, 220cc, 290cc	311827
430cc, 580cc	311825
1000cc	311717

S20 Kit de reemplazo de la manguera

Ref.	Pieza
868	257659

Dimensiones

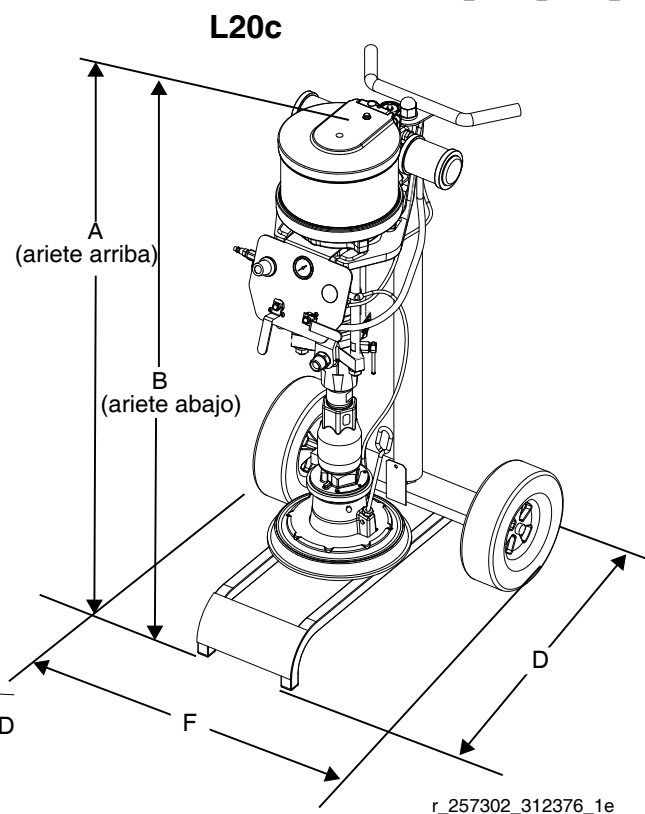
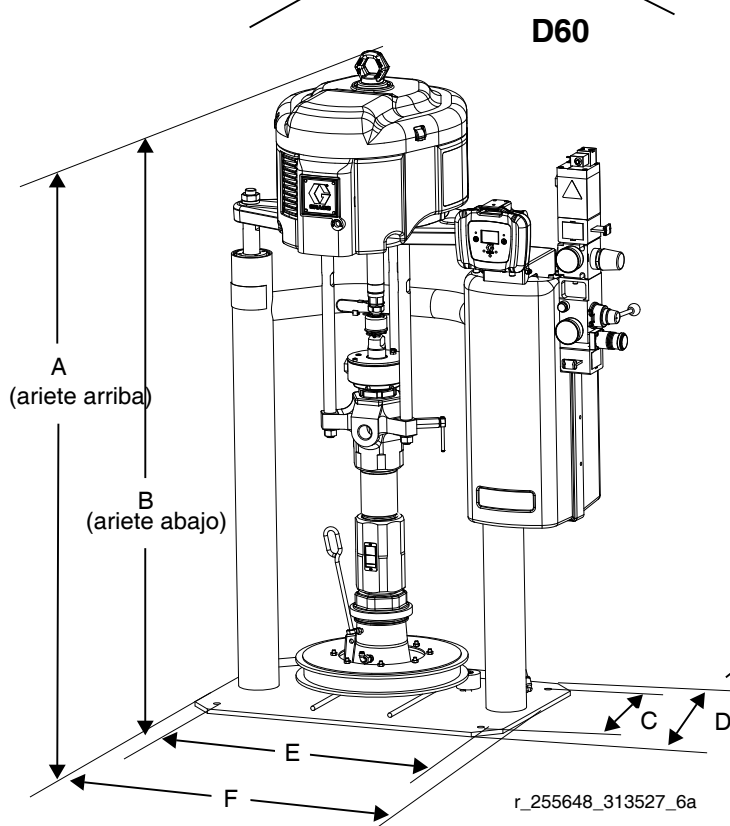
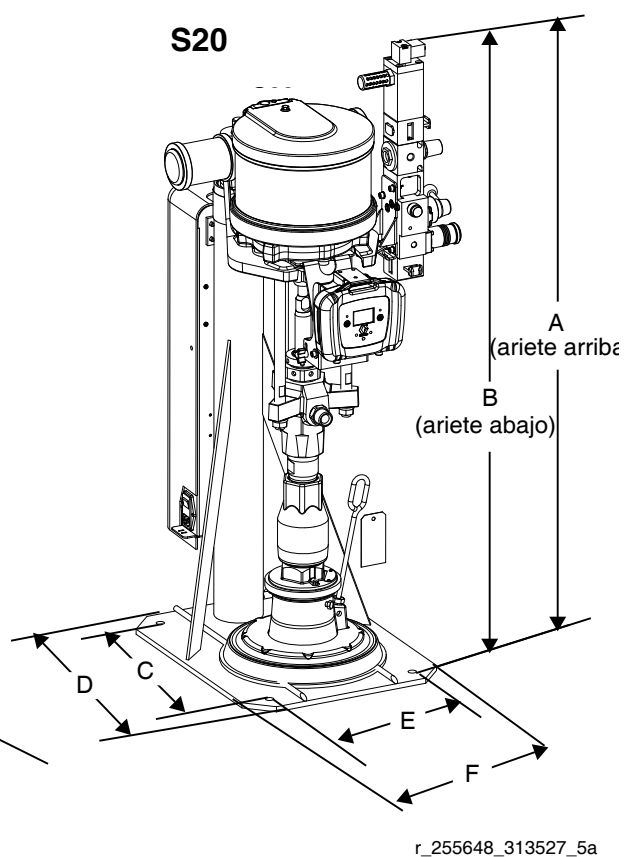
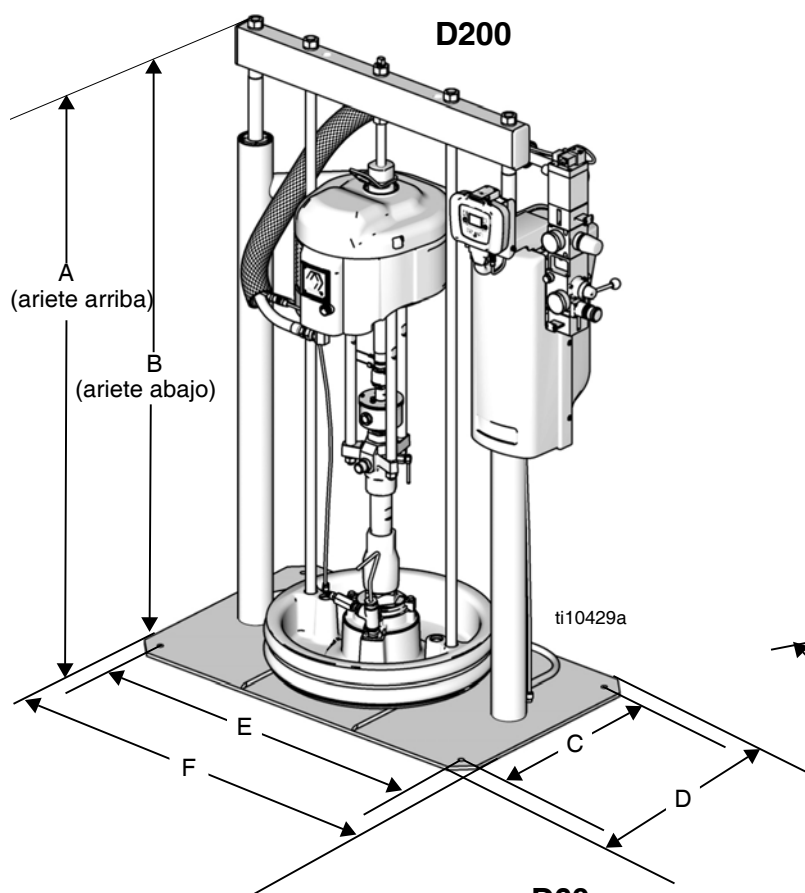

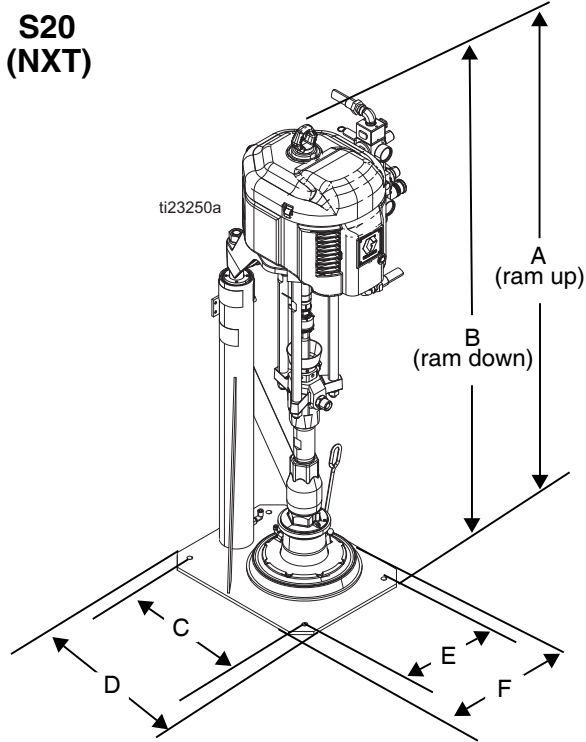

Dimensiones

Modelo de ariete	A pulg. (mm)	B pulg. (mm)	C pulg. (mm)	D pulg. (mm)	E pulg. (mm)	F pulg. (mm)
L20c	69 (1752.6)	44 (1117.6)		21 (533.4)		22 (558.8)
S20 (NXT)	84 (2133.6)	59 (1498.6)	16 (406.4)	19 (482.6)	11 (279.4)	15 (381)
S20	84 (2133.6)	59 (1498.6)	16 (406.4)	19 (482.6)	11 (279.4)	15 (381)
S20c	90 (2286)	65 (1651)		26.0 (661)		22.1 (562)
D60	89 (2260.6)	59 (1498.6)	14 (355.6)	18 (457.2)	24 (609.6)	28 (711.2)
D200	102.3 (2599)	64.8 (1646)	21.0 (533)	25.0 (635)	38.0 (965)	42.0 (1067)
D200s	104.9 (2665)	70.3 (1785)	23.0 (584)	25.0 (635)	45.0 (1143)	48.0 (1219)

Peso

Use la tabla a continuación para identificar el peso máximo para cada tamaño de plato disponible.

Tamaño del plato Galones (litros)	Peso máximo
55 (200)	51 (23)
30 (115)	44 (20)
16 (60)	25 (11.3)
8 (30)	21 (9.5)
5 (20)	19 (8.7)

Vea en el plato de identificación (ID) el peso de su sistema de suministro.

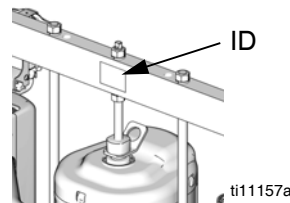

Datos técnicos

Presión máxima de entrada de aire (sistema de suministro)/Tamaño de la entrada de aire

Elevador L20c de 5,1 cm (2 pulg.), 20 l (5 gal.)	0,7 MPa (7 bar, 100 psi)/1/2 npsm(h)
S20 - De 7,6 cm (3 pulg.), un poste, 20 l (5 gal.)	0,9 MPa (9 bar, 125 psi)/1/2 npt(h)
D60 - De 7,6 cm (3 pulg.), dos postes, 60 l (16 gal.), 20 l (5 gal.), 115 l (30 gal.)	1,0 MPa (10 bar, 150 psi)/3/4 npt(h)
D200 - De 7,6 cm (3 pulg.), dos postes, 200 l (55 gal.), 115 l (30 gal.), 60 l (16 gal.), 30 l (8 gal.), 20 l (5 gal.)	1,0 MPa (10 bar, 150 psi)/3/4 npt(h)
D200s - De 16,5 cm (6,5 pulg.), dos postes, 200 l (55 gal.), 30 l (115 gal.)	0,9 MPa (9 bar, 125 psi)/3/4 npt(h)

Presión máxima de trabajo del aire y peso (bomba de desplazamiento)

Para los sistemas de bombeo Check-Mate, vea el manual 312376.

Para los sistemas de bombeo Dura-Flo, vea los manuales 311826, 311828, 311833.

Piezas húmedas (bomba de desplazamiento)

Para los sistemas de bombeo Check-Mate, vea el manual 312375.

Para los sistemas de bombeo Dura-Flo, vea los manuales 311717, 311825, 311827.

Códigos de plato/ariete (vea la página 7): Número de pieza; piezas húmedas

B: 257727, 20 l (5 gal.)	Níquel no electrolítico, poliuretano, nitrilo, acero al carbono, polietileno, acero al carbono revestido de zinc, buna, acero inox. 316, acero inox. 17-4PH
J: 257732, 30 l (8 gal.)	
S: 257737, 60 l (16 gal.) (60 L)	

C: 257728, 20 l (5 gal.)	Níquel no electrolítico, poliuretano, acero al carbono, polietileno, nitrilo, acero al carbono revestido de zinc, buna, acero inox. 316, acero inox. 17-4PH
K: 257733, 30 l (8 gal.)	
T: 257740, 60 l (16 gal.) (60 L)	

F: 257729, 20 l (5 gal.)	Acero inoxidable, poliuretano, nitrilo revestido de PTFE, polietileno, nitrilo, PTFE, acero inox. 303, acero inox. 304, acero inox. 316, acero inox. 17-4PH
L: 257734, 30 l (8 gal.)	
U: 257738, 60 l (16 gal.) (60 L)	

Datos técnicos

G: 257730, 20 l (5 gal.)	Níquel no electrolítico, elastómero reforzado con aramida,
M: 257735, 30 l (8 gal.)	PSA con base de caucho, poliuretano, nitrilo, polietileno, acero
W: 257739, 60 l (16 gal.) (60 L)	al carbono revestido de zinc, buna, acero al carbono 1018,
	acero inox. 304, acero inox. 316, acero inox. 17-4PH
H: 257731, 20 l (5 gal.)	Níquel no electrolítico, elastómero reforzado con aramida,
R: 257736, 30 l (8 gal.)	PSA con base de caucho, poliuretano, polietileno, nitrilo, acero
Y: 257741, 60 l (16 gal.) (60 L)	al carbono revestido de zinc, buna, acero al carbono 1018,
	acero inox. 304, acero inox. 316, acero inox. 17-4PH
7: 255661, 115 l (30 gal.)	acero al carbono revestido de zinc, EPDM, acero inox.,
	fluoroelastómero
8: 255662, 200 l (55 gal.)	PTFE, EPDM, aluminio revestido con PTFE,
	acero al carbono revestido de zinc, acero inox. 316
9: 255663, 200 l (55 gal.)	EPDM, aluminio, acero al carbono revestido de zinc,
	acero inox. 316
A: 255664, 200 l (55 gal.)	EPDM, neopreno, aluminio, acero al carbono revestido de
	zinc, acero inox. 316
D: 24Y343, 200 l (55 gal.)	Manguera EPDM, aluminio, acero al carbono revestido de
	zinc, acero inox. 316
P: 25E110, 20 l (5 gal.)	Níquel no electrolítico, nitrilo, acero al carbono, acero al
	carbono revestido de zinc, buna, acero inox. 316, acero inox.
	17-4PH, aluminio, PVC
25N344, 200 l (55 gal.)	aluminio, acero al carbono revestido de zinc, acero inox. 316,
	sin junto
Intervalo de temperatura ambiente de funcionamiento (sistema de suministro)	0- 49°C (32-120 °F)
Datos de sonido	Vea el manual del motor neumático provisto por separado.
Requisitos de la alimentación eléctrica externa (DataTrak)	
Fuentes de alimentación de CA	100-240 VCA, 50/60 Hz, monofásica, consumo máx. 1,2 A
Fuentes de alimentación de CC	24 VCC, consumo máx. 1,2 A

California Proposition 65

RESIDENTES DE CALIFORNIA

 **ADVERTENCIA:** Cáncer y daño reproductivo – www.P65warnings.ca.gov.

Garantía estándar de Graco

Graco garantiza que todos los equipos a los que se hace referencia en este documento que han sido manufacturados por Graco y que portan su nombre están libres de cualquier defecto de materiales y mano de obra en la fecha de venta al comprador original para su uso. Con la excepción de cualquier garantía especial, extendida o limitada publicada por Graco y durante un período de doce meses desde la fecha de venta, Graco reparará o reemplazará cualquier pieza o equipo que Graco determine que es defectuoso. Esta garantía es válida solamente cuando el equipo ha sido instalado, operado y mantenido de acuerdo con las recomendaciones escritas de Graco.

Esta garantía no cubre y Graco no será responsable por desgaste o rotura generales, o cualquier falla de funcionamiento, daño o desgaste causado por una instalación defectuosa, una aplicación incorrecta, abrasión, corrosión, mantenimiento incorrecto o inadecuado, negligencia, accidente, manipulación o sustitución con piezas que no sean de Graco. Graco tampoco asumirá ninguna responsabilidad por mal funcionamiento, daños o desgaste causados por la incompatibilidad del equipo Graco con estructuras, accesorios, equipos o materiales que no hayan sido suministrados por Graco, o por el diseño, fabricación, instalación, funcionamiento o mantenimiento incorrecto de estructuras, accesorios, equipos o materiales que no hayan sido suministrados por Graco.

Esta garantía está condicionada a la devolución prepagada del equipo supuestamente defectuoso a un distribuidor Graco para la verificación del defecto que se reclama. Si se verifica que existe el defecto por el que se reclama, Graco reparará o reemplazará gratuitamente todas las piezas defectuosas. El equipo se devolverá al comprador original previo pago del transporte. Si la inspección del equipo no revela ningún defecto en el material o en la mano de obra, se harán reparaciones a un precio razonable; dichos cargos pueden incluir el coste de piezas, mano de obra y transporte.

ESTA GARANTÍA ES EXCLUSIVA, Y SUSTITUYE CUALQUIER OTRA GARANTÍA EXPRESA O IMPLÍCITA INCLUYENDO, PERO SIN LIMITARSE A ELLO, LA GARANTÍA DE COMERCIALIZACIÓN O LA GARANTÍA DE APTITUD PARA UN PROPÓSITO PARTICULAR.

La única obligación de Graco y el único recurso del comprador para el incumplimiento de la garantía serán según los términos estipulados anteriormente. El comprador acepta que no habrá ningún otro recurso disponible (incluidos, pero sin limitarse a ello, daños accesorios o emergentes por pérdida de beneficios, pérdida de ventas, lesiones a las personas o daños a bienes, o cualquier otra pérdida accesoria o emergente). Cualquier acción por incumplimiento de la garantía debe presentarse dentro de los dos (2) años posteriores a la fecha de venta.

GRACO NO GARANTIZA Y RECHAZA TODA SUPUESTA GARANTÍA DE COMERCIALIZACIÓN Y APTITUD PARA UN PROPÓSITO EN PARTICULAR, EN LO QUE SE REFIERE A ACCESORIOS, EQUIPO, MATERIALES O COMPONENTES VENDIDOS PERO NO FABRICADOS POR GRACO. Estos artículos vendidos pero no manufacturados por Graco (como motores eléctricos, interruptores, manguera, etc.) están sujetos a la garantía, si la hubiera, de su fabricante. Graco ofrecerá al cliente asistencia razonable para realizar reclamaciones derivadas del incumplimiento de dichas garantías.

Graco no será responsable, bajo ninguna circunstancia, por los daños indirectos, accesorios, especiales o emergentes resultantes del suministro por parte de Graco del equipo mencionado más adelante, o del equipamiento, rendimiento o uso de ningún producto u otros bienes vendidos al mismo tiempo, ya sea por un incumplimiento de contrato como por un incumplimiento de garantía, negligencia de Graco o por cualquier otro motivo.

Información sobre Graco

Para consultar la última información acerca de productos Graco, visite www.graco.com.
Para información sobre patentes, consulte www.graco.com/patents.

PARA HACER UN PEDIDO, póngase en contacto con su distribuidor de Graco o llame para identificar su distribuidor más cercano.

Tel.: 612-623-6921 o el número gratuito: 1-800-328-0211 Fax: 612-378-3505

Todos los datos presentados por escrito y visualmente contenidos en este documento reflejan la información más reciente sobre el producto disponible en el momento de la publicación.

Graco se reserva el derecho de efectuar cambios en cualquier momento sin aviso.

Para información sobre patentes, vea www.graco.com/patents.

Traducción de las instrucciones originales. This manual contains Spanish. MM 313527

Oficinas centrales de Graco: Minneapolis
Oficinas internacionales: Bélgica, China, Corea, Japón

GRACO INC. AND SUBSIDIARIES • P.O. BOX 1441 • MINNEAPOLIS MN 55440-1441 • USA

Copyright 2009, Graco Inc. Todas las instalaciones de fabricación de Graco están registradas conforme a la norma ISO 9001.
www.graco.com

Revisión ZAJ, diciembre 2020