

取扱説明書-部品

Check-Mate® 800

容積型ポンプ

3A3360B
JA

ホット・メルトの塗布用一般目的では使用しないでください。



安全のための重要なお願い

この取扱説明書および関連する説明書に記載されている警告と説明をすべてお読みください。説明書は保管してください。

最高操作温度 400°F (204 °C)
最大液体動作圧、 5850 psi (40MPa、
403バール)

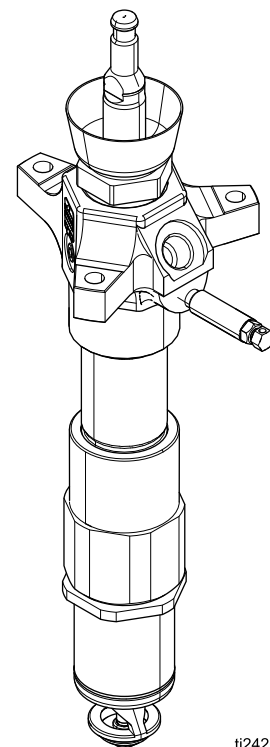

ti24263a

Contents

モデル.....	2	必要な工具	9
関連する説明書	2	ポンプの切断	9
警告	3	スロート・パッキンの交換	10
コンポーネントの特定	6	プライミング・ピストンを交換しま す。	11
設置	7	入口バルブの交換	12
接地 (アース)	7	ピストンの修理	14
Graco Air Motorに接続	7	部品	16
圧力開放手順	8	技術的仕様	20
ポンプの始動、調整および遮断の指示	8	メモ	21
修理	9	Graco社標準保証	22

モデル

部品	ドラムサイズ	シールの素材
24W152	20 リットル (5 ガロン)	カーボン充填 PTFE
24W153	20 リットル (5 ガロン)	ガラス充填 PTFE
24W150	200 リットル (55 ガロン)	カーボン充填 PTFE
24W151	200 リットル (55 ガロン)	ガラス充填 PTFE







関連する説明書

取扱説明書は www.graco.com から入手できます
英語のコンポーネント説明書:

334128	スロート・シール修理キット、指 示-部品
334131	Bulldog® および Senator® Air Motor Tie Rod Kit、指示-部品
334132	NXT® Air Motor Tie Rod Kit、指示- 部品

警告

以下の警告は本機器の据え付け、使用、接地、維持、修理についてです。感嘆符のシンボルは一般的な警告を、危険シンボルは手順自体の危険性を知らせます。これらの警告を参照して下さい。加えて、当てはまる場合は製品独自の警告が本取扱説明書にあります。

 警告	
   	<p>皮膚への噴射の危険性</p> <p>ディスペンス装置、ホースの漏れ、または部品の破裂部分から噴出する高圧の液体は皮膚を貫通します。これはただの切り傷のように見えるかもしれませんが、体の一部の切断にもつながりかねない重傷の原因となります。 直ちに外科的処置を受けてください。</p> <ul style="list-style-type: none"> ディスペンス装置を人や体の一部に向けないでください。 液体アウトレットの出口に手を置かないでください。 液漏れを手、体、手袋、またはボロ巾等で止めたり、そらせたりしないでください。 次の手順に従います。 圧力開放 の手順に従ってください。 装置を運転する前に、液体の流れるすべての接続箇所を締めます。 ホースおよびカップリングは毎日点検してください。摩耗または損傷した部品は直ちに交換してください。
 	<p>可動部品の危険性</p> <p>可動部品は指や身体の一部を挟んだり、切ったり、切断したりする可能性があります。</p> <ul style="list-style-type: none"> 可動部品に近づかないでください。 保護ガードまたはカバーを外したまま装置を運転しないでください。 加圧中の機器は、警告なしに起動することがあります。装置の確認や移動、修理の前には、 圧力開放手順 に従い、全ての電源を外して下さい。



警告



火災及び爆発の危険性

作業場に、**溶剤や塗料の蒸気のような可燃性の蒸気が存在すると、火災や爆発の原因となることがあります。**火災と爆発を防止するためには、

- 器具は十分換気された場所でのみ使用するようしてください。
- パイロット灯やタバコの火、携帯電灯およびプラスチック製たれよけ布などのすべての着火源(静電アークが発生する恐れのあるもの)は取り除いて下さい。
- 溶剤、雑巾およびガソリンなどの不要物を作業場所に置かないようして下さい。
- 可燃性ガスが存在するときに、電源コードの抜き差し、または電源または照明のスイッチのON/OFFはしないでください。
- 作業場にあるすべての装置を接地してください。次をご参照下さい。**接地(アース)についての説明。**
- 接地したホースのみを使用してください。
- 容器中に向けて引金を引く場合、ガンを接地した金属製ペール缶の縁にしっかりと当ててください。静電気防止または導電性でない限り、ペールライナーは使用しないでください。
- **次の場合は、操作をすぐに中止してください。**静電気火花が生じた場合、または感電したと感じた場合。問題を特定し、解決するまでは、装置を使用しないでください。
- 作業場に正常に機能する消火器を置いてください。





火傷の危険

加熱された装置表面および液は、運転中非常に高温になります重度の火傷を避けるためには:

- 熱い溶液や装置に触らないで下さい。



警告

 	<p>機器誤使用の危険性</p> <p>装置を誤って使用すると、死亡事故または重大な人身事故を招くことがあります。</p> <ul style="list-style-type: none"> ・ 疲労しているとき、または薬物の服用や飲酒状態で装置を操作しないでください。 ・ システム内で定格が最も低い構成部品の最高使用圧力または最高使用温度を超えないようにしてください。次の 技術データ を参照してください。 ・ 装置の接液部に適合する液体または溶剤を使用してください。すべての装置説明書の技術データを参照のこと液体および溶剤製造元の警告も参照してください。ご使用の材料に関する完全な情報については、販売代理店または小売店より MSDS を取り寄せてください。 ・ 装置が通電中または加圧中の場合は作業場を離れないでください。 ・ 全機器をオフにし 圧力開放手順に従い、（装置が未使用の際） ・ 毎日、装置を点検してください。メーカー純正の交換用部品のみを使用し、磨耗または破損した部品を直ちに修理または交換してください。 ・ 装置を改造しないでください。装置を改造すると、機関の承認を無効にし、安全上の問題が生じる場合があります。 ・ すべての装置が、それらを使用する環境用に格付けおよび承認されていること確認してください。 ・ 装置を定められた用途以外に使用しないでください。詳しくは販売代理店にお問い合わせください。 ・ ホースとケーブルを通路、鋭角のある物体、可動部品、加熱した表面などに近づけないでください。 ・ ホースをネジったり、過度に曲げたり、ホースを引っ張って装置を引き寄せたりしないでください。 ・ 子供や動物を作業場から遠ざけてください。 ・ 適用されるすべての安全に関する法令に従ってください。
	<p>有毒な液体又は蒸気の危険性</p> <p>有毒な液体や蒸気が目に入ったり皮膚に付着したり、吸込んだり、飲み込んだりすると、重傷を負ったり死亡する恐れがあります。</p> <ul style="list-style-type: none"> ・ MSDS (材料安全データシート) を参照して、ご使用の液体の危険性について認識してください。 ・ 有毒な液体は保管用として許可された容器に保管し、破棄する際は適用される基準に従ってください。
	<p>作業者の安全保護具</p> <p>作業場にいる際には、目の怪我、難聴、毒性ガスの吸引、および火傷を含む重傷事故から身を守るために、適切な保護具を身につける必要があります。この保護具は以下のものを含みますが、必ずしもこれに限定はされません。</p> <ul style="list-style-type: none"> ・ 保護めがねと耳栓。 ・ 液体と溶剤の製造元が推奨する呼吸マスク、保護服、および手袋。

コンポーネントの特定

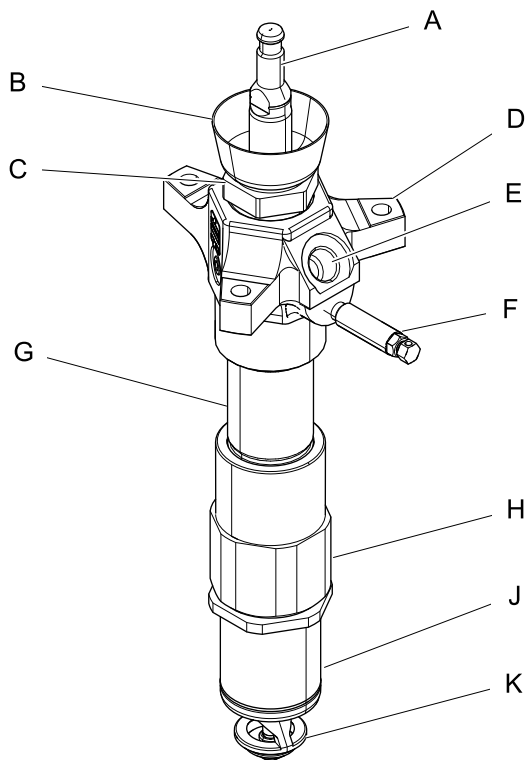



記号、

- A 容積型ポンプ
- B 接液カップ
- C スロート・パッキン
- D 出口ハウジング
- E 液体出口
- F ブリードバルブ
- G シリンダ
- H 入口ハウジング
- J 吸気シリンダ
- K プライミングピストン

設置

接地 (アース)

					
<p>静電気火花による危険性を抑えるため、装置は必ず接地してください。静電気の火花による蒸気の引火や爆発の可能性があります。接地することで、配線を通して電流を逃すことができます。</p>					

ポンプ、ポンプは、制御エンクロージャとポンプを接続する配線によって設置されています。ポンプ出口の小さい穴 (W) を見つけて下さい。お持ちのシステムとともに提供された接地ネジ (X) を使用して接地配線 (Y) を取り付けして下さい。接地ネジをしっかりと締めて下さい。接地配線が所定の位置にない場合は、器具を操作しないで下さい。

エアコンプレッサ、製造元の推奨に従ってください。

液体供給容器、地域の法令に従ってください。

ディスペンスの対象である物：地域の法令に従ってください。

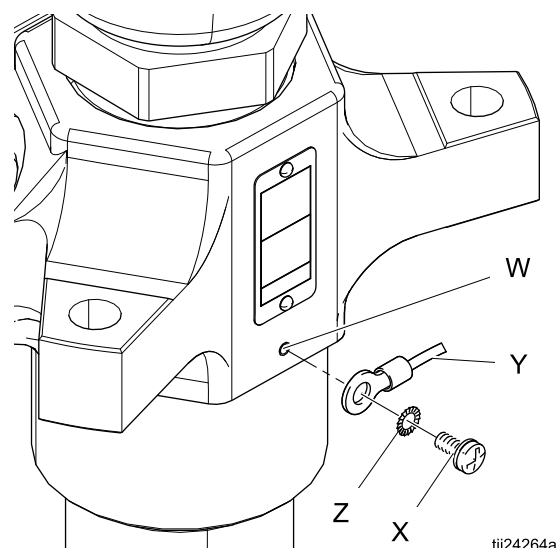

Figure 1 接地ネジ

Graco Air Motorに接続

Tie Rod Kitsを使用すると、Senator、Bulldog、King、および NXT Gracoに容積型ポンプが設置可能です。手順については、キット説明書を参照してください。

手動	Tie Rod Kit	エア・モーター
334131	24V752	Bulldog Senator King
334132	24V754	NXT

圧力開放手順



この記号が表示されている箇所では、圧力開放手順に従ってください。



本装置は、圧力が手動で解放されるまでは、加圧状態が続きます。皮膚の貫通などの加圧状態の液体、液体の飛散、および可動部品から生じる重大な怪我を避けるには、スプレー停止後と装置を清掃、点検、および整備する前に、圧力開放の手順に従ってください。

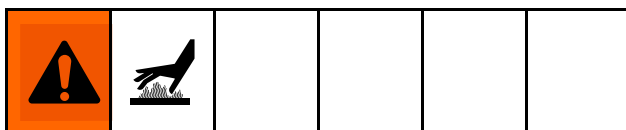

加熱された液は重大な火傷事故を発生させ、かつ装置表面を非常に熱くする危険性があります。加熱システム中で本装置を使用する場合は、保護用手袋および防護服を着用するようにして下さい。十分に装置が冷えてから保守を行うようにして下さい。

1. ガンの引き金の安全装置をロックします。

2. ポンプへのエア供給を止めるために全ての（お持ちのシステムに必要な）エア吹き出しバルブを閉鎖して下さい。
3. ガンの引き金の安全装置ロックを外します。
4. ガン/バルブの金属部分を接地した金属ペール間の側面にしっかりと当て、引き金を引いてガン/バルブの圧力を開放します。
5. ガンの引き金の安全装置をロックします。
6. 排出物を受ける廃液缶を用意し、（システムで必要な）ポンプの吹き出しバルブを開きます。
7. 再びスプレー / 調合する準備ができるまで、ポンプ吹き出しバルブを開いているままにします。

上記のステップに従った後、スプレー・チップ/ノズルまたはホースが完全に詰まっていると思われる場合、または圧力が完全に除去されていないと思われる場合には、チップ保持ナット、またはホース端のつぎ手をごくゆっくりとゆるめ、圧力を徐々に開放し、その後完全にゆるめます。これでチップ/ノズルまたはホースから圧力が開放されます。

ポンプの始動、調整および遮断の指示





別冊のシステムの説明書を参照してください。

修理

必要な工具

- トルク・レンチ
- 柔らかい噛合い付きの万力
- ゴム・ハンマー
- ハンマー
- Oリングピック
- 直径 13 mm (1/2 インチ) の真鍮製の棒
- ソケットレンチのセット
- 調節可能レンチ式
- パイプ・レンチ
- マイナス・ドライバー
- ヒート・ガン
- 手袋
- ネジ山潤滑剤
- ネジ山封止剤

ポンプの切断

					
<p>加熱された液は重大な火傷事故を発生させ、かつ装置表面を非常に熱くする危険性があります。加熱システム中で本装置を使用する場合は、保護用手袋および防護服を着用するようにして下さい。十分に装置が冷えてから保守を行うようにして下さい。</p>					

Note

プライミング・ピストンは容積型ポンプをモーターから取り外さずにサービス可能です、**プライミング・ピストンを交換します。**、[page 11](#)参照。

1. 可能な場合、ポンプを洗浄します。置換口ツド上に液体が乾くことを防ぐために、ポンプは必ずストロークの下端で停止します。
2. 圧力を解放します。 [圧力開放手順, page 8](#) を参照してください。
3. 過熱されたシステムで使用されている場合はポンプが冷めるまで置いて下さい。

Note

部品の一部を簡単に解体するためには、ヒート・ガンの使用が必要となる可能性があります。

4. エアと液体ホースの接続を外します。
5. 過熱されたプラテンからポンプの接続を外します。
6. 別冊のシステムの取扱説明書に説明されているように、容積型ポンプをモーターから外します。

スロート・パッキンの交換



Note

スロート・パッキン

ポンプ部品番号	スロート・シール 修理キット
24W152	24V752
24W153	24V753
24W150	24V752
24W151	24V753

1. 圧力を解放します。 [圧力開放手順, page 8](#) を参照してください。
2. 図 2 を参照ください。パッキン・ナット (2) をパイプ・レンチで外します。Oリング (27) およびワッシャ (26) をパッキン・ハウジング (25) あるいは出口ハウジング (3) の下から外します。
3. パッキン・ナット(2) の平らな部を万力で固定します。パッキン・ハウジング (25) のネジを緩めて、これとパッキンを廃棄して下さい。パッキン・ナットからワッシャ (24)、シール (23)、バックアップ・ワッシャ (22) を外して下さい。
4. スロート修理キットは組立済みです。シールの縁を下向きにして、バックアップ・ワッシャ (22)、シール (23) およびワッシャ (24) がパッキン・ハウジング (25) 上に正しく配置されるように、パッキン・ナット (2) にキットをねじ込みます。パッキン・ハウジング (25) を $305 \pm 14 \text{ N}\cdot\text{m}$ ($225 \pm 10 \text{ ft}\cdot\text{lb}$) のトルクで締めます。
5. パッキン・ハウジングをポンプに設置する前に、修理キット内の高温グリースを使用して十分に潤滑して下さい。

6. 必要に応じてアーバー・プレスを使用してパッキン・ハウジング (25) にOリング (27) を設置して下さい。
7. パッキン・ナット (2) およびパッキン・ハウジング (25) を出口ハウジング (3) にねじ込みます。 $203 \pm 41 \text{ N}\cdot\text{m}$ ($150 \pm 30 \text{ ft}\cdot\text{lb}$) のトルクを与えます。

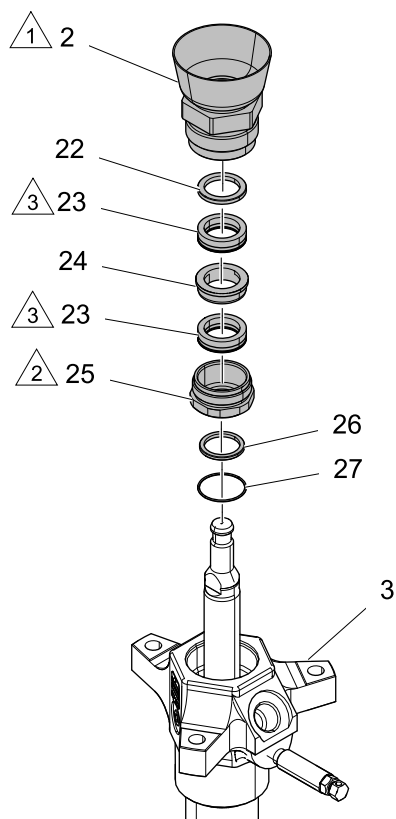

ti24265a

Figure 2 スロートパッキン

①	$305 \pm 14 \text{ N}\cdot\text{m}$ ($225 \pm 10 \text{ ft}\cdot\text{lb}$) のトルクを与えます。
②	$203 \pm 41 \text{ N}\cdot\text{m}$ ($150 \pm 30 \text{ ft}\cdot\text{lb}$) のトルクを与えます。
③	uカップ・パッキンの縁は下向きにして下さい。

プライミング・ピストンを交換します。



ポンプ部品番号	修理キット
24W152	237910
24W153	237910
24W150	237909
24W151	237909

1. 入口シリンダー (18) の下にプライミング・ピストン棒 (17) の平らな部分が出るように、ポンプをダウン・ストロークで停止します。容積型ポンプをモーターから外す必要はありませんが、加熱されたプレートンからは外さなければならない可能性があります。

2. 圧力を解放します。 [圧力開放手順, page 8](#) を参照してください。
3. プライミング・ピストン棒 (17) の平らな部分を調整可能レンチを使って保持し、もう 1 本のレンチを使ってプライミング・ピストン座 (21) を棒から外します。プライミング・ピストン (20) を滑らせて棒から外します。ピストン (20) の内表および外表を点検して、傷、摩擦、その他の破損を調べて下さい。
4. プライミング・ピストン (20) を棒 (17) に滑らせます。棒 (17) の平らな部分をレンチで保持し、もう 1 本のレンチで座(21) を棒にねじ込みます。 $81 \pm 4 \text{ N}\cdot\text{m}$ ($60 \pm 3 \text{ ft}\cdot\text{lb}$) のトルクを与えます。

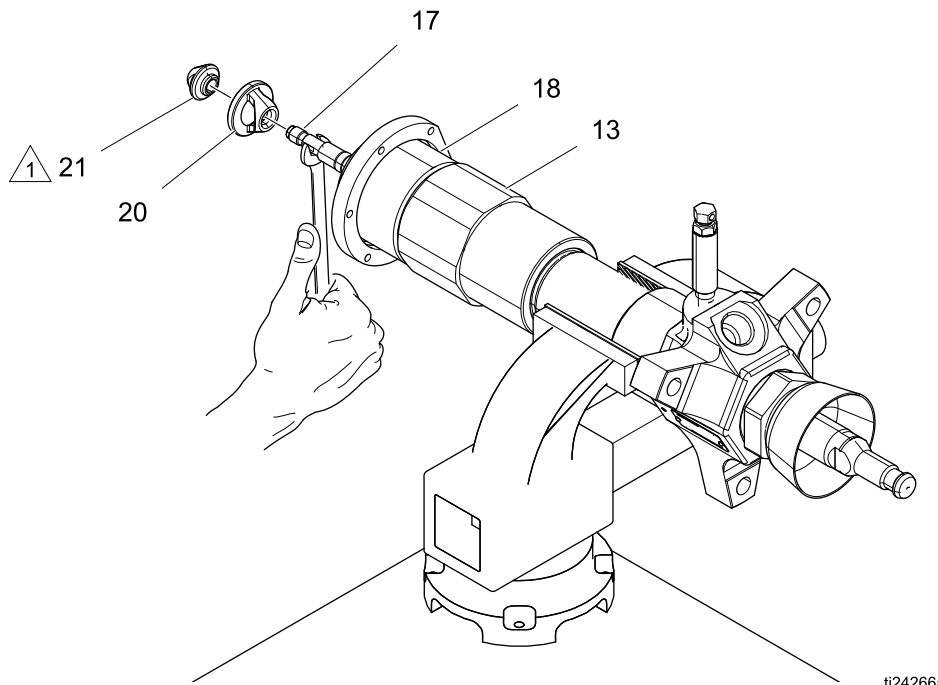

Figure 3 プライミングピストン

1	$81 \pm 4 \text{ N}\cdot\text{m}$ ($60 \pm 3 \text{ ft}\cdot\text{lb}$) のトルクを与えます。
2	$529 \pm 61 \text{ N}\cdot\text{m}$ ($390 \pm 45 \text{ ft}\cdot\text{lb}$) のトルクを与えます。
3	$203 \pm 41 \text{ N}\cdot\text{m}$ ($150 \pm 30 \text{ ft}\cdot\text{lb}$) のトルクを与えます。

入口バルブの交換



Note

入口バルブ(V)は組立済み、潤滑済みのキットとして提供されています。キットは、バルブ、全てのシールおよびパッキンを含み、入口バルブ座(15)およびシール(16)も含まれます。図5を参照ください。

ポンプ部品番号	修理キット
24W152	253546
24W153	237907
24W150	253546
24W151	237907

1. 圧力を解放します。 [圧力開放手順, page 8](#) を参照してください。
2. 容積型ポンプの接続を外して下さい。手順については、システム説明書を参照してください。
3. 出口ハウジング(3)を図のように配置し、万力にポンプを置いて下さい。
4. プライミング・ピストン(20)を外します。 [プライミング・ピストンを交換します。 , page 11](#) を参照してください。
5. 入口シリンダー(18)の六角にパイプ・レンチを使用して、入口ハウジング(13)から外して下さい。

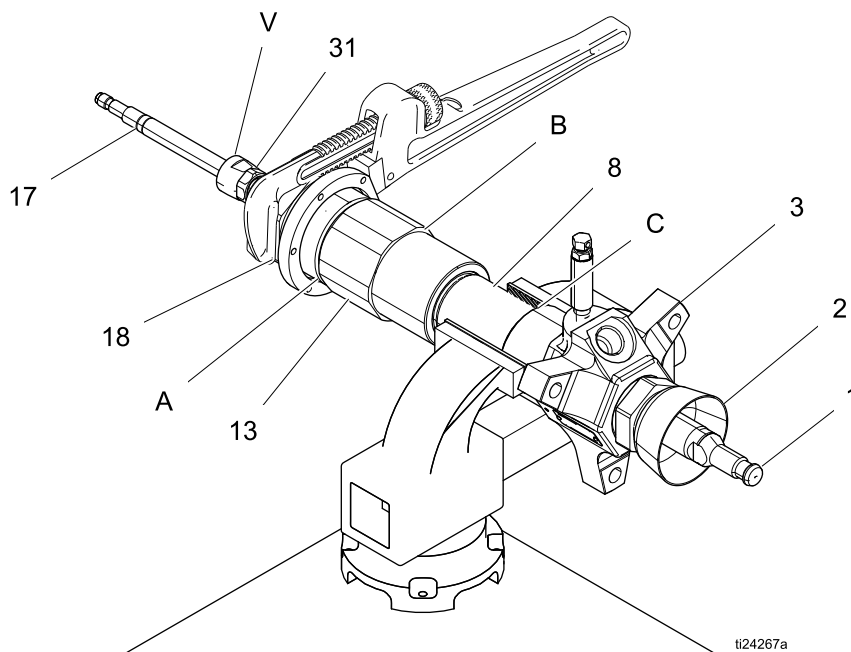

Figure 4 インテークバルブ

li24267a

- 座 (15) とシート (16) を入口ハウジング (13) の上部から引き出します。

Note

座 (15) がなかなか取り外せない場合には、真鍮の棒をハウジング (13) の上部に挿入し、ハンマーを使用して座を外してください。

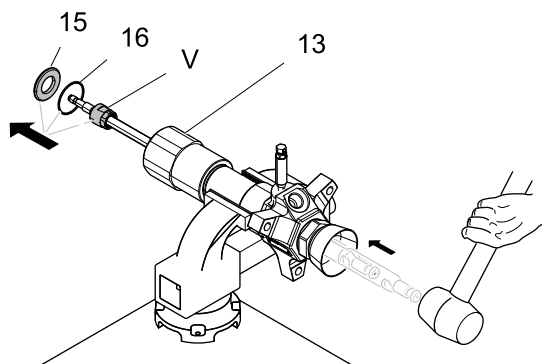

ti24269a

Figure 5

- バルブ・アセンブリーが外れるまでピストン棒をゴム・ハンマーでしっかり叩いて下さい。外れた時にバルブ・アセンブリー (V) が落下しないように気を付けて下さい。
- ピストン、シリンダー、シール、棒の修理については、 [ピストンの修理](#), page 14 参照。
- バルブ・ストップ (VS) の滑らかな面がポンプの入口に向けて下向きになるように、入口ハウジング (13) をプライミング・ピストン棒 (17) に滑りこませて下さい。ハウジング (13) をシリンダー (8) にネジで固定します。
- プライミング・ピストン棒 (17) を潤滑し、先ずパッキン・ナット (31) が棒に乗るよ

うに、組立たて済の入口バルブ (V) を棒に滑らせて下さい。バルブ・アセンブリーを棒上になるべく高く押し上げて下さい。ゴム・ハンマーを使い、バルブ・アセンブリーをプライミング・ピストン棒 (17) のストップ (VS) まで押しあげます。

- 座 (15) は両面使用可能です。しっかりとハマるまで、ハウジング (13) に押し込みます。シール (16) を潤滑し、座底周囲の斜めになった面に取り付けます。
- 入口ハウジング (13) に入口シリンダー (8) をネジこみます。シリンダー (8) の六角にパイプ・レンチを使用して、シリンダーを 385–400 ft-lb (522–542 N•m) にトルクして下さい。
- プライミング・ピストンを交換して下さい。 [プライミング・ピストンを交換します。](#), page 11 を参照してください。
- 個別のシステム説明書で説明されているように、容積型ポンプをエア・モーターに再接続します。

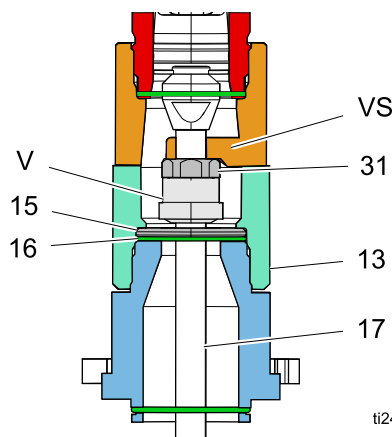

ti24268a

Figure 6

ピストンの修理

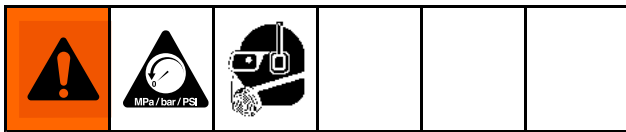

Note

ピストン・バルブは組立済で潤滑済のキットとして提供されています。キットはピストン座 / ガイド・アセンブリー (P、項番 6、9、10、11、および 12) を含みます。部品番号 237906。

1. ポンプの分解方法については、[入口バルブの交換, page 12](#)に従って下さい。
2. 入口ハウジング(3)を外します。
3. ゴム・ハンマーでたたいて、容積型棒 (1) とプライミング・ピストンロッド (17) をシリンダー (8) から取り外します。ロッドの外面に損傷がないかを、表面上に指を滑らせて調べます。

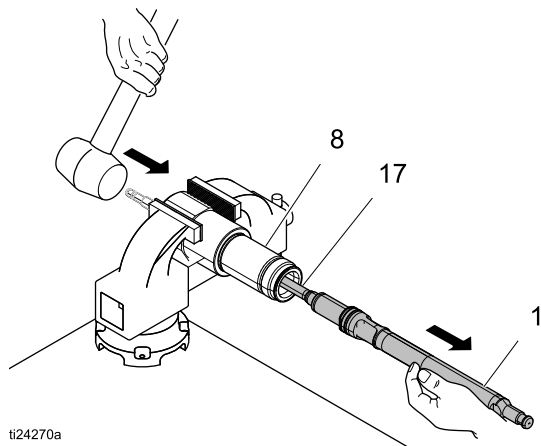

ti24270a
Figure 7

4. シリンダー (8) の下端からシール (6) を取り外します。図 7 を参照ください。シリンダ内部に照明を当て、内面に擦り傷や摩耗がないか点検します。シリンダーが破損した場合や、シリンダー・シール (6) 周りに漏れの形跡がある時は、パイプ・レンチを使用してハウジングからシリンダーを外して下さい。シリンダー・シールを取り外します。

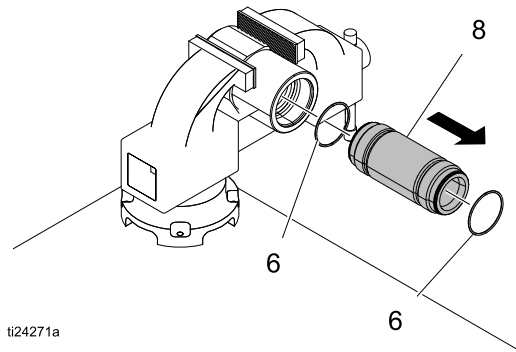

ti24271a

Figure 8

5. 容積型棒 (1) のフラッツ部分を万力で固定します。ピストン (9) を回して容積型棒から外します。プライミング・ピストン棒 (17) もいっしょに外れます。ピストン座 / ガイド・アセンブリー (10、11および 12) をピストン (9) から外します。

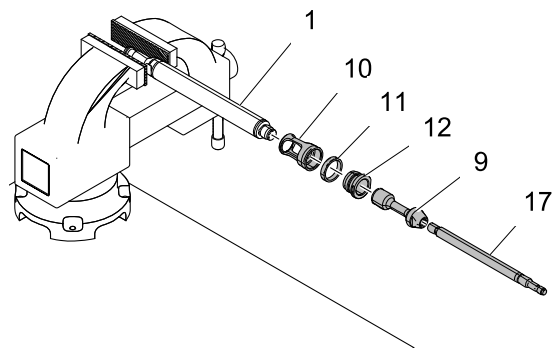

ti24272a

Figure 9

6. ロッド (9) を万力で挟み、ピストン (17) のネジを緩めます。
7. 傾斜付き座45の表面が合うように、ピストン (9) に組立済のピストン座 / ガイド・アセンブリー (P、項番10、11、12) を配置して下さい。
8. 容積型棒 (1) のフラッツ部分を万力で固定します。ピストン (9) を容積型棒 (1) に取り付けて手で締めた後に339-359 N (250-265 ft-lb) のトルクで締めます。

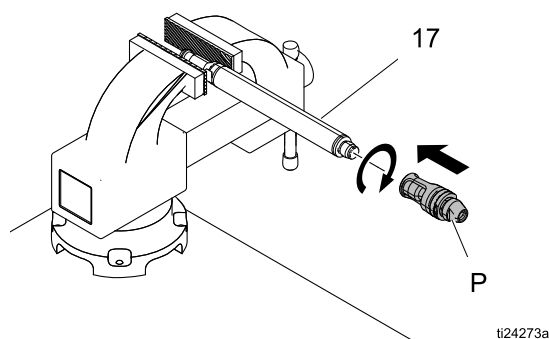

Figure 10

9. プライミング・ピストン棒 (17) のフラッツ部分に調整可能なレンチを使用し、ピストン (9) に棒をねじ込んで下さい。125-137 N (92-101 ft-lb) のトルクを与えます。棒のフラッツ部分にまくれを起こさないように注意して下さい。

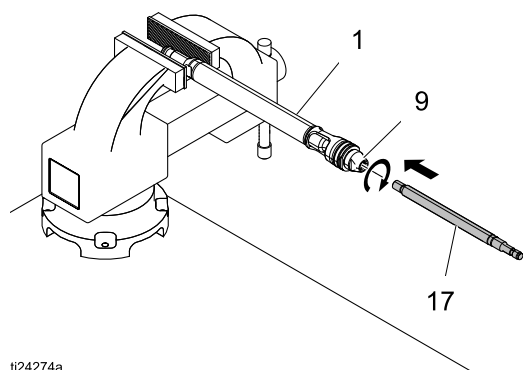

Figure 11

10. バルブ・ハウジング (13) からシリンダー (8) が外された場合は、シール (6) を潤滑

してシリンダー上に配置して下さい。(シリンダーは上下左右対称なので、どちらの端が上に来てもかまいません。)バルブ・ハウジングにシリンダーをネジつけます。

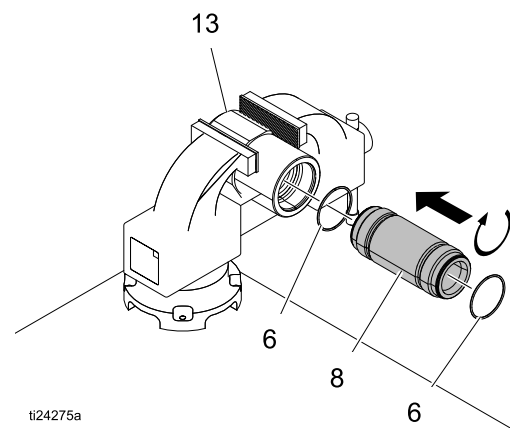

Figure 12

11. 出口ハウジング (3) をシリンダーにネジ込みます。390±45 ft-lbs (528± 61 N•m)でトルクして下さい。
12. 容積型棒 (1) を潤滑します。ピストン・アセンブリーおよびプライミング・ピストン棒 (17) を下からシリンダー (10) に滑らせて、棒 (1) の上部がパッキン・ナット (2) から飛び出るようにして下さい。

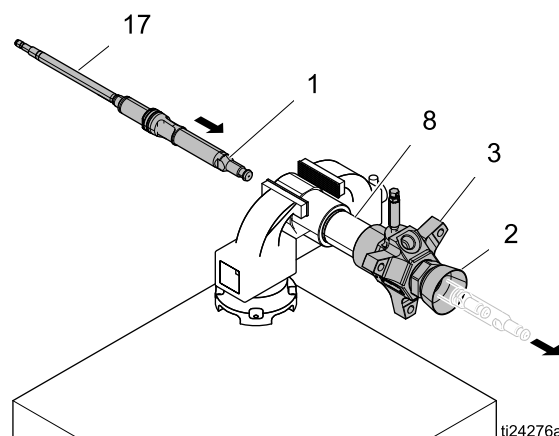
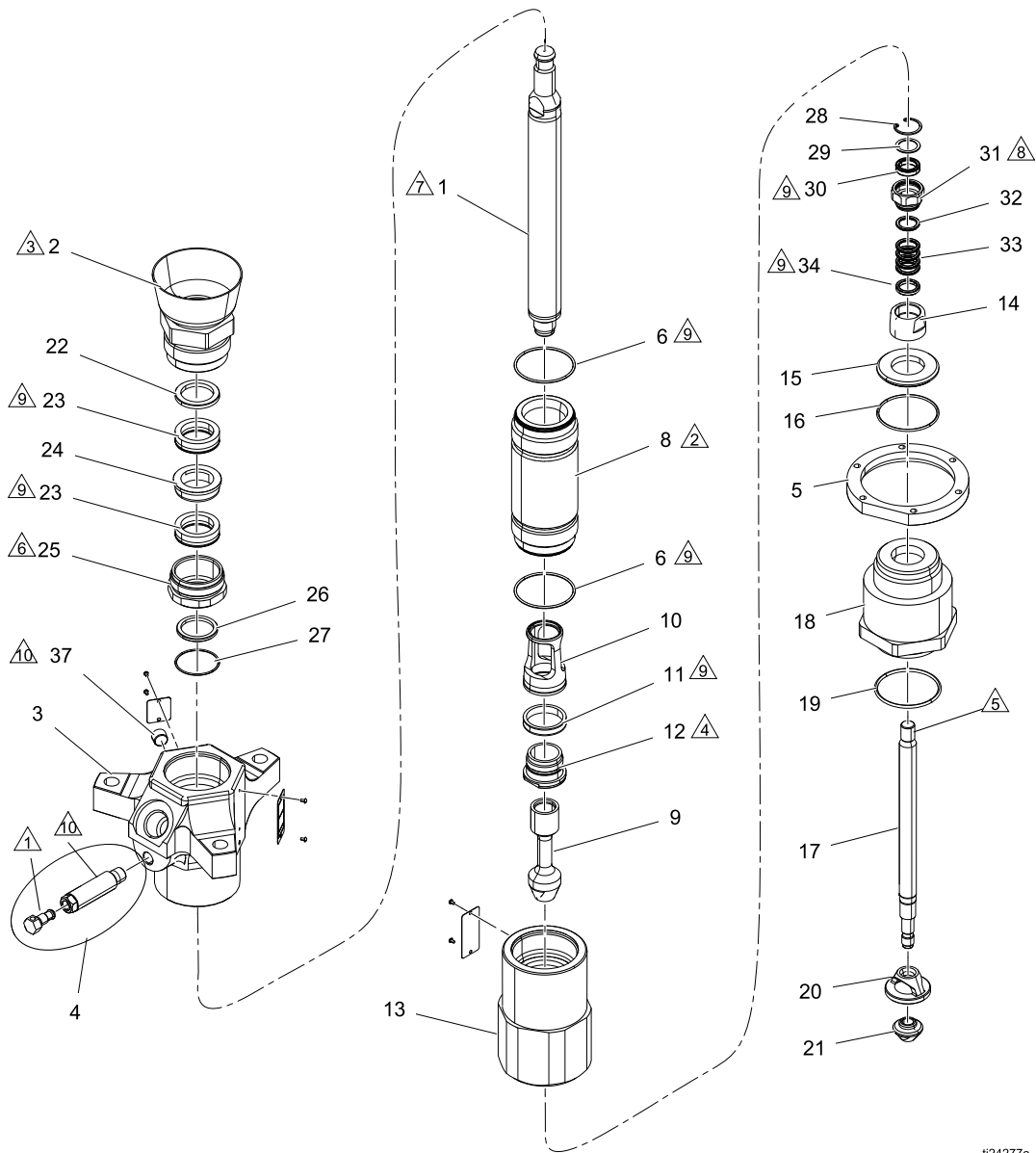

Figure 13

13. シール (6) を潤滑し、シリンダ (8) の底に取り付けます。
14. ポンプの組立は、[入口バルブの交換, page 12](#) に従って下さい。

部品

20 リットル (5 ガロン) ポンプ
 24W152、カーボン充填シール付きポンプ
 24W153、ガラス充填シール付きポンプ



ti24277a

- △1 25+/- 2 フィート-ポンド(25+/-2.7 N m)に締めます
- △2 390+/-45ft-lb(528+/-61N m)に締めます
- △3 150+/-30ft-lb(203+/-40 N m)に締めます
- △4 60+/-3ft-lb(81+/-4N m)に締めます
- △5 97+/-5ft-lb(131+/- 7 N m)に締めます

- △6 225+/-10ft-lb(131+/-13N m)に締めます
- △7 255+/-16ft-lb(345+/-21 N m)に締めます
- △8 75+/- 4 ft-lb(101+/-5N m)に締めます
- △9 潤滑油を塗ります。
- △10 ネジ部分にシーリング材を塗布します。

**24W152、カーボン充填シール付きポンプ
24W153、ガラス充填シール付きポンプ**

参照	部品	説明	個数	参照	部品	説明	個数
1	16Y958	ROD、容積型、クロメツクス、11cm	1	22	195233	ワッシャ、シール・バックアップ	1
2	237799	NUT, packing	1	23	120286	パッキン、u-カップ (アセンブリ-24W152のみ)	2
3	190598	HOUSING, outlet	1		113021	PACKING, u-cup (assembly 24W153 only)	2
4	237908	吹き出しバルブ・キット	1	24	195234	ワッシャ、スクレーパー	1
5	190620	フランジ	1			1.476 x .2.157	
6*	113040	PACKING, o-ring	2	25	190585	NUT, packing	1
7*	- - -	軸受、軸受ガイド	1	26	195232	ワッシャ、棒スクレーパー	1
8	189437	シリンダー、ポンプ	1	27	104537	PACKING, o-ring, ptfe	1
9*	189439	座、ピストン、sst	1	28◆	113015	リング、保持	1
10*	15M520	ガイド、ピストン、200	1	29◆	190523	ワッシャ・リテーナー	1
11*	113355	BEARING, piston	1	30◆	120285	パッキン、u-カップ (アセンブリ-24W152のみ)	1
12*	189441	座、ピストン	1		113020	パッキン、uカップ (アセンブリ-24W153のみ)	1
13	190597	ハウジング、バルブ	1	31◆	190762	ナット、シート	1
14	189514	バルブ、入口	1	32◆	184246	グラウンド、パッキン雄	1
15	189446	シート、バルブ	1	33◆	109301	パッキン、vee	4
16	113041	PACKING, o-ring	1	34◆	184196	グラウンド、パッキン雌	1
17	- - -	ROD, piston	1	35	100508	ネジ、ドライブ	6
18	190608	シリンダー、入口	1	36	- - -	プレート、指定	1
19	113054	PACKING, o-ring	1	37	101754	プラグ、パイプ	1
20	190606	ピストン、ポンプ	1	38秒	184090	ラベル、警告	1
リットル				39秒	172479	TAG, warning	1
21	190607	座、ピストン	1				
リットル							

交換警告ラベル、サイン、タグおよびカードは無料でご入手いただけます。

修理キット	24W152	24W153
スロート	24V572	24V573
ピストン *	237906	

修理キット	24W152	24W153
吸入バルブ◆	253546	237907
プライミング・ピストンI	237910	

200 リットル (55 ガロン) ポンプ

24W150、カーボン充填シール付きポンプ

24W151、ガラス充填シール付きポンプ

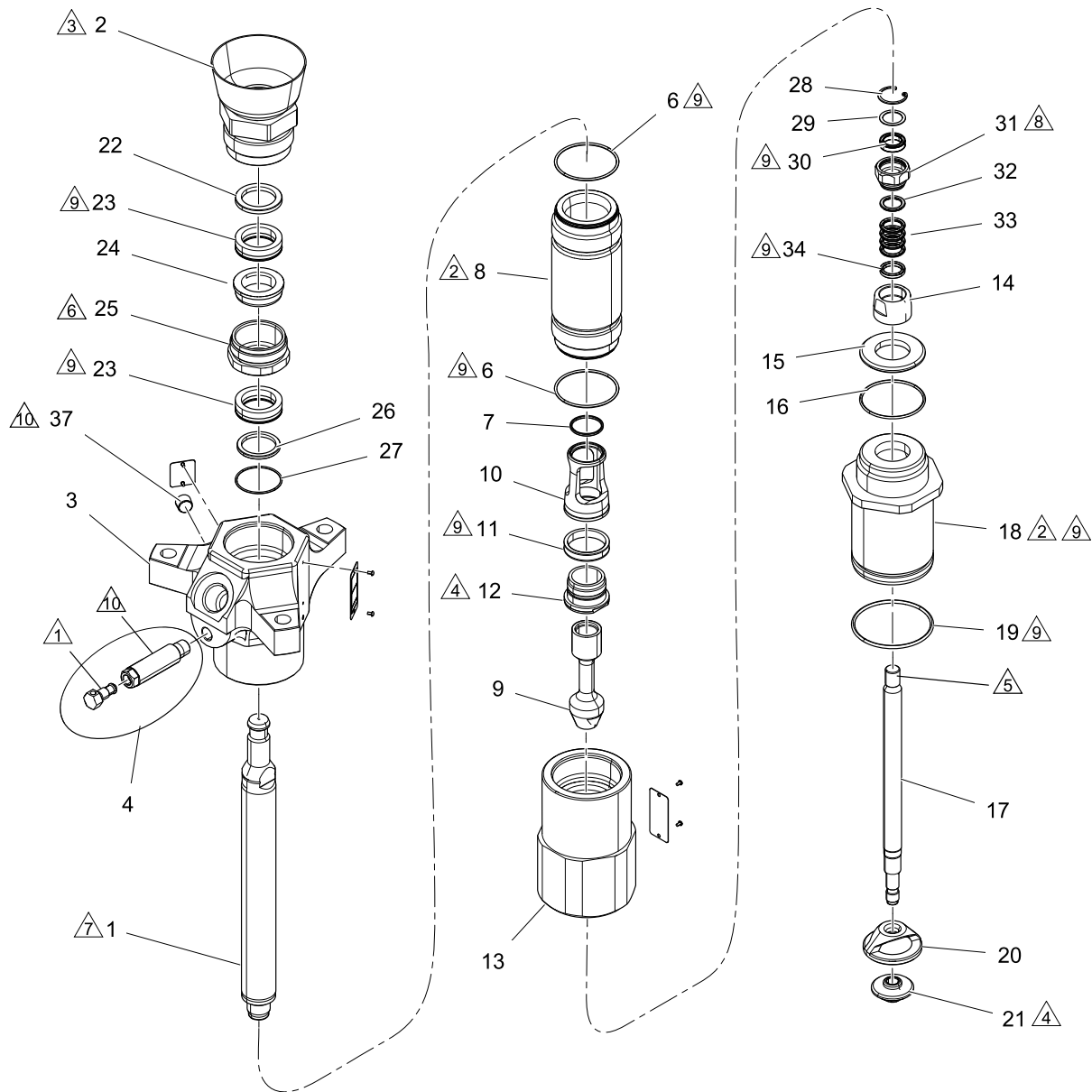

ii24278a

△1 25+/-2 ft-lb(25+/-2.7 N m)に締めます

△2 390+/-45 ft lb(528+/-61 N m)に締めます

△3 150+/-30 ft lb(203+/-40 N m)に締めます

△4 60+/- 3 ft-lb(81+/- 4 N m)に締めます

△5 97+/-5 ft lb(131 +/- 7 N m)に締めます

△6 225+/- 10 ft-lb(131+/- 13 N m)に締めます

△7 255+/- 16 ft-lb(345+/- 21 N m)に締めます

△8 75+/- 4 ft-lb(101+/- 5 N m)に締めます

△9 潤滑油を塗ります。

△10 ネジ部分にシーリング材を塗布します。

24W150、カーボン充填シール付きポンプ 24W151、ガラス充填シール付きポンプ

参照	部品	説明	個数	参照	部品	説明	個数
1	16Y958	棒、容積型、クロメックス、11cm	1	22	195233	ワッシャ、シール・バックアップ	1
2	237799	NUT, packing	1	23	113021	パッキン、u-カップ (24W151のみ)	2
3	190598	HOUSING, outlet	1		120286	パッキン、u-カップ (24W150のみ)	2
4	237908	吹き出しバルブ・キット	1	24	195234	ワッシャ、スレーパー、 1.476 x .2.157	1
6*	113040	PACKING, o-ring	2	25	190585	NUT, packing	1
7*	- - -	軸受、ピストン・ガイド cm200	1	26	195232	ワッシャ、棒スクレーパー	1
8	189437	シリンダー、ポンプ	1	27	104537	PACKING, o-ring, ptfe	1
9*	189439	座、ピストン、sst	1	28◆	113015	リング、リテーナー	1
10*	15M520	ガイド、ピストン、200	1	29◆	190523	ワッシャ、リテーナー	1
11*	113355	BEARING, piston	1	30◆	113020	パッキン、u-カップ	1
12*	189441	座、ピストン	1	31◆	190762	ナット、シール	1
13	190597	ハウジング、バルブ	1	32◆	184246	グランド、パッキン雄	1
14	189514	バルブ、入口	1	33◆	109301	パッキン、vee	4
15	189446	シート、バルブ	1	34◆	184196	グランド、パッキン雌	1
16	113041	PACKING, o-ring	1	35	100508	ネジ、ドライブ	6
17	184400	ROD, piston	1	36	- - -	プレート、指定	1
18	190586	シリンダー、入口	1	37	101754	プラグ、パイプ	1
19	109482	PACKING, o-ring	1	38秒	184090	ラベル、警告、可動部品	2
20	276378	ピストン、 リットル	1	39秒	172479	TAG, warning	2
21	190241	座、ピストン リットル	1				

交換警告ラベル、サイン、タグおよびカードは無料でご入手いただけます。

修理キット	24W150	24W151
スロート	24V572	24V573
ピストン *	237906	

修理キット	24W150	24W151
入口バルブ◆	237907	253546
プライミング・ピストン●	237909	

技術的仕様

Check-Mate 800 容積型ポンプ		
	米国単位	メートル法単位
最大使用液圧、	5850 psi	40 MPa, 403 バール
容積型ポンプの有効面積	1.24 in. ²	8 cm ²
ポンプの最高動作温度	400°F	200°C
液体アウトレット・サイズ、	1インチ npt(f)	
接液部部品	炭素鋼、クローム、亜鉛、ニッケルメッキ、合金鋼、ダクタイル 鋳鉄、フルオロエラストマー、PTFE、銅、ステンレス鋼 (304、 316、440および 17-4 PH)	
重量		
24W152	59 lb.	27 kg.
24W153	59 lb.	27 kg.
24W150	59 lb.	27 kg.
24W151	59 lb.	27 kg.
長さ		
上昇行程中	31.15 インチ	791.2 mm
下降行程中 (プライミング・ピ ストンが露出)	33.75 インチ	857.2 mm

Graco社標準保証

Graco warrants all equipment referenced in this document which is manufactured by Graco and bearing its name to be free from defects in material and workmanship on the date of sale to the original purchaser for use. With the exception of any special, extended, or limited warranty published by Graco, Graco will, for a period of twelve months from the date of sale, repair or replace any part of the equipment determined by Graco to be defective. This warranty applies only when the equipment is installed, operated and maintained in accordance with Graco's written recommendations.

This warranty does not cover, and Graco shall not be liable for general wear and tear, or any malfunction, damage or wear caused by faulty installation, misapplication, abrasion, corrosion, inadequate or improper maintenance, negligence, accident, tampering, or substitution of non-Graco component parts. Nor shall Graco be liable for malfunction, damage or wear caused by the incompatibility of Graco equipment with structures, accessories, equipment or materials not supplied by Graco, or the improper design, manufacture, installation, operation or maintenance of structures, accessories, equipment or materials not supplied by Graco.

This warranty is conditioned upon the prepaid return of the equipment claimed to be defective to an authorized Graco distributor for verification of the claimed defect. If the claimed defect is verified, Graco will repair or replace free of charge any defective parts. The equipment will be returned to the original purchaser transportation prepaid. If inspection of the equipment does not disclose any defect in material or workmanship, repairs will be made at a reasonable charge, which charges may include the costs of parts, labor, and transportation.

THIS WARRANTY IS EXCLUSIVE, AND IS IN LIEU OF ANY OTHER WARRANTIES, EXPRESS OR IMPLIED, INCLUDING BUT NOT LIMITED TO WARRANTY OF MERCHANTABILITY OR WARRANTY OF FITNESS FOR A PARTICULAR PURPOSE.

Graco's sole obligation and buyer's sole remedy for any breach of warranty shall be as set forth above. The buyer agrees that no other remedy (including, but not limited to, incidental or consequential damages for lost profits, lost sales, injury to person or property, or any other incidental or consequential loss) shall be available. Any action for breach of warranty must be brought within two (2) years of the date of sale.

GRACO MAKES NO WARRANTY, AND DISCLAIMS ALL IMPLIED WARRANTIES OF MERCHANTABILITY AND FITNESS FOR A PARTICULAR PURPOSE, IN CONNECTION WITH ACCESSORIES, EQUIPMENT, MATERIALS OR COMPONENTS SOLD BUT NOT MANUFACTURED BY GRACO. These items sold, but not manufactured by Graco (such as electric motors, switches, hose, etc.), are subject to the warranty, if any, of their manufacturer. Graco will provide purchaser with reasonable assistance in making any claim for breach of these warranties.

In no event will Graco be liable for indirect, incidental, special or consequential damages resulting from Graco supplying equipment hereunder, or the furnishing, performance, or use of any products or other goods sold hereto, whether due to a breach of contract, breach of warranty, the negligence of Graco, or otherwise.

FOR GRACO CANADA CUSTOMERS

The Parties acknowledge that they have required that the present document, as well as all documents, notices and legal proceedings entered into, given or instituted pursuant hereto or relating directly or indirectly hereto, be drawn up in English. Les parties reconnaissent avoir convenu que la rédaction du présent document sera en Anglais, ainsi que tous documents, avis et procédures judiciaires exécutés, donnés ou intentés, à la suite de ou en rapport, directement ou indirectement, avec les procédures concernées.

Graco の情報

For the latest information about Graco products, visit www.graco.com.

For patent information, see www.graco.com/patents.

ご注文は、Graco 販売代理店までお問い合わせになるか、または最寄りの販売代理店をお電話にてご確認ください。

電話:612-623-6921 or Toll Free:1-800-328-0211 Fax:612-378-3505

All written and visual data contained in this document reflects the latest product information available at the time of publication.

Graco はいかなる時点においても通知すること無く変更を行う権利を保持します。

取扱説明書原文。This manual contains English.MM 334127

Graco Headquarters: ミニアポリス (Minneapolis)

海外支社 ベルギー (Belgium)、中国 (China)、日本 (Japan)、韓国 (Korea)

GRACO INC.AND SUBSIDIARIES • P.O.BOX 1441 • MINNEAPOLIS, MN 55440-1441 • USA

Copyright 2014, Graco Inc. 全ての Graco 製造場所は ISO 9001 に登録されています。

www.graco.com

改訂版B、2015年5月