

Traceurs de lignes airless

LineLazer™ V 3900, 5900

Séries Standard et Haut rendement (HP) Auto

3A3914H
FR

Pour l'application de produits de traçage de lignes.

Pour un usage professionnel uniquement.

Pour un usage en extérieur uniquement.

À ne pas utiliser dans des atmosphères explosives et des zones dangereuses.

Pression de service maximum : 228 bars



Instructions de sécurité importantes

Lisez tous les avertissements et instructions contenus dans ce manuel, ainsi que dans les manuels afférents aux composants du système. Familiarisez-vous avec les commandes et l'utilisation appropriée de l'équipement. Conservez ces instructions.

Manuels afférents :	
3A3389	Pièces
311254	Pistolet
309277	Pompe
3A3428	Méthodes d'applications Auto-Layout

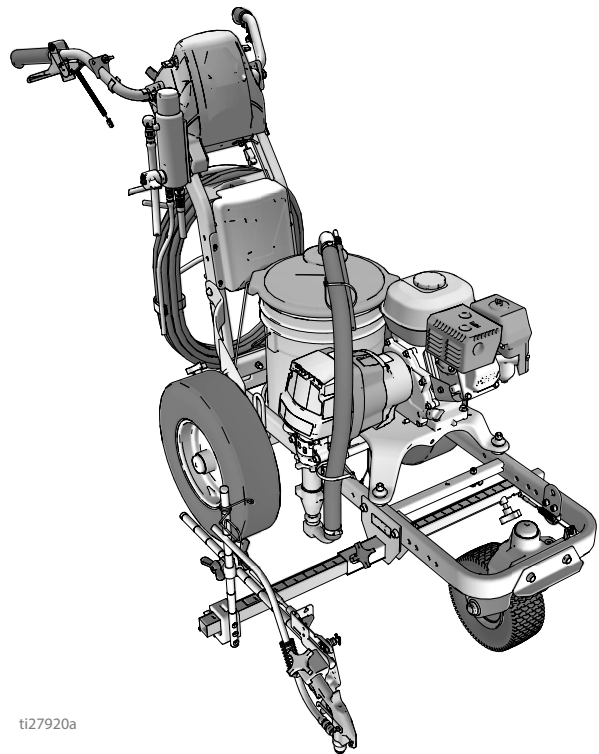

ti27920a

N'utilisez que des pièces de rechange d'origine Graco.

L'utilisation de pièces de rechange d'origine autre que Graco peut annuler la garantie.

Table des matières

Modèles	3	LineLazer V LiveLook Display	34
Avertissements	5	HP Auto Series	34
Informations importantes relatives aux unités équipées d'un laser	8	Configuration initiale (série HP Auto)	35
Sélection des buses	9	Mode traçage (série HP Auto)	37
Identification des composants (LLV 3900/5900)	10	Mode mesure (série HP Auto)	38
Procédure de mise à la terre (Pour les produits de rinçage inflammables uniquement)	11	Mode Agencement	39
Procédure de décompression	11	Calculateur de place	40
Configuration/Démarrage	12	Calculateur d'angle	41
Ensemble SwitchTip et support de buse	14	Configuration/Informations	43
Mise en place du pistolet	15	Paramètres	44
Montage des pistolets	15	Informations	45
Positionnement du pistolet	15	Enregistrement des données	47
Sélection des pistolets (série Standard)	15	Maintenance	48
Sélection des pistolets Auto (série HP Auto) ..	16	LineLazer V 3900, 5900	48
Schéma des positions du pistolet	17	Recyclage et mise au rebut	49
Montages du bras du pistolet	18	Mise au rebut des batteries rechargeables	49
Changement de position du pistolet (avant et arrière)	18	Fin de vie du produit	49
Changement de position du pistolet (gauche et droite)	18	Dépannage	50
Installation	19	Fonctionnement continu de la pompe à fluide	55
Réglage de sensibilité de la gâchette	19	Pignon/Induit d'embrayage/Collier de serrage	56
Réglage du câble du pistolet	20	Démontage de l'ensemble pignonnerie/induit d'embrayage	56
Réglage de ligne droite	21	Installation	57
Réglage du guidon	21	Démontage du collier	57
Pointage laser (le cas échéant)	22	Montage du collier	57
Nettoyage	23	Schéma de câblage (série Standard - Chine uniquement)	58
Série Standard	24	Schéma de câblage (série HP Auto - Chine uniquement)	59
Affichage LiveLook du LineLazer V	25	Schéma de câblage (série Standard)	60
Série Standard	25	Schéma de câblage (série HP Auto)	61
Configuration initiale (série Standard)	26	Touche des symboles internationaux	62
Mode traçage (série Standard)	28	Spécifications techniques	63
Mode Mesure (série Standard)	29	Proposition 65 de Californie	68
Configuration/Informations	30	Garantie standard de Graco	69
Paramètres	31		
Informations	32		
Série HP Auto	33		

Modèles

LineLazer V 3900						
Modèle :	Série	Standard 1 pistolet manuel	Standard 2 pistolets manuels	HP Auto 1 pistolet auto	HP Auto 1 pistolet auto 1 pistolet manuel	HP Auto 2 pistolets auto
17H449	B	✓ CE				
25P330	A	✓ CE				
17H450	B		✓ CE			
17K577	B			✓ CE		
25P332	A			✓ CE		
17H451	B			✓ avec laser		
17K638	B				✓ CE	
17H452	B				✓ avec laser	
17K579	B					✓ CE
25P333	A					✓ CE
17H453	B					✓ avec laser

* Tous les pistolets automatiques peuvent être actionnés manuellement.

LineLazer V 5900						
Modèle :	Série :	Standard 1 pistolet manuel	Standard 2 pistolets manuels	HP Auto 1 pistolet auto	HP Auto 1 pistolet auto 1 pistolet manuel	HP Auto 2 pistolets auto
17H454	B	✓ CE				
17H455	B		✓ CE			
17K580	B			✓ CE		
17H456	B			✓ avec laser		
17K636	B				✓ CE	
17H457	B				✓ avec laser	
17K581	B					✓ CE
17H458	B					✓ avec laser







* Tous les pistolets automatiques peuvent être actionnés manuellement.

Avertissements







Les avertissements suivants concernent la configuration, l'utilisation, la mise à la terre, la maintenance et la réparation de cet équipement. Le point d'exclamation indique un avertissement général tandis que les symboles de danger font référence aux risques spécifiques associés à la procédure en cours. Lorsque ces symboles apparaissent dans le texte du présent manuel ou sur des étiquettes d'avertissement, se reporter à ces Avertissements. Les symboles de danger et avertissements spécifiques au produit qui ne sont pas mentionnés dans cette section pourront, le cas échéant, apparaître dans le texte du présent manuel.

 <h2 style="margin: 0;">AVERTISSEMENT</h2>	
   	<p>DANGER D'INCENDIE ET D'EXPLOSION</p> <p>Des vapeurs inflammables (telles que les vapeurs de solvant et de peinture) sur la zone de travail peuvent s'enflammer ou exploser. La circulation de la peinture ou de solvant dans l'équipement peut provoquer de l'électricité statique et des étincelles. Pour prévenir tout risque d'incendie ou d'explosion :</p> <ul style="list-style-type: none"> • Utilisez l'équipement uniquement dans des locaux bien aérés. • Ne refaites pas le plein de carburant tant que le moteur tourne ou qu'il est chaud ; coupez d'abord le moteur et laissez-le refroidir. Le carburant est inflammable et peut prendre feu ou exploser s'il coule sur une surface chaude. • Supprimez toutes les sources d'incendie; ou d'explosion telles que les veilleuses, cigarettes, lampes de poche électriques et bâches plastiques (risque d'arc électrique). • Mettez à la terre tout l'équipement de la zone de travail. Voir Instructions pour la mise à la terre. • Ne pulvérisez et ne rincez jamais du solvant sous haute pression. • Gardez toujours la zone de travail propre et exempte de débris dont les solvants, les chiffons et l'essence. • En présence de fumées inflammables, ne branchez pas (ni débranchez) de cordons d'alimentation et n'allumez ou n'éteignez pas de lampe ou d'interrupteur électrique. • Utilisez uniquement des flexibles mis à la terre. • Lors de la pulvérisation dans un seau, tenez bien le pistolet contre la paroi du seau mis à la terre. N'utilisez en aucun cas des garnitures pour seaux, sauf si elles sont antistatiques ou conductrices. • Arrêtez immédiatement le fonctionnement en cas d'étincelle d'électricité statique ou en cas de décharge électrique. N'utilisez pas cet équipement tant que le problème n'a pas été identifié et corrigé. • La zone de travail doit être dotée d'un extincteur en état de marche.
    	<p>RISQUES D'INJECTION SOUS-CUTANÉE</p> <p>La pulvérisation sous haute pression est susceptible d'injecter des produits toxiques dans le corps et de provoquer des blessures graves. En cas d'injection, consultez immédiatement un médecin en vue d'une intervention chirurgicale.</p> <ul style="list-style-type: none"> • Ne pointez pas le pistolet ni ne pulvérisez sur une personne ou un animal. • Ne mettez pas les mains ou une partie quelconque du corps devant la sortie du pulvérisateur. Par exemple, n'essayez jamais d'arrêter une fuite avec une partie du corps. • Utilisez toujours le garde-buse de la buse. Ne pulvérisez pas sans garde-buse. • Utilisez les buses Graco. • Nettoyez et changez les buses avec précaution. Si la buse se bouche pendant la pulvérisation, suivez la Procédure de décompression afin d'arrêter l'appareil et de relâcher la pression avant de retirer la buse pour la nettoyer. • L'équipement reste sous pression même une fois hors tension. Ne laissez pas l'équipement branché ou sous pression sans surveillance. Suivez la Procédure de décompression lorsque l'équipement n'est pas surveillé ni utilisé, et avant de procéder à l'entretien, au nettoyage ou au démontage de pièces. • Vérifiez les flexibles et les pièces pour voir s'ils sont endommagés. Remplacez tous les flexibles et pièces endommagés. • Ce système est capable de produire une pression de 3300 psi. Utilisez les pièces de rechange ou accessoires Graco qui sont classifiés avec un minimum de 3300 psi. • Verrouillez toujours la gâchette à chaque arrêt de la pulvérisation. Vérifiez que le verrouillage de la gâchette fonctionne correctement. • Vérifiez que tous les branchements sont bien sécurisés avant d'utiliser l'appareil. • Assurez-vous de bien connaître la marche à suivre pour arrêter l'appareil et relâcher rapidement la pression. Familiarisez-vous avec toutes les commandes afin de les connaître parfaitement.

! AVERTISSEMENT

	<p>RISQUES EN LIEN AVEC LE MONOXYDE DE CARBONE</p> <p>Les gaz d'échappement contiennent du monoxyde de carbone, gaz toxique incolore et inodore. Respirer du monoxyde de carbone peut être mortel.</p> <ul style="list-style-type: none"> • Ne travaillez jamais dans une zone fermée.
 	<p>RISQUES EN LIEN AVEC UNE MAUVAISE UTILISATION DE L'ÉQUIPEMENT</p> <p>Toute mauvaise utilisation de l'équipement peut provoquer des blessures graves, voire mortelles.</p> <ul style="list-style-type: none"> • N'utilisez pas la machine en cas de fatigue ou sous l'emprise de médicaments, de drogue ou d'alcool. • Ne dépassez pas la pression de service ou la température maximum spécifiées pour le composant le plus sensible du système. Voir Caractéristiques techniques dans tous les manuels d'équipements. • Utilisez des produits et des solvants compatibles avec les pièces de l'équipement en contact avec le produit. Voir Caractéristiques techniques dans tous les manuels d'équipements. Lisez les avertissements du fabricant de fluides et de solvants. Pour plus d'informations sur le matériel, demandez la fiche de données de sécurité (FDS) au distributeur ou au revendeur. • Ne quittez pas la zone de travail tant que l'équipement est sous tension ou sous pression. • Éteignez tous les équipements et suivez la Procédure de décompression lorsque l'équipement n'est pas utilisé. • Vérifiez l'équipement quotidiennement. Réparez ou remplacez immédiatement toutes les pièces usées ou endommagées en utilisant uniquement des pièces d'origine. • Veillez à ne pas altérer ou modifier l'équipement. Les modifications ou les altérations apportées risquent d'invalider les homologations et de créer des risques relatifs à la sécurité. • Assurez-vous que l'équipement est adapté et homologué pour l'environnement dans lequel il est utilisé. • Utilisez l'équipement uniquement aux fins auxquelles il est destiné. Pour plus d'informations, contactez votre distributeur. • Maintenez les flexibles et les câbles à distance des zones de circulation, des bords coupants, des pièces en mouvement et des surfaces chaudes. • Évitez de tordre ou de trop plier les flexibles. Ne les utilisez pas pour tirer l'équipement. • Tenez les enfants et les animaux à l'écart de la zone de travail. • Respectez toutes les consignes de sécurité en vigueur.
	<p>RISQUES RELATIFS AUX PIÈCES EN ALUMINIUM SOUS PRESSION</p> <p>L'utilisation de produits non compatibles avec l'aluminium peut déclencher une réaction chimique dangereuse et endommager l'équipement. Le non-respect de cet avertissement peut provoquer des blessures graves, voire mortelles, ou des dommages matériels.</p> <ul style="list-style-type: none"> • N'utilisez pas de trichloroéthane-1,1,1, de chlorure de méthylène ou d'autres solvants à base d'hydrocarbures halogénés, ni de fluides contenant de tels solvants. • N'utilisez pas d'eau de Javel. • De nombreux autres fluides peuvent contenir des produits chimiques susceptibles de réagir avec l'aluminium. Vérifiez la compatibilité auprès de votre fournisseur du produit.
 	<p>RISQUES LIÉS AUX PIÈCES EN MOUVEMENT</p> <p>Les pièces en mouvement risquent de pincer, de couper ou d'amputer les doigts et d'autres parties du corps.</p> <ul style="list-style-type: none"> • Tenez-vous à l'écart des pièces en mouvement. • Ne faites pas fonctionner l'équipement si des sécurités ou des caches ou couvercles ont été retirés. • Un équipement sous pression peut démarrer de façon intempestive. Avant de vérifier l'appareil, avant de le déplacer et avant de faire un entretien sur celui-ci, suivez la procédure de décompression et débranchez toutes les sources d'énergie.
	<p>RISQUES RELATIFS AUX FLUIDES OU FUMÉES TOXIQUES</p> <p>Les fluides ou fumées toxiques peuvent provoquer des blessures graves, voire mortelles, en cas de projection dans les yeux ou sur la peau, ou en cas d'inhalation ou d'ingestion.</p> <ul style="list-style-type: none"> • Consultez la fiche de données de sécurité (FDS) des fluides utilisés pour prendre connaissance des risques spécifiques. • Stockez les produits dangereux dans des récipients homologués et éliminez-les conformément à la réglementation en vigueur.

AVERTISSEMENT

	<p>RISQUES DE BRÛLURE</p> <p>Les surfaces de l'appareil et le fluide chauffé peuvent devenir brûlants quand l'appareil est en service. Pour éviter des brûlures graves :</p> <ul style="list-style-type: none"> • Ne touchez pas le fluide ou l'équipement lorsqu'ils sont brûlants.
	<p>ÉQUIPEMENT DE PROTECTION INDIVIDUELLE</p> <p>Porter un équipement de protection approprié dans la zone de travail permet de réduire le risque de blessures graves, notamment aux yeux, aux oreilles (perte auditive) ou par brûlure ou inhalation de fumées toxiques. Ces équipements de protection individuelle comprennent notamment :</p> <ul style="list-style-type: none"> • des lunettes de protection et une protection auditive • Les masques respiratoires, vêtements et gants de protection recommandés par le fabricant de produits et de solvants.
  	<p>RISQUES RELATIFS AUX BATTERIES</p> <p>Une mauvaise manipulation de la batterie peut entraîner une fuite, une explosion ou des brûlures. Le contenu d'une batterie ouverte peut causer de graves irritations et/ou des brûlures chimiques. En cas de contact avec la peau, nettoyez avec du savon et de l'eau. En cas de contact avec les yeux, rincez abondamment à l'eau pendant 15 minutes au moins et consultez immédiatement un médecin.</p> <ul style="list-style-type: none"> • N'utilisez que le type de batterie recommandé pour l'équipement utilisé. Voir Données techniques. • Ne remplacez la batterie que dans un endroit bien ventilé et loin de tous produits inflammables ou combustibles, tels que les peintures ou les solvants. • Ne jetez pas la batterie dans le feu et ne l'exposez pas à une température supérieure à 50 °C. La batterie peut exploser. • Ne la jetez pas dans le feu. • N'exposez pas la batterie à l'eau ou à la pluie. • Ne démontez pas, n'écrasez pas ou ne percez pas la batterie. • N'utilisez pas et ne chargez pas une batterie qui est fissurée ou endommagée. • Respectez les réglementations locales en vigueur pour sa mise au rebut.
	<p>RISQUE DE DÉCHARGE ÉLECTRIQUE</p> <p>Le boîtier de commande est sous une tension dangereuse lorsque le moteur est en marche.</p> <ul style="list-style-type: none"> • Coupez le moteur avant toute intervention sur l'équipement.

Informations importantes relatives aux unités équipées d'un laser



AVERTISSEMENT

RISQUES LIÉS À L'UTILISATION DE LA LUMIÈRE DU LASER : ÉVITEZ TOUT CONTACT DIRECT AVEC LES YEUX

L'exposition oculaire à des émissions laser de classe IIIa/3R présente un risque potentiel d'endommagement de l'œil (de la rétine), ce qui comprend une cécité partielle ou d'autres blessures rétiniennes. Pour éviter le contact direct avec les yeux :

- Ne regardez jamais directement dans un faisceau laser et ne pointez pas le faisceau dans les yeux d'autrui, même sur de longues distances.
- Ne pointez jamais le laser vers des surfaces réfléchissantes pouvant causer des réflexions spéculaires du faisceau.
- Réglez toujours le laser à une hauteur et à un angle où le faisceau ne peut entrer en contact avec les yeux.
- Coupez immédiatement le laser si du personnel, des animaux ou des objets réfléchissants approchent du faisceau.
- Coupez toujours le laser s'il n'est pas surveillé.
- Ne retirez pas les étiquettes de mise en garde présentes sur le laser.
- Ce produit ne doit être utilisé que par des utilisateurs correctement formés à l'utilisation d'un laser.
- Ne pointez jamais le faisceau vers la circulation, vers des véhicules, ou des équipements lourds. Même si la distance réduit les dégâts, la forte luminosité du laser peut distraire ou perturber l'utilisation de véhicules.
- Ne pointez jamais le laser vers un aéronef ou un représentant des forces de l'ordre. Un tel acte est considéré comme un délit dans la plupart des pays et peut entraîner des peines d'emprisonnement et/ou des amendes lourdes.
- Ne démontez pas le laser. Toutes les réparations doivent être effectuées en usine.
- Le laser doit être ÉTEINT lorsque vous nettoyez la lentille, pour ne pas créer de reflets indésirables.



RISQUE DE RAYONNEMENT LASER

L'utilisation de commandes ou de réglages ou l'accomplissement de procédures autres que ceux spécifiés dans le présent manuel peuvent entraîner une exposition dangereuse aux rayonnements.

- N'ouvrez ou ne démontez le boîtier du laser en aucun cas. Un tel acte peut entraîner une exposition à des niveaux potentiellement dangereux de rayonnement laser.
- L'équipement ne contient aucune pièce pouvant être entretenue par l'utilisateur. L'unité a été scellée en usine.





RISQUE D'INCENDIE ET D'EXPLOSION

Dans certaines conditions, le raccordement direct à une source d'alimentation peut entraîner un court-circuit ou des étincelles.

- Raccordez uniquement le GL1700 à une source d'alimentation 12 V CC.

Sélection des buses

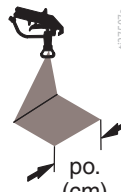
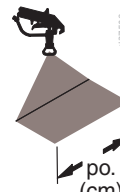
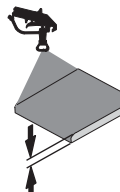
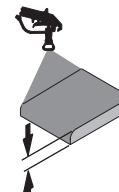
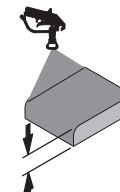
							
	po. (cm)	po. (cm)	po. (cm)	po. (cm)			
LL5213*	2 (5)				✓		
LL5215*	2 (5)					✓	
LL5217		4 (10)				✓	
LL5219		4 (10)					✓
LL5315		4 (10)			✓		
LL5317		4 (10)			✓		
LL5319		4 (10)				✓	
LL5321		4 (10)				✓	
LL5323		4 (10)				✓	
LL5325		4 (10)					✓
LL5327		4 (10)					✓
LL5329		4 (10)					✓
LL5331		4 (10)					✓
LL5333		4 (10)					✓
LL5335		4 (10)					✓
LL5355		4 (10)					✓
LL5417			6 (15)		✓		
LL5419			6 (15)		✓		
LL5421			6 (15)		✓		
LL5423			6 (15)			✓	
LL5425			6 (15)			✓	
LL5427			6 (15)			✓	
LL5429			6 (15)			✓	
LL5431			6 (15)				✓
LL5435			6 (15)				✓
LL5621				12 (30)	✓		
LL5623				12 (30)	✓		
LL5625				12 (30)	✓		
LL5627				12 (30)	✓		
LL5629				12 (30)	✓		
LL5631				12 (30)		✓	
LL5635				12 (30)		✓	
LL5639				12 (30)			✓

*Use 100 mesh filter to reduce tip clogs.

Identification des composants (LLV 3900/5900)

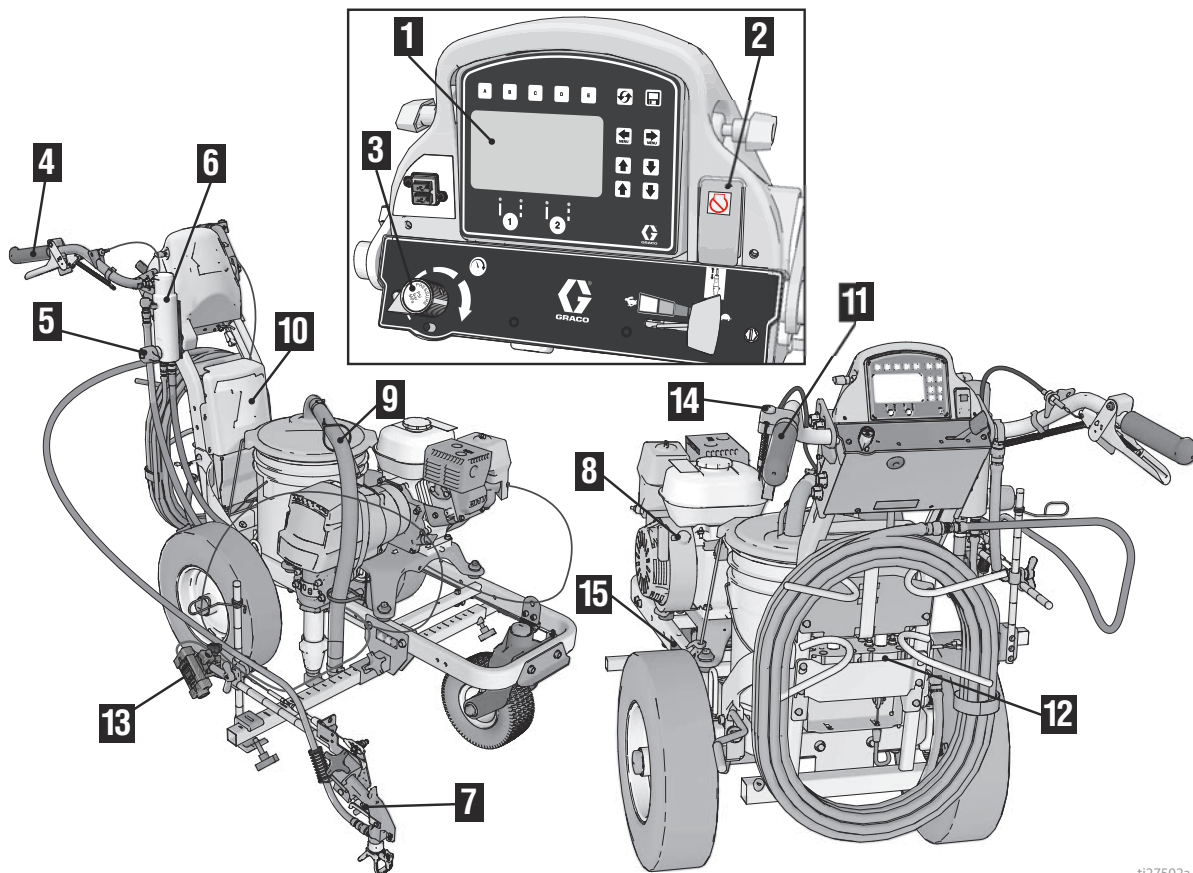

ti27502a

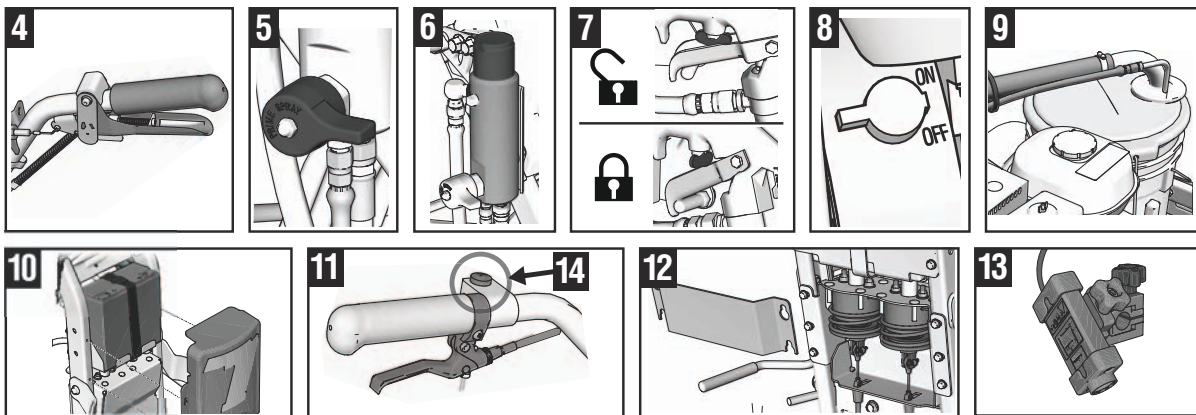

1	Affichage
2	Interrupteur MARCHÉ/ARRÊT de la pompe et interrupteur d'arrêt du moteur
3	Commande de pression
4	Gâchette du pistolet pulvérisateur manuel
5	Vanne d'amorçage/de décompression
6	Filtre
7	Sécurité de la gâchette
8	Interrupteur MARCHÉ/ARRÊT du moteur
9	Tuyaux de vidange et de siphon
*10	Batterie 12 V

11	Commande de direction
*12	Actionneurs des pistolets
*13	Laser d'agencement
*14	Bouton de commande du pistolet pulvérisateur auto
15	Étiquette d'identification

* Série HP Auto uniquement.

Procédure de mise à la terre (Pour les produits de rinçage inflammables uniquement)



Cet équipement doit être mis à la terre afin de réduire le risque d'étincelle d'électricité statique. Les étincelles d'électricité statique peuvent mettre le feu aux vapeurs ou les faire exploser. La mise à la terre fournit un fil d'échappement pour le courant électrique.

1. Positionnez le traceur de sorte qu'aucun pneu ne se trouve sur la chaussée.
2. Le traceur est livré avec un collier de mise à la terre. Le collier de mise à la terre peut être attaché à n'importe quel objet lui-même relié à la terre (comme un poteau de signalisation métallique).

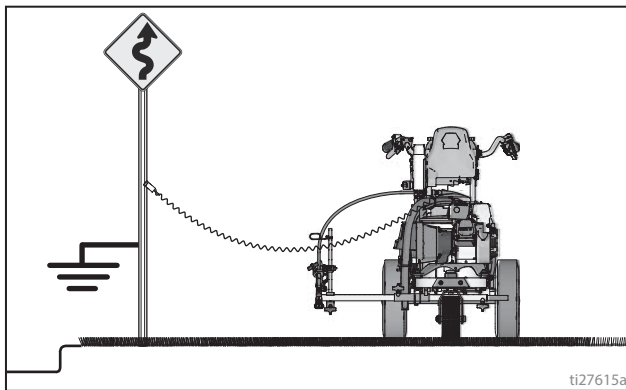

3. Une fois le rinçage effectué, retirez le collier de mise à la terre.

Procédure de décompression

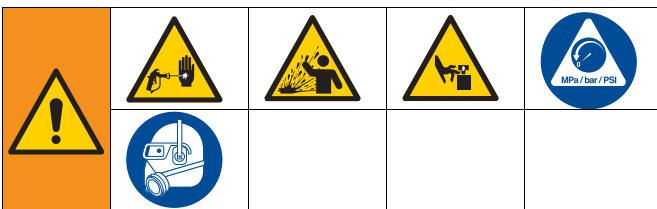

Cet équipement reste sous pression jusqu'au relâchement manuel de la pression. Pour éviter de sérieuses blessures provoquées par un fluide sous pression, comme des injections cutanées, des éclaboussures de fluide et des pièces en mouvement, respectez la Procédure de décompression une fois la distribution terminée et avant un nettoyage, une vérification ou un entretien de l'équipement.

1. Exécutez la **Procédure de mise à la terre** si vous utilisez des produits inflammables.

2. Mettez l'interrupteur de la pompe sur **OFF**. Coupez le moteur.

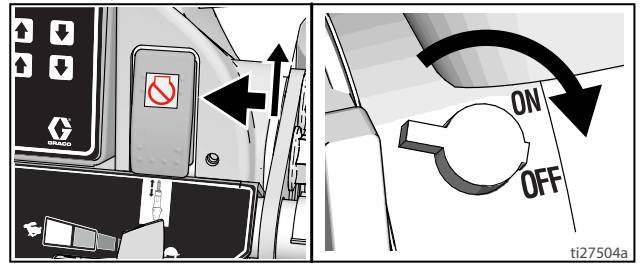

3. Réglez la commande de pression sur le plus petit réglage. Actionnez tous les pistolets pour relâcher la pression.

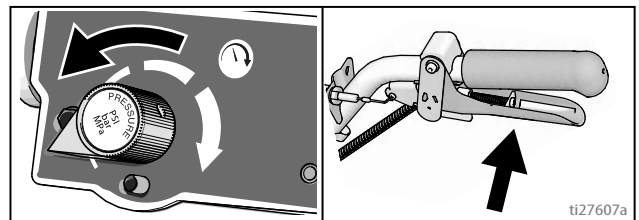

4. Enclenchez tous les verrous de gâchette du pistolet. Tournez la vanne d'amorçage vers le bas.

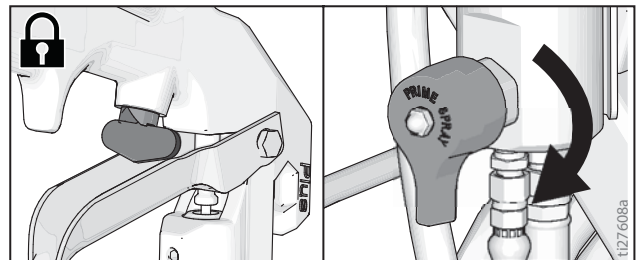

5. Si la buse ou le flexible de pulvérisation semblent bouchés ou que la pression n'a pas été entièrement relâchée :

- a. Desserrez **TRÈS LENTEMENT** l'écrou de retenue du protège-buse ou l'accouplement de l'extrémité du flexible pour relâcher progressivement la pression.
- b. Desserrez complètement l'écrou ou l'accouplement.
- c. Débouchez le flexible ou la buse.

Configuration/Démarrage

Cet équipement reste sous pression jusqu'au relâchement manuel de la pression. Pour éviter de graves blessures provoquées par du fluide sous pression, comme des injections cutanées, des éclaboussures et des pièces en mouvement, suivez la Procédure de décompression une fois la pulvérisation terminée et avant un nettoyage, une vérification ou un entretien de l'équipement.

1. Exécutez la **Procédure de décompression**, page 11.
2. Exécutez la **Procédure de mise à la terre (Pour les produits de rinçage inflammables uniquement)**, page 11, si vous utilisez des produits inflammables.
3. Remplissez l'écrou de presse-étoupe de liquide d'étanchéité pour presse-étoupe (TSL) afin de limiter son usure.

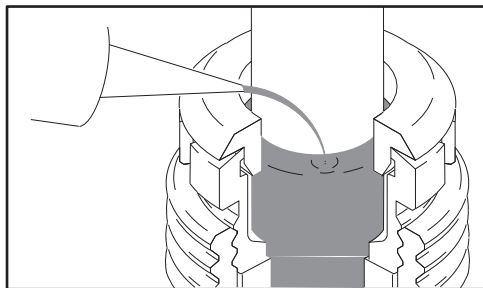

ti3307a

4. Vérifiez le niveau d'huile du moteur. Ajoutez de l'huile SAE 10W-30 (en été) ou 5W-30 (en hiver). Voir le manuel du moteur.

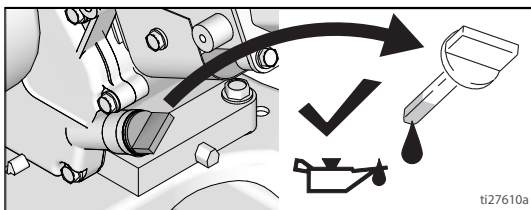

ti27610a

5. Remplissez le réservoir de carburant.

6. Mettez l'interrupteur de la pompe sur **OFF**. Coupez le moteur.

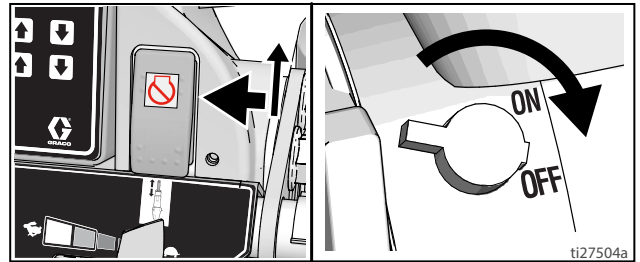

ti27504a

7. Remettez la crépine en place si elle a été retirée.

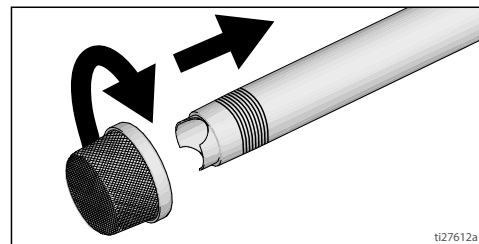

ti27612a

8. Tournez la vanne d'amorçage vers le bas. Tournez le bouton de réglage de la pression dans le sens antihoraire jusqu'à la pression minimum.

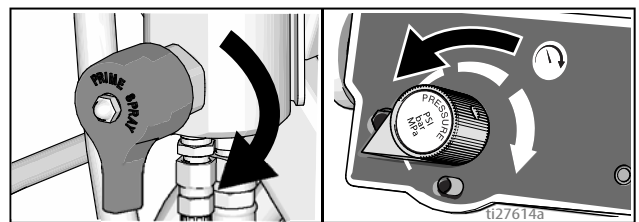

ti27614a

REMARQUE : Pour un bon fonctionnement du pulvérisateur, le flexible doit avoir les dimensions minimum suivantes : 3/8 po. x 50 pi. pour le LL3900/5900.

9. Placez l'ensemble du tuyau d'aspiration dans un seau métallique mis à la terre partiellement rempli de fluide de rinçage. Raccordez le fil de terre à une vraie prise de terre. Rincez à l'eau pour éliminer la peinture à base d'eau et à l'essence minérale pour éliminer la peinture à l'huile et l'huile d'entreposage.

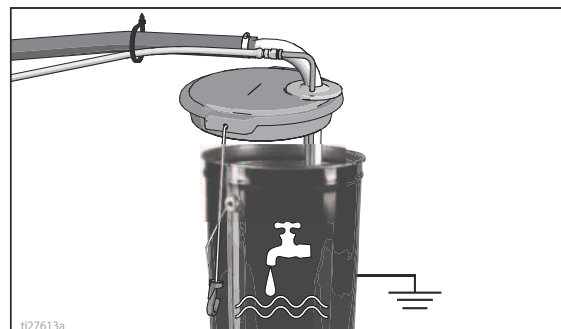

ti27613a

10. Démarrez le moteur :

a. Mettez la vanne de carburant sur Ouvert.

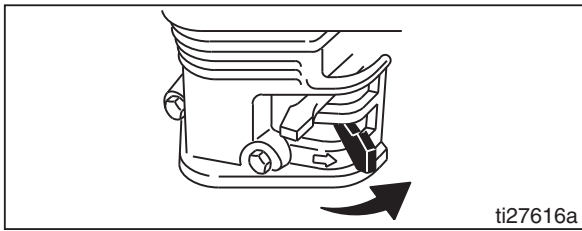

b. Mettez le volet du starter sur Fermé.

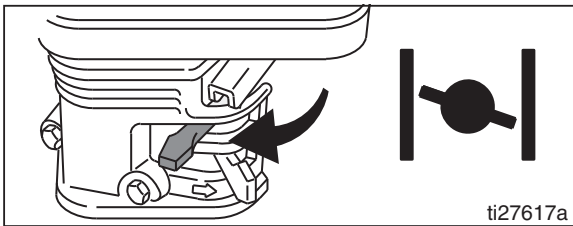

c. Réglez l'accélérateur sur Rapide.

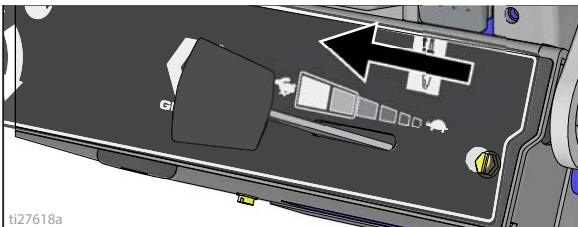

d. Mettez le bouton moteur sur ON (MARCHE).

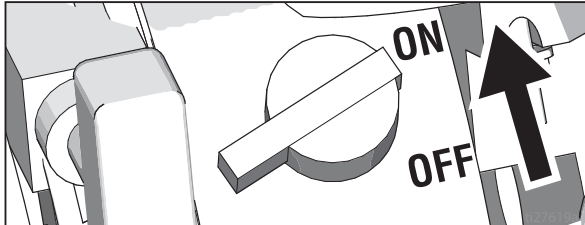

e. Tirez sur le cordon du démarreur.

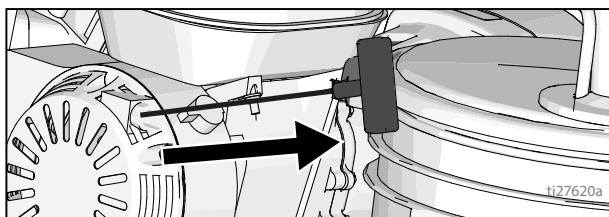

11. Dès que le moteur tourne, ouvrez le volet du starter.

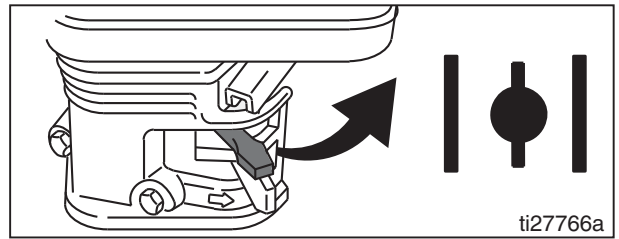

12. Réglez l'accélérateur à la position voulue.

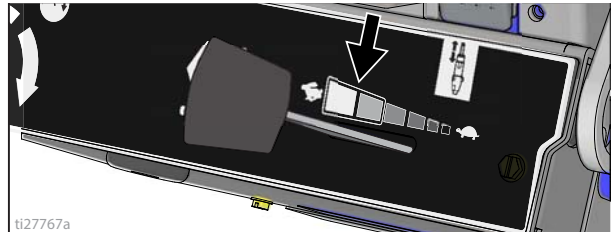

13. L'affichage numérique fonctionne dès que le moteur tourne.

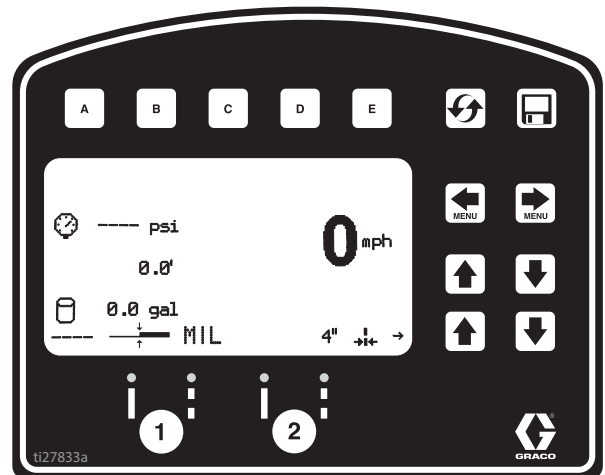

14. Mettez l'interrupteur de la pompe en position **ON** (« Marche ») (la pompe est maintenant active).



15. Augmentez suffisamment la commande de pression pour démarrer la pompe. Laissez le fluide circuler pendant 15 secondes.

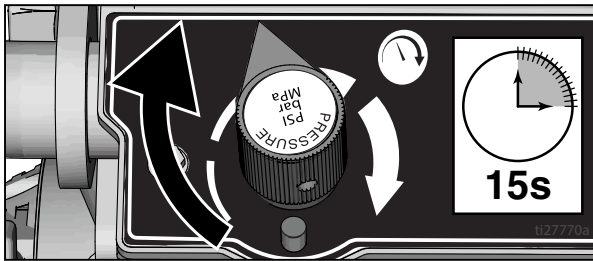

16. Réduisez la pression, tournez la vanne d'amorçage à l'horizontale. Débloquez le verrou de gâchette du pistolet.

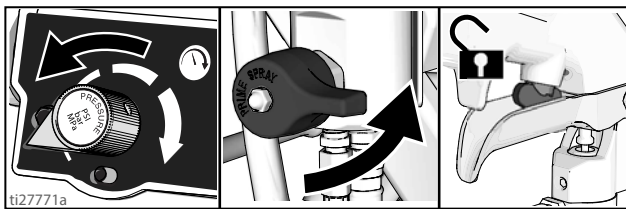

17. Appuyez tous les pistolets contre un seau de rinçage métallique mis à la terre. Actionnez les pistolets et augmentez lentement la pression du fluide jusqu'à ce que la pompe démarre en douceur.

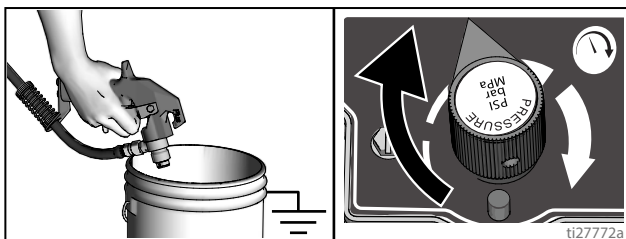

La pulvérisation sous haute pression est susceptible d'injecter des produits toxiques dans le corps et de provoquer des blessures graves. Ne colmatez jamais une fuite avec la main ou un chiffon.

18. Vérifiez l'étanchéité des raccords. En cas de fuite, **ARRÊTEZ** le pulvérisateur immédiatement. Exécutez la **Procédure de décompression**. Resserrez les raccords non étanches. Répétez la procédure **Configuration/Démarrage**, étapes 1 - 17. S'il n'y a plus de fuite, continuez d'actionner le pistolet jusqu'à ce que le pulvérisateur soit bien rincé. Passez à l'étape 18.

19. Mettez le flexible d'aspiration dans un seau de peinture.

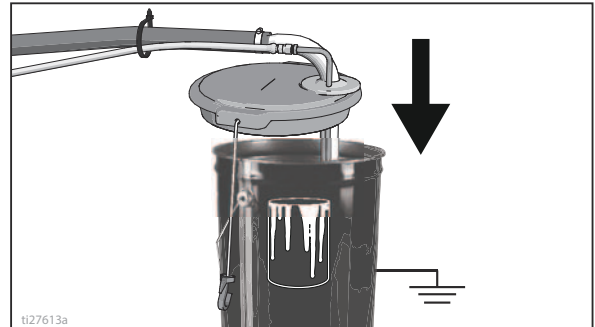

20. Actionnez à nouveau tous les pistolets en dirigeant le jet dans le seau de rinçage jusqu'à ce que la peinture s'écoule. Montez les buses et les supports de buse.

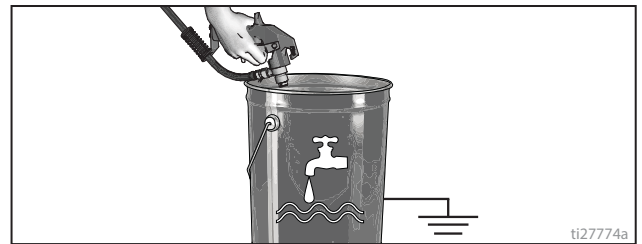

Ensemble SwitchTip et support de buse

1. Verrouillez la gâchette. À l'aide de la SwitchTip, enfoncez le joint OneSeal dans le garde-buse, en orientant le côté incurvé vers l'alésage de buse.

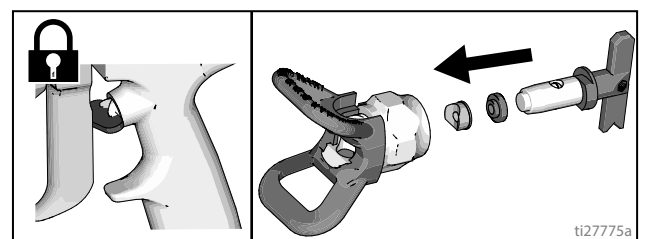

2. Introduisez la SwitchTip dans l'alésage de la buse et vissez-la à fond dans le pistolet.

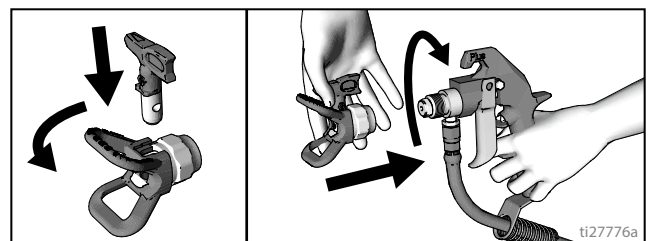

Mise en place du pistolet

Montage des pistolets

1. Introduisez les pistolets dans le support de pistolets. Serrez les colliers.

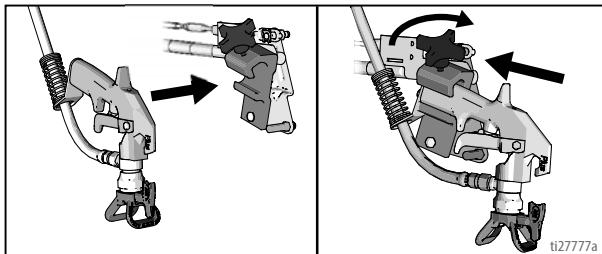

Positionnement du pistolet

2. Positionnement du pistolet : haut/bas, avant/arrière, gauche/droite. Voir le **Schéma des positions du pistolet**, page 17 pour obtenir des exemples.

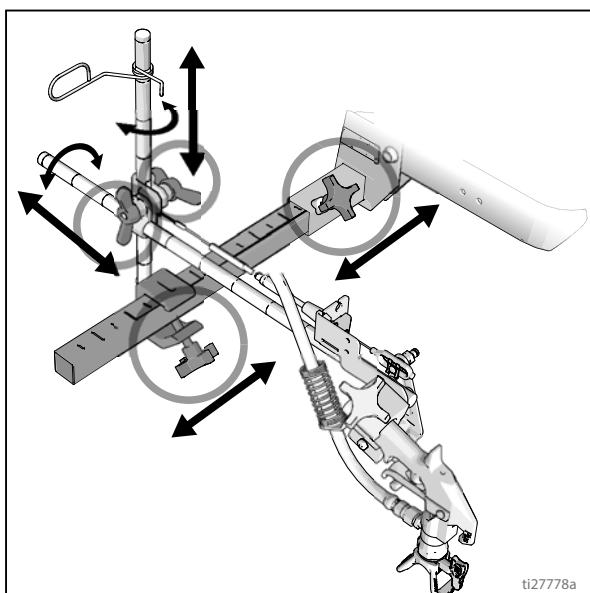

REMARQUE : Si vous devez tracer par-dessus une bordure, faites tourner le collier de montage pour obtenir un dégagement suffisant.

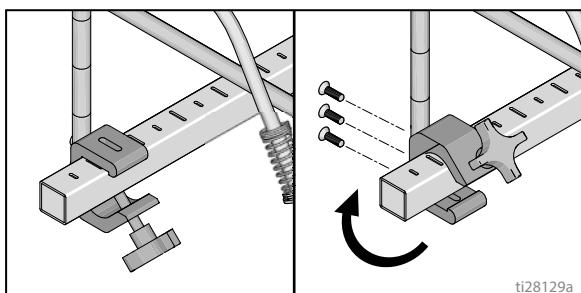

Une autre possibilité est de faire balancer le pistolet en angle et de pivoter le garde-buse. L'utilisateur pourra ainsi profiter d'une meilleure visibilité.

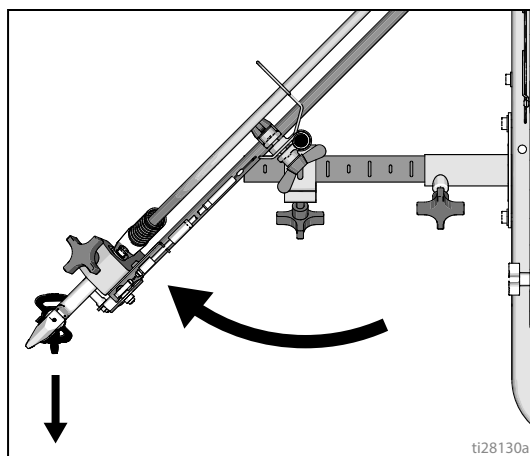

Sélection des pistolets (série Standard)

3. Raccordez les câbles des pistolets aux sélecteurs de pistolets gauche ou droite.

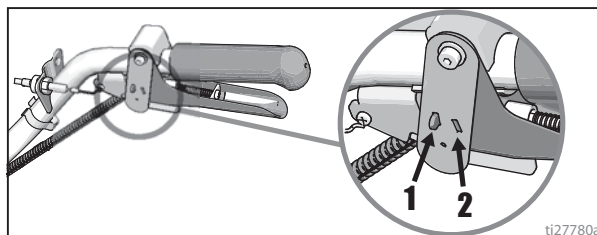

- a. Un pistolet : Débranchez un sélecteur de pistolet de la gâchette.



- b. Les deux pistolets simultanément : Réglez les deux sélecteurs de pistolets sur la même position.



- c. Continu-discontinu et discontinu-continu : Réglez le pistolet pour ligne continue en position 1 et celui pour ligne discontinue en position 2.



Sélection des pistolets Auto (série HP Auto)

1. Utilisez les sélecteurs de pistolet pour déterminer quels sont les pistolets actifs. Chaque sélecteur de pistolet propose 3 réglages : ligne continue, ARRÊT et modèle de ligne programmé.

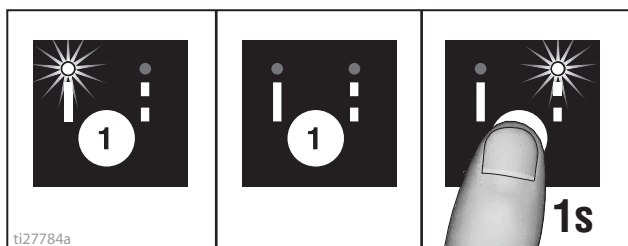

2. Utilisez la commande de la gâchette du pistolet pour actionner les pistolets automatiques.

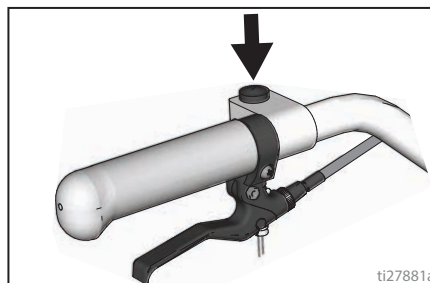

4 exemples :



Schéma des positions du pistolet



1	Une ligne
2	Une ligne mesurant jusqu'à 61 cm de large
3	Deux lignes
4	Une ou deux lignes à pulvériser autour d'obstacles
5	Bordure avec un pistolet
6	Bordure avec deux pistolets
7	Deux lignes ou une ligne mesurant jusqu'à 61 cm de large

Montages du bras du pistolet

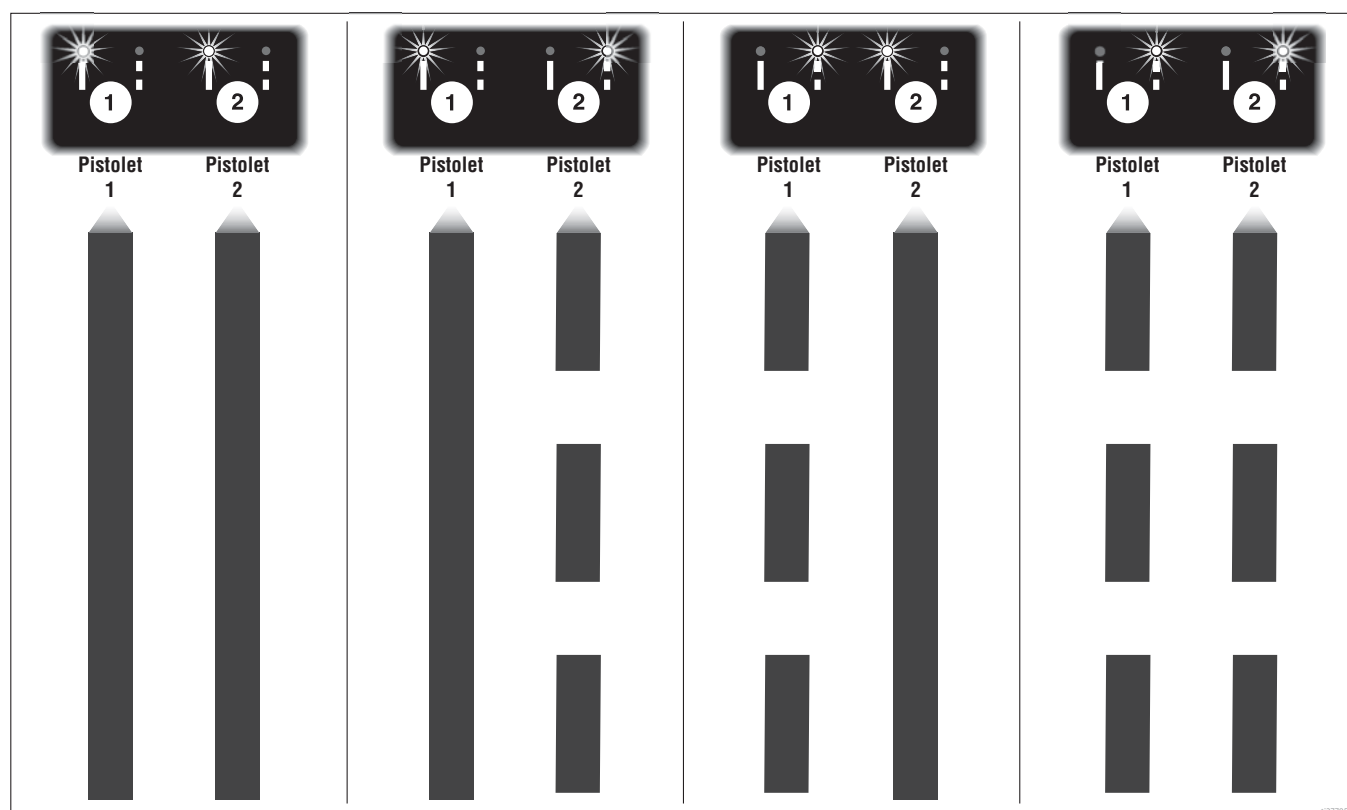
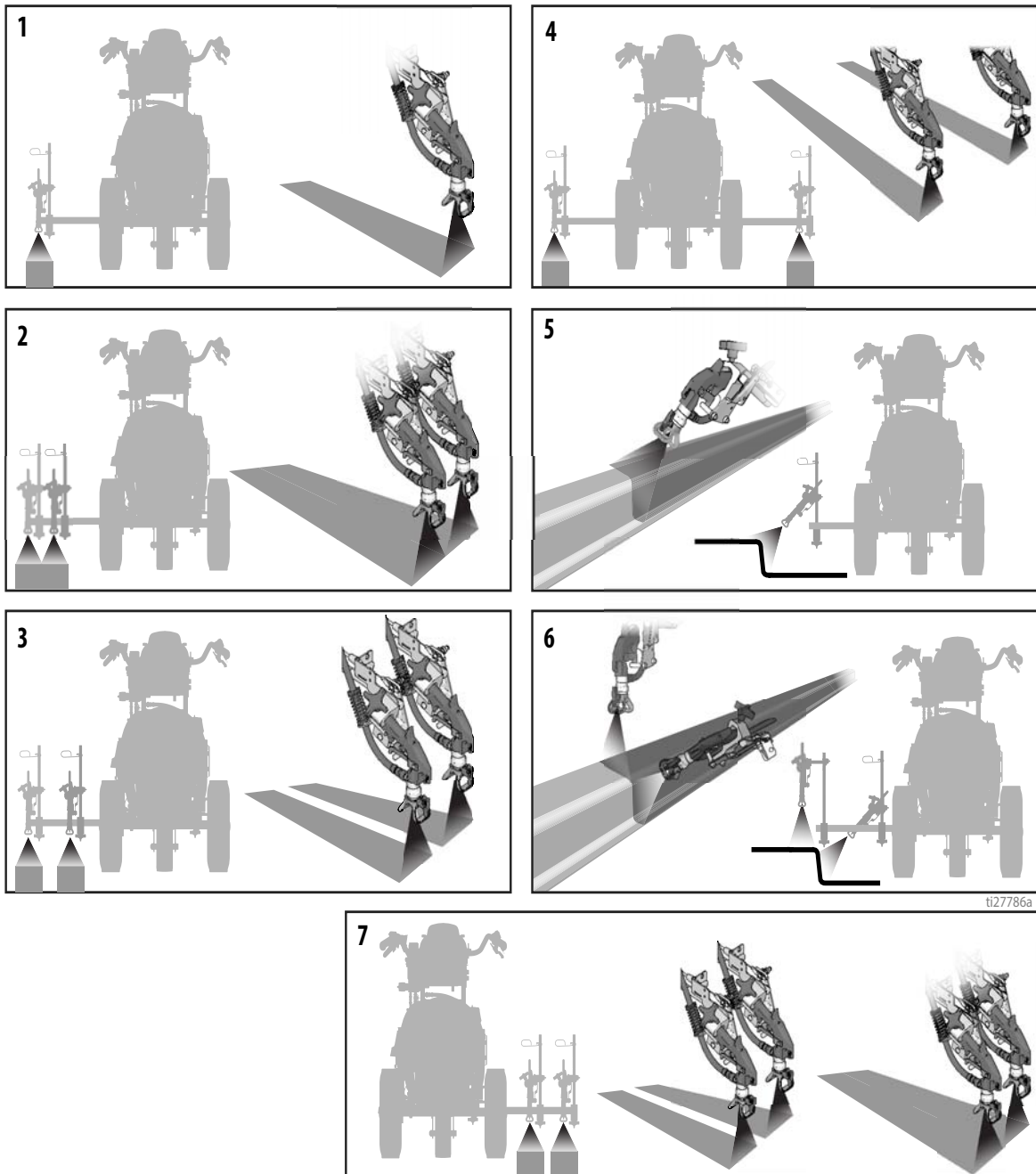
Cette unité est équipée de supports de bras de pistolet avant et arrière.

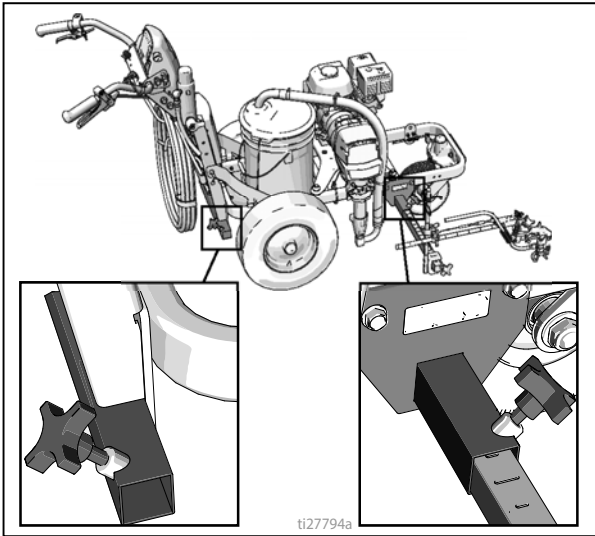

Changement de position du pistolet (avant et arrière)

1. Desserrez le bouton de bras de pistolet et retirez-le de la fente de montage du bras du pistolet.

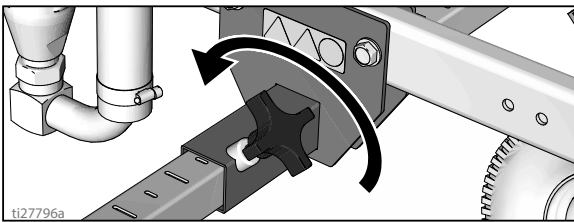

2. Faites glisser l'ensemble de bras du pistolet (y compris le pistolet et les flexibles) pour les sortir de la fente de montage du bras du pistolet.

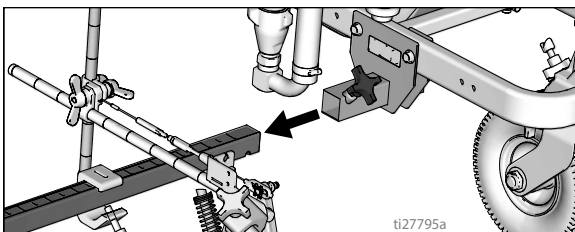

3. Faites glisser l'ensemble de bras du pistolet dans la fente de montage du bras du pistolet voulue.

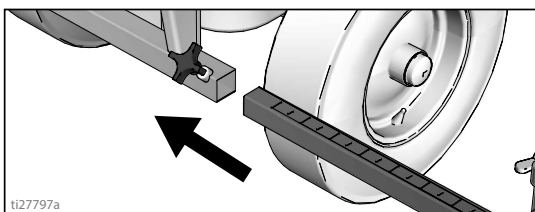

4. Serrez le bouton de bras de pistolet dans la fente de montage du bras du pistolet.

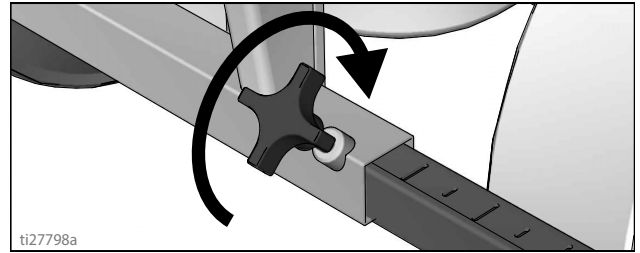

AVIS

Assurez-vous que tous les flexibles, câbles et autres fils passent correctement dans les supports et qu'AUCUNE friction n'intervient au niveau du pneu. Tout contact avec les pneus risque d'endommager les flexibles, câbles et autres fils.

Changement de position du pistolet (gauche et droite)

Démontage

1. Desserrez le bouton de bras vertical du pistolet contre la barre de montage du bras du pistolet et retirez-le.

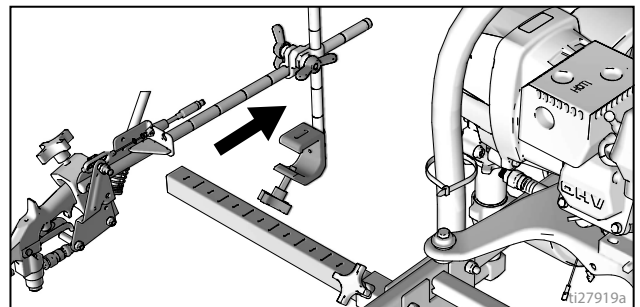
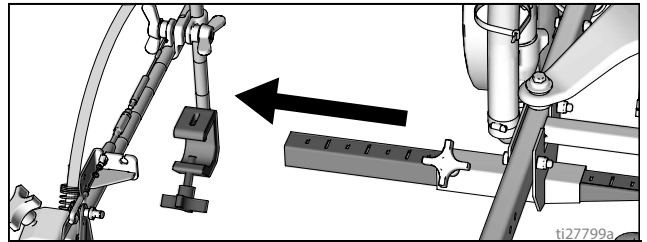

2. Étendez la barre de montage sur le côté opposé de la machine.

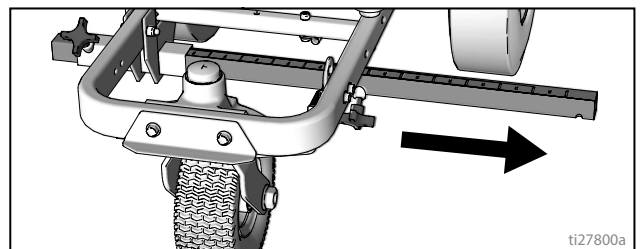

Installation

1. Installez le montage vertical du pistolet sur la barre de pistolet.

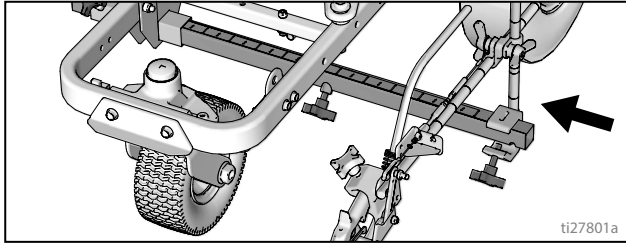

REMARQUE : Assurez-vous que tous les flexibles, câbles et autres fils passent correctement dans les supports.

Réglage de sensibilité de la gâchette

1. Démarrez le moteur du traceur. Enclenchez la gâchette. L'icône de pulvérisation doit s'afficher dès que vous commencez à pulvériser le fluide.

Série Standard

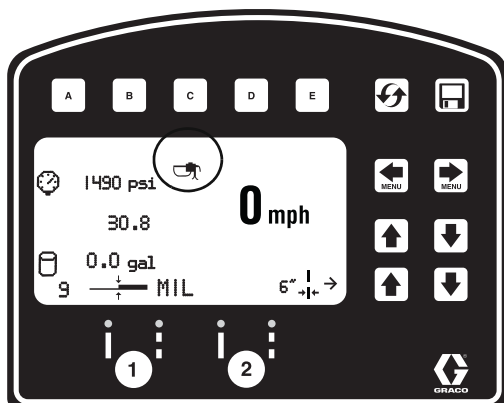

Série HP Auto

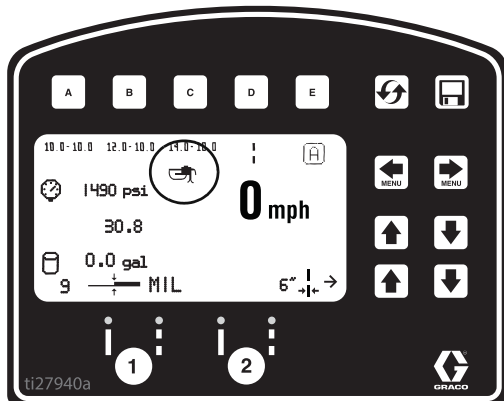

Aucune pulvérisation de fluide

2. Si l'icône de pulvérisation s'affiche alors que vous n'avez pas encore commencé à pulvériser le fluide, tournez la vis de la poignée dans le sens horaire.

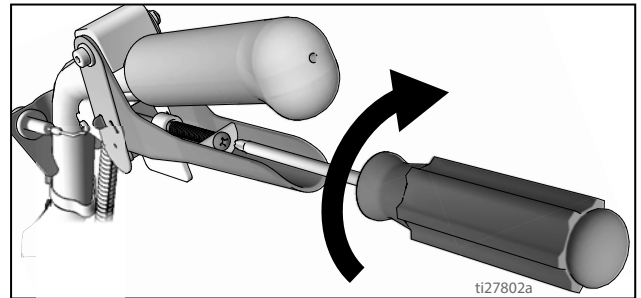

Aucune icône de pulvérisation ne s'affiche

3. Si l'icône de pulvérisation se s'affiche toujours pas alors que avez déjà commencé à pulvériser le fluide, tournez la vis de la poignée dans le sens antihoraire.

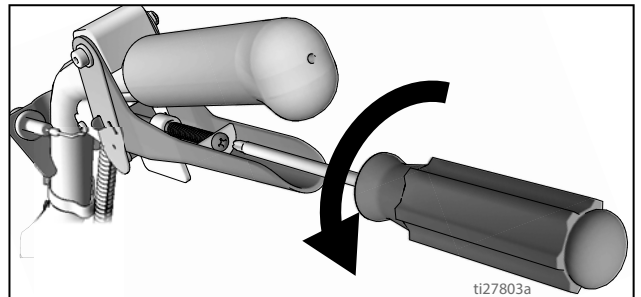

4. Continuez à tourner la vis de la poignée jusqu'à ce que l'icône s'affiche exactement en même temps que vous commencez à pulvériser le fluide. Il peut être nécessaire d'ajuster les câbles des pistolets.

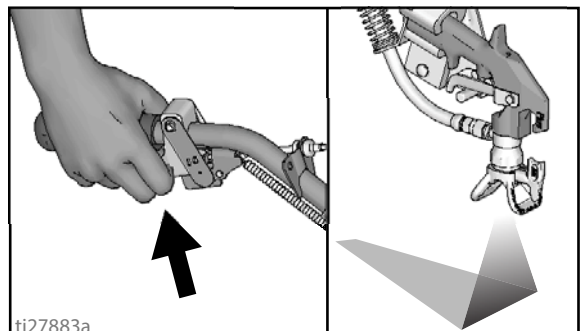

Réglage du câble du pistolet

Le réglage des câbles du pistolet permet d'augmenter ou de diminuer le jeu entre le plateau de la gâchette et la gâchette du pistolet. Pour régler le jeu de la gâchette, exécutez les étapes suivantes.

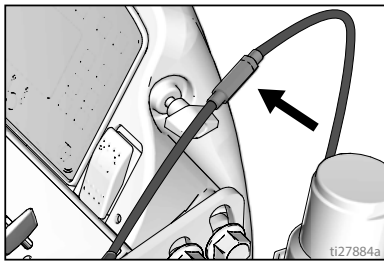

Série Standard

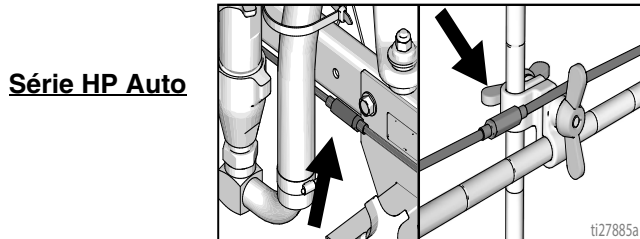

Série HP Auto

1. À l'aide d'une clé, desserrez le contre-écrou du dispositif de réglage du câble.

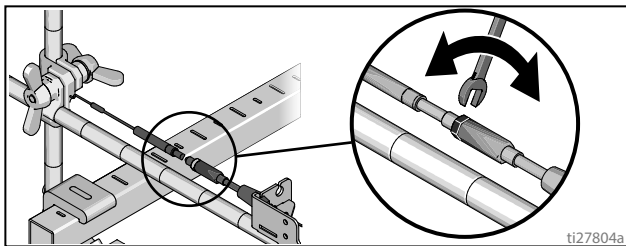

2. Desserrez ou serrez le dispositif de réglage jusqu'à obtenir le résultat voulu. **REMARQUE** : Plus le filetage est exposé, plus le jeu entre la gâchette du pistolet et le plateau de la gâchette est réduit.
3. À l'aide d'une clé, resserrez le contre-écrou du dispositif de réglage du câble.

Ajout d'un câble de pistolet (série HP Auto)

La série HP Auto peut être équipée de deux actionneurs de pistolets. Chaque actionneur de pistolet peut recevoir un câble.

1. Sélectionnez l'extrémité du câble avec le dispositif de réglage.
2. Installez un câble exposé en passant par la fente du support de câble.

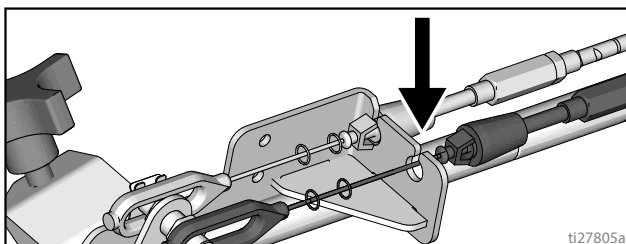

3. Insérez une retenue de câble en plastique dans l'orifice du support de câble.

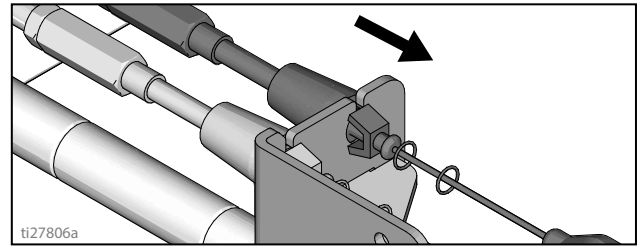

4. Installez l'extrémité du câble sur la broche du plateau de la gâchette puis installez le clip.

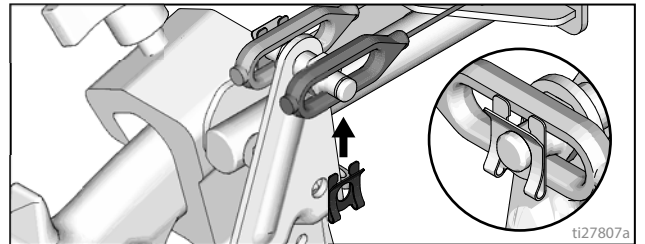

5. Faites passer le câble autour de l'unité puis vers le haut dans les orifices pour câble derrière le support de flexibles.

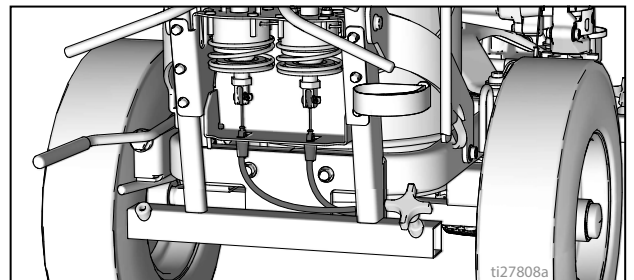

6. Faites passer la boucle d'extrémité du câble dans l'orifice rectangulaire du support, puis introduisez l'arrêteur de câble en plastique dans le support d'actionneur. Installez l'extrémité du câble sur la tige d'actionneur puis installez la goupille.

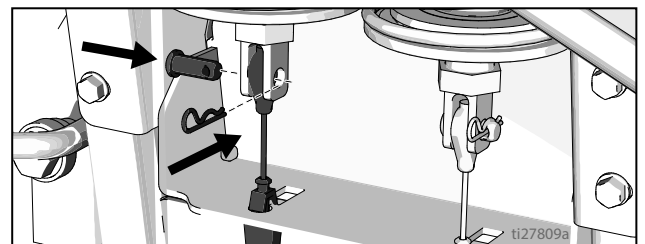

Réglage de ligne droite

La roue avant est placée au centre de l'unité et permet à l'opérateur de tracer des lignes droites. Avec le temps, la roue peut se décaler et doit être réajustée. Pour recentrer la roue avant, exécutez les étapes suivantes :

1. Desserrez le boulon sur le support de roue avant.

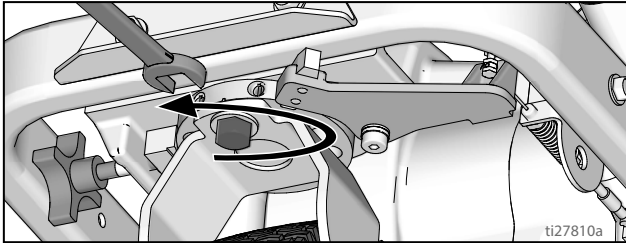

2. Si les arcs du traceur sont sur la droite, desserrez la vis sans tête de gauche et serrez celle de droite pour un réglage précis.

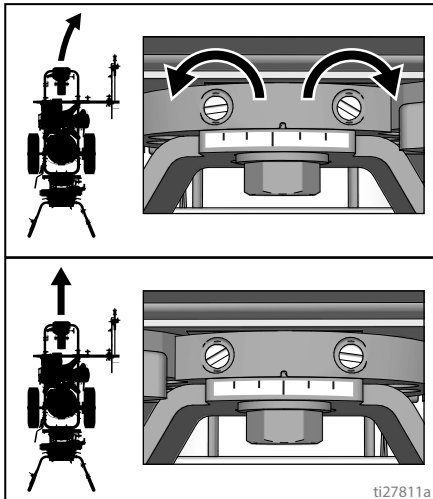

3. Si les arcs du traceur sont sur la gauche, desserrez la vis sans tête de droite et serrez celle de gauche.

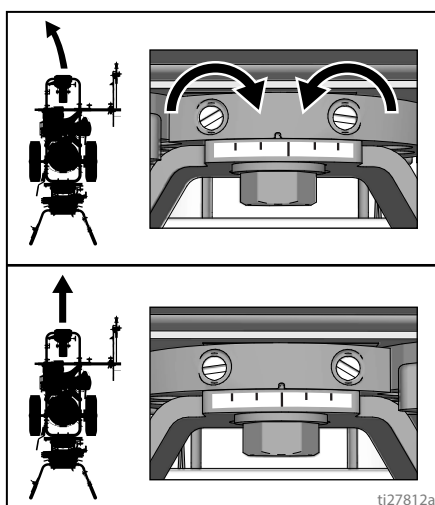

4. Faites rouler le traceur. Répétez les étapes 2 et 3 jusqu'à ce que le traceur aille tout droit. Serrez le boulon du plateau d'alignement de la roue pour verrouiller la nouvelle position de la roue.

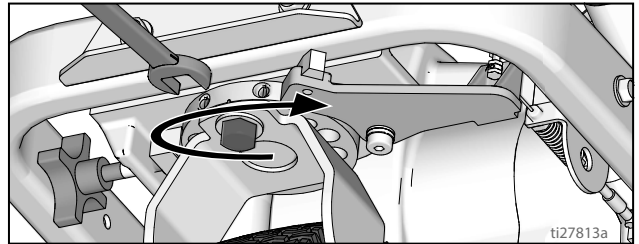

Réglage du guidon

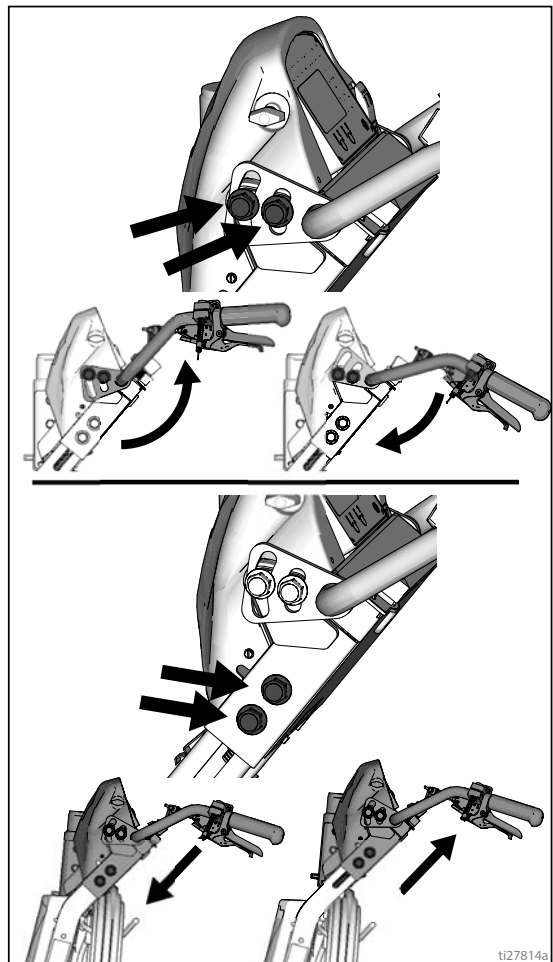

Pointage laser (le cas échéant)



RISQUE DES ÉMISSIONS LASER. Évitez tout contact direct avec les yeux.

1. Enlevez le capot de la batterie.

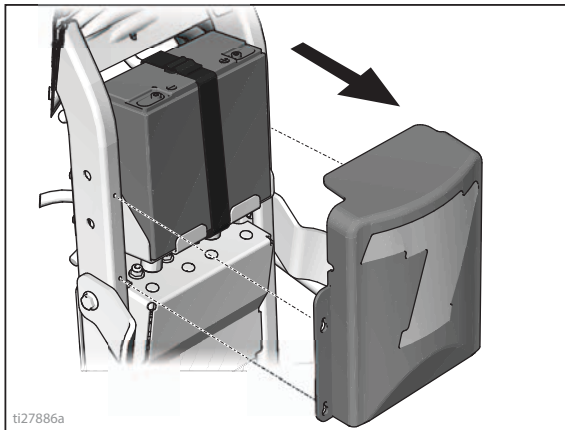

2. Fixez le commutateur MARCHÉ/ARRÊT à l'emplacement voulu sur le guidon.

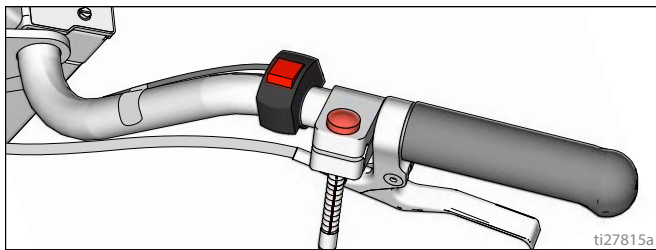

3. Fixez le laser à l'emplacement voulu sur le bras du pistolet.

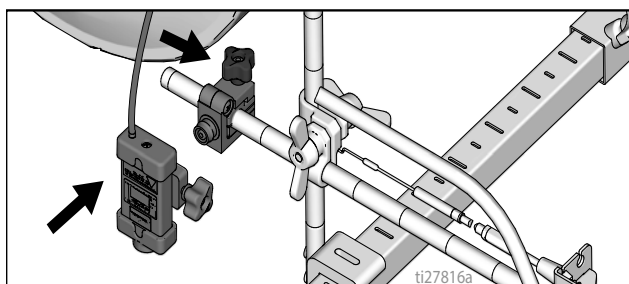

4. Acheminez les câbles du commutateur à la batterie et raccordez les bornes (+) et (-).

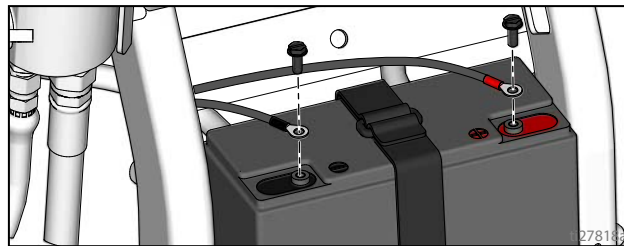

5. Raccordez les fils conducteurs du commutateur au faisceau.

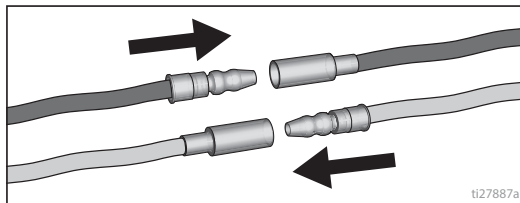



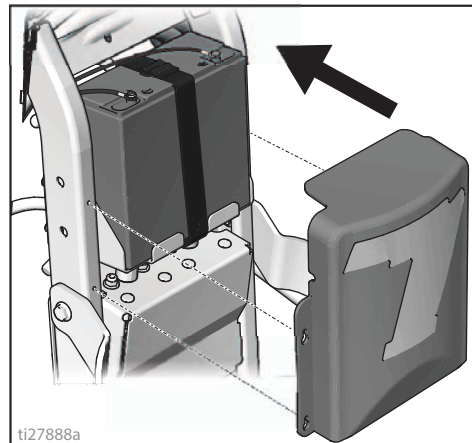

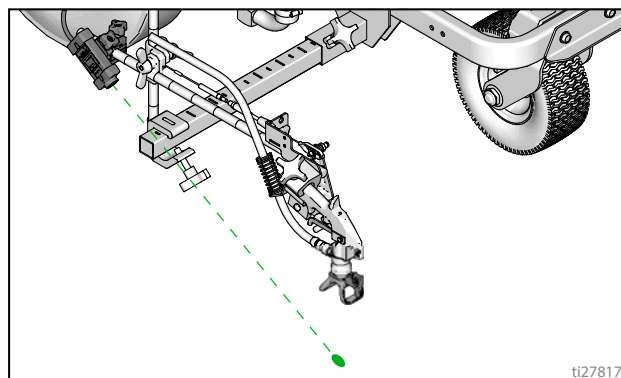

6. Remettez le capot de la batterie.



7. Allumez le laser et positionnez le point sous la tête du pistolet.



Nettoyage

				
				

Cet équipement reste sous pression jusqu'au relâchement manuel de la pression. Pour éviter de sérieuses blessures provoquées par un fluide sous pression, comme des injections cutanées, des éclaboussures de fluide et des pièces en mouvement, respectez la Procédure de décompression une fois la distribution terminée et avant un nettoyage, une vérification ou un entretien de l'équipement.

1. Exécutez la **Procédure de décompression**, page 11.
2. Démontez le support de buse et la buse SwitchTip de tous les pistolets.

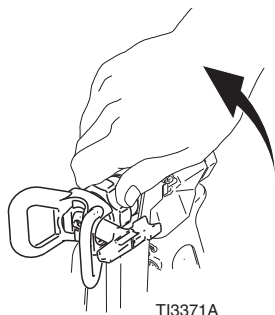

3. Dévissez le chapeau et retirez le filtre. Remontez l'ensemble sans le filtre.

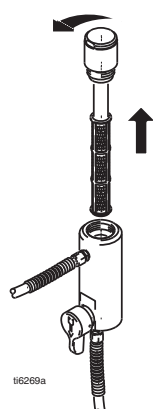

4. Nettoyez le filtre, le support de buse et la SwitchTip avec un fluide de rinçage.

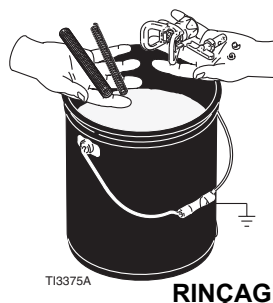

5. Placez l'ensemble du tuyau d'aspiration dans un seau métallique mis à la terre partiellement rempli de fluide de rinçage. Raccordez le fil de terre à une vraie prise de terre. Exécutez les étapes de Démarrage 10 - 17 (voir page 13) pour rincer la peinture du pulvérisateur. Utilisez de l'eau pour rincer une peinture à base d'eau et de l'essence minérale (ou un solvant équivalent) pour rincer une peinture à base d'huile.
6. Maintenez le pistolet contre le seau de peinture et actionnez la gâchette jusqu'à ce que de l'eau ou du solvant s'écoule.

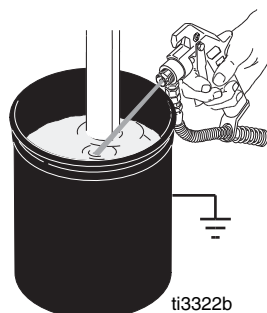

7. Mettez le pistolet dans le seau de solvant ou d'eau. Maintenez le pistolet contre le seau et actionnez la gâchette jusqu'à ce que le système soit parfaitement rincé.
8. Remplissez la pompe de Pump Armor et remontez le filtre, le support de buse et la SwitchTip.
9. À chaque pulvérisation et entreposage, remplissez l'écrou du presse-étoupe de liquide TSL afin de réduire l'usure du presse-étoupe.

Série Standard

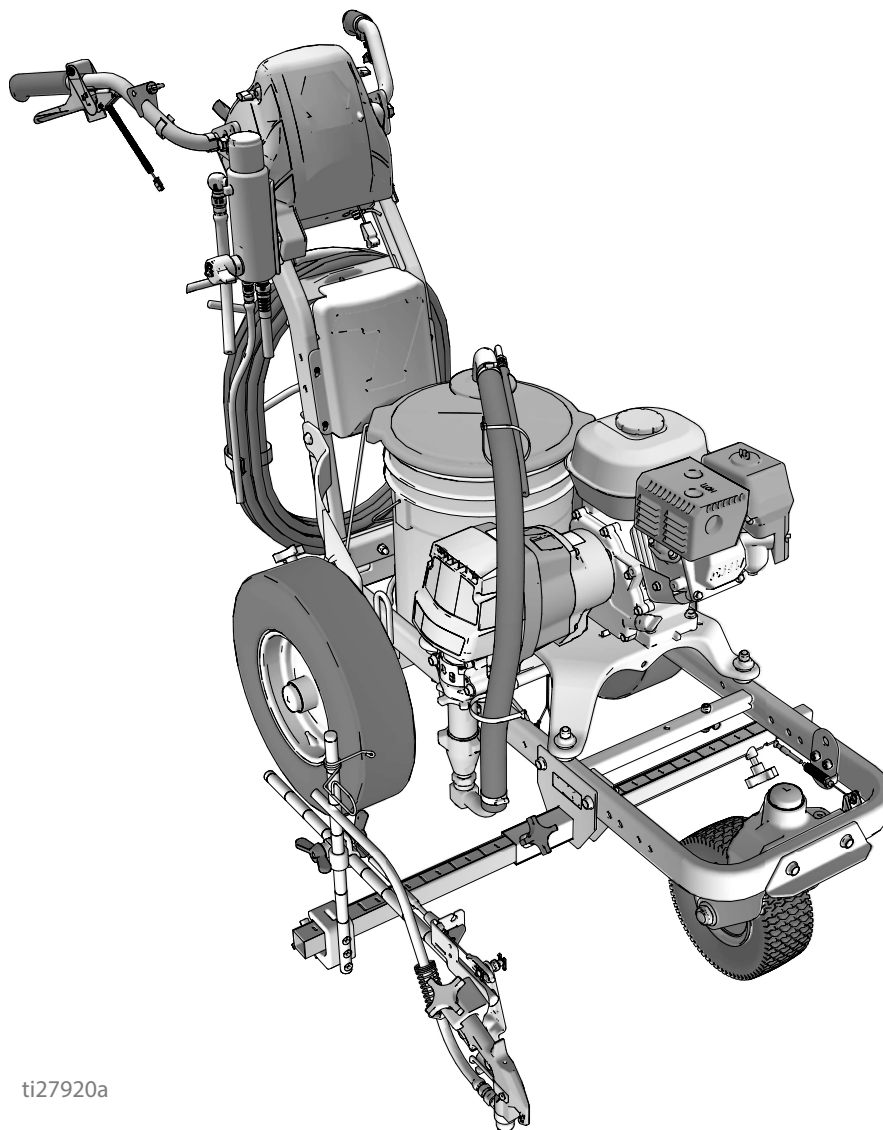

ti27920a

Affichage LiveLook du LineLazer V

Série Standard

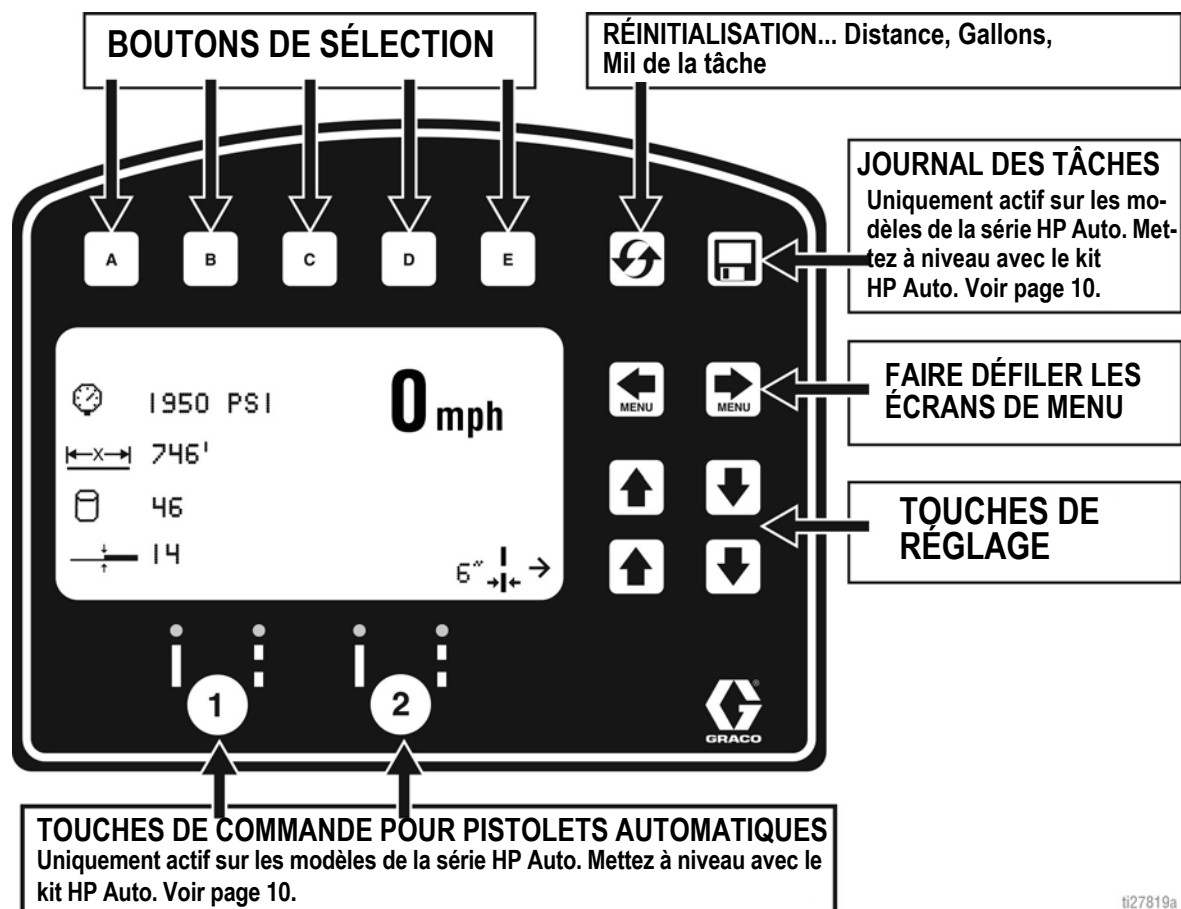

ti27819a

ÉCRAN DE TRAÇAGE

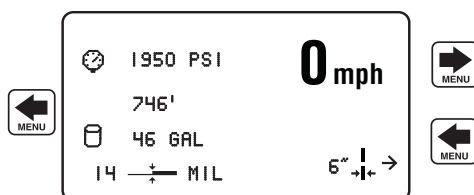

- Écrans :
 - Distance de la ligne pulvérisée
 - Gallons pompés
 - Mil de tâche et Mil en temps réel
 - Vitesse
 - Pression
 - Introduisez la largeur de ligne

MODE MESURE

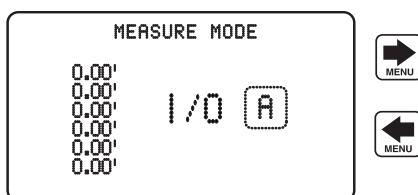

- Prenez jusqu'à 6 mesures en appuyant sur la touche [A] pour commencer la mesure et appuyez une nouvelle fois sur cette touche pour terminer la mesure.

PARAMÈTRE/INFO

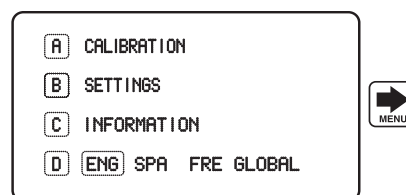

- Cet écran permet d'accéder aux paramètres et aux informations.
- Pour obtenir des calculs de distance précis, l'appareil doit être étalonné. Appuyez sur la touche [A] pour étalonner la machine. Utilisez une distance d'au moins 25 pieds ou plus.

ti27820a

Configuration initiale (série Standard)

La configuration initiale prépare le traceur pour qu'il fonctionne selon différents paramètres saisis par l'utilisateur. Les préférences de langue et les unités de mesure peuvent être définies avant d'utiliser l'appareil et sont modifiables par la suite.

Langue

Dans le menu Configuration/Informations, sélectionnez la langue voulue en appuyant sur **D**, jusqu'à ce que la langue soit soulignée.



ENG = Anglais
 SPA = Espagnol
 FRE = Français
 DEU = Allemand
 RUS = Russe
 WORLD = Symboles, voir **Touche des symboles internationaux**, page 62.

REMARQUE : La langue peut être modifiée ultérieurement.

Unités

Appuyez sur **B** pour entrer dans les paramètres et de nouveau sur **B** pour entrer dans les unités. Sélectionnez les unités de mesure appropriées.

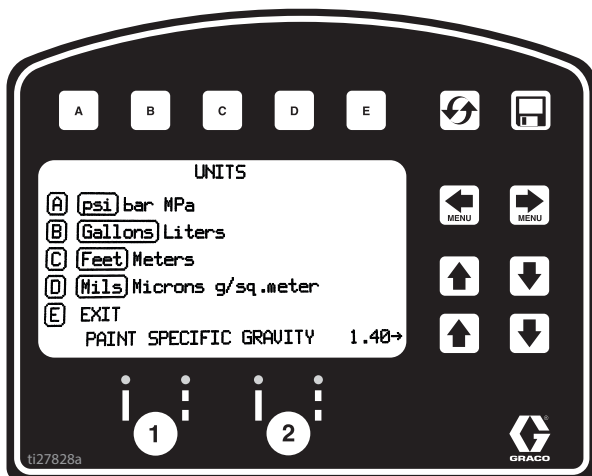

Unités impériales

- Pression = psi
- Volume = gallons
- Distance = pieds
- Épaisseur de la ligne = mil

Unités du système international

- Pression = bar (MPa également disponible)
- Volume = litres
- Distance = mètres
- Épaisseur de la ligne = micron (g/m² disponible)

Densité spécifique de la peinture = utilisez les flèches HAUT et BAS pour définir la densité. Nécessaire pour déterminer l'épaisseur de la peinture.

REMARQUE : Vous pouvez modifier à tout moment et de façon individuelle chacune des unités.

Étalonnage

1. Vérifiez la pression des pneus arrière 55 ±5 psi (379 ±34 kPa), et réglez la pression si nécessaire.
2. Déployez un ruban en acier sur une distance supérieure à 8 m.

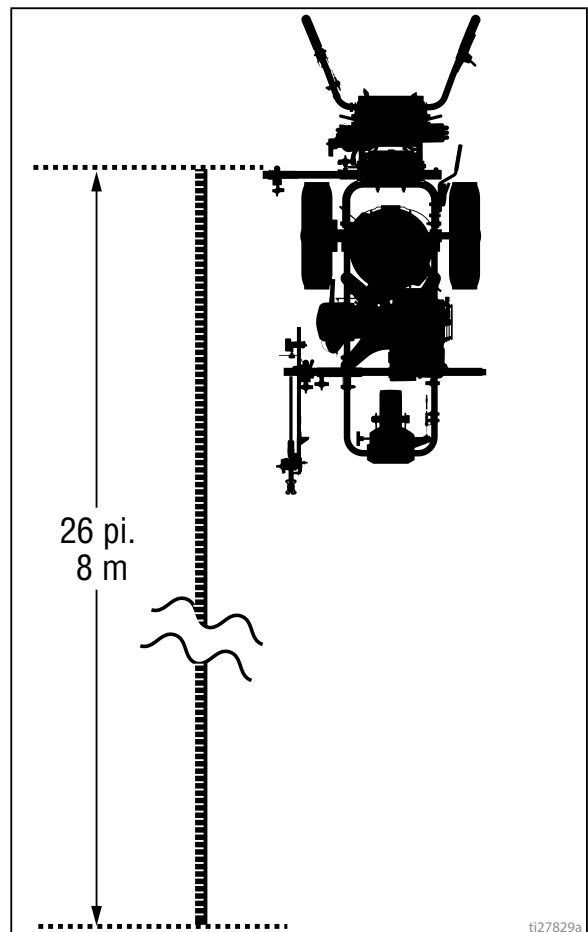

3. Appuyez sur   pour sélectionner Configuration/Informations.

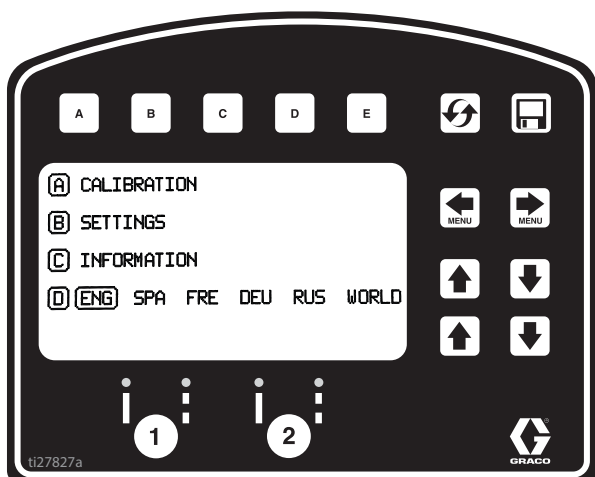

4. Appuyez sur  pour Étalonnage. Définissez la distance de trajet (TRAVEL DIST) sur 7,6 m ou plus. Si les conditions le permettent, utilisez des distances plus longues pour obtenir une meilleure précision.

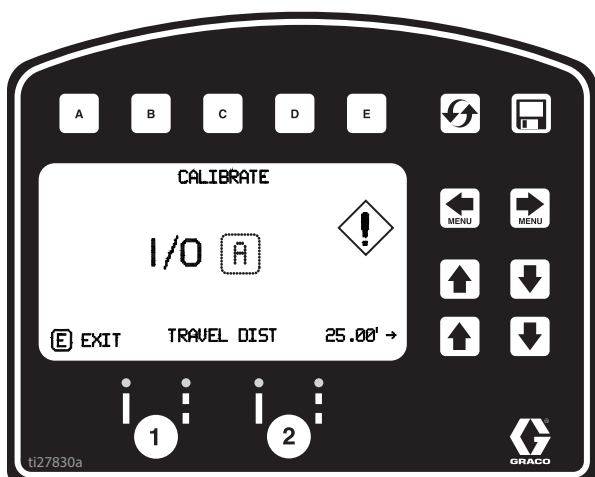

5. Alignez une partie de l'unité à 30,5 cm sur le ruban en acier.

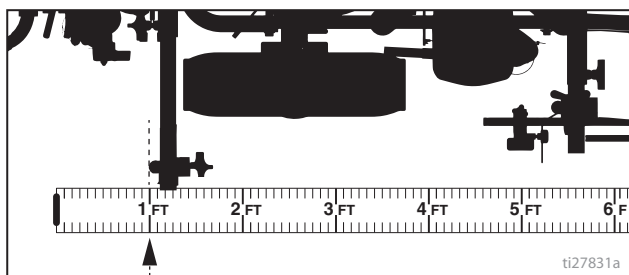

6. Appuyez sur  pour démarrer la procédure d'étalonnage.

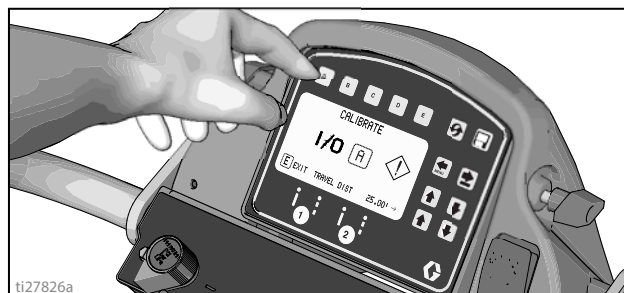

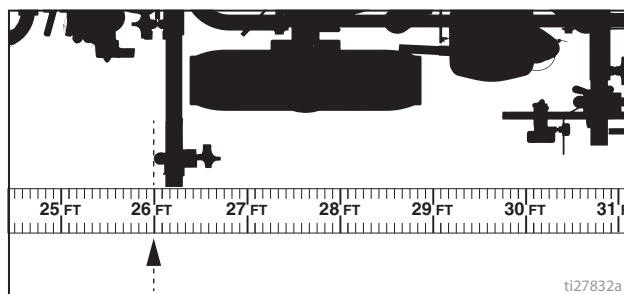

7. Déplacez le traceur vers l'avant. Gardez l'appareil bien aligné avec le ruban en acier.
8. Arrêtez l'appareil lorsque une partie de votre choix de ce dernier arrive au bout des 8 m ou de la distance indiquée sur le ruban en acier, soit 7,6 m.

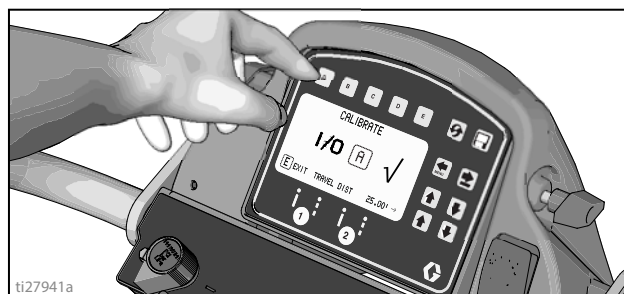

9. Appuyez sur  pour terminer l'étalonnage.



- Tant que le point d'exclamation  apparaît, l'étalonnage n'est pas terminé.
- L'étalonnage est terminé lorsque le symbole de la coche  s'affiche.

10. L'étalonnage est maintenant terminé.

Allez dans le **Mode Mesure (série Standard)**, page 29, et vérifiez l'exactitude en mesurant le ruban.

Mode traçage (série Standard)

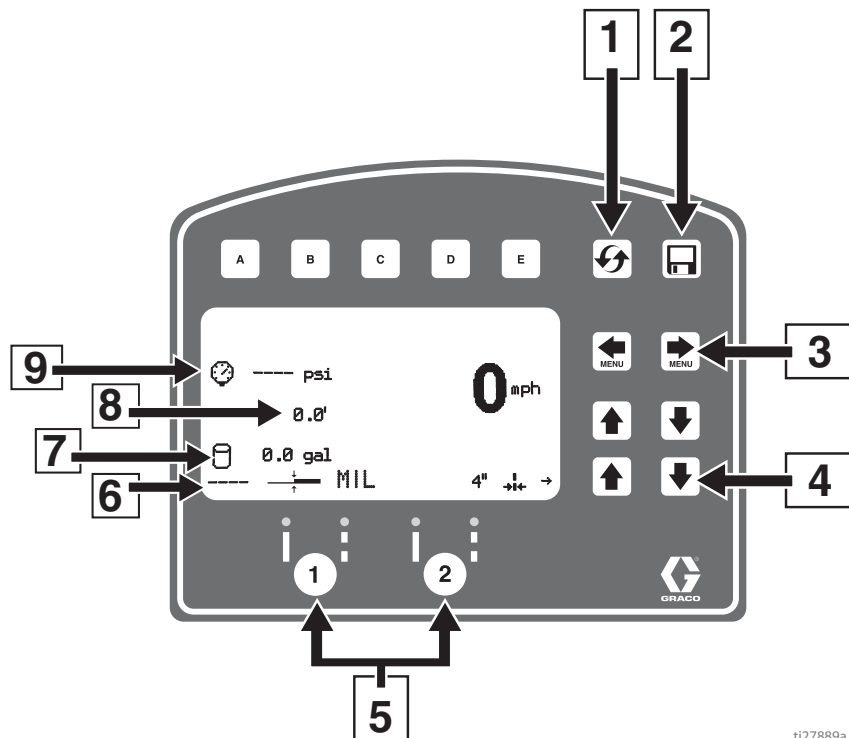

ti27889a

Réf.	Description
1	Réinitialise la distance, les gallons, les mils
*2	Journal des tâches
3	Faites défiler les écrans du menu
4	Bouton de réglage de largeur de la ligne
*5	Boutons du pistolet auto
6	Épaisseur MIL. Lors de la pulvérisation, « Instant MIL avg » s'affiche. Lors d'un arrêt total, le message « Job MIL avg » s'affiche.
7	Nombre total de gallons pulvérisés
8	Longueur de ligne totale pulvérisée.
9	Pression

* Non actif dans la série Standard. Vous devez passer à la série HP Auto avec la pièce réf. 17V683.

Fonctionnement en mode Traçage

1. Assurez-vous que le moteur est en marche.
2. Placez l'interrupteur de la pompe en position ON (MARCHE).

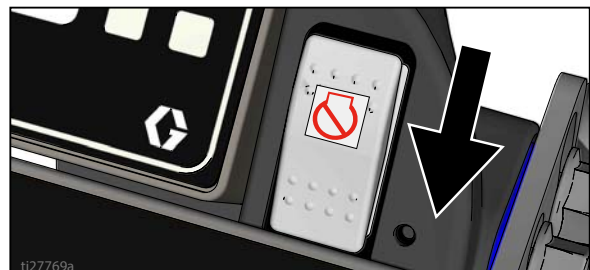

ti27769a

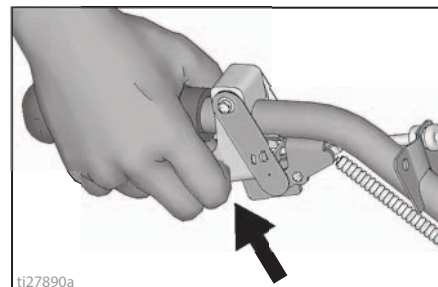

3. Appuyez sur la gâchette pour pulvériser.



ti27890a

Mode Mesure (série Standard)

Le mode Mesure permet de remplacer la mesure par ruban par des distances de mesure lors de l'agencement d'une zone à pulvériser.

1. Utilisez   pour activer le mode Mesure.

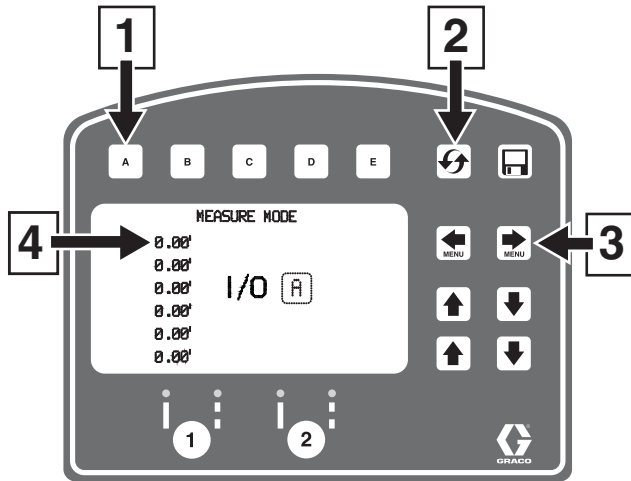

ti27834a

Réf.	Description
1	Appuyez pour commencer à mesurer, et appuyez pour arrêter de mesurer
2	Maintenez enfoncé pour remettre les valeurs à zéro
3	Faites défiler les écrans du menu principal
4	Dernière mesure prise

2. Appuyez sur **A** puis relâchez. Déplacez le traceur vers l'avant ou vers l'arrière. (Le déplacement vers l'arrière équivaut à une distance négative).

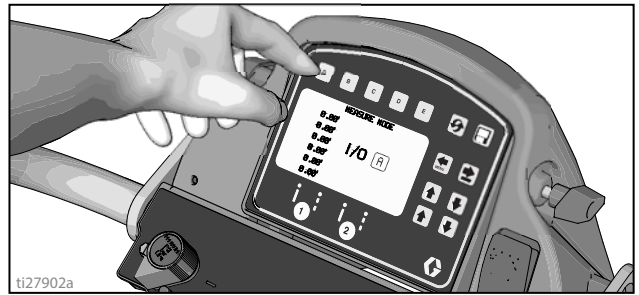

ti27902a

3. Appuyez sur la touche **A** et relâchez-la pour indiquer la fin de mesure de la longueur. Vous pouvez consulter jusqu'à six longueurs.

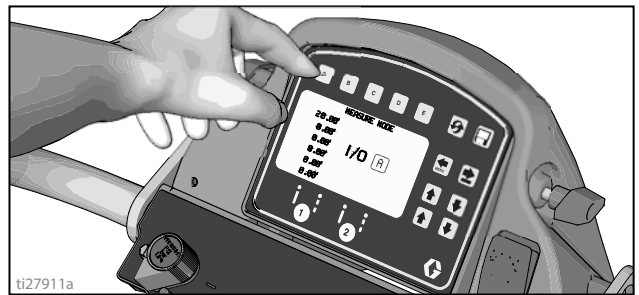

ti27911a

Configuration/Informations

Appuyez sur   pour sélectionner Configuration/Informations.



Appuyez sur la touche  pour choisir une langue.
Voir **Langue**, page 26.

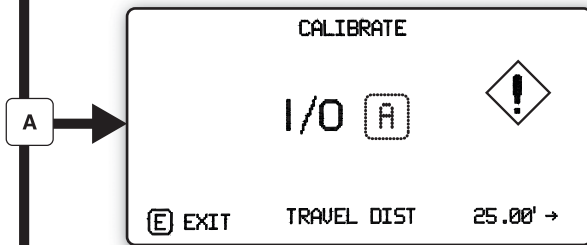

Voir **Étalonnage**, page 26.

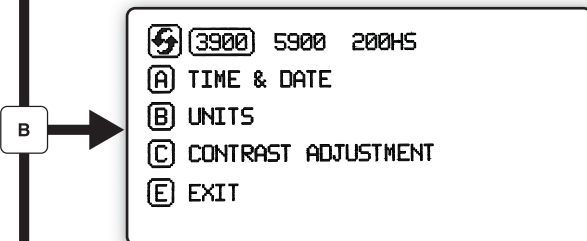

Voir **Paramètres**, page 31.

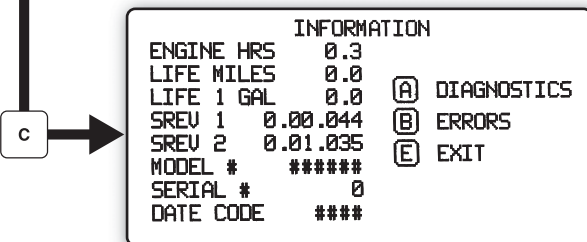

Voir **Informations**, page 32.

ti27835a

Paramètres

Appuyez sur   pour sélectionner



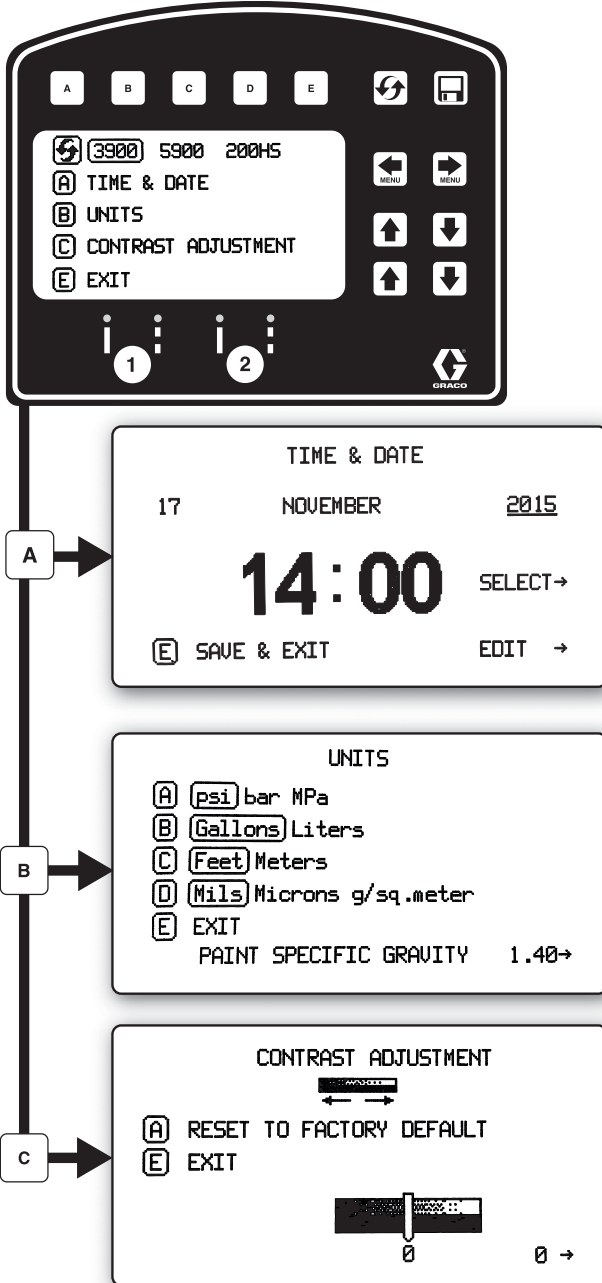

Configuration/Informations. Appuyez sur  pour ouvrir le menu Paramètres.



t127839a

 Choisissez le type de machine. Nécessaire pour un comptage précis des gallons.

Utilisez les touches   pour régler la date et l'heure.

Réglez les unités avec    .

Utilisez la touche   pour régler le contraste de l'écran à la valeur voulue.

Informations

Appuyez sur pour sélectionner Configuration/Informations. Appuyez sur pour ouvrir le menu Informations.

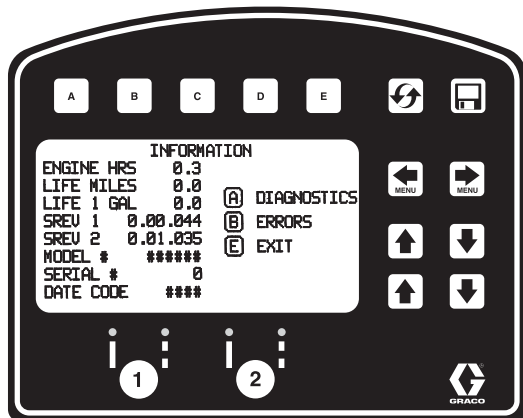

Affiche et consigne toutes les données d'utilisation et informations du traceur.

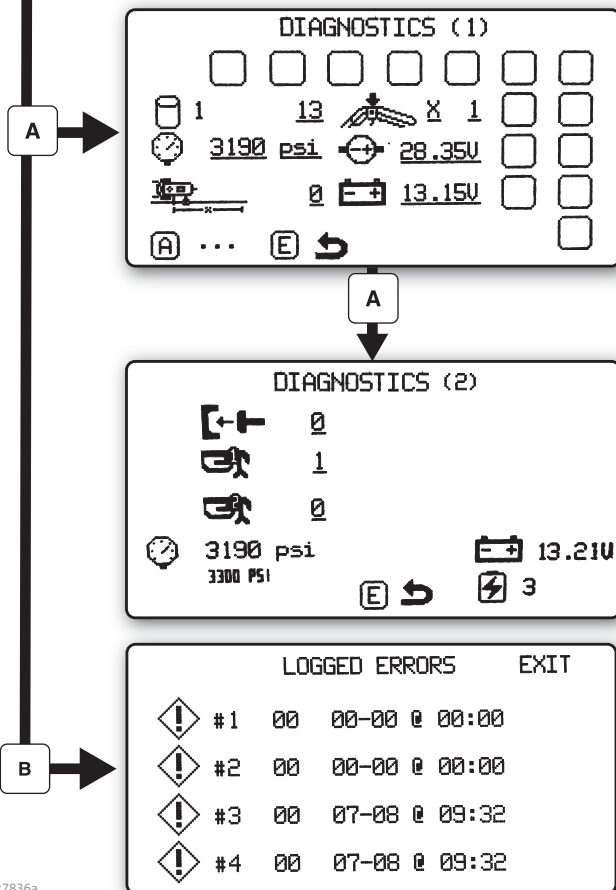

Visualiser et tester la fonctionnalité des composants.

- Compteur de course
- Capteur de pression
- Capteur de distance
- Boutons de pavé tactile
- Tension du moteur
- Tension de la batterie

Enregistre des codes pour les quatre dernières erreurs survenues.

- Description des codes
- 02 = Suppression
- 03 = Capteur de pression non détecté

Réinitialiser les codes d'erreur

ti27836a

Série HP Auto

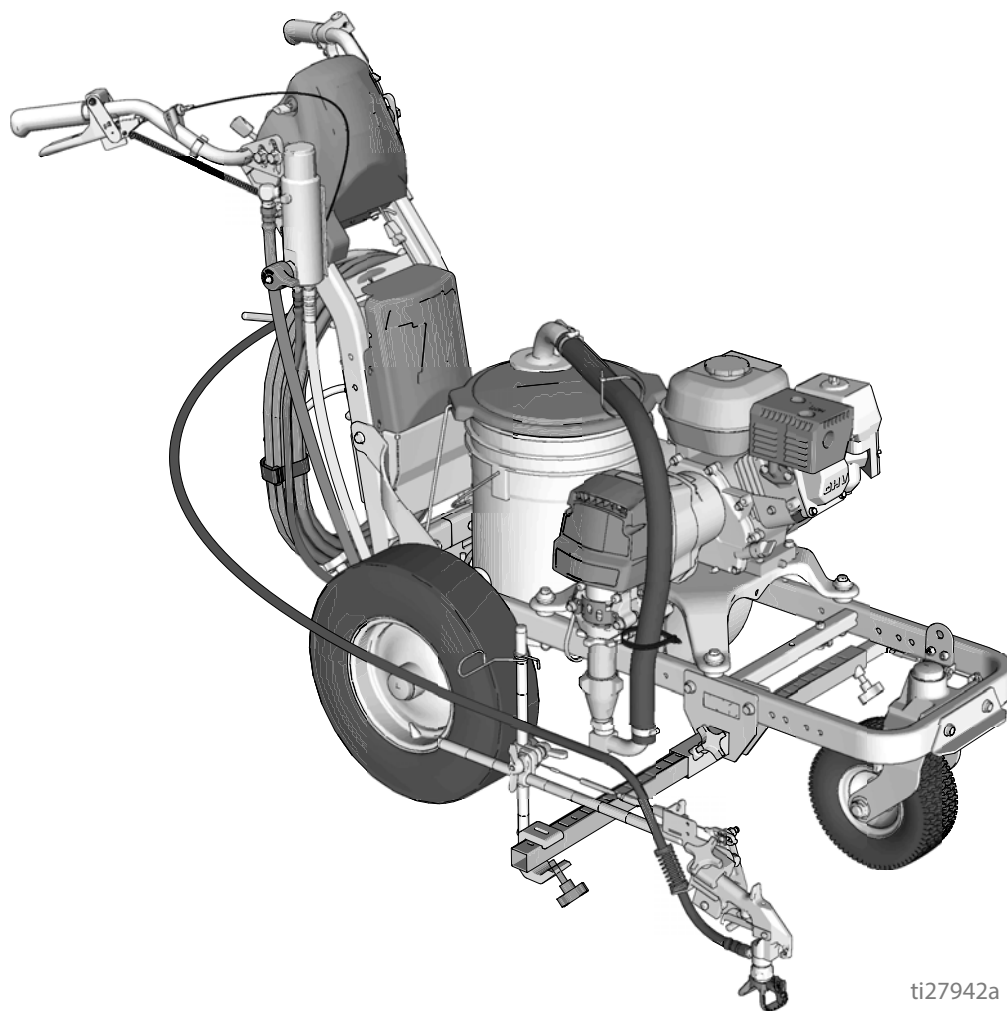

ti27942a

LineLazer V LiveLook Display

HP Auto Series

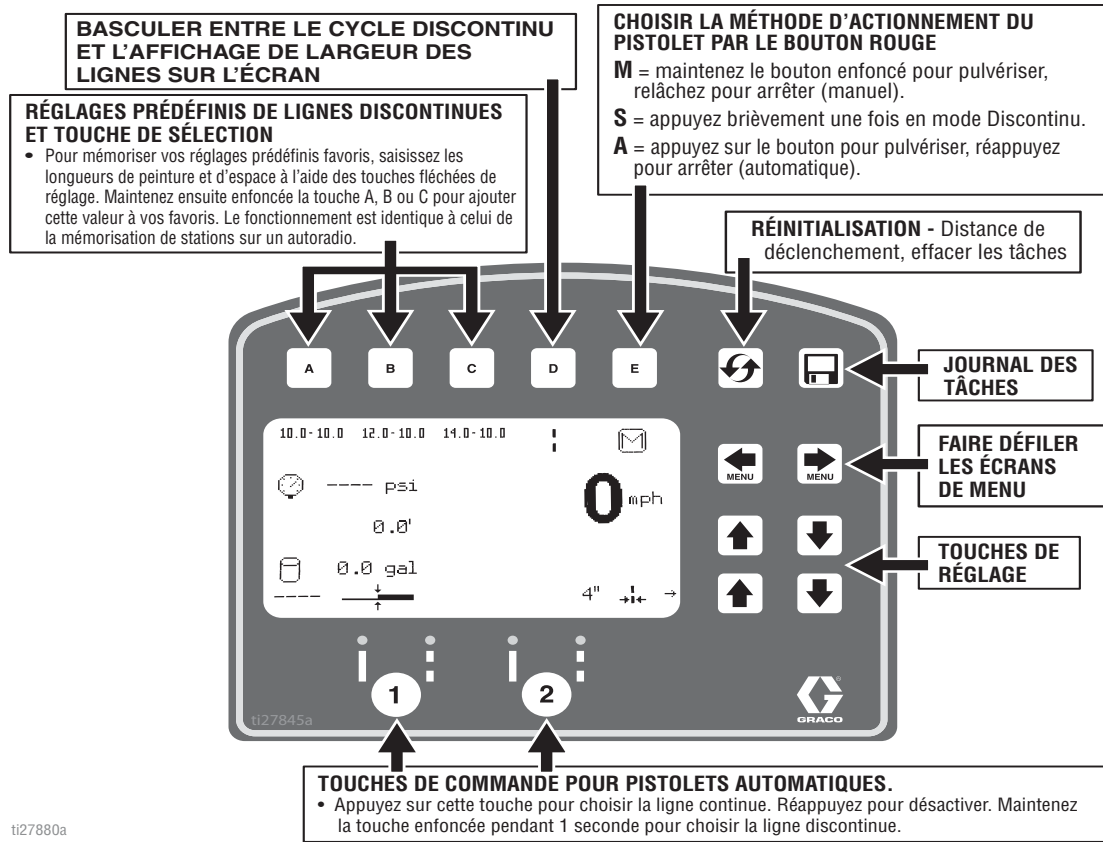

ti27880a

ÉCRAN DE TRAÇAGE

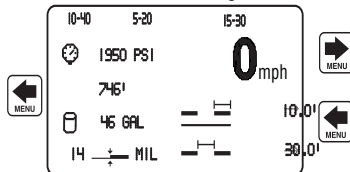

- **Écran principal de traçage.** L'actionnement électronique des pistolets n'est possible que si l'appareil est placé dans ce mode.
 - Il est possible de pulvériser des cycles discontinus automatiques depuis cet écran. Choisissez la ligne discontinue sur le pistolet que vous souhaitez utiliser. Saisissez la distance de peinture et d'espace souhaitée, et commencez à pulvériser.
 - Appuyez sur la touche E pour choisir comment le bouton rouge doit actionner les pistolets.
- M** = Maintenez enfoncé pour pulvériser, relâchez pour arrêter.
S = Appuyez brièvement une fois en mode Discontinu.
A = Appuyez pour commencer, appuyez pour arrêter.

MODE MESURE

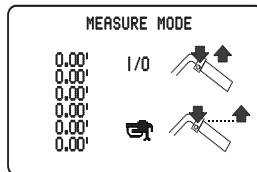

- **Mode Mesure.** Possibilité d'effectuer jusqu'à 6 mesures. Appuyez sur le bouton rouge pour commencer la mesure, réappuyez pour terminer la mesure.
- Si un pistolet automatique est sélectionné (voir ci-dessous) et que l'opérateur maintient le bouton rouge enfoncé, l'appareil dépose un point tous les 12" jusqu'à ce que l'opérateur relâche le bouton rouge.

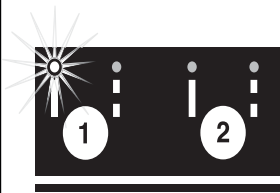

ti27879a

MODE AGENCEMENT

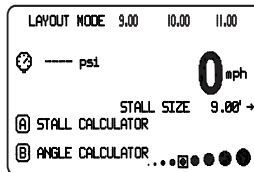

- **Mode Agencement.** Dépose un point à une distance voulue pour agencer une place de stationnement.
 - Saisissez la taille de l'emplacement, activez un pistolet automatique, appuyez sur le bouton rouge et faites avancer l'appareil. Pour arrêter de déposer les points, appuyez une nouvelle fois sur le bouton rouge. Les favoris sont mémorisés de la même façon que sur l'écran principal.
- A** STALL CALCULATOR
voir page 40
- B** ANGLE CALCULATOR
voir page 41

PARAMÈTRE/INFO

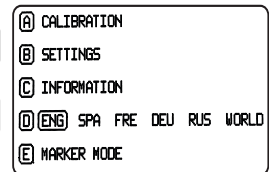

- Cet écran permet d'accéder aux paramètres et aux informations.
- Pour obtenir des calculs de distance précis, l'appareil doit être étalonné. Appuyez sur la touche R pour étalonner la machine. Utilisez une distance d'au moins 25 pieds ou plus.

Configuration initiale (série HP Auto)

La configuration initiale prépare le traceur pour qu'il fonctionne selon différents paramètres saisis par l'utilisateur. Les préférences de langue et les unités de mesure peuvent être définies avant d'utiliser l'appareil et sont modifiables par la suite.

Langue

Dans le menu Configuration/Informations, sélectionnez la langue voulue en appuyant sur **D** jusqu'à ce que la langue soit surlignée.



ENG = Anglais
 SPA = Espagnol
 FRE = Français
 DEU = Allemand
 RUS = Russe
 WORLD = symboles, voir **Touche des symboles internationaux**, page 62.

REMARQUE : La langue peut être modifiée ultérieurement.

Unités

Appuyez sur **B** pour entrer dans les paramètres et de nouveau sur **B** pour entrer dans les unités. Sélectionnez les unités de mesure appropriées.

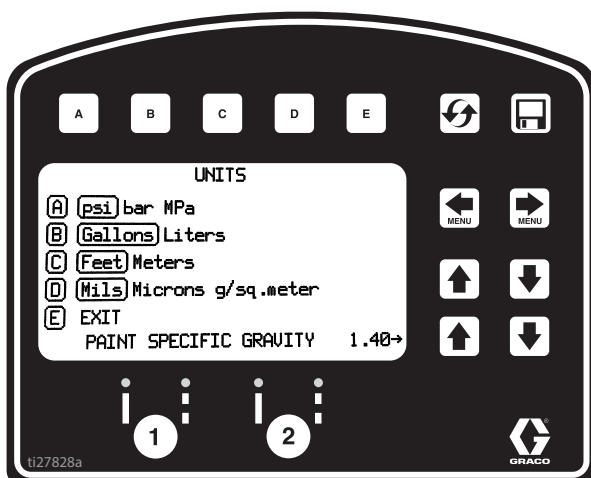

Unités impériales

Pression = psi
 Volume = gallons
 Distance = pieds
 Épaisseur de la ligne = mil

Unités du système international

Pression = bar (MPa également disponible)
 Volume = litres
 Distance = mètres
 Épaisseur de la ligne = micron (g/m² disponible)

Densité spécifique de la peinture = utilisez les flèches HAUT et BAS pour définir la densité. Nécessaire pour déterminer l'épaisseur de la peinture.

REMARQUE : Vous pouvez modifier à tout moment et de façon individuelle chacune des unités.

Étalonnage

1. Vérifiez la pression des pneus arrière 55 ± 5 psi (379 ± 34 kPa), et réglez la pression si nécessaire.
2. Déployez un ruban en acier sur une distance supérieure à 8 m.

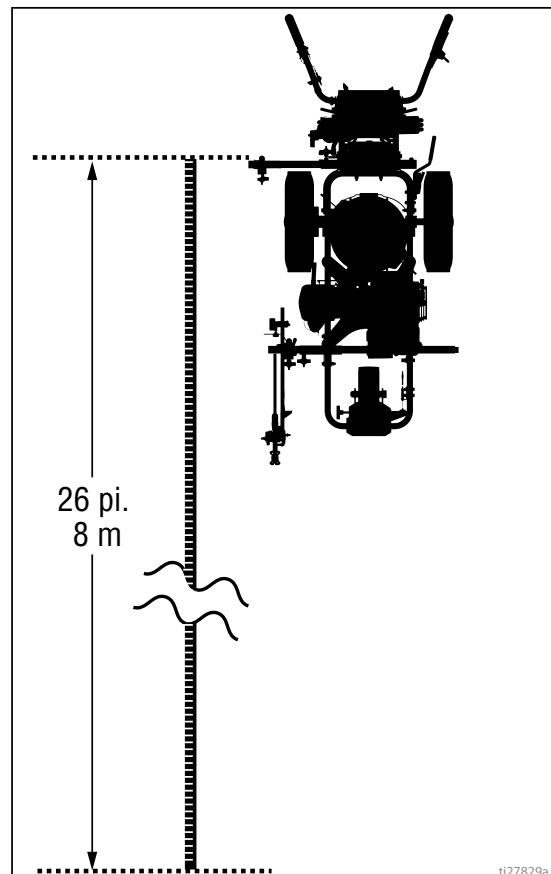

3. Appuyez sur   pour sélectionner Configuration/Informations.



4. Appuyez sur **A** pour Étalonnage. Définissez la distance de trajet (TRAVEL DIST) sur 7,6 m ou plus. Si les conditions le permettent, utilisez des distances plus longues pour obtenir une meilleure précision.

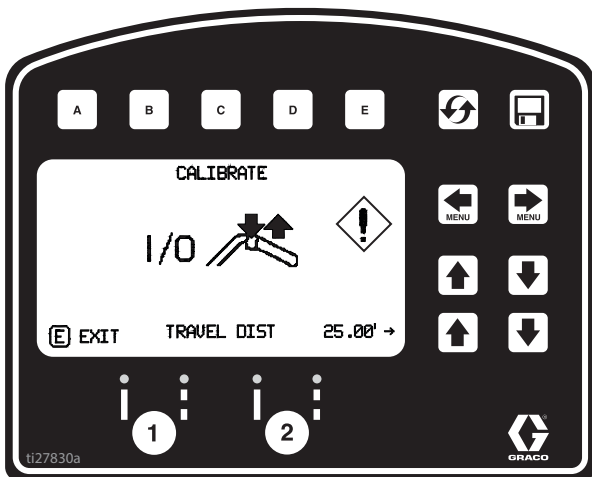

5. Allumez le laser et alignez le point à 30,5 cm sur le ruban d'acier.

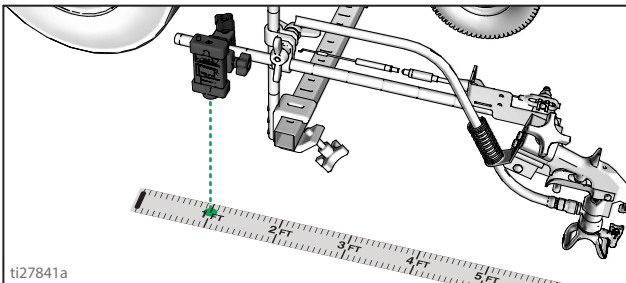

6. Appuyez et relâchez la commande de la gâchette du pistolet pour commencer l'étalonnage.

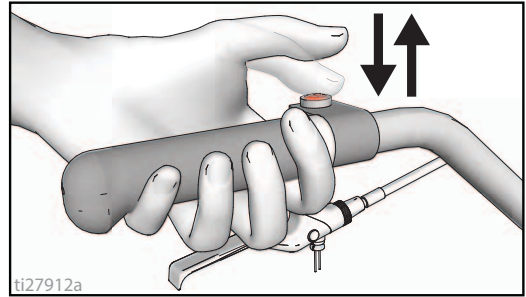

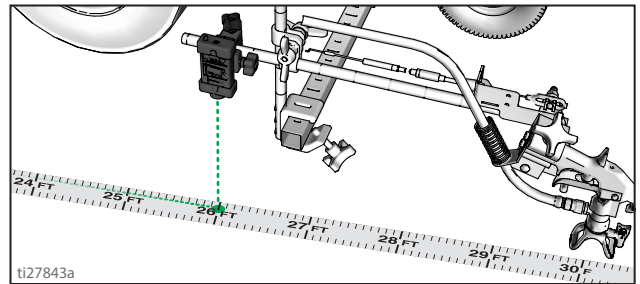

7. Déplacez le traceur vers l'avant. Maintenez le point du laser sur le ruban d'acier.
8. Arrêtez l'appareil lorsque le laser est aligné au bout des 8 m ou de la distance indiquée sur le ruban en acier, soit 7,6 m.

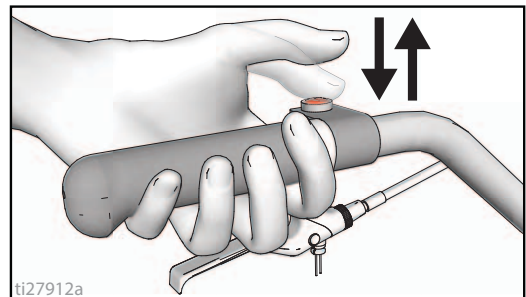

9. Appuyez et relâchez la commande de la gâchette du pistolet pour terminer l'étalonnage.



- Tant que le point d'exclamation  apparaît, l'étalonnage n'est pas terminé.
 - L'étalonnage est terminé lorsque le symbole de la coche  s'affiche.
10. L'étalonnage est maintenant terminé.

Mode traçage (série HP Auto)

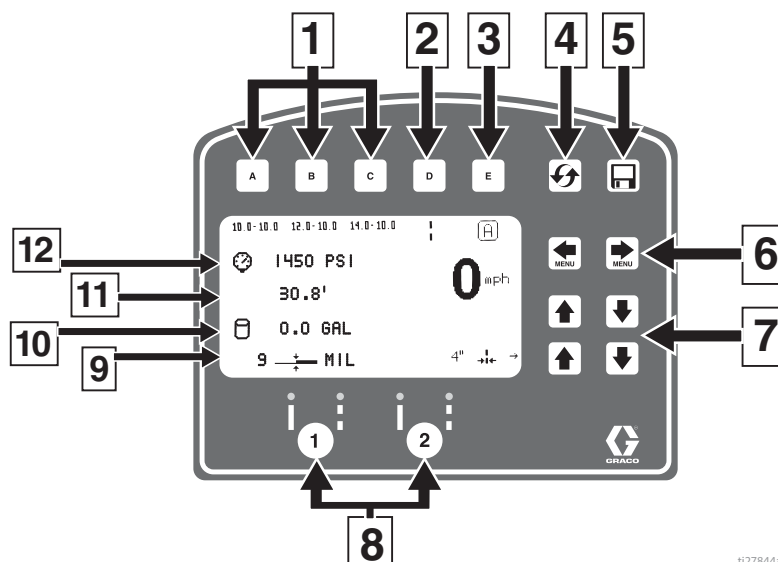

Réf.	Description
1	Sélectionnez un « Favori », en appuyant sur l'une des touches pendant moins d'une seconde.
	Enregistrez un « Favori », en maintenant l'une des touches enfoncée pendant plus de trois secondes.
2	Bascule entre la vue de la largeur de la ligne ou de la valeur peinture et espace.
3	Bascule entre le mode manuel, semi-automatique, et automatique.
	Mode manuel M : Appuyez et maintenez la commande de la gâchette du pistolet pour commencer le traçage.
	Mode semi-automatique S : Appuyez et relâchez la gâchette pour tracer la longueur programmée une fois en mode pointillé.
	Mode automatique A : Appuyez et relâchez la commande de la gâchette du pistolet pour commencer le traçage. Appuyez et relâchez le bouton à nouveau pour arrêter.
4	Réinitialise la distance parcourue.
5	Journal des données de tâches, voir page 47.
6	Fait défiler les écrans du menu.
7	Boutons de réglage longueur de peinture et d'espace OU largeur de ligne.
8	Boutons d'activation des pistolets auto.
9	Épaisseur MIL. Lors de la pulvérisation, « Instant MIL avg » s'affiche. Lors d'un arrêt total, le message « Job MIL avg » s'affiche.
10	Nombre total de gallons (litres) pulvérisés.
11	Longueur de ligne totale pulvérisée.
12	Pression

Fonctionnement en mode traçage

La traceuse doit être en cours de fonctionnement avant d'activer la commande de la gâchette du pistolet.

1. Assurez-vous que le moteur est en marche.
2. Utilisez les boutons d'activation pour sélectionner les pistolets et le type de ligne.



3. Appuyez sur la commande de la gâchette du pistolet pour démarrer la pulvérisation.

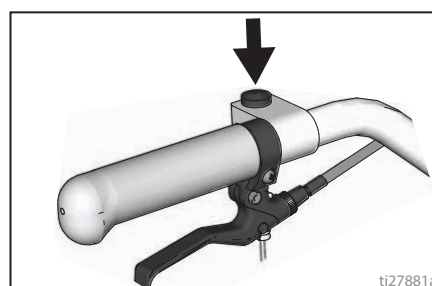

En mode automatique ou semi-automatique, **A** ou **S** clignote lorsque la commande de la gâchette du pistolet est actionnée pour indiquer que le mode est activé.

Mode mesure (série HP Auto)

Le mode Mesure permet de remplacer la mesure par ruban par des distances de mesure lors de l'agencement d'une zone à pulvériser.

1. Utilisez   pour sélectionner le mode Mesure.

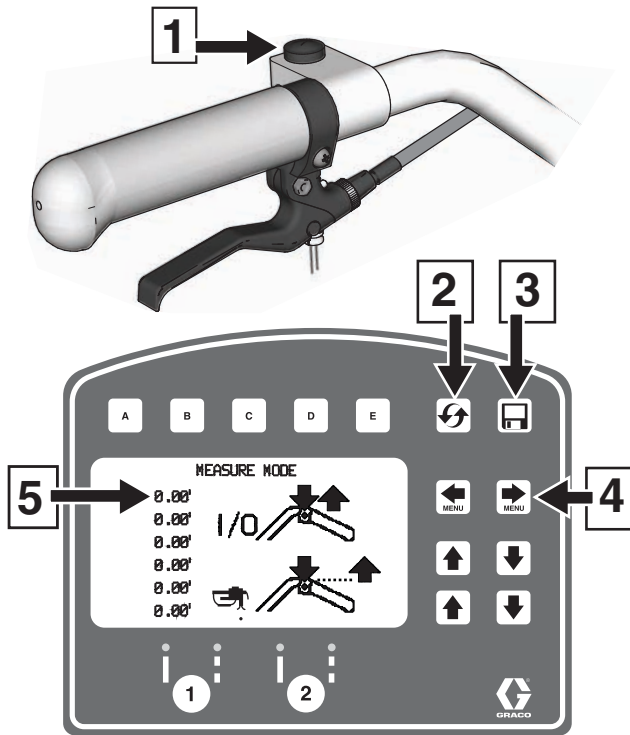

ti27914a

Réf.	Description
1	Appuyez pour commencer à mesurer, et appuyez pour arrêter de mesurer.
2	Maintenez cette touche enfoncée pour remettre les valeurs à zéro.
3	Journal des données de tâches, voir page 47.
4	Faites défiler les écrans du menu principal
5	Dernière mesure prise

2. Appuyez sur la commande de la gâchette du pistolet et relâchez-la. Déplacez le traceur vers l'avant ou vers l'arrière. (Le déplacement vers l'arrière équivaut à une distance négative).

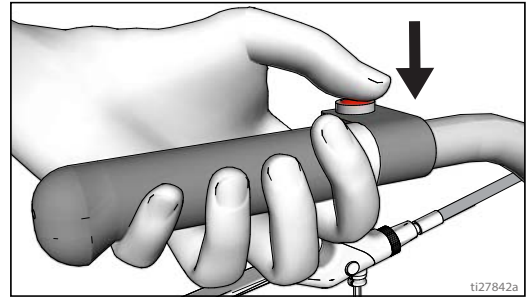

ti27842a

3. Appuyez sur la commande du déclencheur du pistolet et relâchez-la pour marquer la fin de la mesure de la longueur. Vous pouvez consulter jusqu'à six longueurs.

La dernière longueur mesurée est également enregistrée en tant que distance mesurée sur l'écran du Calculateur de place. Voir **Calculateur de place**, page 40.

Si un pistolet auto est activé, appuyez sur la commande de la gâchette du pistolet et maintenez-la à tout moment pour tracer un point. Si la gâchette est maintenue lorsque le traceur se déplace, un point est marqué tous les 30,5 cm.

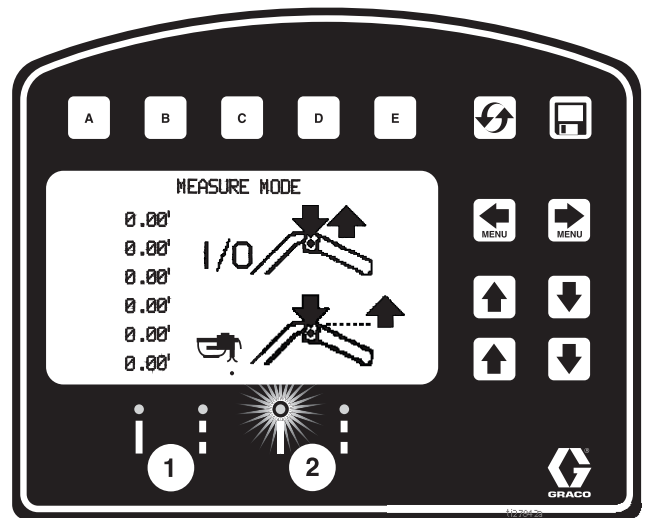

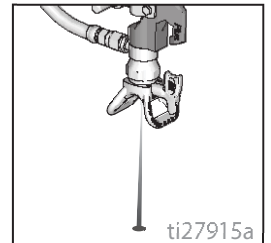
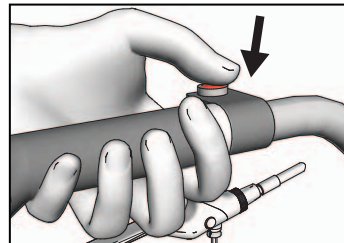

ti27915a



ti27915a

Mode Agencement

Le mode Agencement permet de calculer et de marquer les places de zones de stationnement.

- Utilisez   pour sélectionner le mode Agencement.

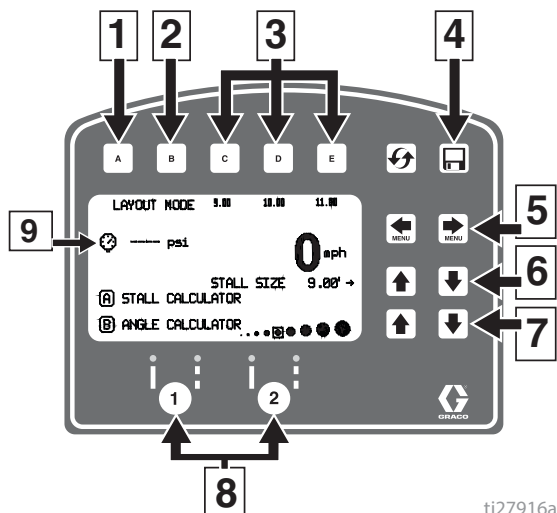

ti27916a

Réf.	Description
1	Ouvre le menu Calculateur de place. Voir Calculateur de place , page 40.
2	Ouvre le menu Calculateur d'angle. Voir Calculateur d'angle , page 41.
3	Sélectionnez un « Favori », en appuyant sur l'une des touches pendant moins d'une seconde. Enregistrez un « Favori », en maintenant l'une des touches enfoncée pendant plus de trois secondes.
4	Enregistrement Enregistrement des données , page 47.
5	Fait défiler les écrans du menu.
6	Règle la taille de place/l'espacement des points.
7	Ajuste la taille des points.
8	Boutons d'activation du pistolet auto.
9	Pression.

- Utilisez les boutons d'activation pour sélectionner les pistolets.

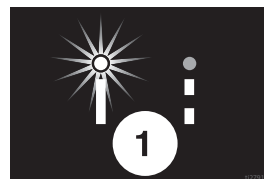

- Appuyez et relâchez la commande du déclencheur du pistolet et faites avancer le traceur.

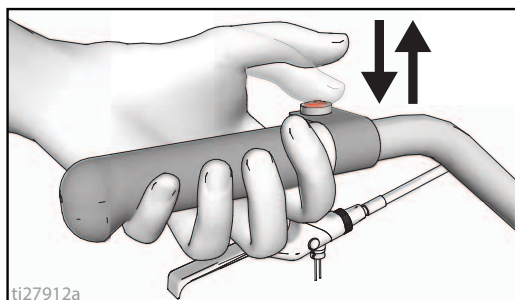

ti27912a

- Le paramètre par défaut du traceur place un point tous les 2,7 m pour marquer la taille de la place. La taille de la place est réglable.
- Les points sont posés jusqu'à ce que la commande de la gâchette du pistolet soit enfoncée et relâchée à nouveau.

Un indicateur sur l'écran clignote par intermittence lorsque la commande du déclencheur du pistolet est actionnée pour indiquer que le mode est actif.

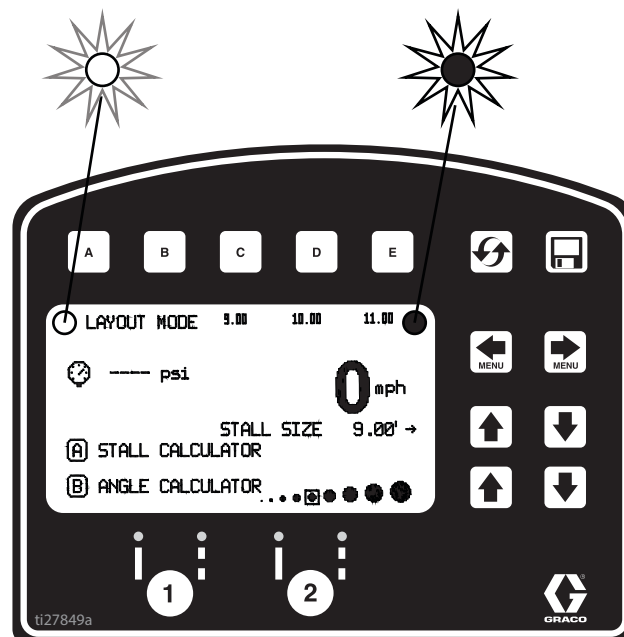

ti27849a

Calculateur de place

Le calculateur de place permet de définir la taille d'une place de stationnement. Le traceur divise la longueur mesurée par la taille de la place pour déterminer le nombre de places qui tiendront dans la longueur mesurée. L'utilisateur peut ensuite régler le nombre de places sur un nombre entier, et la largeur des places est calculée automatiquement.

- Utilisez pour sélectionner le mode Agencement. Appuyez sur pour ouvrir le menu Calculateur de place.

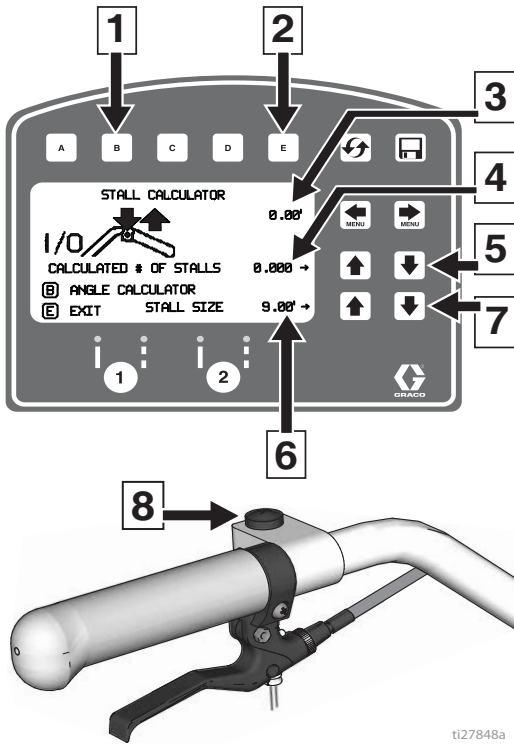

- La longueur la plus récente mesurée en mode Mesure s'affiche automatiquement. Appuyez sur la commande du déclencheur du pistolet pour commencer une nouvelle mesure. Appuyez à nouveau pour arrêter la mesure.

La taille de la place et le nombre de places calculé peuvent être tous deux modifiés.

- Appuyez sur pour revenir au mode Agencement. La taille de la place est enregistrée et s'affiche sur l'écran du mode Agencement.

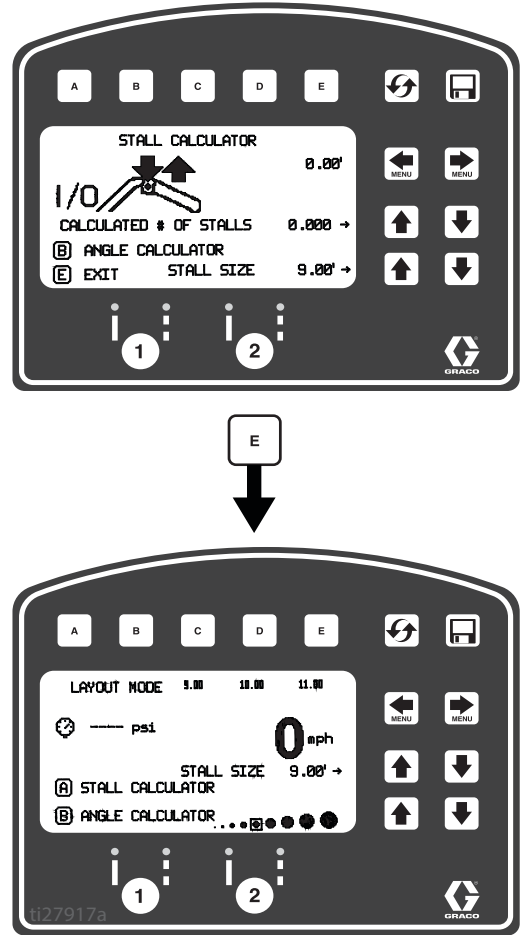



- Appuyez sur la commande de la gâchette du pistolet et relâchez-la pour commencer à marquer les points. Appuyez sur la commande de la gâchette du pistolet et relâchez-la de nouveau pour l'arrêter.

Réf.	Description
1	Ouvre le menu Calculateur d'angle. Voir Calculateur d'angle , page 41.
2	Quitte la page et renvoie la taille de place au mode Agencement.
3	Distance mesurée
4	Nombre de places calculé. Changer le nombre de places modifiera la taille de la place.
5	Ajuste le nombre de places.
6	Taille de la place. Modifier la taille de la place modifie le nombre de places calculé.
7	Ajuste la taille des places.
8	Appuyez pour commencer à mesurer, et appuyez pour arrêter de mesurer.

Calculateur d'angle

Le calculateur d'angle permet de déterminer la valeur de décalage et la valeur d'espacement des points pour un agencement.

- Utilisez   pour sélectionner le mode Agencement. Appuyez sur **B** pour ouvrir le menu Calculateur d'angle.

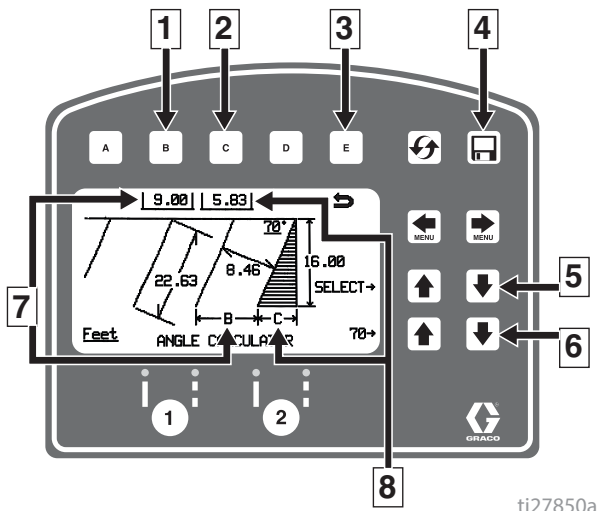

ti27850a

Réf.	Description
1	Transfère l'espacement des points calculés, B, au mode Agencement.
2	Transfère le décalage calculé, C, au mode Agencement.
3	Quitte et revient au mode Agencement sans transférer les valeurs.
4	Enregistrement des données.
5	Sélectionne les variables à saisir.
6	Règle la variable sélectionnée.
7	Espacement des points calculé, B.
8	Décalage calculé, C.

- L'espacement des points (B) et le décalage (C) sont calculés sur la base des paramètres saisis :

Angle de la place
Profondeur de place
Taille de la place (largeur)
Longueur de la ligne

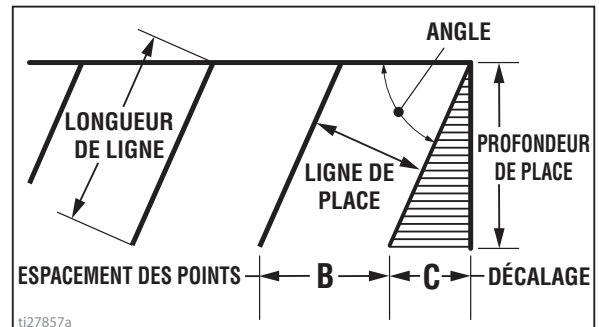

ti27857a

- Appuyez sur **C** pour transférer la distance de décalage calculée en mode Agencement. Si vous le souhaitez, enregistrez cette valeur dans vos favoris.

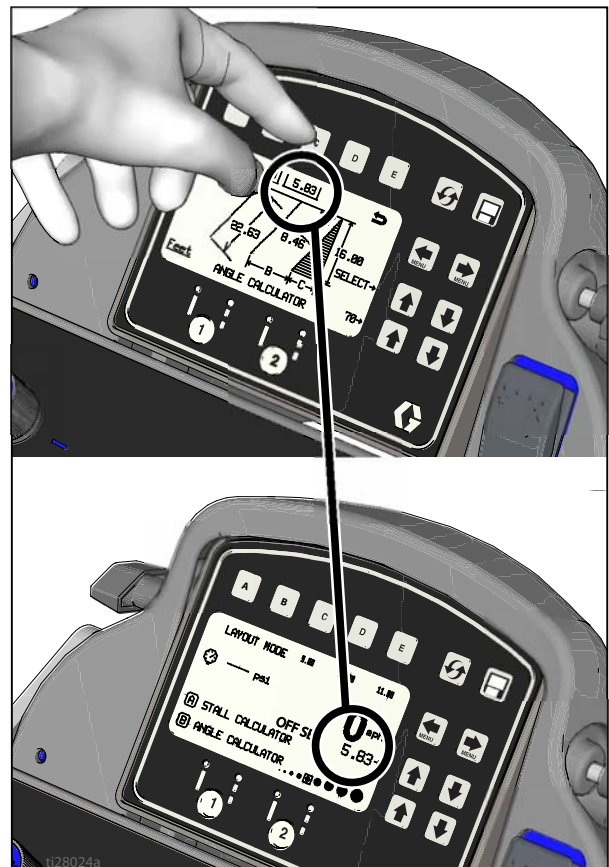

ti28024a

4. Appuyez sur **B** pour transférer la distance d'espacement des points calculée en mode Agencement. Si vous le souhaitez, enregistrez cette valeur dans vos favoris.

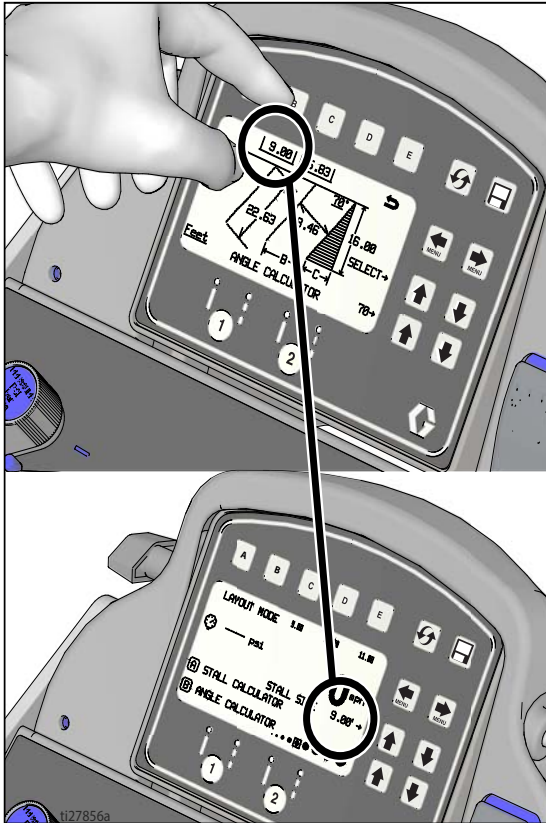

5. Appuyez sur la commande du déclencheur du pistolet et relâchez-la pour lancer le marquage des points de la taille de la place. Appuyez sur la commande de la gâchette du pistolet et relâchez-la pour arrêter le marquage.

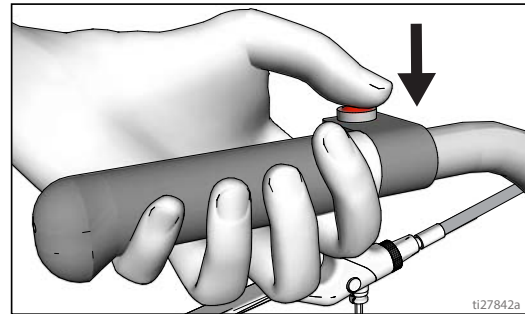

Configuration/Informations

Appuyez sur   pour sélectionner Configuration/Informations.

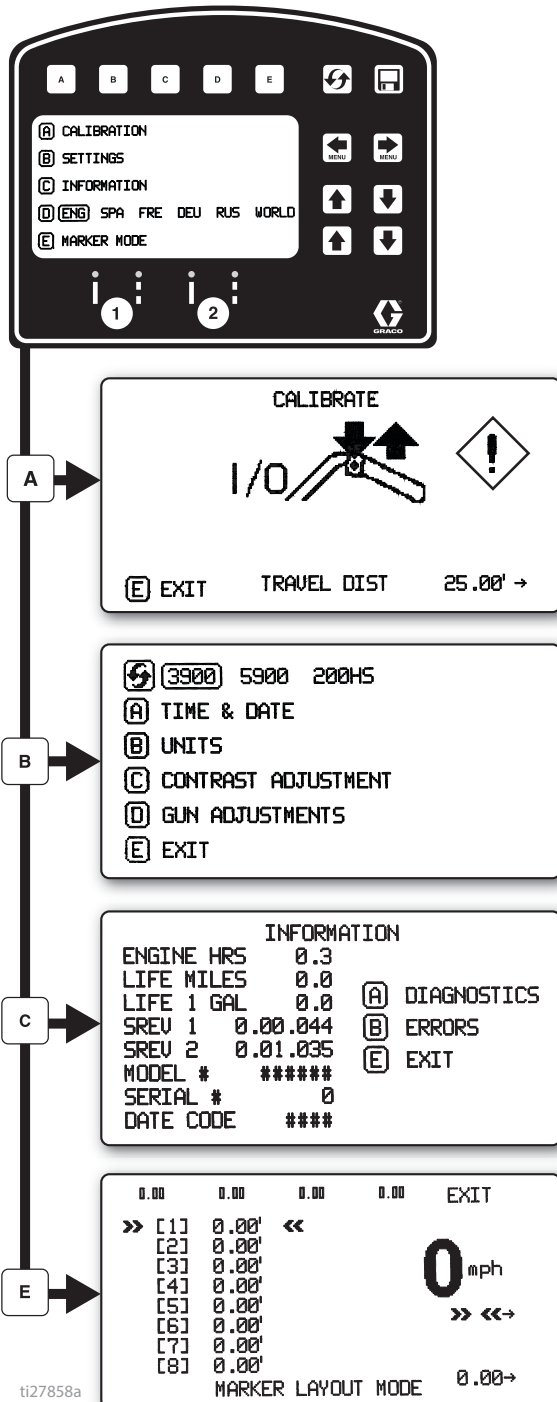

Appuyez sur la touche **D** pour choisir une langue.
Voir **Langue**, page 35.

Voir **Étalonnage**, page 35.

Voir **Paramètres**, page 44.

Voir **Informations**, page 45.

Voir **Mode Agencement du marqueur**, page 46.

Paramètres

Appuyez sur pour sélectionner Configuration/Informations. Appuyez sur pour ouvrir le menu Paramètres.

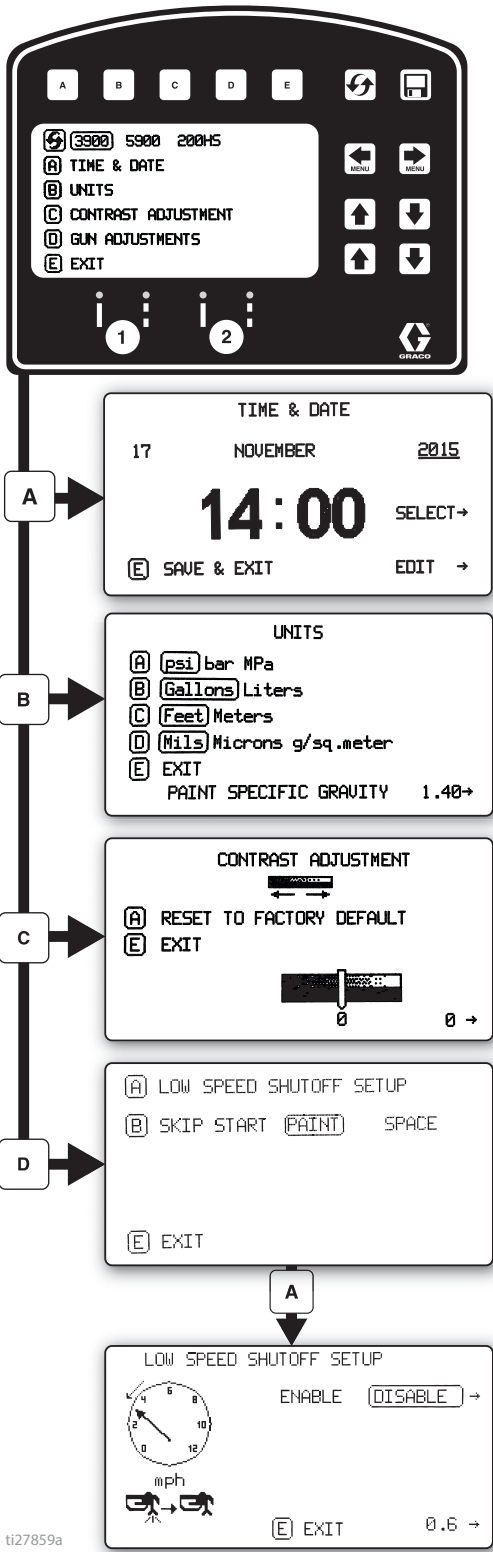

Choisissez le type de machine. Nécessaire pour un comptage précis des gallons.

Utilisez les touches pour régler la date et l'heure. Nécessaire pour la justesse du journal des données.

Réglez les unités avec .

Utilisez la touche pour régler le contraste de l'écran à la valeur voulue.

Pour les lignes discontinues programmées, appuyez sur pour choisir :

Peinture en premier ou Espace en premier

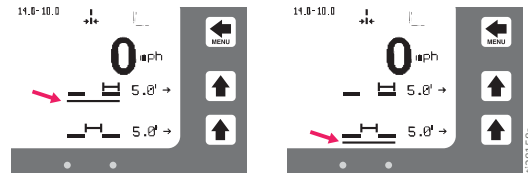

En mode Auto, les pistolets ne fonctionnent pas ou s'arrêtent si la vitesse est inférieure à la valeur paramétrée.

Active ou désactive la coupure en cas de vitesse faible

Règle le paramètre de vitesse faible.

Informations

Appuyez sur pour sélectionner

Configuration/Informations. Appuyez sur pour ouvrir le menu Informations.

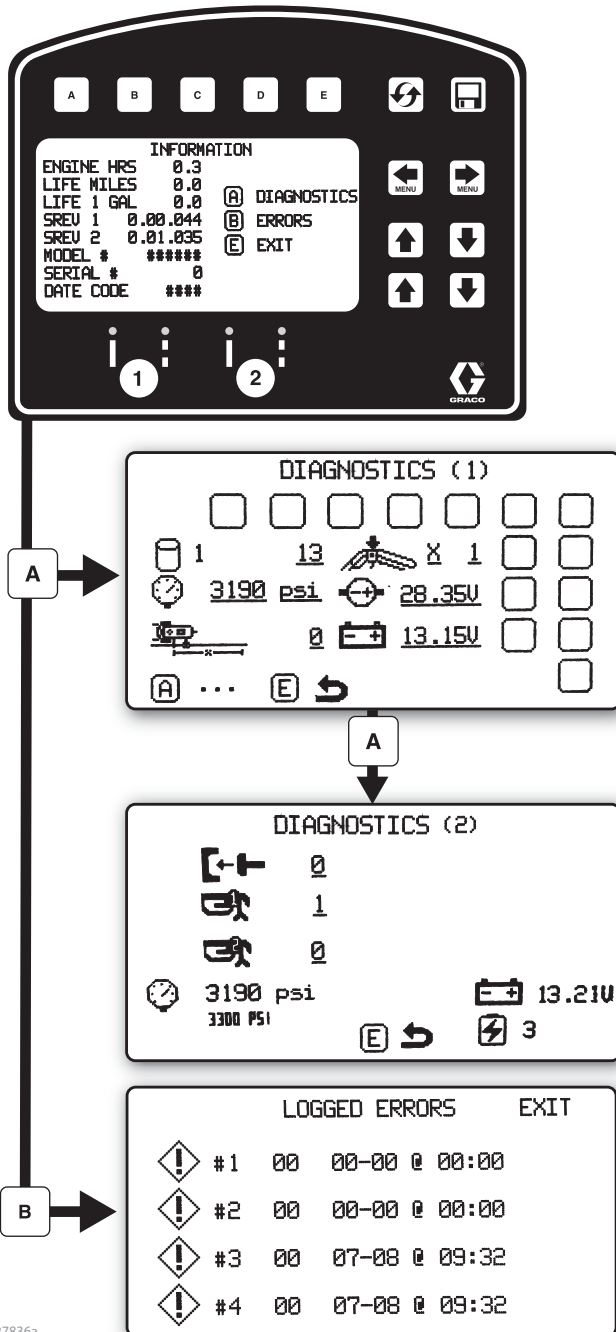

Affiche et conserve toutes les données d'utilisation et informations du traceur.

Visualiser et tester la fonctionnalité du composant

- Compteur de course
- Capteur de pression
- Capteur de distance
- Boutons de pavé tactile
- Tension du moteur
- Tension de la batterie

- Embrayage
- Électrovanne 1
- Électrovanne 2
- État du chargeur de batterie

Enregistre des codes pour les quatre dernières erreurs survenues.

- Description des codes
- 02 = Suppression
- 03 = Capteur de pression non détecté

- Réinitialiser les codes d'erreur

ti27836a

Mode Agencement du marqueur

Le mode Agencement du marqueur permet de pulvériser un point ou une série de points afin de marquer une zone donnée.

- Appuyez sur pour sélectionner Configuration/Informations. Appuyez sur pour ouvrir le mode Agencement du marqueur.

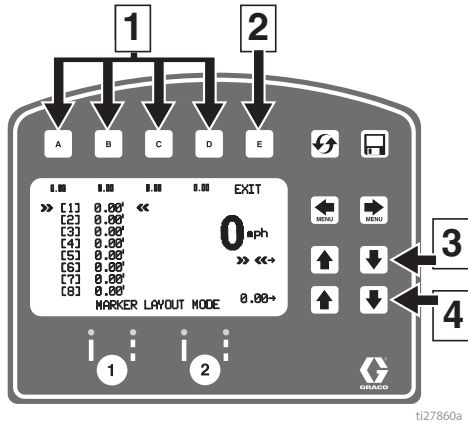

Réf.	Description
1	Sélectionnez un « Favori », en appuyant sur l'une des touches pendant moins d'une seconde. Enregistrez un « Favori », en maintenant l'une des touches enfoncée pendant plus de trois secondes.
2	Quitte la page et revient au menu Informations.
3	Sélectionnez une valeur à modifier.
4	Réglez la valeur de l'espacement.

- Utilisez les touches fléchées pour définir une séquence de marqueur.
- L'exemple d'agencement du marqueur présente un agencement de ligne classique pour les marqueurs réfléchissants. Définissez la taille des espaces pour huit mesures consécutives maximum. En laissant un zéro dans un espace, le mode Agencement du marqueur va passer à la mesure suivante selon une boucle continue.

Voici d'autres utilisations du mode Agencement du marqueur :

- Schéma de place pour personnes à mobilité réduite plus large
- Places en bataille

- Définir le commutateur du pistolet sur ligne discontinue ou ligne continue.

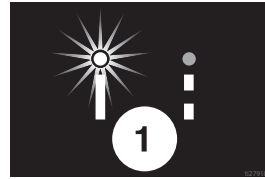

- Appuyez sur la commande de la gâchette du pistolet et relâchez-la pour commencer à marquer les points. Appuyez sur la commande de la gâchette du pistolet et relâchez-la de nouveau pour l'arrêter.

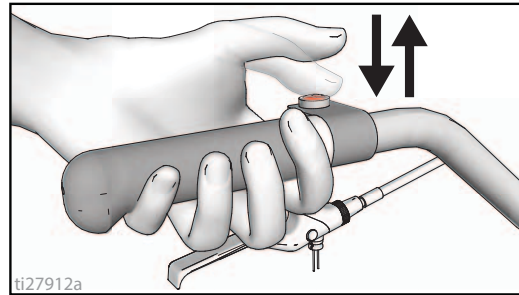

Un indicateur avant et après le mode Marqueur clignote par intermittence sur l'écran lorsque l'on actionne la commande de la gâchette du pistolet pour indiquer que le mode est activé.

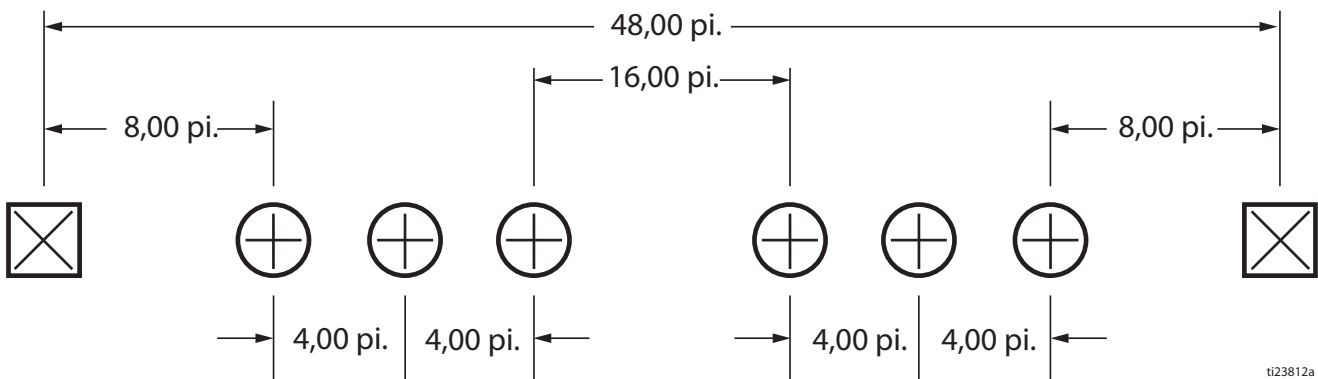
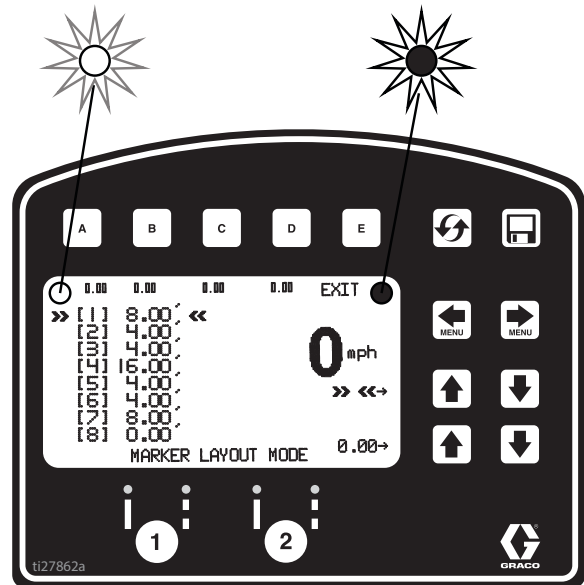



Enregistrement des données

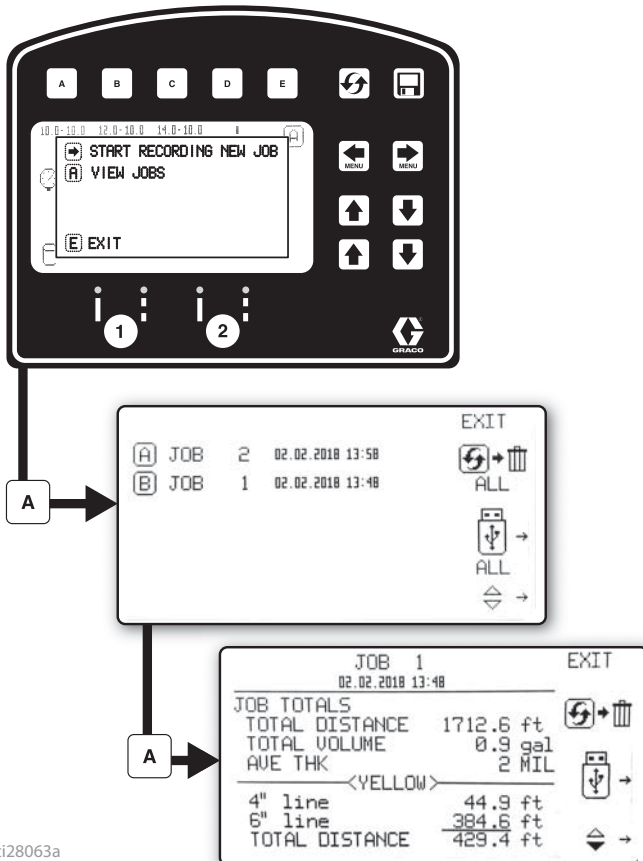

Le contrôle du LLV est pourvu d'un enregistrement des données, ce qui permet à l'utilisateur de consulter les données d'une tâche et d'exporter les données d'une machine vers un périphérique USB.

1. Appuyez sur  pour ouvrir la fenêtre Enregistrement des données.
2. Choisissez de commencer l'enregistrement d'une nouvelle tâche ou affichez les tâches effectuées.



 Lance l'enregistrement d'une nouvelle tâche.

 Efface toutes les tâches
 Exporte toutes les tâches vers un périphérique USB

 Efface les tâches
 Exporte la tâche vers un périphérique USB

Les données des tâches sont compilées pendant la pulvérisation. Un résumé du volume pulvérisé, de la distance pulvérisée et de l'épaisseur moyenne en mil est affiché pour l'intégralité de la tâche. La tâche est également divisée en couleurs, en largeurs de ligne et en volume pulvérisé par pochoir.

Maintenance

LineLazer V 3900, 5900

Maintenance périodique

TOUS LES JOURS : Vérifiez le niveau d'huile du moteur et ajoutez-en au besoin.

TOUS LES JOURS : Vérifiez l'état d'usure du flexible et la présence d'éventuels dommages.

TOUS LES JOURS : Vérifiez le bon fonctionnement de la sécurité du pistolet.

TOUS LES JOURS : Vérifiez le bon fonctionnement de la vanne de vidange de pression.

TOUS LES JOURS : Vérifiez et remplissez le réservoir de carburant.

TOUS LES JOURS : Vérifiez l'étalonnage.

APRÈS LES 20 PREMIÈRES HEURES DE FONCTIONNEMENT : Vidangez l'huile du moteur et remplissez le réservoir d'huile propre. Consultez le manuel d'utilisation des moteurs Honda pour déterminer la bonne viscosité de l'huile.

TOUTES LES SEMAINES : Enlevez le couvercle du filtre à air et nettoyez le filtre. Remplacez le filtre si nécessaire. Si votre appareil fonctionne dans un environnement exceptionnellement poussiéreux : vérifiez le filtre quotidiennement et remplacez-le si nécessaire.

Les pièces de rechange sont disponibles chez votre distributeur HONDA local.

TOUTES LES SEMAINES : Vérifiez le niveau du produit TSL dans l'écrou du presse-étoupe du bas de pompe. Remplissez l'écrou si nécessaire. Conservez du liquide TSL dans l'écrou pour éviter un dépôt de fluide sur la tige de piston et une usure prématurée des presse-étoupe.

TOUTES LES 100 HEURES DE FONCTIONNEMENT : Changez l'huile moteur. Consultez le manuel d'utilisation des moteurs Honda pour déterminer la bonne viscosité de l'huile.

BOUGIE D'ALLUMAGE : Utilisez uniquement une bougie BPR6ES (NGK) ou W20EPR-U (NIPPONDENSO). Écartez les électrodes de 0,7 à 0,8 mm. Utilisez une clé à bougie pour enlever ou replacer la bougie.

Roue directrice

1. Une fois par an, serrez l'écrou sous le cache-poussière jusqu'à ce que la rondelle à ressort dépasse par en-dessous, puis desserrez l'écrou de 1/2 à 3/4 de tour.
2. Une fois par mois, graissez le roulement de la roue.
3. Vérifiez l'usure de la goupille. Si elle est usée, la roue directrice aura du jeu. Inversez ou remplacez la goupille si nécessaire.
4. Si nécessaire, vérifiez l'alignement de la roue directrice. Pour aligner ; page 21.

Recyclage et mise au rebut

Mise au rebut des batteries rechargeables

Ne jetez pas les batteries aux ordures. Recyclez les batteries selon la réglementation locale. Aux États-Unis et au Canada, appelez le 1-800-822-8837 pour trouver l'emplacement du recyclage ou consultez www.call2recycle.org.

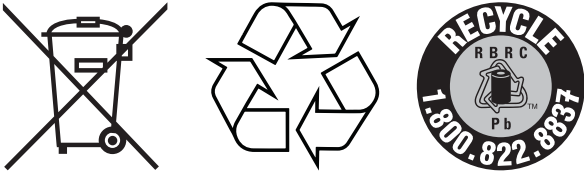

Fin de vie du produit

Une fois le produit arrivé à la fin de sa durée de vie utile, veillez à le démonter et à le recycler de façon responsable.

- Exécutez la **Procédure de décompression**, page 11.
- Vidangez et éliminez tous les fluides conformément aux réglementations en vigueur. Reportez-vous à la fiche technique de santé-sécurité (FTSS) du fabricant.
- Déposez les moteurs, batteries, cartes de circuit imprimé, écrans LCD et autres composants électroniques. Recyclez-les conformément à la réglementation en vigueur.
- Ne jetez pas les batteries ou les composants électroniques avec des déchets ménagers ou commerciaux.
 
- Confiez le reste du matériel à un centre de recyclage autorisé.

Dépannage

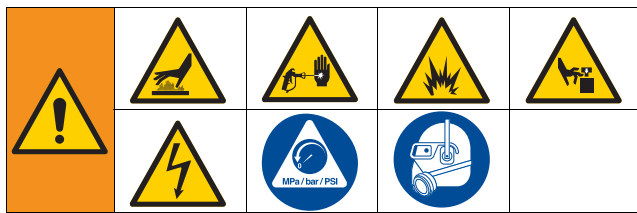

Problème	Cause	Solution
Le moteur ne veut pas démarrer	Le commutateur Marche/Arrêt du moteur est sur ARRÊT.	Mettez le commutateur du moteur sur MARCHÉ.
	Il manque de l'essence.	Refaites le plein d'essence. Manuel d'utilisation des moteurs Honda.
	Le niveau d'huile est insuffisant	Essayez de démarrer le moteur. Faites l'appoint d'huile si nécessaire. Manuel d'utilisation des moteurs Honda.
	Le câble d'allumage est débranché ou endommagé.	Rebranchez le câble d'allumage ou remplacez la bougie.
	Le moteur est froid.	Tirez le cordon du démarreur.
	Le levier d'arrêt de carburant est sur ARRÊT.	Mettez le levier en position MARCHÉ.
	De l'huile suinte dans la chambre de combustion.	Retirez la bougie. Tirez 3 ou 4 fois le cordon du démarreur. Nettoyez ou remplacez la bougie. Démarrez le moteur. Maintenez le pulvérisateur à la verticale pour éviter que l'huile ne suinte.
Le moteur fonctionne, mais pas le bas de pompe.	Code d'erreur affiché ?	Consultez les codes d'erreur. Page 32.
	Le commutateur de la pompe est sur ARRÊT.	Mettez le commutateur de la pompe sur MARCHÉ.
	Le réglage de la pression est trop bas.	Tournez le bouton de réglage de la pression dans le sens horaire pour augmenter la pression.
	Le filtre à fluide est encrassé.	Nettoyez le filtre. Page 23.
	La buse ou le filtre de la buse est bouché.	Nettoyez la buse ou le filtre de buse. Consultez le manuel du pistolet pulvérisateur.
	La tige de piston du bas de pompe est collée par la peinture sèche.	Réparez la pompe. Consultez le manuel de la pompe.
	La bielle est usée ou endommagée.	Remplacez la bielle.
	Le carter d'entraînement est usé ou endommagé.	Remplacez le carter d'entraînement.
	L'inducteur de l'embrayage n'est pas sous tension.	<p>Contrôlez les connexions électriques. Page 61. Voir le schéma de câblage. Page 61.</p> <p>Après avoir mis le commutateur de la pompe sur MARCHÉ et réglé la pression au MAXIMUM, vérifiez à l'aide d'un testeur la présence de courant entre les points de contrôle d'embrayage sur la carte de commande.</p> <p>Déconnectez les fils de l'embrayage sur la carte de commande et mesurez la résistance sur la bobine. À 70 °F, la résistance doit se situer entre 1,2 + 0,2 ohms (LineLazer V 3900) ; 1,7 + 0,2 ohms (LineLazer 5900); sinon, remplacez le carter de pignonnerie.</p> <p>Faites contrôler la commande de pression par un concessionnaire agréé Graco.</p>
L'embrayage est usé, endommagé ou mal positionné.	Remplacez l'embrayage. Page 56.	
L'ensemble de transmission est usé ou endommagé.	Réparez ou remplacez le pignon.	

Problème	Cause	Solution
Le débit de la pompe est faible.	La crépine est obstruée.	Nettoyez la crépine.
	La bille de piston ne joint pas sur le siège.	Faites l'entretien de la bille de piston. Consultez le manuel de la pompe.
	Les presse-étoupe de piston sont usés ou endommagés.	Remplacez les presse-étoupe. Consultez le manuel de la pompe.
	Le joint torique de la pompe est usé ou endommagé.	Remplacez le joint torique. Consultez le manuel de la pompe.
	La bille de la vanne d'admission ne joint pas correctement.	Nettoyez la vanne d'admission. Consultez le manuel de la pompe.
	La bille de la vanne d'admission est couverte de produit.	Nettoyez la vanne d'admission. Consultez le manuel de la pompe.
	La vitesse du moteur est trop faible.	Augmentez le réglage de la commande de gaz. Consultez le manuel d'utilisation.
	L'embrayage est usé ou endommagé.	Remplacez l'embrayage. Page 56.
	Le réglage de la pression est trop bas.	Augmentez la pression. Consultez le manuel d'utilisation.
	Le filtre produit (11), le filtre de buse ou la buse est bouché ou encrassé.	Nettoyez le filtre. Voir manuel de fonctionnement ou celui du pistolet pulvérisateur.
	Le flexible présente une forte chute de pression en raison de produits visqueux.	Utilisez un flexible de plus gros diamètre et/ou réduisez la longueur du flexible. L'utilisation de plus de 100 pi. d'un flexible de 1/4 po. réduit considérablement les performances du pulvérisateur. Utilisez un flexible de 3/8 po. pour optimiser les performances (50 pi. minimum).
Fuite de peinture excessive pénétrant dans l'écrou du presse-étoupe.	L'écrou de presse-étoupe est desserré.	Retirez l'entretoise de l'écrou du presse-étoupe. Serrez l'écrou du presse-étoupe juste ce qu'il faut pour faire cesser la fuite.
	Les presse-étoupe sont usés ou endommagés.	Remplacez les presse-étoupe. Consultez le manuel de la pompe.
	La tige de piston est usée ou endommagée.	Remplacez la tige. Consultez le manuel de la pompe.
Le pistolet crachote du fluide.	Il y a de l'air dans la pompe ou le flexible.	Vérifiez et serrez tous les raccords de fluide. Réamorcer la pompe. Consultez le Manuel d'utilisation.
	La buse est partiellement bouchée.	Débouchez la buse. Consultez le manuel du pistolet pulvérisateur.
	L'alimentation en fluide est basse ou le récipient d'alimentation est vide.	Refaites le plein de fluide. Amorcez la pompe. Consultez le manuel d'utilisation. Vérifiez régulièrement l'alimentation en fluide pour éviter que la pompe ne tourne à vide.
La pompe est difficile à amorcer.	Il y a de l'air dans la pompe ou le flexible.	Vérifiez et serrez tous les raccords de fluide. Réduisez le régime du moteur et faites tourner la pompe le plus lentement possible lors de l'amorçage.
	La vanne d'admission présente une fuite.	Nettoyez la vanne d'admission. Assurez-vous que le siège de la bille n'est pas entaillé ou usé et que la bille est bien assise sur le siège. Remontez la vanne.
	Les presse-étoupe de la pompe sont usés.	Remplacez les presse-étoupe de la pompe. Consultez le manuel de la pompe.
	La peinture est trop épaisse.	Diluez la peinture selon les conseils du fournisseur.
	Le régime du moteur est trop élevé.	Réduisez le régime avant d'amorcer la pompe. Consultez le manuel d'utilisation.

Problème	Cause	Solution
L'embrayage couine à chaque embrayage.	À l'état neuf, les surfaces de l'embrayage ne sont pas bien ajustées l'une à l'autre et peuvent faire du bruit.	Les surfaces de l'embrayage doivent se faire l'une à l'autre. Le bruit disparaîtra au bout d'une journée de service.
Le moteur tourne à haut régime à vide.	Mauvais réglage de la vitesse moteur.	Réglez la vitesse du moteur à vide à 3600 tr/min.
	Limiteur du moteur usé.	Remplacez ou réparez le limiteur du moteur.
Le compteur de gallons (litres) n'ajoute pas le volume de fluide.	La pression du fluide n'est pas suffisamment élevée.	Elle doit être supérieure à 55 bars pour que le compteur l'additionne.
	Le fil du compteur de la pompe est déconnecté ou cassé, sur les deux pompes.	Vérifiez les fils et les branchements. Remplacez les fils cassés
	Aimant manquant ou défectueux.	Pour replacer ou remplacer l'aimant sur la pompe, consultez le manuel des pièces (pièces de la pompe) pour situer l'aimant.
	Le capteur est défectueux, sur les deux pompes.	Remplacez le capteur.
Le pulvérisateur fonctionne, mais pas l'écran.	Mauvais raccord entre la carte de commande et l'écran.	Démontez l'écran et rebranchez-le.
	Écran endommagé.	Remplacez l'écran.
La distance ne s'ajoute pas correctement (le mode Mesure ne sera pas juste et la vitesse sera erronée).	La machine n'est pas étalonnée.	Appliquez la procédure d'étalonnage. Consultez le Manuel d'utilisation.
	La pression du pneu arrière est trop faible ou trop élevée.	Réglez la pression du pneu à 380 +/- 34 kPa (55 +/- 5 psi).
	Les dents d'engrenage sont manquantes ou endommagées (du côté droit lorsque l'utilisateur est placé sur la plate-forme).	Remplacez l'engrenage/moyeu de roues.
	Le capteur de distance est débranché ou cassé.	Rebranchez ou remplacez le capteur.
Les mils ne se calculent pas ou se calculent incorrectement.	Capteur de distance.	Voir « Dysfonctionnement du compteur de distance ».
	Compteur de gallons.	Voir « Le compteur de gallons (litres) n'ajoute pas le volume de fluide. »
	La largeur de la ligne n'a pas été saisie.	Réglez la largeur de ligne sur l'écran de traçage principal.
	Carte de commande défectueuse ou endommagée.	Remplacez la carte de commande.
La pulvérisation de fluide commence après l'affichage de l'icône de pulvérisation sur l'écran.	Interrupteur.	Tournez la vis dans le sens antihoraire jusqu'à ce que l'icône de pulvérisation soit synchronisée avec la pulvérisation, voir page 19.
L'icône ne s'affiche pas lors de la pulvérisation du fluide.	Connecteur desserré.	Vérifiez le connecteur et rebranchez-le.
	L'interrupteur est mal positionné.	Tournez la vis dans le sens antihoraire jusqu'à ce que l'icône de pulvérisation soit synchronisée avec la pulvérisation, voir page 19.
	L'ensemble de commutateur à lames est endommagé.	Remplacez le commutateur à lames.
	Absence de l'aimant sur l'ensemble.	Remplacez le commutateur à lames.
	Fil coupé ou tranché.	Remplacez le faisceau du capteur de distance.
	Carte de commande endommagée.	Remplacez la carte de commande.
	L'écran est endommagé.	Remplacez l'écran.
L'icône de pulvérisation reste affichée sur l'écran.	L'interrupteur est mal positionné.	Tournez la vis dans le sens horaire jusqu'à ce que l'icône de pulvérisation soit synchronisée avec la pulvérisation du fluide, voir page 19.
	L'ensemble de commutateur à lames est endommagé.	Remplacez le commutateur à lames.

Problème	Cause	Solution
MODE PISTOLET AUTO		
Le pistolet auto ne s'actionne pas lorsque le bouton rouge est enfoncé.	Le pistolet n'est pas activé.	Appuyez sur le bouton 1 ou 2 sur la commande pour activer un pistolet.
	Le câble n'est pas réglé correctement.	Pour régler correctement le câble et assurer le déclenchement de la gâchette du pistolet, voir page 20.
	Pas sur l'écran de traçage principal.	Rendez-vous sur l'écran de traçage principal sur la commande pour actionner les pistolets auto.
	La coupure en cas de vitesse faible est activée.	Désactivez la coupure en cas de vitesse faible, voir page 43.
	La tension de batterie est trop faible.	Vérifiez la tension de la batterie sur l'écran de diagnostic, page 32, ou avec un voltmètre. Si elle est inférieure à 11,5 V, chargez ou remplacez la batterie.
	Le câble n'est pas réglé correctement.	Pour régler correctement le câble et assurer le déclenchement de la gâchette du pistolet, voir page 20.
	Le bouton rouge est cassé.	Testez la fonctionnalité du bouton dans l'écran Diagnostic, page 32, remplacez-le s'il est cassé.
	Le câble du pistolet auto est cassé ou trop entortillé, ce qui entraîne trop de résistance.	Remplacez le câble du pistolet auto.
	Le fil de l'électrovanne est débranché ou cassé.	Vérifiez le schéma de câblage, page 61, réparez ou remplacez les fils si nécessaire.
	Le fusible de la batterie est absent ou a sauté.	Vérifiez et remplacez le fusible.
	L'électrovanne est bloquée.	Pulvérisez du lubrifiant sur le plongeur de l'électrovanne.
	L'électrovanne est défectueuse.	Vérifiez la résistance des fils de l'électrovanne. La résistance doit être comprise entre 0,2 et 0,26 ohms. Si ce n'est pas le cas, remplacez l'électrovanne.
	La carte de commande est défectueuse.	Remplacez la carte de commande.
L'espacement des lignes n'est pas exact	Mauvais modèle de ligne chargé.	Rechargez le bon modèle.
	Machine hors étalonnage.	Étalonnez la machine, page 35.
La batterie ne maintient pas la charge.	Des accessoires sont laissés allumés et vident la batterie lorsque l'appareil n'est pas en marche.	Mettez hors tension tous les accessoires lorsque la machine n'est pas utilisée.
	L'accélérateur n'est pas à un réglage assez élevé.	Assurez-vous que le moteur tourne à plus de 3300 tr/min À VIDE pour une alimentation électrique correcte.
	La consommation d'énergie des accessoires est supérieure à la puissance du moteur.	Réduisez les accessoires ou chargez la batterie lorsque nécessaire.
	Fils cassés ou débranchés.	Vérifiez le schéma de câblage, page 61, réparez ou remplacez les fils si nécessaire.
	Le chargeur ne fonctionne pas.	Vérifiez l'état de la charge dans les diagnostics, page 32, pour voir si le chargeur fonctionne correctement. Remplacez la carte.
Le pistolet auto ne s'arrête pas.	Le câble est tordu.	Réparez ou remplacez le câble.
	L'électrovanne est bloquée.	Lubrifiez le plongeur de l'électrovanne, vérifiez que cette dernière n'est pas endommagée.
	Le pointeau dans le pistolet est bouché.	Nettoyez le pistolet.

Problème	Cause	Solution
MODE AGENCEMENT		
Pas ou peu de points en mode Agencement et Marquage.	Réglage des points trop petit.	Augmentez la taille des points, voir page 39.
	Le pistolet n'est pas activé.	Appuyez sur le bouton 1 ou 2 sur la commande pour activer un pistolet.
	Le câble n'est pas réglé correctement.	Pour régler correctement le câble et assurer le déclenchement de la gâchette du pistolet, voir page 20.
	Buse bouchée.	Débouchez ou remplacez la buse.
	La tension de batterie est trop faible.	Chargez ou remplacez la batterie.
	La pompe ne s'allume pas, ou la pression n'est pas réglée.	Allumez la pompe et augmentez la pression jusqu'à au moins 200 psi.

Fonctionnement continu de la pompe à fluide

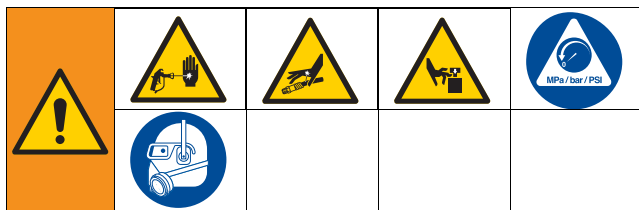

1. Exécutez la **Procédure de décompression**, page 11, tournez la vanne d'amorçage vers l'avant en position de PULVÉRISATION et mettez l'interrupteur d'alimentation en position ARRÊT.
2. Retirez le couvercle du boîtier de commande.

Procédure de dépannage :

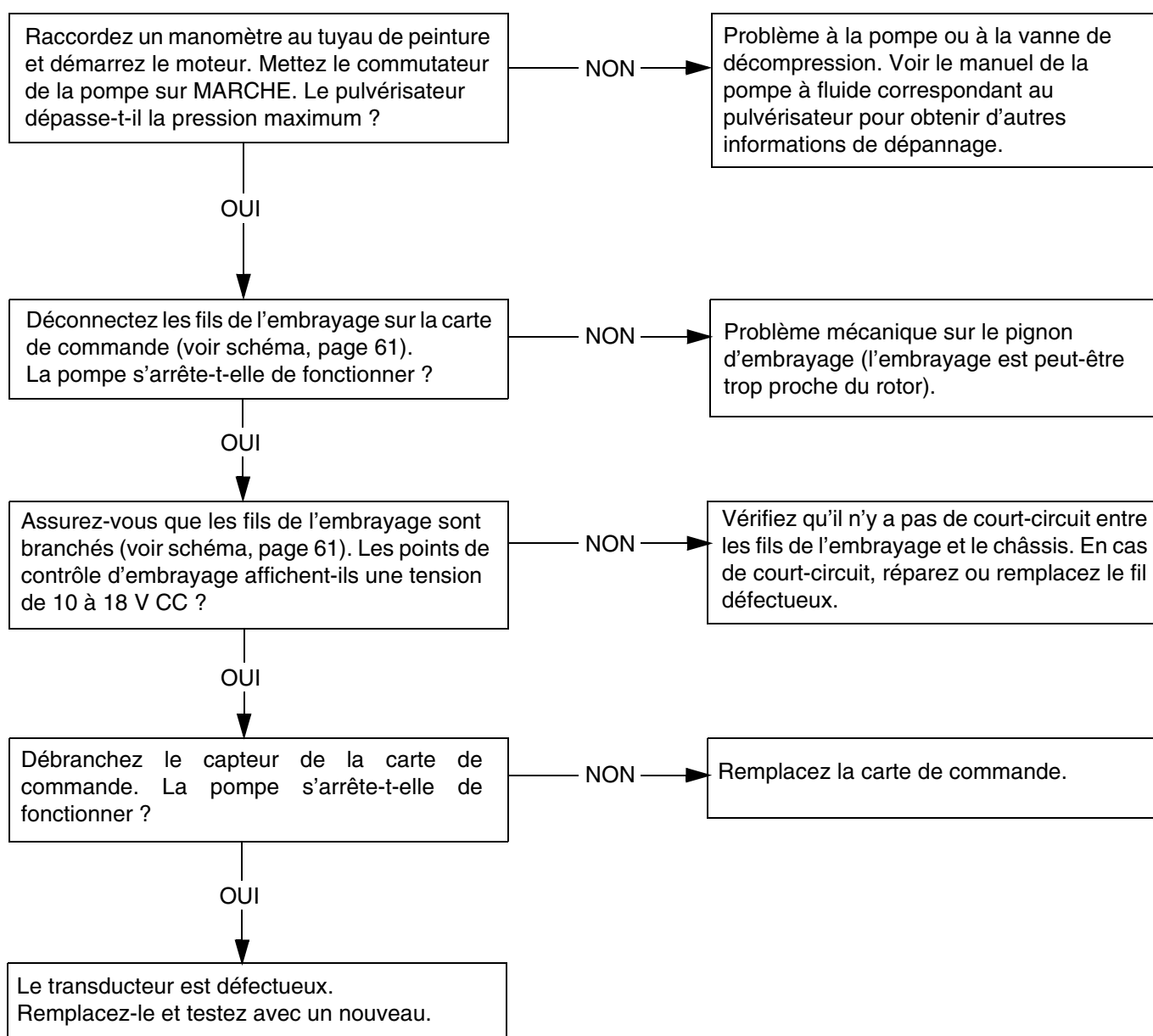

Pignon/Induit d'embrayage/Collier de serrage



Démontage de l'ensemble pignonnerie/induit d'embrayage

Pignonnerie

Si la pignonnerie (29) n'est pas retirée du carter d'embrayage (19), exécutez les étapes 1 à 3. Dans le cas contraire, commencez à l'étape 4.

1. Démontez le carter d'entraînement.
2. Débranchez les connecteurs du câble d'embrayage de l'intérieur de la commande de pression.
 - a. Enlevez les deux vis (71) et rabattez le boîtier (130a) vers le bas.
 - b. Débranchez les fils moteur entre la carte et le moteur.
 - c. Retirez les réducteurs de tension 130r et 123.
3. Retirez les quatre vis (36) et la pignonnerie (29).

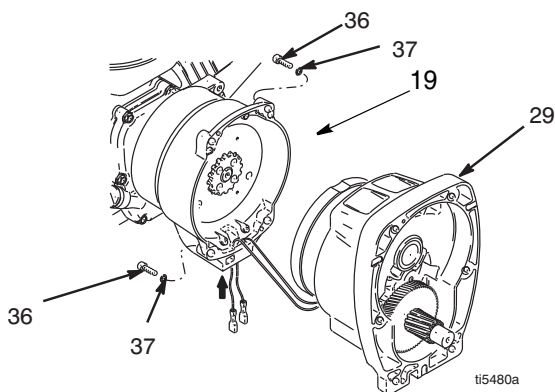

4. Placez la pignonnerie (29) sur un établi avec le rotor orienté vers le haut.
5. Retirez les quatre vis (28) et leurs rondelles d'arrêt (24). Introduisez deux vis dans les trous taraudés (E) du rotor. Serrez alternativement les vis jusqu'à ce que le rotor sorte.

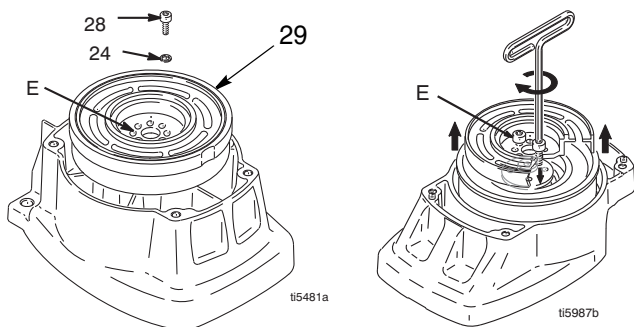

6. Enlevez la bague de fixation (29b).

7. Retournez la pignonnerie et tapotez sur l'arbre-pignon (29a) avec un maillet en plastique pour le faire sortir.

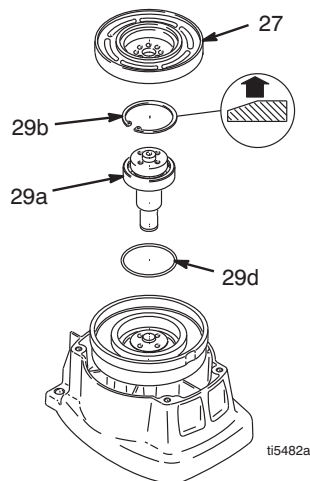

Induit d'embrayage

8. Introduisez une clé à chocs ou calez un autre outil entre l'induit (25) et le carter d'embrayage pour maintenir l'arbre moteur pendant le démontage.
9. Retirez les quatre vis (23) et leurs rondelles d'arrêt (24).
10. Enlevez l'induit.

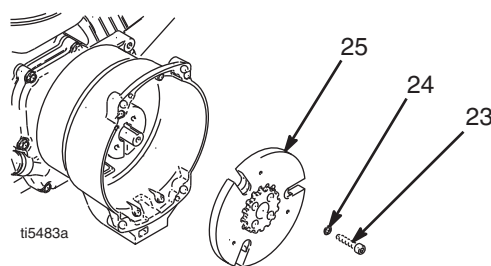

Installation

Induit d'embrayage

1. Posez deux piles de deux pièces de monnaie sur la surface lisse de la table de travail.
2. Déposez l'induit (25) sur les deux piles de pièces de monnaie.
3. Appuyez le centre du moyeu (26) sur la surface de la table de travail.

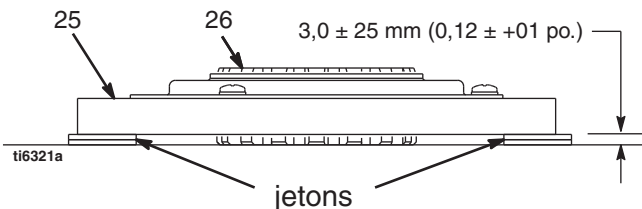

4. Montez l'induit (25) sur l'arbre moteur.
5. Mettez les quatre vis (23) et les rondelles d'arrêt (24) et serrez à 125 po.-lb.

Pignonnerie

1. Vérifiez le joint torique (29d) et remplacez-le s'il est détérioré ou manquant.
2. Enfoncez l'arbre du pignon (29a) en tapotant dessus avec un maillet de plastique.
3. Mettez la bague de retenue (29b) en place avec le côté chanfreiné tourné vers le haut.
4. Déposez la pignonnerie sur l'établi avec le rotor orienté vers le haut.
5. Appliquez du produit d'étanchéité pour filetage sur les vis. Mettez les quatre vis (28) et les rondelles d'arrêt (24). Serrez alternativement les vis à 125 po.-lb jusqu'à ce que le rotor soit solidement fixé. Utilisez les trous taraudés pour maintenir le rotor.
6. Fixez la pignonnerie (29) avec les quatre vis (36) et les rondelles (37).
7. Connectez les connecteurs d'embrayage à l'intérieur de la commande de pression.

Démontage du collier



1. Déposez le moteur.
2. Vidangez l'essence du réservoir selon les instructions du manuel Honda.
3. Couchez le moteur de manière à ce que le réservoir d'essence soit en bas et le filtre à air en haut.

4. Desserrez les deux vis (24) du collier (22),
5. Introduisez un tournevis dans la fente du collier (22) et démontez-le.

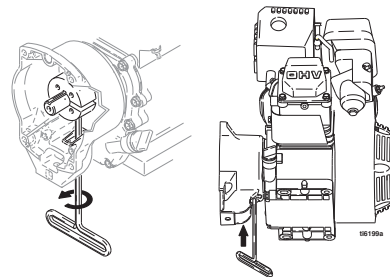

Montage du collier

1. Montez la clavette de l'arbre moteur (18).
2. Tapotez sur le collier (22) pour l'enfiler sur l'arbre moteur (A). Respectez les cotes de la remarque 2. Le chanfrein doit être orienté vers le moteur.
3. Vérifiez les dimensions : Placez une barre d'acier droite et rigide (B) sur la face du carter d'embrayage (19). À l'aide d'un instrument de mesure approprié, mesurez l'écartement entre la barre et la surface du collier. Ajustez le collier si nécessaire. Serrez les deux vis (24) à $14 \pm 1,1$ N•m.

⚠ Face du boîtier d'embrayage

⚠ $39,37 \pm 25$ mm ($1,550 \pm 010$ po.) – LLV 3900
 $66,34 \pm 25$ mm ($2,612 \pm 010$ po.) – LLV 5900

⚠ Serrez au couple de $14 \pm 1,1$ N•m

⚠ Chanfreinez ce côté



Schéma de câblage (série Standard - Chine uniquement)



Schéma de câblage (série HP Auto - Chine uniquement)

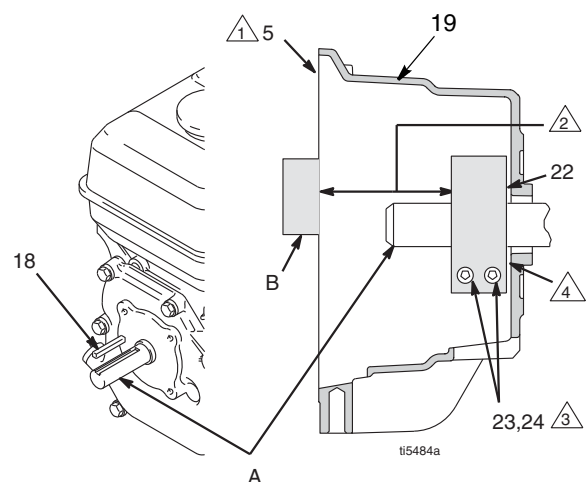

Schéma de câblage (série Standard)

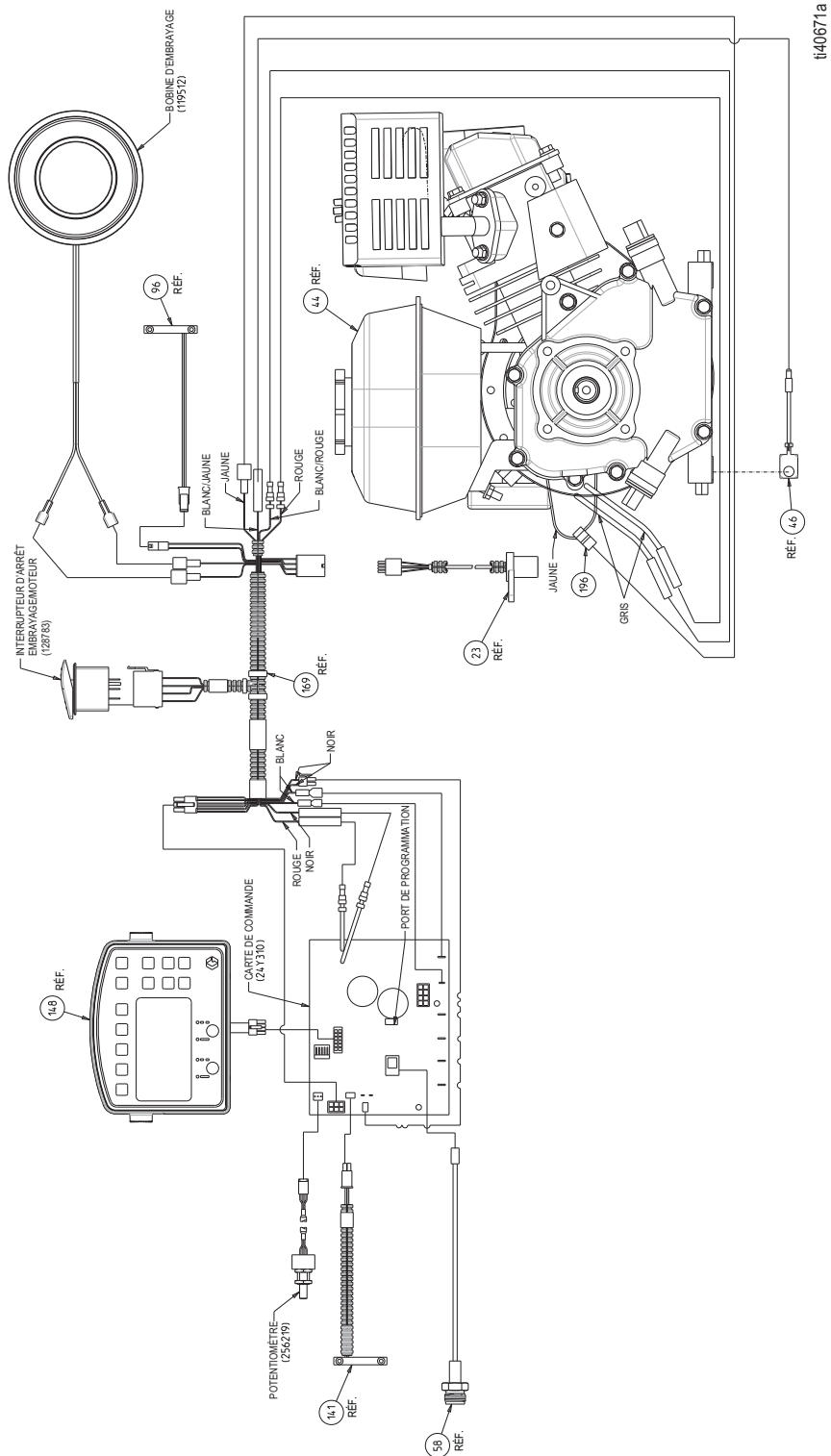

Schéma de câblage (série HP Auto)

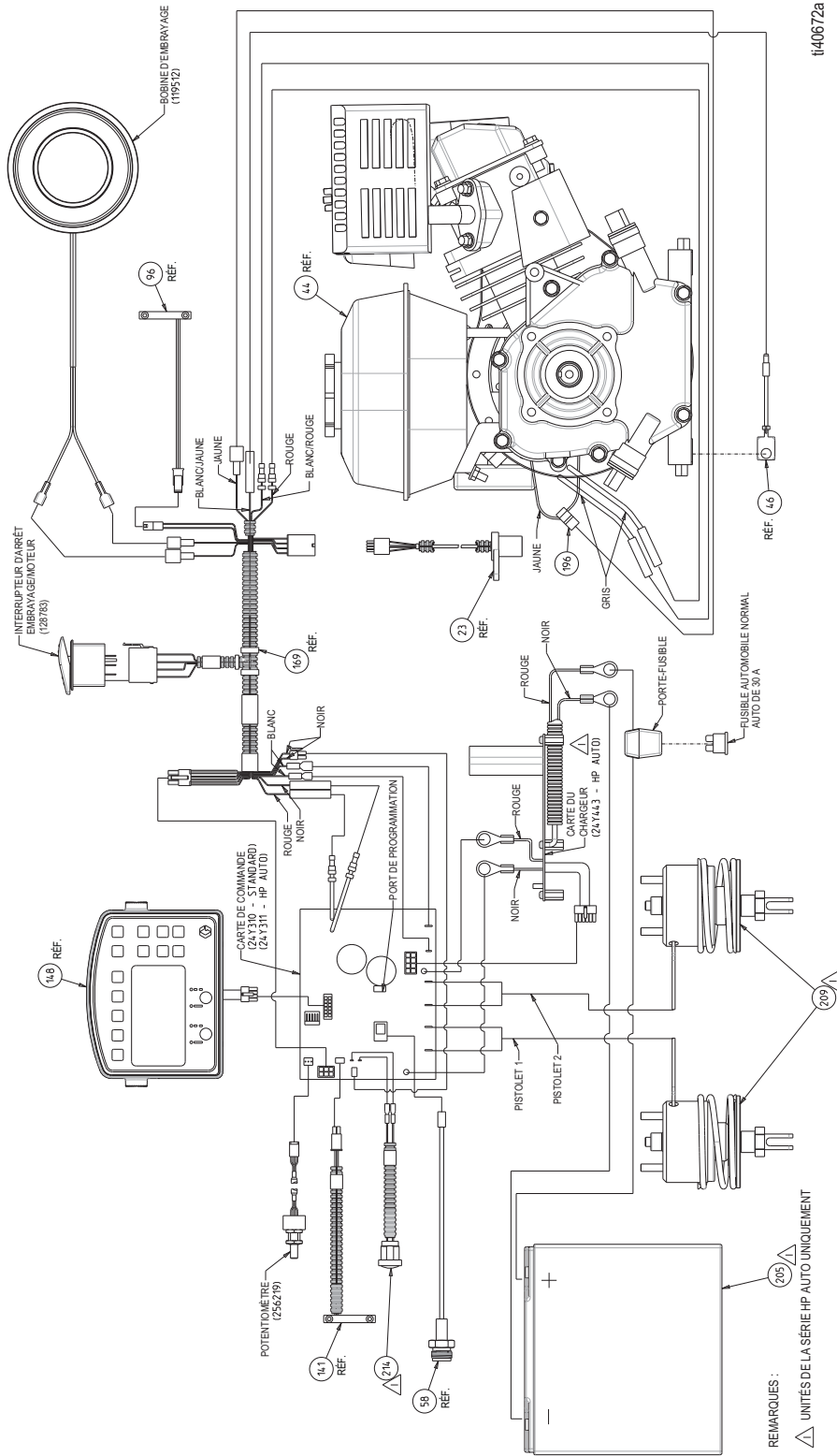

Touche des symboles internationaux

SYMBLES INTERNATIONAUX LLV ÉCRANS DE MENU

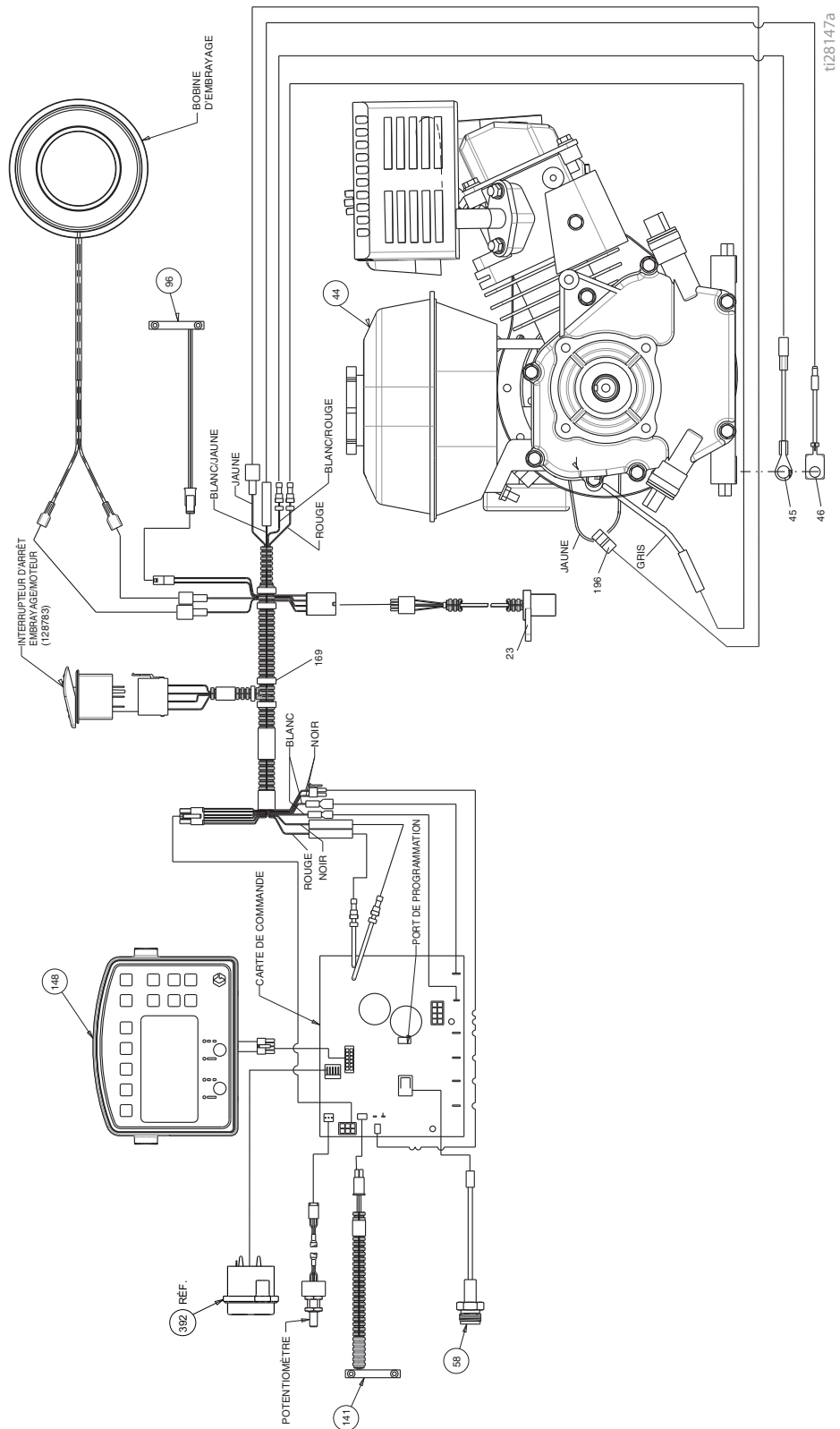
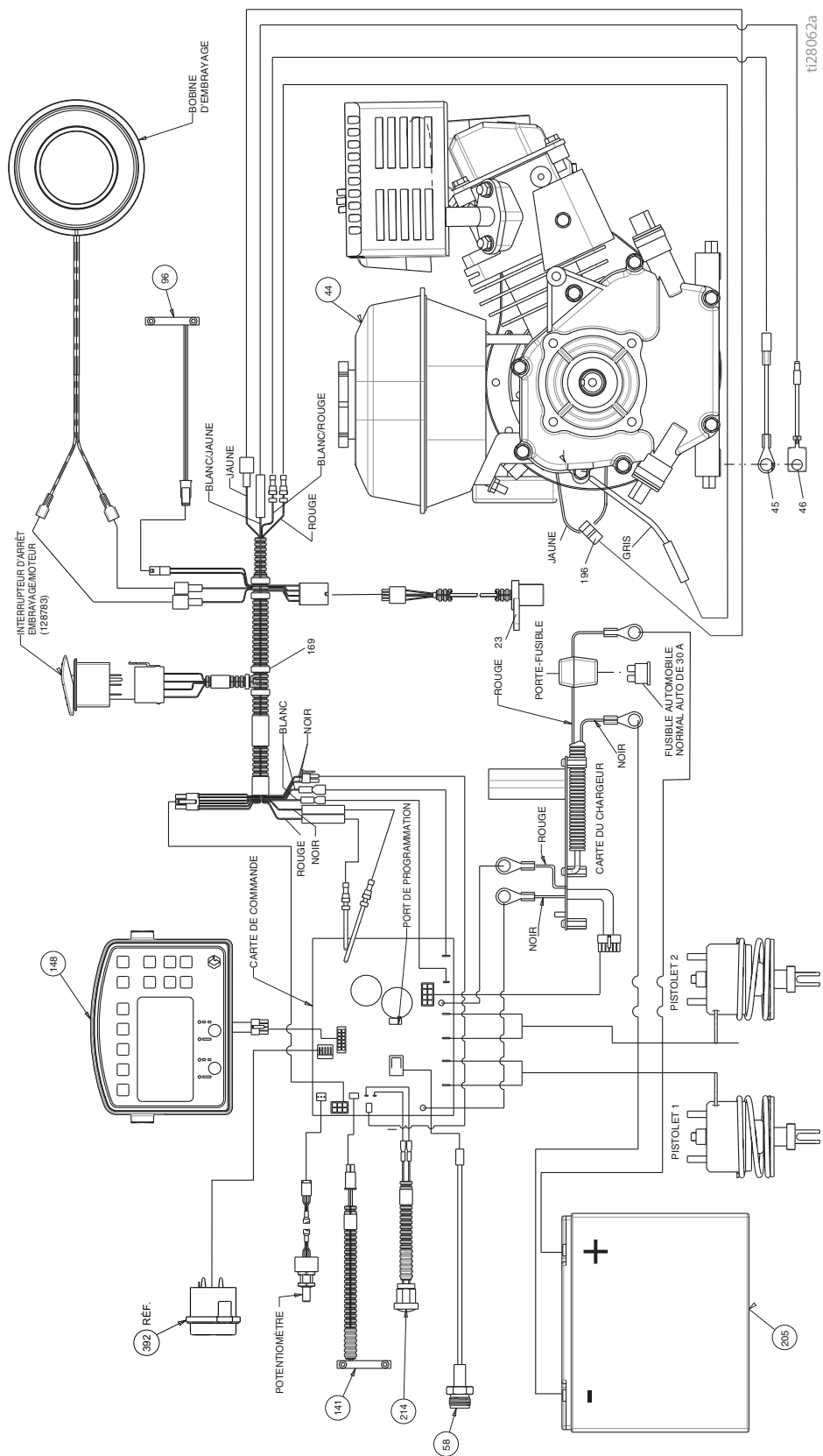
MODE TRAÇAGE	MEASURE MODE	MODE AGENCEMENT	PARAMÈTRES/DONNÉES	ENREGISTREMENT DES DONNÉES
<p>MODE MANUEL, SEMI-AUTOMATIQUE ou AUTOMATIQUE</p> <p>PRESSION</p> <p>GALLONS/LITRES</p> <p>ÉPAISSEUR DE LIGNE</p> <p>LONGUEUR DE PEINTURE</p> <p>LONGUEUR D'ESPACE</p> <p>LARGEUR DE LIGNE</p> <p>QUITTER</p> <p>JAUNE</p> <p>BLANC</p> <p>NOIR</p> <p>BLEU</p> <p>VERT</p> <p>ROUGE</p> <p>BATTERIE FAIBLE</p> <p>BATTERIE EN CHARGE</p>	<p>1/0</p> <p>1 2 3 4 5 6 7 8 9 0</p> <p>APPUYEZ POUR DÉMARRER/ARRÊTER</p> <p>MAINTENEZ ENFONCÉ POUR PULVÉRISER UN POINT</p>	<p>CALCULATEUR DE PLACE</p> <p>CALCULATEUR D'ANGLE</p> <p>LARGEUR DE PLACE</p> <p>SÉLECTEUR DE TAILLE DE POINT</p>	<p>ÉTALONNAGE</p> <p>PARAMÈTRES</p> <p>UNITÉS</p> <p>INFORMATIONS & DONNÉES DE DURÉE DE VIE</p> <p>MODE AGENCEMENT DU MARQUEUR</p> <p>RÉGLAGES PISTOLET</p> <p>GRAVITÉ SPÉCIFIQUE</p> <p>DURÉE FONCT. MOTEUR (H)</p> <p>DISTANCE TOTALE</p> <p>TOTAL GALLONS</p> <p>RÉV. LOGICIEL</p> <p>CODES D'ERREUR</p> <p>CONTRASTE</p> <p>DIAGNOSTICS</p> <p>HEURE ET DATE</p> <p>ARRÊT BASSE VITESSE</p>	<p>COMMENCER A ENREGISTRER UNE NOUVELLE TÂCHE</p> <p>TÂCHES</p> <p>HORODATAGE</p> <p>DÉFILER</p> <p>SUPPRIMER</p> <p>DISTANCE PEINTE</p> <p>GALLONS DE LIGNE PEINTE</p> <p>GALLONS DE PEINTURE PAR POCHOIR</p> <p>HEURE ET DATE</p> <p>TOTAL GALLONS/LITRES</p>

Spécifications techniques

LineLazer V 3900 série Standard (modèles 25P330)		
	Unités américaines	Système métrique
Dimensions		
Hauteur (guidon abaissé)	Hors emballage : 44,5 po. Avec emballage : 52,5 po.	Hors emballage : 113,03 cm Avec emballage : 133,35 cm
Largeur	Hors emballage : 34,25 po. Avec emballage : 37,0 po.	Hors emballage : 86,99 cm Avec emballage : 93,98 cm
Longueur (plate-forme abaissée)	Hors emballage : 68,75 po. Avec emballage : 73,50 po.	Hors emballage : 174,63 cm Avec emballage : 186,69 cm
Poids (à sec, sans peinture)	Hors emballage : 235 lbs Avec emballage : 302 lbs	Hors emballage : 106 kg Avec emballage : 137 kg
Bruit (dBa)		
Puissance sonore selon la norme ISO 9614 :	95,6	
Pression sonore selon la norme ISO 9614 :	85,5	
Vibration (m/sec²) (pour une exposition quotidienne de 8 heures)		
Système main-bras (selon la norme ISO 5349)	Main gauche 3,73 Main droite 2,06	
Ensemble du corps (selon la norme ISO 2631)	0,4	
Puissance nominale (cheval-vapeur)		
Puissance nominale (cheval-vapeur) selon la norme SAE J1349	5,5 CV à 3600 tr/min	4,1 kW à 3600 tr/min
Distribution maximum	1,25 gpm	4,7 lpm
Taille de buse maximum 1 pistolet 2 pistolets	0,036 0,025	
Crépine d'entrée de peinture	16 mailles	1190 microns
Crépine de sortie de peinture	50 mailles	297 microns
Taille d'entrée de la pompe	1 po. NSPM (m)	
Taille de sortie de la pompe	3/8 NPT (f)	
Pression de service maximum	3300 psi	228 bars, 22,8 MPa
Capacité électrique	50 W à 3600 tr/min	
Démarrage de la batterie	12 V, 22 Ah, scellée au plomb-acide, décharge profonde	

Pièces en contact avec le produit : PTFE, nylon, polyuréthane, V-Max, UHMWPE, fluoroélastomère, acétal, cuir, carbure de tungstène, acier inoxydable, chromage, acier au carbone nickelé, céramique

LineLazer V 3900 série Standard (modèles 17H449, 17H450)		
	Unités américaines	Système métrique
Dimensions		
Hauteur	Hors emballage : 44,5 po. Avec emballage : 52,5 po.	Hors emballage : 113,03 cm Avec emballage : 133,35 cm
Largeur	Hors emballage : 34,25 po. Avec emballage : 37,0 po.	Hors emballage : 86,99 cm Avec emballage : 93,98 cm
Longueur	Hors emballage : 68,75 po. Avec emballage : 73,5 po.	Hors emballage : 174,63 cm Avec emballage : 186,69 cm
Poids (à sec, sans peinture)	Hors emballage : 230 lbs Avec emballage : 297 lbs	Hors emballage : 104 kg Avec emballage : 135 kg
Bruit (dBa)		
Puissance sonore selon la norme ISO 9614 :	95,6	
Pression sonore selon la norme ISO 9614 :	85,5	
Vibration (m/sec²) (pour une exposition quotidienne de 8 heures)		
Système main-bras (selon la norme ISO 5349)	Main gauche 3,73 Main droite 2,06	
Ensemble du corps (selon la norme ISO 2631)	0,4	
Puissance nominale (cheval-vapeur)		
Puissance nominale (cheval-vapeur) selon la norme SAE J1349	4,0 CV à 3600 tr/min	2,9 kW à 3600 tr/min
Distribution maximum	1,25 gpm	4,7 lpm
Taille de buse maximum 1 pistolet 2 pistolets	0,036 0,025	
Crépine d'entrée de peinture	16 mailles	1190 microns
Crépine de sortie de peinture	50 mailles	297 microns
Taille d'entrée de la pompe	1 po. NSPM (m)	
Taille de sortie de la pompe	3/8 NPT (f)	
Pression de service maximum	3300 psi	228 bars, 22,8 MPa
Capacité électrique	50 W à 3600 tr/min	
Batterie (en option)	12 V, 22 Ah, scellée au plomb-acide, décharge profonde	

Pièces en contact avec le produit : PTFE, nylon, polyuréthane, V-Max, UHMWPE, fluoroélastomère, acétal, cuir, carbure de tungstène, acier inoxydable, chromage, acier au carbone nickelé, céramique

LineLazer V 5900 série Standard (modèles 17H454, 17H455)		
	Unités américaines	Système métrique
Dimensions		
Hauteur (guidon abaissé)	Hors emballage : 44,5 po. Avec emballage : 52,5 po.	Hors emballage : 113,03 cm Avec emballage : 133,35 cm
Largeur	Hors emballage : 34,25 po. Avec emballage : 37,0 po.	Hors emballage : 86,99 cm Avec emballage : 93,98 cm
Longueur (plate-forme abaissée)	Hors emballage : 68,75 po. Avec emballage : 73,50 po.	Hors emballage : 174,63 cm Avec emballage : 186,69 cm
Poids (à sec, sans peinture)	Hors emballage : 250 lbs Avec emballage : 317 lbs	Hors emballage : 113 kg Avec emballage : 144 kg
Bruit (dBa)		
Puissance sonore selon la norme ISO 9614 :	97,6	
Pression sonore selon la norme ISO 9614 :	87,1	
Vibration (m/sec²) (pour une exposition quotidienne de 8 heures)		
Système main-bras (selon la norme ISO 5349)	Main gauche 3,65 Main droite 3,72	
Ensemble du corps (selon la norme ISO 2631)	0,4	
Puissance nominale (cheval-vapeur)		
Puissance nominale (cheval-vapeur) selon la norme SAE J1349	5,5 CV à 3600 tr/min	4,1 kW à 3600 tr/min
Distribution maximum	1,6 gpm	6,0 lpm
Taille de buse maximum 1 pistolet 2 pistolets	0,043 0,029	
Crépine d'entrée de peinture	16 mailles	1190 microns
Crépine de sortie de peinture	50 mailles	297 microns
Taille d'entrée de la pompe	1 po. NSPM (m)	
Taille de sortie de la pompe	3/8 NPT (f)	
Pression de service maximum	3300 psi	228 bars, 22,8 MPa
Capacité électrique	84 W à 3600 tr/min	
Batterie	12 V, 22 Ah, scellée au plomb-acide, décharge profonde	

Pièces en contact avec le produit : PTFE, nylon, polyuréthane, V-Max, UHMWPE, fluoroélastomère, acétal, cuir, carbure de tungstène, acier inoxydable, chromage, acier au carbone nickelé, céramique

LineLazer V 3900 série HP Auto (Modèles 25P332, 25P333)		
	Unités américaines	Système métrique
Dimensions		
Hauteur (guidon abaissé)	Hors emballage : 44,5 po. Avec emballage : 52,5 po.	Hors emballage : 113,03 cm Avec emballage : 133,35 cm
Largeur	Hors emballage : 34,25 po. Avec emballage : 37,0 po.	Hors emballage : 86,99 cm Avec emballage : 93,98 cm
Longueur (plate-forme abaissée)	Hors emballage : 68,75 po. Avec emballage : 73,50 po.	Hors emballage : 174,63 cm Avec emballage : 186,69 cm
Poids (à sec, sans peinture)	Hors emballage : 245 lbs Avec emballage : 312 lbs	Hors emballage : 111 kg Avec emballage : 141 kg
Bruit (dBa)		
Puissance sonore selon la norme ISO 9614 :	95,6	
Pression sonore selon la norme ISO 9614 :	85,5	
Vibration (m/sec²) (pour une exposition quotidienne de 8 heures)		
Système main-bras (selon la norme ISO 5349)	Main gauche 3,73 Main droite 2,06	
Ensemble du corps (selon la norme ISO 2631)	0,4	
Puissance nominale (cheval-vapeur)		
Puissance nominale (cheval-vapeur) selon la norme SAE J1349	5,5 CV à 3600 tr/min	4,1 kW à 3600 tr/min
Distribution maximum	1,25 gpm	4,7 lpm
Taille de buse maximum 1 pistolet 2 pistolets	0,036 0,025	
Crépine d'entrée de peinture	16 mailles	1190 microns
Crépine de sortie de peinture	50 mailles	297 microns
Taille d'entrée de la pompe	1 po. NSPM (m)	
Taille de sortie de la pompe	3/8 NPT (f)	
Pression de service maximum	3300 psi	228 bars, 22,8 MPa
Capacité électrique	50 W à 3600 tr/min	
Démarrage de la batterie	12 V, 22 Ah, scellée au plomb-acide, décharge profonde	

Pièces en contact avec le produit : PTFE, nylon, polyuréthane, V-Max, UHMWPE, fluoroélastomère, acétal, cuir, carbure de tungstène, acier inoxydable, chromage, acier au carbone nickelé, céramique

LineLazer V 3900 série HP Auto (Modèles 17K577, 17H451, 17K638, 17H452, 17K579, 17H453)		
	Unités américaines	Système métrique
Dimensions		
Hauteur (guidon abaissé)	Hors emballage : 44,5 po. Avec emballage : 52,5 po.	Hors emballage : 113,03 cm Avec emballage : 133,35 cm
Largeur	Hors emballage : 34,25 po. Avec emballage : 37,0 po.	Hors emballage : 86,99 cm Avec emballage : 93,98 cm
Longueur (plate-forme abaissée)	Hors emballage : 68,75 po. Avec emballage : 73,50 po.	Hors emballage : 174,63 cm Avec emballage : 186,69 cm
Poids (à sec, sans peinture)	Hors emballage : 240 lbs Avec emballage : 307 lbs	Hors emballage : 109 kg Avec emballage : 139 kg
Bruit (dBa)		
Puissance sonore selon la norme ISO 9614 :	95,6	
Pression sonore selon la norme ISO 9614 :	85,5	
Vibration (m/sec²) (pour une exposition quotidienne de 8 heures)		
Système main-bras (selon la norme ISO 5349)	Main gauche 3,73 Main droite 2,06	
Ensemble du corps (selon la norme ISO 2631)	0,4	
Puissance nominale (cheval-vapeur)		
Puissance nominale (cheval-vapeur) selon la norme SAE J1349	4,0 CV à 3600 tr/min	2,9 kW à 3600 tr/min
Distribution maximum	1,25 gpm	4,7 lpm
Taille de buse maximum 1 pistolet 2 pistolets	0,036 0,025	
Crépine d'entrée de peinture	16 mailles	1190 microns
Crépine de sortie de peinture	50 mailles	297 microns
Taille d'entrée de la pompe	1 po. NSPM (m)	
Taille de sortie de la pompe	3/8 NPT (f)	
Pression de service maximum	3300 psi	228 bars, 22,8 MPa
Capacité électrique	50 W à 3600 tr/min	
Démarrage de la batterie	12 V, 22 Ah, scellée au plomb-acide, décharge profonde	

Pièces en contact avec le produit : PTFE, nylon, polyuréthane, V-Max, UHMWPE, fluoroélastomère, acétal, cuir, carbure de tungstène, acier inoxydable, chromage, acier au carbone nickelé, céramique

LineLazer V 5900 série HP Auto (Modèles 17K580, 17H456, 17K636, 17H457, 17K581, 17H458)		
	Unités américaines	Système métrique
Dimensions		
Hauteur (guidon abaissé)	Hors emballage : 44,5 po. Avec emballage : 52,5 po.	Hors emballage : 113,03 cm Avec emballage : 133,35 cm
Largeur	Hors emballage : 34,25 po. Avec emballage : 37,0 po.	Hors emballage : 86,99 cm Avec emballage : 93,98 cm
Longueur (plate-forme abaissée)	Hors emballage : 68,75 po. Avec emballage : 73,50 po.	Hors emballage : 174,63 cm Avec emballage : 186,69 cm
Poids (à sec, sans peinture)	Hors emballage : 266 lbs Avec emballage : 333 lbs	Hors emballage : 121 kg Avec emballage : 151 kg
Bruit (dBa)		
Puissance sonore selon la norme ISO 9614 :	97,6	
Pression sonore selon la norme ISO 9614 :	87,1	
Vibration (m/sec²) (pour une exposition quotidienne de 8 heures)		
Système main-bras (selon la norme ISO 5349)	Main gauche 3,65 Main droite 3,72	
Ensemble du corps (selon la norme ISO 2631)	0,4	
Puissance nominale (cheval-vapeur)		
Puissance nominale (cheval-vapeur) selon la norme SAE J1349	5,5 CV à 3600 tr/min	4,1 kW à 3600 tr/min
Distribution maximum	1,6 gpm	6,0 lpm
Taille de buse maximum 1 pistolet 2 pistolets	0,043 0,029	
Crépine d'entrée de peinture	16 mailles	1190 microns
Crépine de sortie de peinture	50 mailles	297 microns
Taille d'entrée de la pompe	1 po. NSPM (m)	
Taille de sortie de la pompe	3/8 NPT (f)	
Pression de service maximum	3300 psi	228 bars, 22,8 MPa
Capacité électrique	84 W à 3600 tr/min	
Démarrage de la batterie	12 V, 22 Ah, scellée au plomb-acide, décharge profonde	

Pièces en contact avec le produit : PTFE, nylon, polyuréthane, V-Max, UHMWPE, fluoroélastomère, acétal, cuir, carbure de tungstène, acier inoxydable, chromage, acier au carbone nickelé, céramique

Proposition 65 de Californie

RÉSIDENTS DE CALIFORNIE

 **AVERTISSEMENT** : Cancer et effet nocif sur la reproduction – www.P65Warnings.ca.gov.

Garantie standard de Graco

Graco garantit que tout le matériel mentionné dans le présent document, fabriqué par Graco et de marque Graco, est exempt de défaut matériel et de fabrication à la date de la vente à l'acheteur et utilisateur initial. Sauf garantie spéciale, étendue ou limitée, publiée par Graco, Graco réparera ou remplacera, pendant une période de douze mois à compter de la date de vente, toute pièce de l'équipement qu'il juge défectueuse. Cette garantie s'applique uniquement si l'équipement est installé, utilisé et entretenu conformément aux recommandations écrites de Graco.

Cette garantie ne couvre pas et la société Graco ne sera pas tenue pour responsable de l'usure et de la détérioration générales ou de tout autre dysfonctionnement, des dégâts ou des traces d'usure causés par une mauvaise installation, une mauvaise utilisation, l'abrasion, la corrosion, une maintenance inappropriée ou incorrecte, la négligence, un accident, une modification ou un remplacement par des pièces ou des composants qui ne sont pas de la marque Graco. De même, Graco ne sera pas tenue pour responsable en cas de dysfonctionnements, de dommages ou d'usure dus à l'incompatibilité de l'équipement Graco avec des structures, des accessoires, des équipements ou des matériaux non fournis par Graco ou dus à une mauvaise conception, fabrication, installation, utilisation ou une mauvaise maintenance de ces structures, accessoires, équipements ou matériels non fournis par Graco.

Cette garantie s'applique à condition que l'équipement faisant l'objet de la réclamation soit retourné en port payé à un distributeur Graco agréé pour une vérification du défaut signalé. Si le défaut est confirmé, Graco réparera ou remplacera gratuitement toutes les pièces défectueuses. L'équipement sera retourné à l'acheteur d'origine en port payé. Si l'examen de l'équipement ne révèle aucun vice de matériau ou de fabrication, les réparations seront effectuées à un coût raisonnable pouvant inclure le coût des pièces, de la main-d'œuvre et du transport.

CETTE GARANTIE EST UNE GARANTIE EXCLUSIVE ET REMPLACE TOUTE AUTRE GARANTIE, EXPRESSE OU IMPLICITE, Y COMPRIS, MAIS SANS S'Y LIMITER, LES GARANTIES DE QUALITÉ MARCHANDE OU LES GARANTIES DE CONFORMITÉ À UN USAGE SPÉCIFIQUE.

La seule obligation de Graco et la seule voie de recours de l'acheteur pour toute violation de la garantie sont telles que définies ci-dessus. L'acheteur convient qu'aucun autre recours (y compris, mais sans s'y limiter, pour les dommages indirects ou consécutifs de manque à gagner, de perte de marché, les blessures corporelles ou les dommages matériels ou tout autre dommage indirect ou consécutif) n'est possible. Toute action pour violation de la garantie doit être intentée dans les deux (2) ans à compter de la date de vente.

GRACO NE GARANTIT PAS ET REJETTE TOUTE GARANTIE IMPLICITE DE QUALITÉ MARCHANDE ET DE CONFORMITÉ À UN USAGE SPÉCIFIQUE EN RAPPORT AVEC LES ACCESSOIRES, ÉQUIPEMENTS, MATÉRIAUX OU COMPOSANTS QU'ELLE VEND, MAIS NE FABRIQUE PAS. Les articles vendus, mais non fabriqués par Graco (tels que les moteurs électriques, les interrupteurs ou les flexibles) sont couverts, le cas échéant, par la garantie de leur fabricant. Graco fournira à l'acheteur une assistance raisonnable pour toute réclamation relative à ces garanties.

Graco ne sera en aucun cas tenue pour responsable des dommages indirects, accessoires, particuliers ou consécutifs résultant de la fourniture par Graco de l'équipement en vertu des présentes ou de la fourniture, de la performance, ou de l'utilisation de produits ou d'autres biens vendus au titre des présentes, que ce soit en raison d'une violation contractuelle, d'une violation de la garantie, d'une négligence de Graco, ou autre.

Informations Graco

Pour en savoir plus sur les derniers produits de Graco, visitez le site www.graco.com.

Pour obtenir des informations sur les brevets, consultez la page www.graco.com/patents.

POUR PASSER UNE COMMANDE, contactez votre distributeur Graco ou appelez le 1-800-690-2894 pour identifier le distributeur le plus proche.

Tous les textes et illustrations contenus dans ce document reflètent les dernières informations disponibles concernant le produit au moment de la publication.

Graco se réserve le droit de faire des changements à tout moment et sans préavis.

Traduction des instructions originales. This manual contains French. MM 3A3388

Siège social de Graco : Minneapolis

Bureaux à l'étranger : Belgique, Chine, Japon, Corée

GRACO INC. AND SUBSIDIARIES • P.O. BOX 1441 • MINNEAPOLIS MN 55440-1441 • USA

Copyright 2016, Graco Inc. Tous les sites de fabrication de Graco sont certifiés ISO 9001.

www.graco.com

Révision H, septembre 2021