

Traceur de lignes LineLazer™ 3400 airless

3A4588F
FR

Pour l'application de produits de traçage de lignes. Pour un usage professionnel uniquement. Pour un usage en extérieur uniquement. Système non homologué pour une utilisation en atmosphère explosive ou en zone dangereuse.

Modèles : 25M224, 25P341 (Chine uniquement)

Pression de fonctionnement maximum 228 bars



Instructions de sécurité importantes

Lisez attentivement l'intégralité des avertissements et instructions figurant dans ce manuel, les manuels afférents et sur l'équipement. Familiarisez-vous avec les commandes et l'utilisation appropriée de l'équipement. Conservez ces instructions.

Manuels afférents :	
311254	Pistolet
309250	Pompe

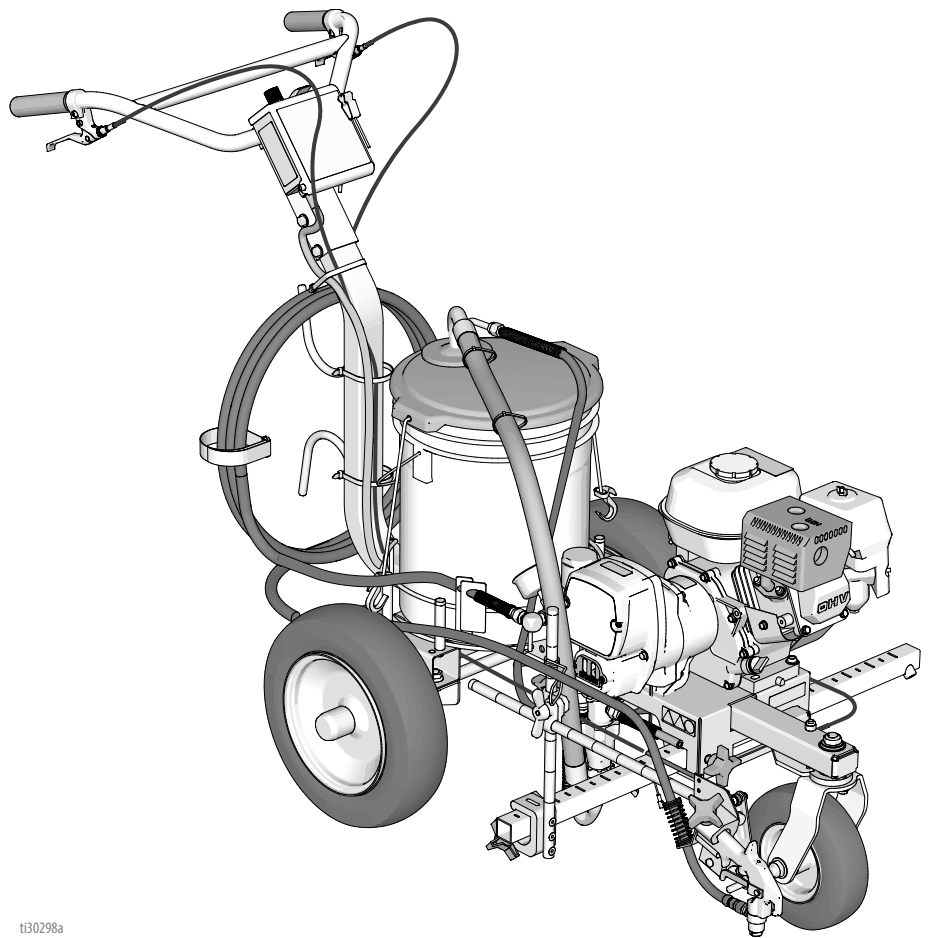

ti30298a

Table des matières







Avertissements	3	Carter d'embrayage	30
Sélection des buses	6	Dépose	30
Identification des composants	7	Installation	30
Procédure de mise à la terre (en cas d'utilisation de produits inflammables uniquement)	8	Moteur	30
Seaux	8	Dépose	30
Procédure de décompression	9	Installation	30
Alignement de la roue avant :	10	Transducteur de régulation de pression	31
Fonctionnement	11	Dépose	31
Configuration	11	Installation	31
Démarrage	12	Régulation de pression (Interrupteur MARCHE/ARRÊT)	32
Ensemble buse et garde-buse RAC	14	Dépose	32
Mise en place du pistolet	15	Installation	32
Installation du pistolet	15	Potentiomètre de réglage de la pression	33
Positionnement du pistolet	15	Dépose	33
Largeur du trait	17	Installation	33
Essai de traçage	17	Carte de commande	33
Débouchage de la buse	17	Dépose	33
Nettoyage	18	Installation	33
Conseils de rinçage	21	Vue éclatée	34
Dépannage	22	25M224	34
Bas de pompe	24	Liste des pièces - 25M224	35
Dépose	24	Vue éclatée	36
Réparation	24	Liste des pièces - 25M224	37
Installation	25	Vue éclatée et liste - Carter de pignonnerie	38
Carter d'entraînement et bielle	26	Pièces du bras du pistolet	39
Dépose	26	Ensemble régulation de pression/filtre	40
Installation	26	Liste des pièces - Ensemble régulation de pression/filtre	41
Pignonnerie/Induit d'embrayage/ Collier de serrage	27	Schéma de câblage de la régulation de pression	42
Démontage de la pignonnerie/ induit d'embrayage	27	Caractéristiques techniques	43
Installation	28	Proposition 65 de Californie	44
Démontage du collier	29	Garantie standard de Graco	45
Montage du collier	29	Informations Graco	46



Avertissements

Les avertissements suivants concernent la configuration, l'utilisation, la mise à la terre, la maintenance et la réparation de cet équipement. Le point d'exclamation indique un avertissement général tandis que les symboles de danger font référence aux risques spécifiques associés à la procédure en cours. Lorsque ces symboles apparaissent dans le texte du présent manuel ou sur des étiquettes d'avertissement, se reporter à ces Avertissements. Des avertissements et symboles de danger spécifiques au produit, qui ne sont pas mentionnés dans cette section, pourront, le cas échéant, apparaître dans le texte du présent manuel.





 <h2 style="margin: 0;">AVERTISSEMENTS</h2>	
    	<p>RISQUES D'INJECTION SOUS-CUTANÉE</p> <p>La pulvérisation sous haute pression est susceptible d'injecter des produits toxiques dans le corps et de provoquer des blessures graves. En cas d'injection, consultez immédiatement un médecin en vue d'une intervention chirurgicale.</p> <ul style="list-style-type: none"> • Ne pointez pas le pistolet ni ne pulvérisez sur une personne ou un animal. • Ne mettez pas les mains ou une partie quelconque du corps devant la sortie du pulvérisateur. Par exemple, n'essayez jamais d'arrêter une fuite avec une partie du corps. • Utilisez toujours le garde-buse de la buse. Ne pulvérisez pas sans garde-buse. • Utilisez les buses Graco. • Nettoyez et changez les buses avec précaution. Si la buse se bouche pendant la pulvérisation, suivez la Procédure de décompression afin d'arrêter l'appareil et de relâcher la pression avant de retirer la buse pour la nettoyer. • L'équipement reste sous pression même une fois hors tension. Ne laissez pas l'équipement branché ou sous pression sans surveillance. Suivez la Procédure de décompression lorsque l'équipement n'est pas surveillé ni utilisé, et avant de procéder à l'entretien, au nettoyage ou au démontage de pièces. • Vérifiez les flexibles et les pièces pour voir s'ils sont endommagés. Remplacez tous les flexibles et pièces endommagés. • Ce système est capable de produire une pression de 3300 psi. Utilisez les pièces de rechange ou accessoires Graco qui sont classifiés avec un minimum de 3300 psi. • Enclenchez toujours le verrouillage de la gâchette à chaque arrêt de la pulvérisation. Vérifiez que le verrouillage de la gâchette fonctionne correctement. • Vérifiez que tous les branchements sont bien sécurisés avant d'utiliser l'appareil. • Assurez-vous de bien connaître la marche à suivre pour arrêter l'appareil et relâcher rapidement la pression. Familiarisez-vous avec toutes les commandes afin de les connaître parfaitement.
   	<p>RISQUE D'INCENDIE ET D'EXPLOSION</p> <p>Des fumées inflammables, telles que les fumées de solvant et de peinture, dans la zone de travail peuvent s'enflammer ou exploser. La circulation de la peinture ou de solvant dans l'équipement peut provoquer de l'électricité statique et des étincelles. Pour prévenir tout risque d'incendie ou d'explosion :</p> <ul style="list-style-type: none"> • Utilisez l'équipement uniquement dans des locaux bien aérés. • Ne refaites pas le plein de carburant tant que le moteur tourne ou qu'il est chaud ; coupez d'abord le moteur et laissez-le refroidir. Le carburant est inflammable et peut prendre feu ou exploser s'il coule sur une surface chaude. • Supprimez toutes les sources d'inflammation telles que les veilleuses, cigarettes, lampes de poche et bâches plastiques (risque d'étincelles d'électricité statique). • Mettez à la terre tous les appareils présents dans la zone de travail. Voir les instructions de Mise à la terre. • Ne pulvérisez et ne rincez jamais du solvant sous haute pression. • Gardez toujours la zone de travail propre et exempte de débris dont les solvants, les chiffons et l'essence. • En présence de fumées inflammables, ne branchez pas (ni débranchez) de cordons d'alimentation et n'allumez ou n'éteignez pas de lampe ou d'interrupteur électrique. • Utilisez uniquement des flexibles mis à la terre. • Lors de la pulvérisation dans un seau, tenez bien le pistolet contre la paroi du seau mis à la terre. N'utilisez pas de garnitures de seau, sauf si elles sont antistatiques ou conductrices. • Arrêtez immédiatement le fonctionnement en cas d'étincelles d'électricité statique ou de décharge électrique. N'utilisez pas cet équipement tant que le problème n'a pas été identifié et corrigé. • La zone de travail doit être dotée d'un extincteur en état de marche.

AVERTISSEMENTS

 	<p>RISQUES EN LIEN AVEC UNE MAUVAISE UTILISATION DE L'ÉQUIPEMENT</p> <p>Toute mauvaise utilisation du matériel peut provoquer des blessures graves, voire mortelles.</p> <ul style="list-style-type: none"> • N'utilisez pas la machine en cas de fatigue ou sous l'emprise de médicaments, de drogue ou d'alcool. • Ne dépassez pas la pression de service ou la température maximum spécifiées pour le composant le plus sensible du système. Voir Caractéristiques techniques dans tous les manuels d'équipements. • Utilisez des produits et des solvants compatibles avec les pièces de l'équipement en contact avec le produit. Voir Caractéristiques techniques dans tous les manuels d'équipements. Lisez les avertissements du fabricant de fluides et de solvants. Pour plus d'informations sur le matériel, demandez la fiche de données de sécurité (FDS) au distributeur ou au revendeur. • Ne quittez pas la zone de travail tant que l'équipement est sous tension ou sous pression. • Éteignez tous les équipements et suivez la Procédure de décompression lorsque l'équipement n'est pas utilisé. • Vérifiez l'équipement quotidiennement. Réparez ou remplacez immédiatement toutes les pièces usées ou endommagées en utilisant uniquement des pièces d'origine. • Veillez à ne pas altérer ou modifier l'équipement. Les modifications ou les altérations apportées risquent d'invalider les homologations et de créer des risques relatifs à la sécurité. • Assurez-vous que l'équipement est adapté et homologué pour l'environnement dans lequel il est utilisé. • Utilisez l'équipement uniquement aux fins auxquelles il est destiné. Pour plus d'informations, contactez votre distributeur. • Maintenez les flexibles et les câbles à distance des zones de circulation, des bords coupants, des pièces en mouvement et des surfaces chaudes. • Évitez de tordre ou de trop plier les flexibles. Ne les utilisez pas pour tirer l'équipement. • Tenez les enfants et les animaux à l'écart de la zone de travail. • Respectez toutes les consignes de sécurité en vigueur.
	<p>RISQUES LIÉS AUX PIÈCES EN ALUMINIUM SOUS PRESSION</p> <p>L'utilisation de fluides non compatibles avec l'aluminium peut provoquer une réaction chimique dangereuse et endommager l'équipement. Le non-respect de cet avertissement peut provoquer des blessures graves, voire mortelles, ou des dommages matériels.</p> <ul style="list-style-type: none"> • N'utilisez pas de trichloroéthane-1,1,1, de chlorure de méthylène ou d'autres solvants à base d'hydrocarbures halogénés, ni de fluides contenant de tels solvants. • N'utilisez pas d'eau de Javel. • De nombreux autres fluides peuvent contenir des produits chimiques susceptibles de réagir avec l'aluminium. Vérifiez la compatibilité auprès de votre fournisseur du produit.
 	<p>RISQUES LIÉS AUX PIÈCES EN MOUVEMENT</p> <p>Les pièces en mouvement peuvent pincer, couper ou amputer des doigts ou d'autres parties du corps.</p> <ul style="list-style-type: none"> • Tenez-vous à l'écart des pièces en mouvement. • Ne faites pas fonctionner l'équipement si des sécurités ou des caches ou couvercles ont été retirés. • Un équipement sous pression peut démarrer de façon intempestive. Avant la vérification, le déplacement ou l'entretien de l'équipement, exécutez la Procédure de décompression et débranchez toutes les sources d'énergie.
	<p>RISQUES RELATIFS AU MONOXYDE DE CARBONE</p> <p>Les gaz d'échappement contiennent du monoxyde de carbone, gaz toxique incolore et inodore. Respirer du monoxyde de carbone peut être mortel.</p> <ul style="list-style-type: none"> • Ne travaillez jamais dans une zone fermée.
	<p>RISQUES RELATIFS AUX FLUIDES OU FUMÉES TOXIQUES</p> <p>Les fluides ou vapeurs toxiques peuvent provoquer des blessures graves, voire mortelles, en cas de projection dans les yeux ou sur la peau, ou en cas d'inhalation ou d'ingestion.</p> <ul style="list-style-type: none"> • Lisez la SDS pour connaître les risques spécifiques associés aux produits que vous utilisez. • Stockez les fluides dangereux dans des récipients homologués et éliminez-les conformément à la réglementation en vigueur.

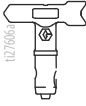
 AVERTISSEMENTS	
	RISQUES DE BRÛLURE Les surfaces de l'appareil et le fluide chauffé peuvent devenir brûlants quand l'appareil est en service. Pour éviter des brûlures graves : <ul style="list-style-type: none">• Ne touchez pas le fluide ou l'équipement lorsqu'ils sont brûlants.
	ÉQUIPEMENT DE PROTECTION INDIVIDUELLE Dans la zone de travail, porter un équipement de protection approprié afin de réduire le risque de blessures graves, notamment aux yeux, aux oreilles (perte auditive) ou par brûlure ou inhalation de vapeurs toxiques. Ces équipements de protection individuelle comprennent notamment : <ul style="list-style-type: none">• Des lunettes de protection et une protection auditive• Des masques respiratoires, vêtements et gants de protection recommandés par le fabricant de fluides et de solvants.

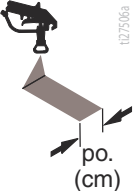
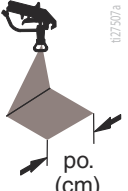
Sélection des buses

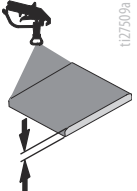
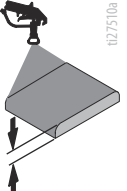
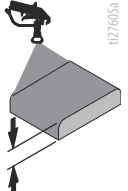
	 po. (cm)	 po. (cm)	 po. (cm)	 po. (cm)			
LL5213*	2 (5)				✓		
LL5215*	2 (5)					✓	
LL5217		4 (10)				✓	
LL5219		4 (10)				✓	
LL5315		4 (10)			✓		✓
LL5317		4 (10)			✓		
LL5319		4 (10)				✓	
LL5321		4 (10)				✓	
LL5323		4 (10)				✓	
LL5325		4 (10)					✓
LL5327		4 (10)					✓
LL5329		4 (10)					✓
LL5331		4 (10)					✓
LL5333		4 (10)					✓
LL5335		4 (10)					✓
LL5355		4 (10)					✓
LL5417			6 (15)		✓		
LL5419			6 (15)		✓		
LL5421			6 (15)		✓		
LL5423			6 (15)			✓	
LL5425			6 (15)			✓	
LL5427			6 (15)			✓	
LL5429			6 (15)			✓	
LL5431			6 (15)				✓
LL5435			6 (15)				✓
LL5621				12 (30)	✓		
LL5623				12 (30)	✓		
LL5625				12 (30)	✓		
LL5627				12 (30)	✓		
LL5629				12 (30)	✓		
LL5631				12 (30)		✓	
LL5635				12 (30)		✓	
LL5639				12 (30)			✓

* Utilisez un filtre de 100 mailles pour diminuer les bouchages de la buse.

Identification des composants

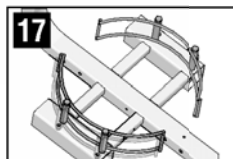
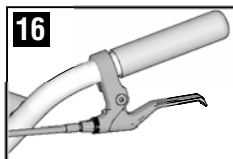
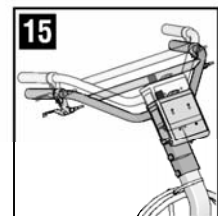
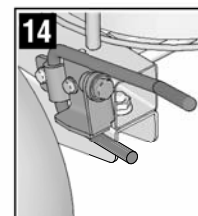
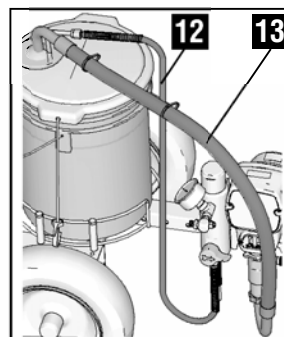
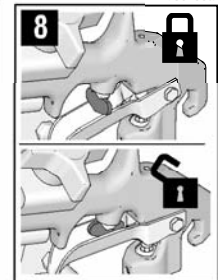
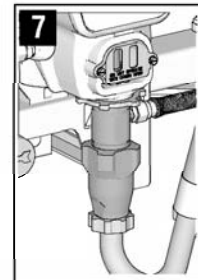
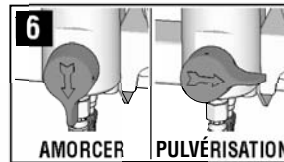
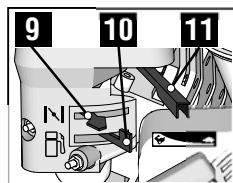
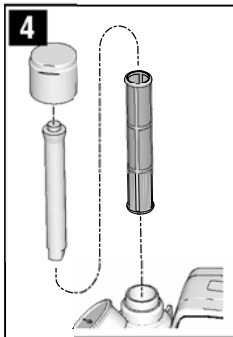
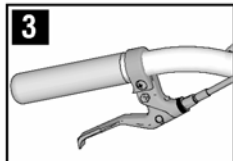
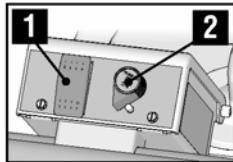
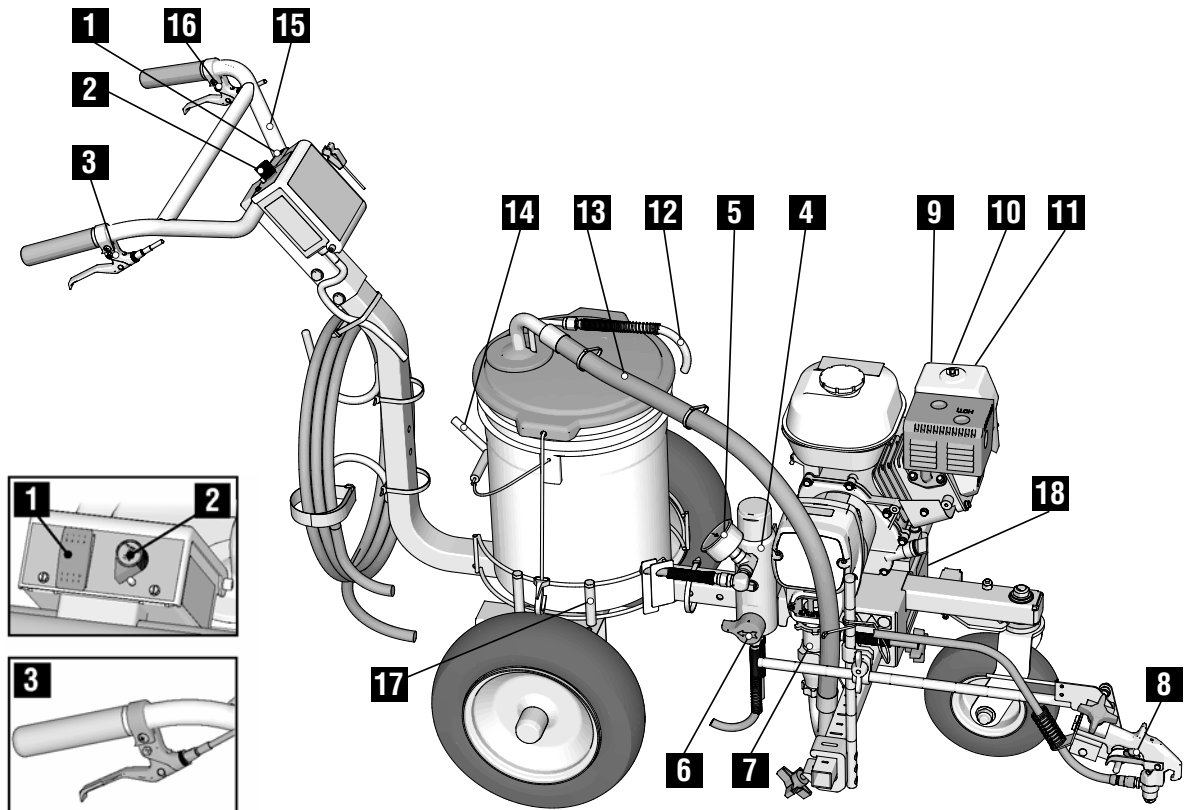

1	Commutateur MARCHÉ/ARRÊT de la pompe
2	Régulation de pression
3	Gâchette du pistolet pulvérisateur
4	Filtere
5	Manomètre
6	Vanne d'amorçage
7	Pompe
8	Verrouillage de la gâchette
9	Starter

10	Commutateur MARCHÉ/ARRÊT du moteur
11	Accélérateur
12	Tuyau de vidange
13	Tuyau d'aspiration
14	Frein de parking
15	Poignée réglable
16	Blocage/débloccage roue avant
17	Support de seau réglable
18	Numéro de série

Procédure de mise à la terre

(en cas d'utilisation de produits inflammables uniquement)



Cet équipement doit être mis à la terre afin de réduire le risque d'étincelle d'électricité statique. Les étincelles d'électricité statique peuvent mettre le feu aux fumées ou les faire exploser. La mise à la terre fournit un fil d'échappement pour le courant électrique.

1. Positionnez le traceur de sorte qu'aucun pneu ne se trouve sur la chaussée.
2. Le traceur est livré avec un collier de mise à la terre. Le collier de mise à la terre peut être attaché à n'importe quel objet lui-même mis à la terre (comme un poteau de signalisation métallique).

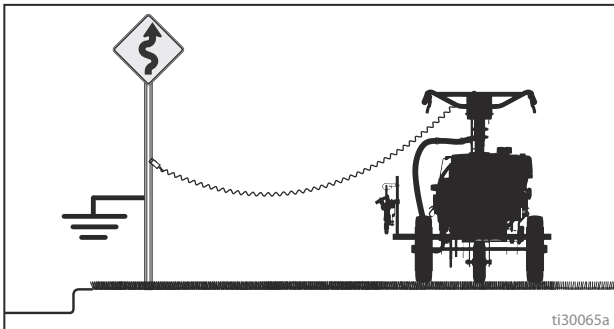

Seaux

Solvants et produits à base d'huile : respectez la réglementation locale. N'utilisez que des seaux métalliques conducteurs placés sur une surface mise à la terre, comme du béton.

Ne posez jamais le seau sur une surface non conductrice telle que du papier ou du carton, au risque d'interrompre la continuité de la mise à la terre.

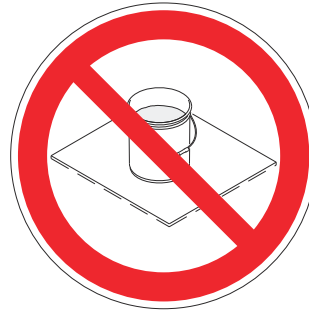

Les seaux métalliques doivent toujours être mis à la terre : raccordez un fil de terre au seau. Fixez une extrémité au seau et l'autre extrémité à une prise de terre telle qu'une canalisation d'eau.

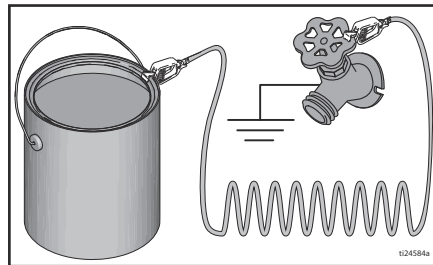

Pour maintenir la continuité de la mise à la terre lors du rinçage du pulvérisateur ou de la décompression : maintenez fermement la partie métallique du pistolet pulvérisateur contre la paroi d'un seau métallique mis à la terre, puis actionnez le pistolet.

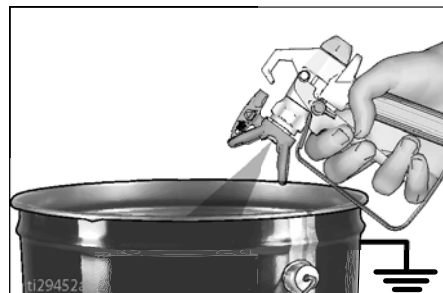

Procédure de décompression



Suivez la **Procédure de décompression** chaque fois que vous voyez ce symbole.

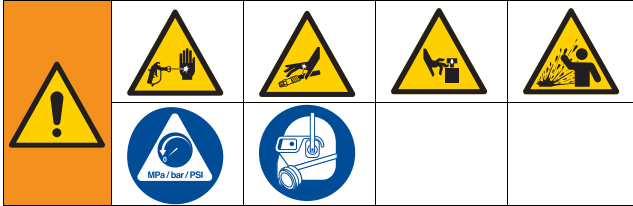

Cet équipement reste sous pression tant que la pression n'a pas été relâchée manuellement. Pour éviter les blessures graves provoquées par du liquide sous pression, comme des injections sous-cutanées, des projections de liquide ou pièces en mouvement, suivez la **Procédure de décompression** chaque fois que le pulvérisateur est arrêté, avant le nettoyage ou la vérification du pulvérisateur et avant tout entretien de l'équipement.

1. Appliquez la **Procédure de mise à la terre** si vous utilisez des produits inflammables.
2. Mettez l'interrupteur de la pompe sur **OFF**. Coupez le moteur.

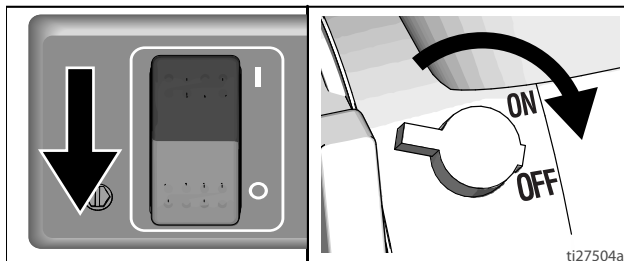

3. Réduisez la pression au plus bas. Actionnez la gâchette pour relâcher la pression.

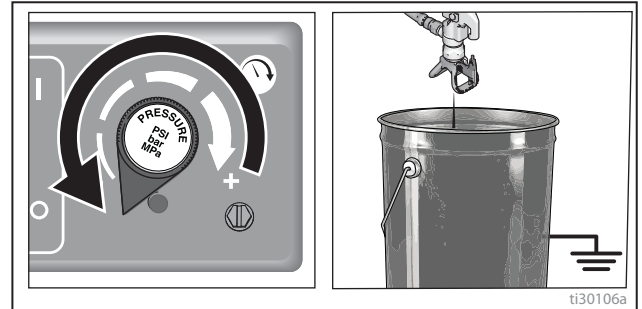

4. Verrouillez la gâchette. Tournez la vanne d'amorçage vers le bas.

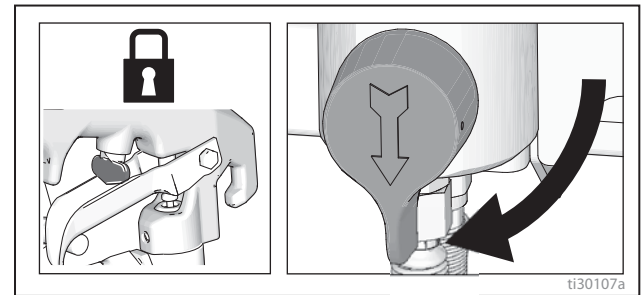

5. Si la buse ou le flexible de pulvérisation semblent bouchés ou que la pression n'a pas été entièrement évacuée :
 - a. Desserrez **TRÈS LENTEMENT** l'écrou de retenue du support de buse ou le raccord d'extrémité du flexible pour relâcher progressivement la pression.
 - b. Desserrez complètement l'écrou ou l'accouplement.
 - c. Débouchez le flexible ou la buse.

TOUS LES JOURS : Contrôlez le niveau d'huile du moteur et ajoutez-en au besoin.

TOUS LES JOURS : Contrôlez l'état d'usure du flexible et la présence ou non de dommages sur celui-ci.

TOUS LES JOURS : Contrôlez le bon fonctionnement du système de sécurité du pistolet.

TOUS LES JOURS : Contrôlez le bon fonctionnement de la vanne de vidange de pression.

TOUS LES JOURS : Vérifiez et remplissez le réservoir de carburant.

TOUS LES JOURS : Contrôlez le niveau du produit TSL dans l'écrou du presse-étoupe du bas de pompe. Remplissez l'écrou si cela est nécessaire. Il est indispensable de maintenir le niveau de TSL dans l'écrou afin d'éviter tout dépôt de fluide sur la tige de piston ainsi que l'usure prématurée des joints et la corrosion de la pompe. **APRÈS LES 20 PREMIÈRES HEURES DE FONCTIONNEMENT** :

Vidangez l'huile du moteur et remplissez le réservoir d'huile propre. Consultez le manuel technique des moteurs Honda pour déterminer la bonne viscosité de l'huile.

TOUTES LES SEMAINES : Démontez le couvercle du filtre à air du moteur et nettoyez l'élément. Remplacez-le si nécessaire. Si votre appareil fonctionne dans un environnement exceptionnellement poussiéreux : vérifiez le filtre quotidiennement et remplacez-le si nécessaire.

Les pièces de rechange sont disponibles chez votre distributeur HONDA local.

APRÈS 100 HEURES DE SERVICE:

Changez l'huile moteur. Consultez le manuel technique des moteurs Honda pour déterminer la bonne viscosité de l'huile.

BOUGIE D'ALLUMAGE : Utilisez uniquement une bougie BPR6ES (NGK) ou W20EPR-U (NIPPONDENSO). Écartez les électrodes de 0,7 à 0,8 mm. Utilisez une clé à bougie pour enlever ou replacer une bougie.

Alignement de la roue avant :

Alignez la roue avant comme suit :

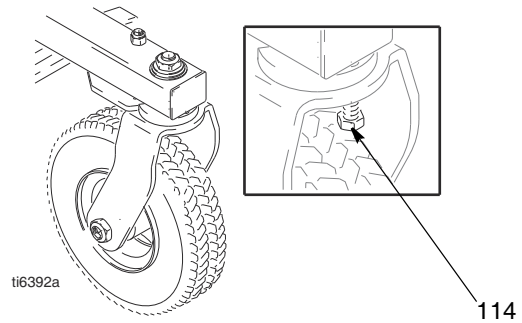

1. Desserrez la vis d'assemblage (114).



2. Positionnez la roue avant à gauche ou à droite, selon le cas, pour la mettre dans l'axe.
3. Resserrez la vis d'assemblage (114). Poussez le traceur et laissez-le rouler en enlevant vos mains. Remarque : Si le traceur roule droit ou s'il a tendance à tirer à gauche ou à droite. Répétez les opérations 1 et 2 jusqu'à ce qu'il roule droit.

Fonctionnement

Configuration

				
-----------------------------------------------------------------------------------	-----------------------------------------------------------------------------------	-----------------------------------------------------------------------------------	--	--

L'équipement doit être mis à la terre afin de réduire le risque d'étincelles électrostatiques. Les étincelles d'électricité statique peuvent mettre le feu aux fumées ou les faire exploser. La mise à la terre fournit un fil d'échappement pour le courant électrique.

1. Mettez le traceur à la terre à l'aide d'un collier de mise à la terre.

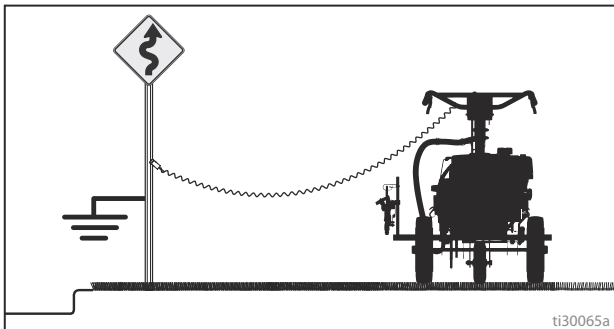

2. Remplissez l'écrou du presse-étoupe de TSL.

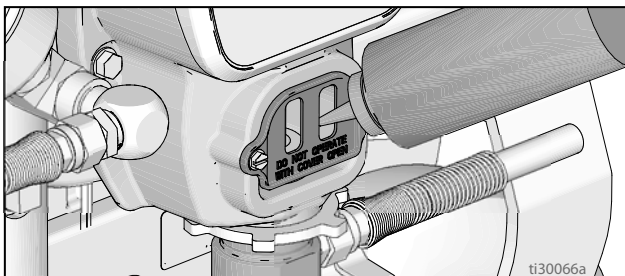

3. Contrôlez le niveau d'huile du moteur. Voir le manuel du moteur Honda.

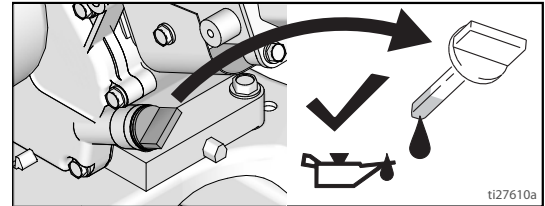

4. Remplissez le réservoir de carburant. Voir le manuel du moteur Honda. Vérifiez que les pneus sont gonflés à la pression recommandée.

Démarrage

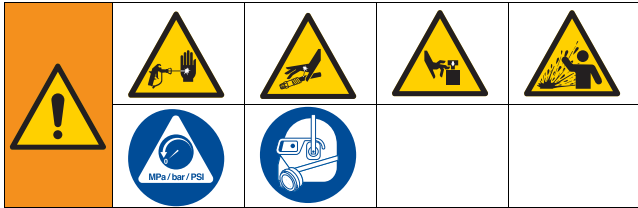

1. Exécutez la Procédure de décompression. Voir **Procédure de mise à la terre (en cas d'utilisation de produits inflammables uniquement)**, page 8.
2. Placez l'ensemble du tuyau d'aspiration dans un seau métallique mis à la terre partiellement rempli de fluide de rinçage. Attachez le câble de mise à la terre sur le seau et à une vraie prise de terre. Rincez à l'eau pour éliminer la peinture à base d'eau et à l'essence minérale pour éliminer la peinture à l'huile et l'huile d'entreposage.

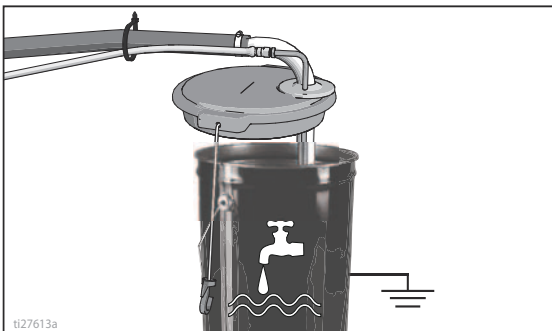

3. Tournez la vanne d'amorçage vers le bas.

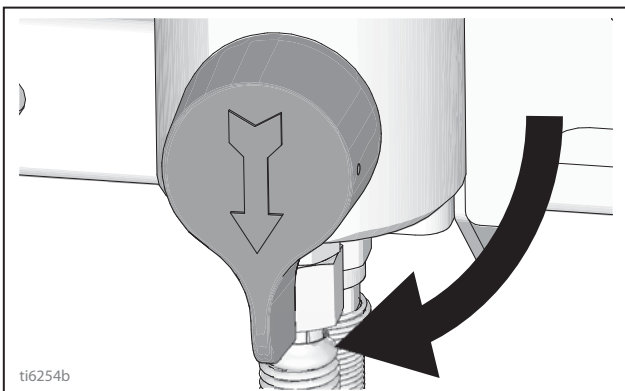

4. Tournez le bouton de régulation de la pression dans le sens antihoraire jusqu'à la pression minimum.

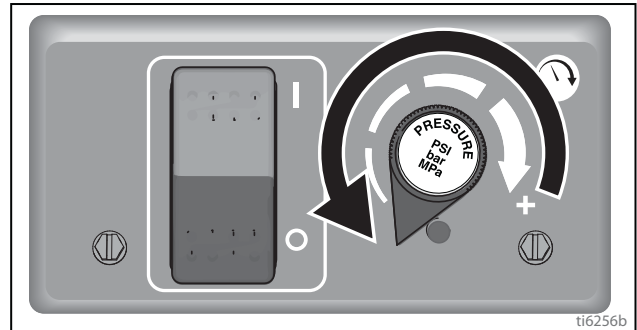

5. Mettez l'interrupteur de la pompe sur OFF.

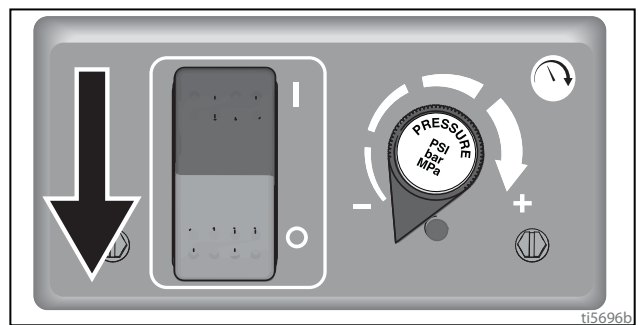

6. Démarrez le moteur.
 - a. Mettez la vanne de carburant sur Ouvert.

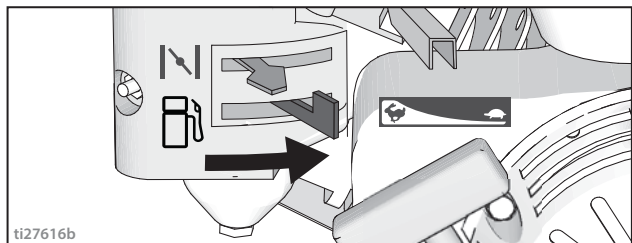

- b. Mettez le volet du starter sur Fermé.

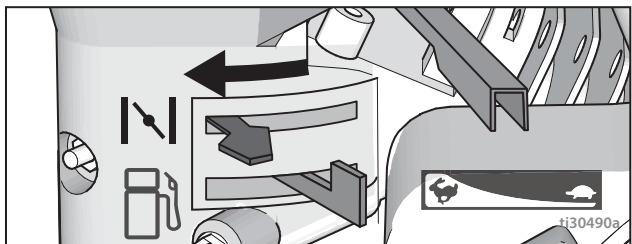

- c. Réglez l'accélérateur sur Rapide.

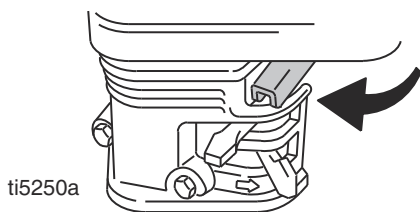

d. Mettre l'interrupteur du moteur sur MARCHÉ.

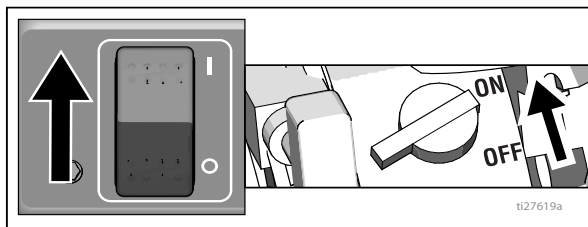

e. Tirez sur le cordon du démarreur.

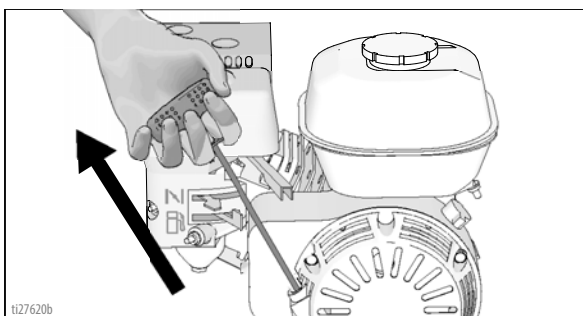

f. Dès que le moteur tourne, mettez le volet du starter sur Ouvert.

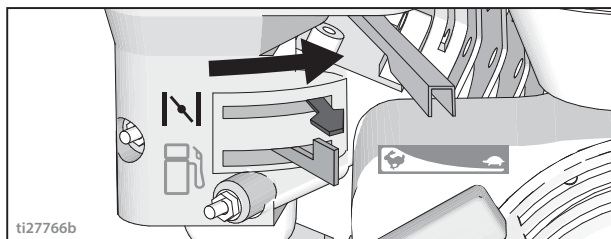

g. Réglez l'accélérateur sur lent.

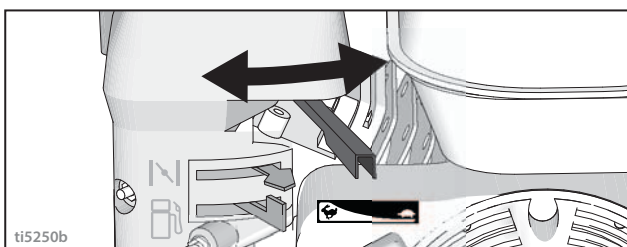

AVIS

Ne faites pas fonctionner la pompe sans fluide. Cela pourrait endommager les presse-étoupe.

7. Mettez l'interrupteur de la pompe sur ON. Augmentez suffisamment la pression pour démarrer la pompe. Laissez le fluide circuler pendant 15 secondes.

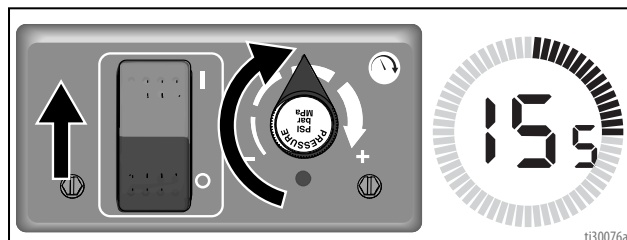

8. Réduisez la pression et fermez la vanne d'amorçage. Débloquez le verrouillage de la gâchette du pistolet.

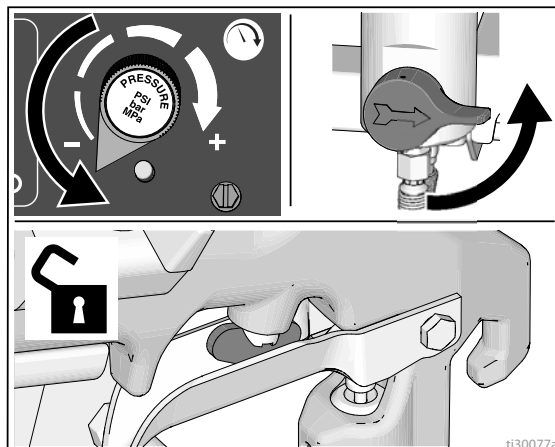

9. Appuyez le pistolet contre un seau de rinçage métallique mis à la terre. Actionnez le pistolet et augmentez lentement la pression du fluide jusqu'à ce que la pompe tourne en douceur.

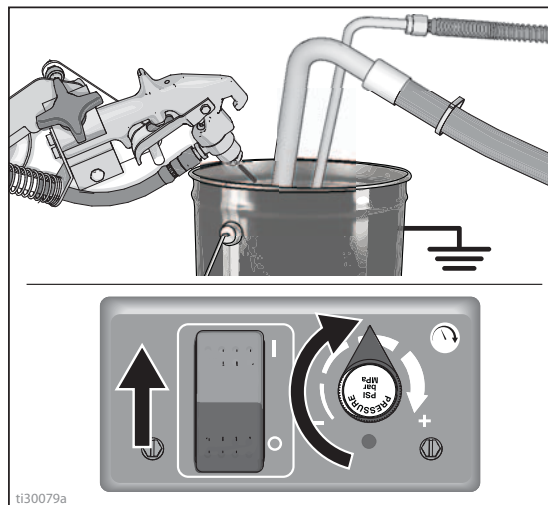



La pulvérisation sous haute pression est susceptible d'injecter des produits toxiques dans le corps et de provoquer des blessures graves. N'arrêtez pas une fuite avec la main ou un chiffon.

- Vérifiez l'étanchéité des raccords. N'arrêtez pas une fuite avec la main ou un chiffon ! En cas de fuite, arrêtez le traceur immédiatement. Exécutez la **Procédure de mise à la terre (en cas d'utilisation de produits inflammables uniquement)**, page 8. Resserrez les raccords non étanches. Répétez les étapes de **Démarrage**, de 1 à 7. S'il n'y a plus de fuite, continuez d'actionner le pistolet jusqu'à ce que le pulvérisateur soit bien rincé. Passez à l'étape 8.
- Mettez le tuyau d'aspiration dans un seau de peinture.

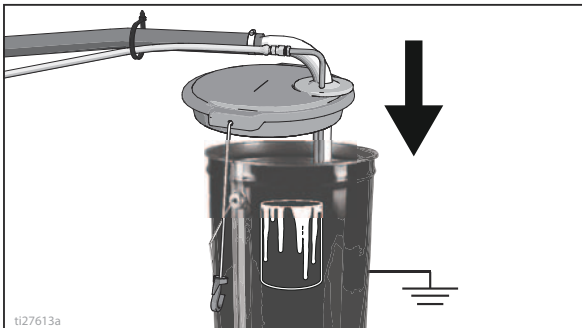

- Actionnez à nouveau le pistolet en dirigeant le jet dans le seau de rinçage jusqu'à ce que la peinture s'écoule. Assemblez la buse RAC et le support de buse RAC.

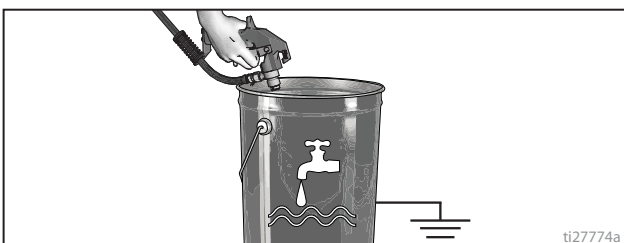

Ensemble buse et garde-buse RAC



Pour éviter les blessures, comme des injections sous-cutanées, ne mettez pas la main devant la buse de pulvérisation lors de l'installation ou du retrait de la buse de pulvérisation et du garde-buse.

Afin de prévenir les fuites de la buse de pulvérisation, assurez-vous que la buse de pulvérisation et le protège-buse sont installés correctement.

- Exécutez la **Procédure de décompression**, page 8.
- Verrouillez la gâchette. Insérez le siège et le joint de buse RAC. Insérez la buse RAC.

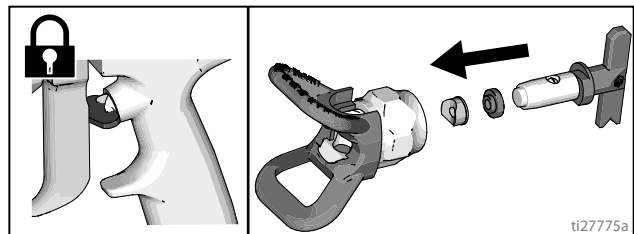

- Vissez l'ensemble sur le pistolet. Serrez à la main.

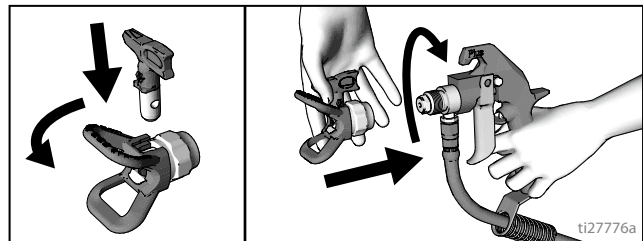

Mise en place du pistolet

Installation du pistolet

1. Insérez le pistolet dans le porte-pistolet tout en maintenant la protection du flexible contre le support d'assemblage du porte-pistolet. Serrez le pistolet dans le collier.

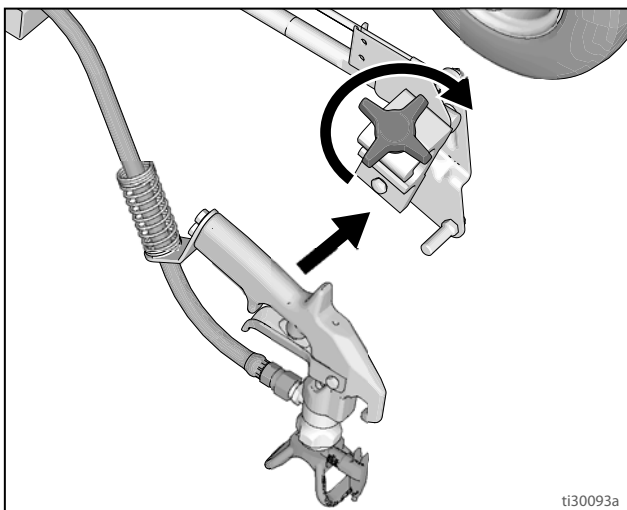

Positionnement du pistolet

2. Positionnez le pistolet en haut/bas et avant/arrière.

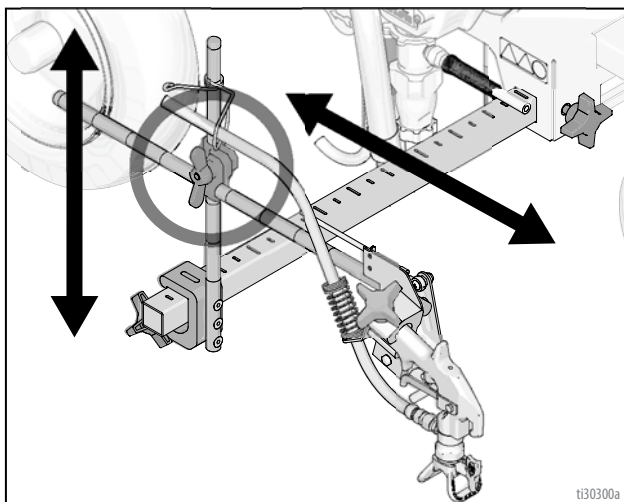

3. Placez le pistolet à gauche/droite.

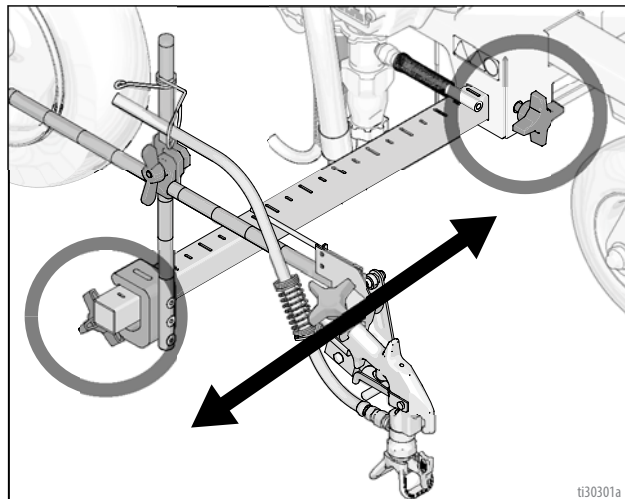

- a. **Pistolet à droite** : Placez le pistolet et ses accessoires du côté droit.

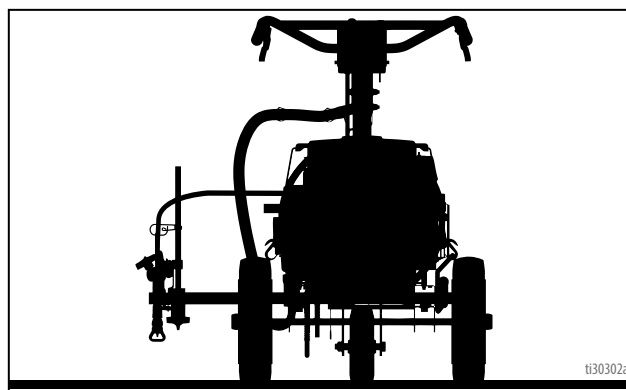

- b. **Pistolet à gauche** : Placez le pistolet et ses accessoires du côté gauche.

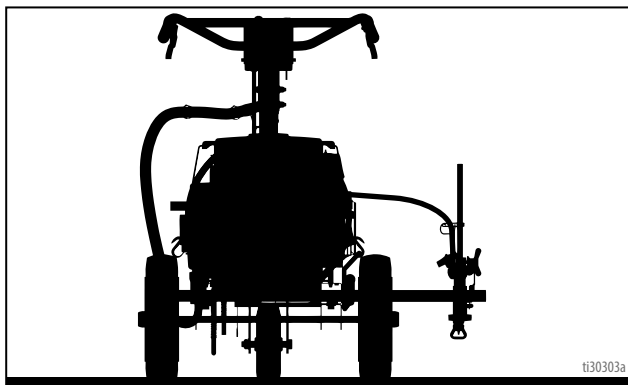

4. Pour une **position inclinée**, positionnez le pistolet à 45°.

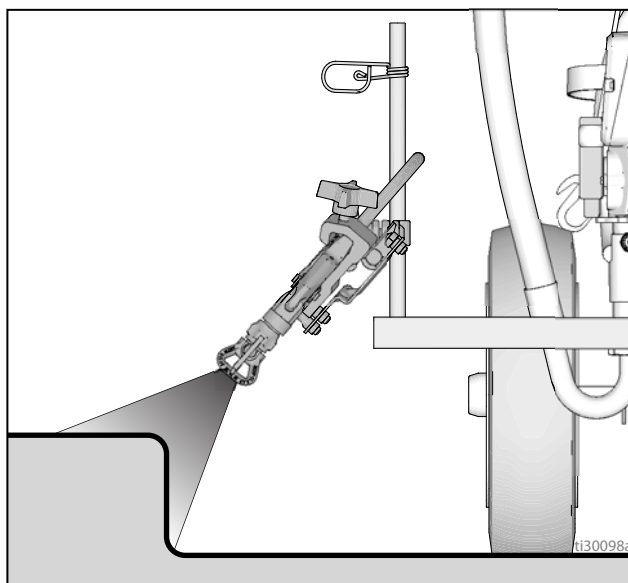

5. Pour une **position de pulvérisation en arc**, placez le pistolet à l'arrière du traceur. Une position à l'arrière améliore la qualité de l'arc.

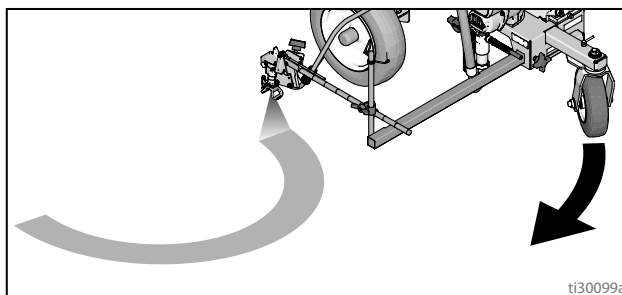

REMARQUE : Vérifiez que le pistolet peut toujours être enclenché **et** que le verrouillage de la gâchette peut toujours être actionné après l'installation. Effectuez des ajustements, si nécessaire.

Largeur du trait

1. Réglez le pistolet vers le haut ou le bas pour modifier la largeur du trait. Si vous n'arrivez pas à atteindre la largeur voulue, changez de buse.

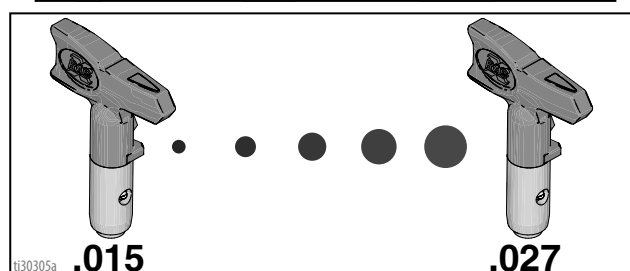
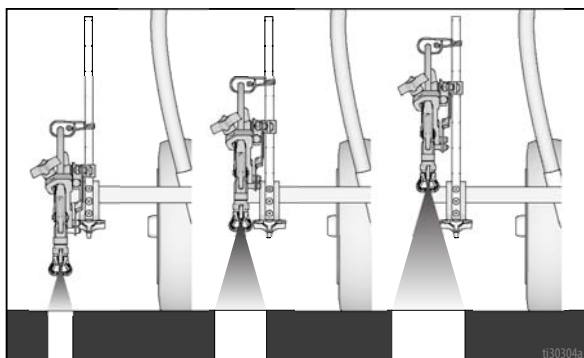

2. Actionnez le pistolet et pulvérisez un jet test. Réglez lentement la pression pour éviter les bords trop chargés. Si le réglage de la pression ne permet pas de supprimer les bords trop chargés, installez une buse de diamètre inférieur.

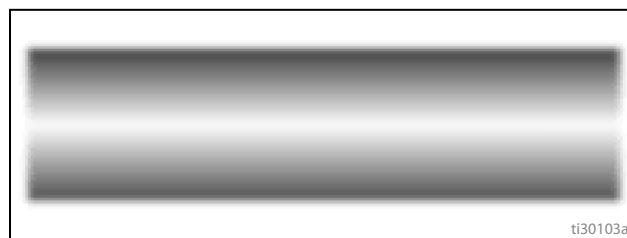

Débouchage de la buse



1. Relâchez la gâchette. Verrouillez la gâchette du pistolet. Faites pivoter la buse RAC. Déverrouillez la gâchette et actionnez le pistolet pour déboucher la buse.

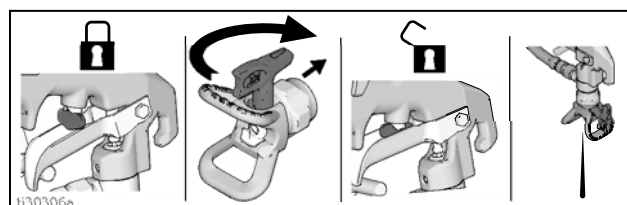

2. Verrouillez la gâchette du pistolet, remettez la buse RAC en position initiale, déverrouillez la gâchette et continuez la pulvérisation.

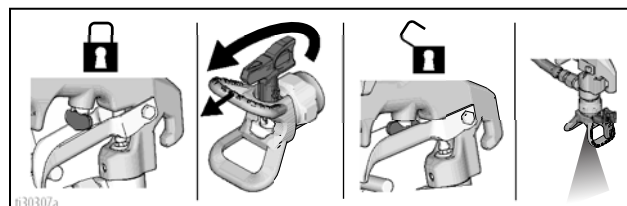

Essai de traçage

1. Déverrouillez la gâchette.

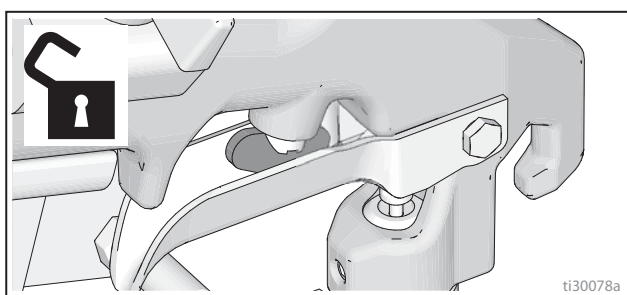

Nettoyage

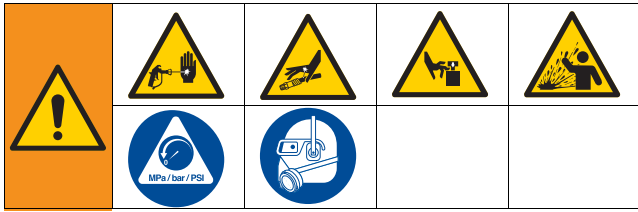

1. Exécutez la Procédure de décompression. Voir la **Procédure de décompression**, page 8.
2. Retirez le support de buse RAC et la buse RAC.

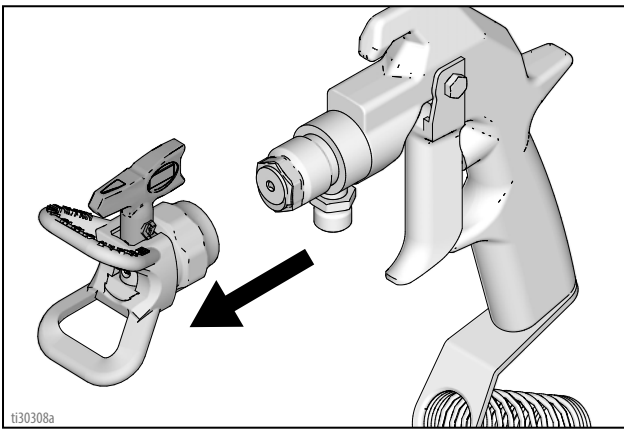

3. Dévissez le capuchon et retirez le filtre. Remontez sans le filtre. Nettoyez le filtre.

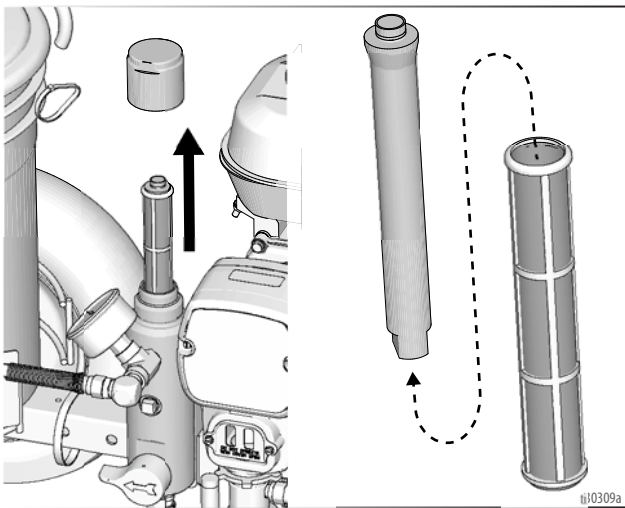

4. Nettoyez le filtre, e support de buse RAC et la buse RAC avec un liquide de rinçage. Voir **Conseils de rinçage**, page 21.

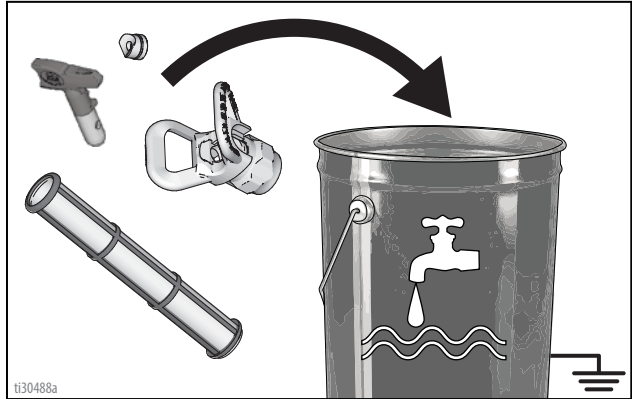

5. Retirez l'ensemble du tuyau d'aspiration de la peinture et plongez-le dans le liquide de rinçage. Utilisez de l'eau ou du fluidifiant pour pompe pour une peinture à base d'eau et de l'essence minérale pour une peinture à base d'huile.

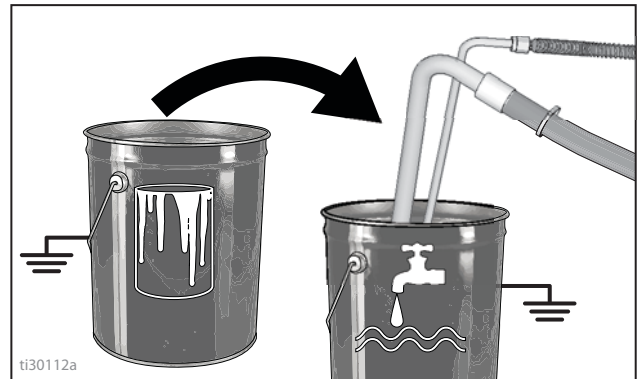

6. Allumez le moteur et démarrez-le. Mettez l'interrupteur de la pompe sur **ON**.

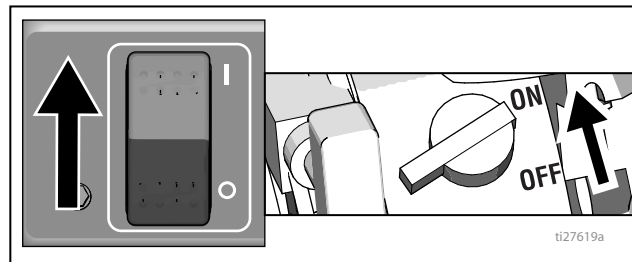

7. Fermez la vanne d'amorçage.

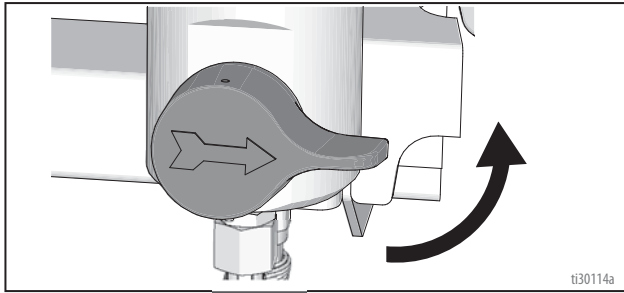

8. Tenez le pistolet contre le seau de peinture. Débloquez le verrouillage de la gâchette du pistolet.

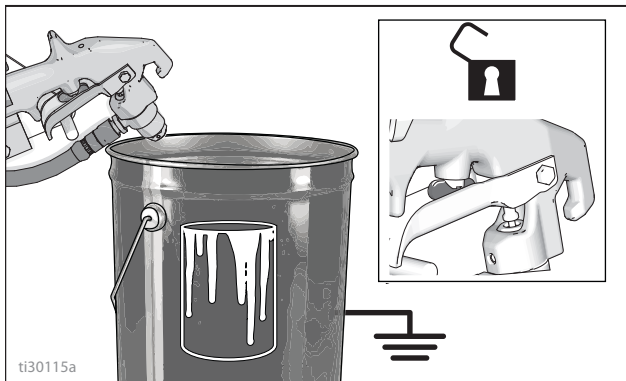

9. Augmentez progressivement la pression jusqu'à ce que le moteur commence à entraîner la pompe. Actionnez le pistolet jusqu'à ce que le liquide de rinçage s'écoule.

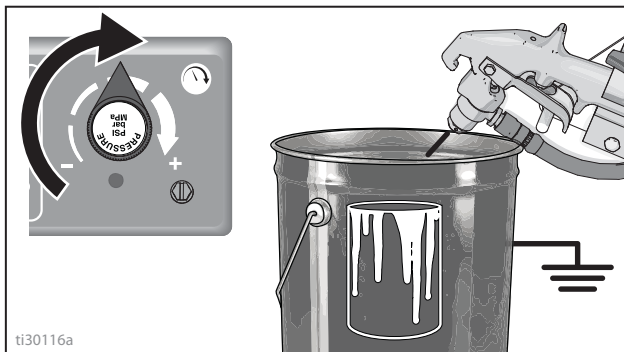

10. Déplacez le pistolet vers le seau de rinçage, tenez-le contre le seau, actionnez le pistolet pour rincer soigneusement le système. Relâchez la gâchette et verrouillez la gâchette.

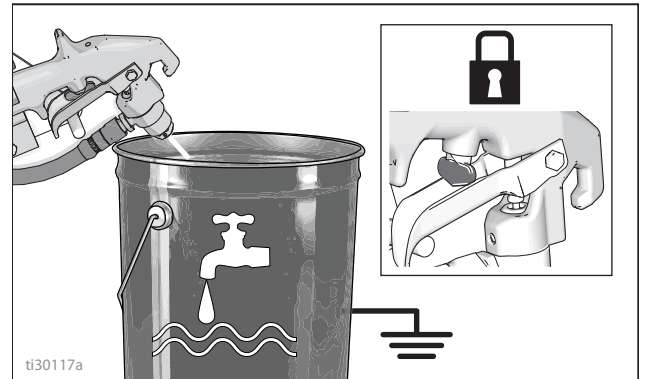

11. Ouvrez la vanne d'amorçage et faites circuler le produit de rinçage pendant 20 secondes pour nettoyer le tuyau de vidange.

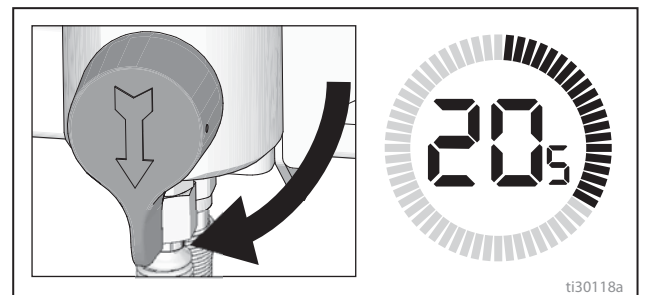

AVIS

Ne faites pas fonctionner la pompe sans fluide. Cela pourrait endommager les presse-étoupe.

12. Relevez le tuyau d'aspiration au-dessus du niveau de liquide de rinçage et faites fonctionner le traceur pendant 15 à 30 secondes pour vidanger le fluide.

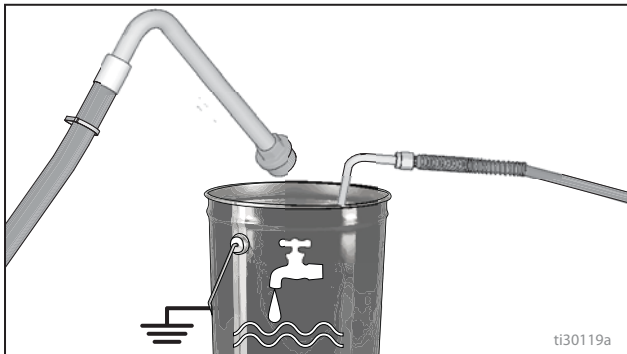

13. Mettez le commutateur de la pompe sur **OFF**. Coupez le moteur.

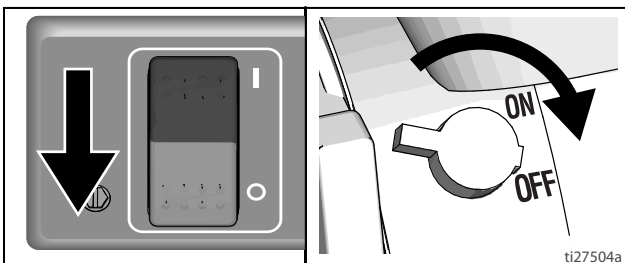

AVIS

En cas de rinçage à l'eau, ne laissez pas d'eau à l'intérieur du pulvérisateur pendant une longue période. Rincez à nouveau avec du produit Pump Armor et laissez une couche de protection dans le pulvérisateur pour empêcher le gel ou la corrosion et ainsi augmenter la durée de vie du pulvérisateur.



14. Fermez la vanne d'amorçage. Actionnez le pistolet au-dessus du seau de rinçage pour purger le fluide du flexible. Ouvrez la vanne d'amorçage.

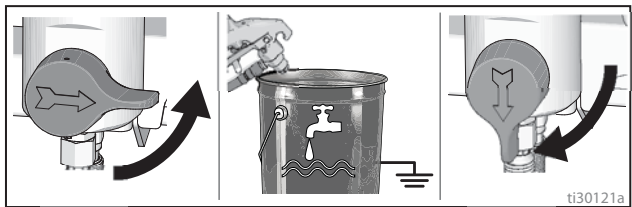

15. Remontez le filtre dans la cloche. Veillez à ce que le tube central en plastique soit bien serré.

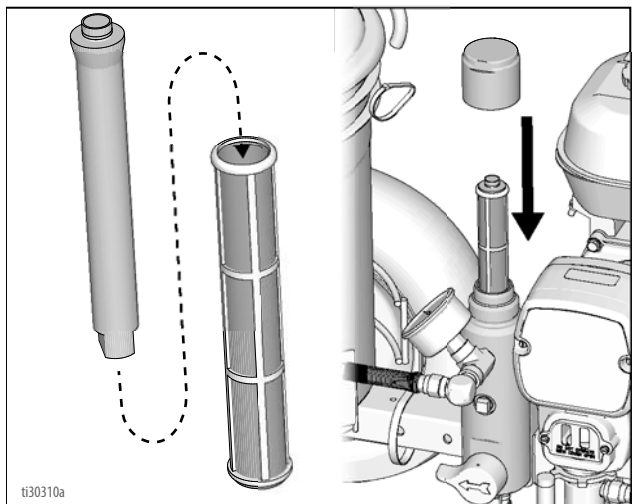

16. Nettoyez la buse RAC, le support de buse RAC et le joint d'étanchéité avec un pinceau souple pour empêcher tout dysfonctionnement dû à des dépôts de produit séché. Assemblez les pièces et fixez-les sur le pistolet sans les bloquer.

17. Essuyez le traceur, le flexible et le pistolet avec un chiffon imbibé d'eau ou d'essence minérale.

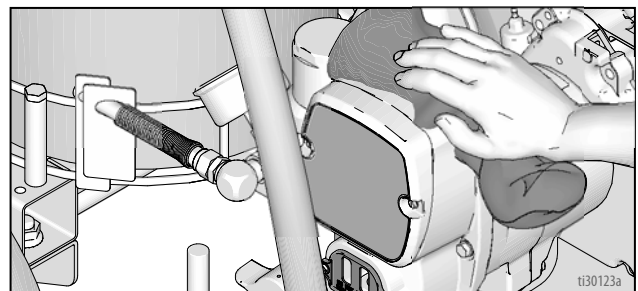

Conseils de rinçage

Si vous prévoyez de :	Rincer avec :	Amorcer avec :	Nettoyer avec :	Entreposer avec :
Pulvériser avec un pulvérisateur neuf ou un qui a été entreposé	Solvant compatible comme l'eau ou l'essence minérale	Peinture compatible, comme à base d'eau ou à base d'huile	Solvant compatible comme l'eau ou l'essence minérale	Essence minérale
Pulvériser une peinture à base d'eau	Eau chaude savonneuse puis eau claire	Peinture à base d'eau	Eau chaude savonneuse puis eau claire.	Essence minérale
Pulvériser une peinture à base d'huile	Essence minérale	Peinture à base d'huile	Essence minérale	Essence minérale
Passer d'une peinture à base d'eau à une peinture à base d'huile	Eau chaude savonneuse puis eau claire	Essence minérale	Essence minérale	Essence minérale
Passer d'une peinture à base d'huile à une peinture à base d'eau	Essence minérale, eau savonneuse puis eau claire	Peinture à base d'eau	Eau chaude savonneuse puis eau claire.	Essence minérale
Changer de couleur avec une même base	Solvant compatible comme l'eau ou l'essence minérale			

Dépannage



Problème	Cause	Solution
Le moteur ne démarre pas	Le commutateur Marche/Arrêt du moteur est sur ARRÊT	Mettez le bouton sur MARCHE.
	Le moteur n'a pas d'essence	Refaites le plein d'essence. Manuel des moteurs Honda.
	Le niveau d'huile du moteur est bas.	Vérifiez le niveau d'huile. Faites l'appoint d'huile si nécessaire. Manuel des moteurs Honda.
	La bougie d'allumage est débranchée ou endommagée	Rebranchez le câble de la bougie d'allumage ou remplacez la bougie
	Le moteur est froid	Tirez le cordon du démarreur
	Le levier d'arrêt de carburant est sur ARRÊT	Mettez le levier sur MARCHE.
	De l'huile suinte dans la chambre de combustion	Retirez la bougie. Tirez 3 ou 4 fois le cordon du démarreur. Nettoyez ou remplacez la bougie. Démarrez le moteur. Maintenez le pulvérisateur à la verticale pour éviter que l'huile ne suinte
Le moteur fonctionne, mais pas le bas de pompe	L'interrupteur de la pompe sur ARRÊT	Mettez l'interrupteur de la pompe sur MARCHE
	Pression réglée trop bas	Tournez le bouton de réglage de la pression dans le sens horaire pour augmenter la pression.
	Le filtre pour fluide (104) est encrassé.	Nettoyez le filtre. Page 18.
	La buse est bouchée	Nettoyez la buse. Page 17.
	La tige de piston du bas de pompe est collée par la peinture sèche	Réparez la pompe. Manuel 309250.
	La bielle est usée ou endommagée.	Remplacez la bielle. Page 24.
	Le carter d'entraînement est usé ou endommagé.	Remplacez le carter d'entraînement. Page 24.
	L'inducteur de l'embrayage n'est pas sous tension.	Vérifiez les connexions électriques. Pages 32, 42. Voir Réparation de la régulation de pression. Page 32. Voir le schéma de câblage. Page 42. Après avoir mis l'interrupteur de la pompe sur MARCHE et réglé la pression au MAXIMUM, vérifiez à l'aide d'un testeur la présence de courant entre les points de contrôle d'embrayage sur la carte de commande. Déconnectez les fils de l'embrayage sur la carte de commande et mesurez la résistance sur la bobine. À 70 °F, la résistance doit être entre 1,2 + 0,2 ohms ; sinon, remplacez le carter de pignonerie. Faites contrôler la régulation de pression par un concessionnaire agréé Graco.
	L'embrayage est usé, endommagé ou mal positionné	Ajustez ou remplacez l'embrayage. Page 27.
La pignonerie est usée ou endommagée.	Réparez ou remplacez la pignonerie. Page 27.	

Problème	Cause	Solution
Le débit de la pompe est faible	La crépine (56) est bouchée	Nettoyez la crépine.
	La bille de piston (206) ne joint pas sur le siège	Faites l'entretien de la bille du piston. Manuel 309250.
	Les presse-étoupe de piston sont usés ou endommagés	Remplacez les presse-étoupe. Manuel 309250.
	Le joint torique (227) de la pompe est usé ou endommagé	Remplacez le joint torique. Manuel 309250.
	La bille de la vanne d'admission ne joint pas correctement	Nettoyez la vanne d'admission. Manuel 309250.
	La bille de la vanne d'admission est couverte de produit	Nettoyez la vanne d'admission. Manuel 309250.
	Le régime du moteur est trop faible	Augmentez le réglage de la commande de gaz.
	L'embrayage est usé ou endommagé	Ajustez ou remplacez l'embrayage. Page 9
	Le réglage de la pression est trop bas	Augmentez la pression.
	Le filtre pour fluide (104) ou la buse est bouché(e) ou encrassé(e)	Nettoyez le filtre ou nettoyez la buse.
	Le flexible présente une forte chute de pression avec les produits visqueux	Utilisez un flexible de plus grand diamètre et/ou réduisez la longueur hors tout du flexible. L'utilisation de plus de 100 pi. d'un flexible de 1/4 po. réduit considérablement les performances du pulvérisateur. Utilisez un flexible de 3/8 po. pour optimiser les performances (50 pi. minimum).
Fuite de peinture excessive pénétrant dans l'écrou du presse-étoupe	L'écrou de presse-étoupe est desserré	Retirez l'entretoise de l'écrou du presse-étoupe. Serrez l'écrou du presse-étoupe juste assez pour arrêter la fuite.
	Les presse-étoupe sont usés ou endommagés	Remplacez les presse-étoupe. Manuel 309250.
	La tige de piston est usée ou endommagée	Remplacez la tige. Manuel 309250.
Le pistolet produit des crachotements	Il y a de l'air dans la pompe ou le flexible	Vérifiez et serrez tous les raccords de fluide. Réamorcer la pompe.
	La buse est partiellement bouchée	Débouchez la buse. Page 17.
	L'alimentation en fluide est trop faible ou le récipient d'alimentation est vide	Refaites le plein de fluide. Amorcer la pompe. Vérifiez régulièrement l'alimentation en fluide pour éviter que la pompe ne tourne à vide.
La pompe est difficile à amorcer	Il y a de l'air dans la pompe ou le flexible	Vérifiez et serrez tous les raccords de fluide. Réduisez le régime du moteur et faites tourner la pompe le plus lentement possible lors de l'amorçage.
	La vanne d'admission présente une fuite	Nettoyez la vanne d'admission. Assurez-vous que le siège de la bille n'est pas entaillé ou usé et que la bille est bien assise sur le siège. Remontez la vanne.
	Les presse-étoupe de la pompe sont usés	Remplacez les presse-étoupes de la pompe. Manuel 309250.
	La peinture est trop épaisse	Diluez la peinture selon les conseils du fournisseur.
	Le régime du moteur est trop élevé	Réduisez le régime avant d'amorcer la pompe.
L'embrayage couine à chaque embrayage	À l'état neuf, les surfaces de l'embrayage ne sont pas bien ajustées l'une à l'autre et peuvent faire du bruit	Les surfaces de l'embrayage doivent se faire l'une à l'autre. Le bruit disparaîtra au bout d'une journée de service.
Le moteur tourne à haut régime à vide	Mauvais réglage de la manette des gaz	Réglez la vitesse du moteur à vide à 3300 tr/min
	Limiteur de régime usé	Remplacez ou révisez le limiteur

Bas de pompe

Dépose



1. Arrêtez la pompe en plaçant la tige de piston (201) dans sa position la plus basse.
2. Exécutez la **Procédure de décompression**, page 9.
3. Desserrez les deux vis (108) et enlevez le couvercle de la tige de pompe (107).

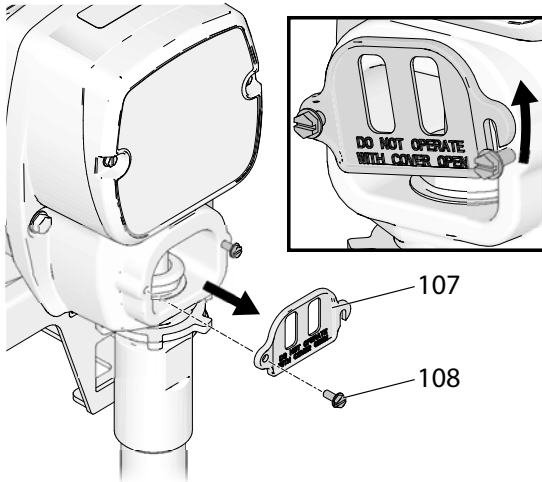

ti30159a

4. Enlevez le flexible (118) et le flexible d'aspiration (57). Utilisez un tournevis ; poussez le ressort de retenue vers le haut ; poussez la goupille vers l'extérieur (31).

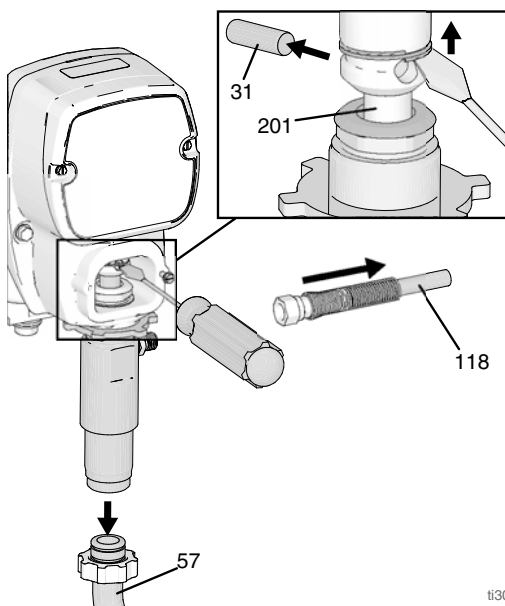

ti30160a

5. Desserrez le contre-écrou en frappant fortement avec un marteau. Dévissez la pompe.

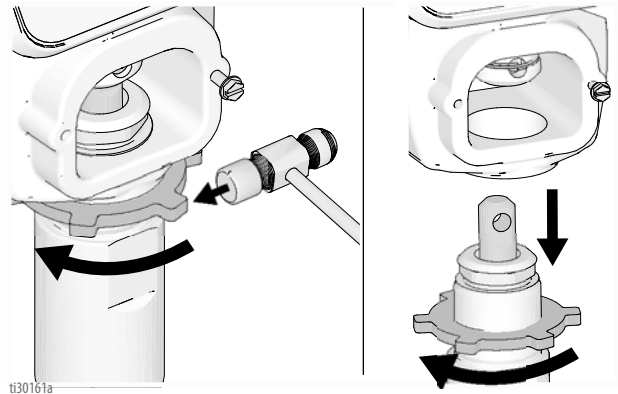

ti30161a

Réparation

Consultez le manuel 309250 pour connaître les instructions de réparation de la pompe.

Installation



Si la goupille de la pompe prend du jeu, certaines pièces pourraient casser sous l'effet du pompage. Elles pourraient être projetées en l'air et causer des dommages corporels et matériels graves. Assurez-vous que la goupille et le ressort de retenue sont bien montés.

AVIS

Si le contre-écrou de la pompe se desserre pendant le fonctionnement, les filetages du boîtier de roulements et du groupe motopropulseur seront endommagés. Serrez le contre-écrou comme indiqué.

1. Tirez la tige de piston vers l'extérieur à la distance indiquée. Vissez-la dans la pompe jusqu'à ce que les orifices de la bielle et de la tige de piston s'alignent.

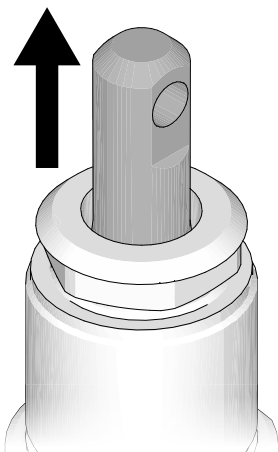

ti30163a

2. Enfoncez la goupille (31) dans l'orifice. Poussez le ressort de la bague de retenue dans la rainure tout autour de la bielle.

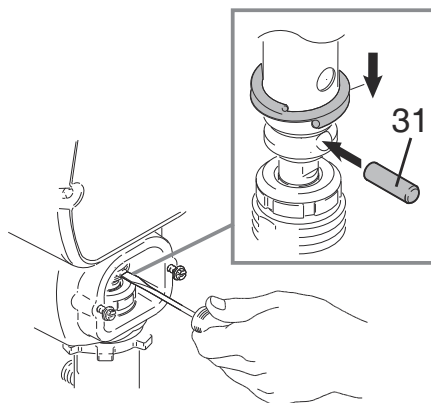

ti30130a

3. Vissez le contre-écrou sur la pompe jusqu'à ce qu'il s'arrête. Vissez la pompe sur le carter d'entraînement jusqu'à ce que les filetages supérieurs soient de niveau. Reculez la pompe et le contre-écrou pour aligner la sortie de la pompe sur le côté. Serrez le contre-écrou à la main, puis tournez de 1/8 à 1/4 de tour en tapant avec un marteau de 20 oz (maximum) à un couple d'environ 102 N•m. Raccordez le flexible (118) et le flexible d'aspiration (57).

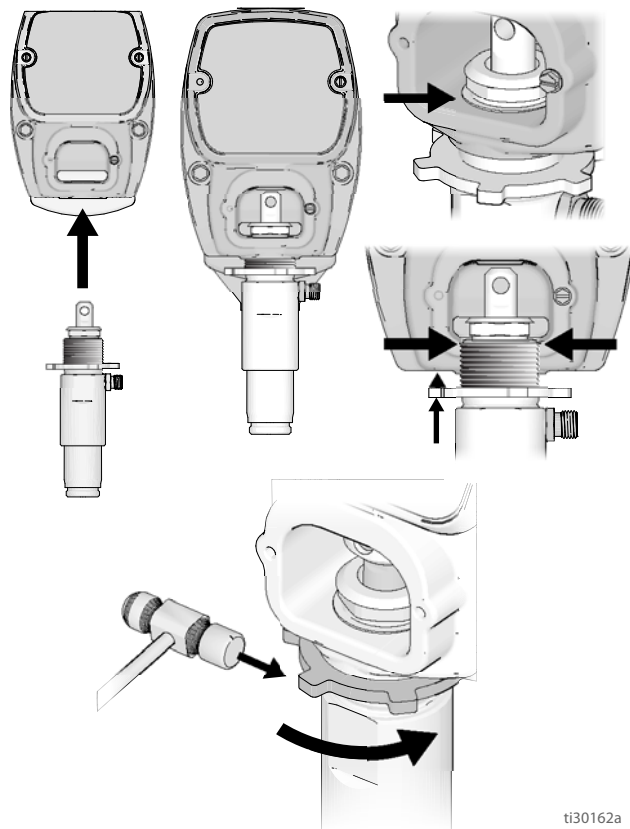

ti30162a

4. Remplissez l'écrou du presse-étoupe de TSL jusqu'à ce que le liquide déborde par-dessus le joint. Remettez le couvercle de la tige de pompe (107).

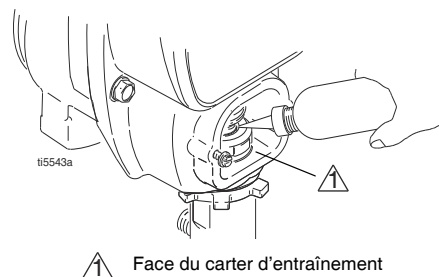

ti5543a

⚠ Face du carter d'entraînement

Carter d'entraînement et bielle

Dépose



1. Exécutez la **Procédure de décompression**, page 9.
2. Retirez les vis (108) et le capot avant (52),
3. Déposez la pompe. Reportez-vous à **Bas de pompe, Dépose**, page 24.
4. Retirez les quatre vis (34) du carter d'entraînement (43).

AVIS

Les rondelles de butée peuvent coller à la graisse dans le carter d'entraînement. Ne les perdez pas, ne les égarez pas.

5. Tirez sur la bielle (29) et tapotez sur la partie inférieure arrière du carter d'entraînement (43) à l'aide d'un maillet en plastique pour la dégager du carter de pignonnerie (44). Tirez le carter d'entraînement et la bielle hors du carter de pignonnerie.
6. Inspectez le vilebrequin (47) et la bielle (29) pour constater leur état d'usure et remplacez ces pièces si nécessaire.

Installation

1. Lubrifiez uniformément l'intérieur du roulement en bronze (C) dans le carter d'entraînement (43) avec de l'huile moteur de haute qualité. Enduisez généreusement de graisse le roulement à rouleaux supérieur (E), le roulement inférieur (D) à l'intérieur de la bielle (29).
2. Remontez la bielle (29) sur le carter d'entraînement (43). Tournez la bielle dans sa position la plus basse.
3. Appliquez de la graisse sur les rondelles 46, 49 et 48. Placez-les dans l'ordre.
4. Lubrifiez les engrenages avec 0,26 pinte de graisse 110293 (fournie avec le carter d'entraînement). Enduisez uniformément de graisse le tour des engrenages.
5. Nettoyez les surfaces de jonction du pignon et du carter d'entraînement.
6. Alignez la bielle sur le vilebrequin (47) et alignez soigneusement les ergots de guidage dans le carter d'entraînement (43); avec les trous dans le carter de pignonnerie (44). Placez le carter d'entraînement sur le carter de pignonnerie ou enfoncez-le en tapotant dessus à l'aide d'un maillet en plastique.

AVIS

N'UTILISEZ PAS les vis du carter d'entraînement (34) pour aligner ou ajuster le roulement du siège sur le carter d'entraînement. Alignez ces pièces à l'aide des ergots de guidage pour éviter une usure prématurée du roulement.

7. Placez les vis (34) sur le carter d'entraînement.
8. Remontez la pompe. Reportez-vous à **Bas de pompe, Installation**, page 25.
9. Montez le capot avant (52) et fixez-le avec deux vis (108).

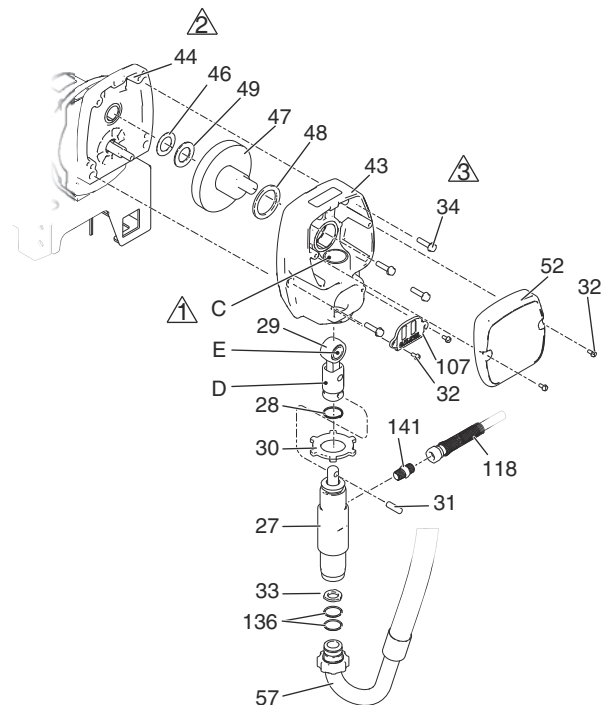

ti30158a

- ⚠ Huile
- ⚠ Remplissez de graisse pour roulements 110293
- ⚠ Serrez au couple de 14-16,9 N.m.

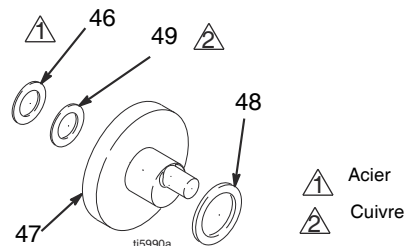

Pignonnerie/Induit d'embrayage/Collier de serrage

Démontage de la pignonnerie/ induit d'embrayage

Pignonnerie

Si la pignonnerie (44) n'est pas retirée du carter d'embrayage (45), exécutez les étapes 1 à 3. Dans le cas contraire, commencez à l'étape 4.

1. Exécutez la **Procédure de décompression**, page 9.
2. Démontez le carter d'entraînement ; page 26.
3. Débranchez les connecteurs d'embrayage (+) et (-) du faisceau de fils situé sous le chariot du pulvérisateur.
4. Retirez les quatre vis (34) et la pignonnerie (44).

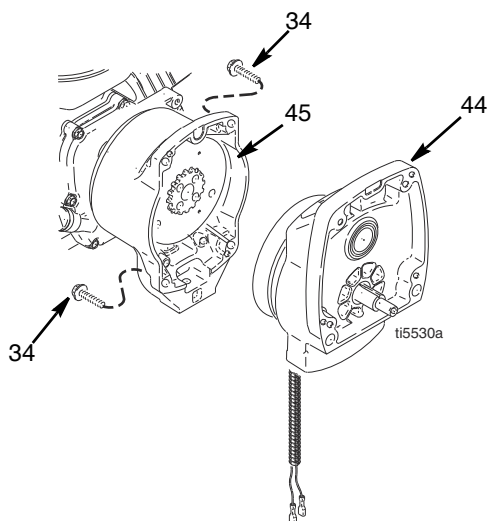

5. Placez la pignonnerie (44) sur une table de travail avec le rotor orienté vers le haut.

6. Retirez les quatre vis (42) et les rondelles d'arrêt (35). Introduisez deux vis dans les trous taraudés (E) du rotor. Serrez alternativement les vis jusqu'à ce que le rotor sorte.

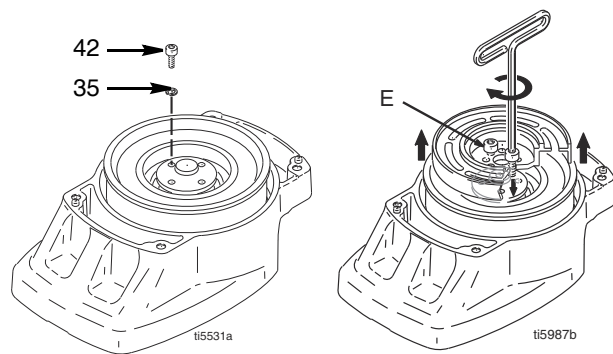

7. Enlevez la bague de retenue (44d).
8. Retournez la pignonnerie et tapotez sur l'arbre du pignon (44c) avec un maillet en plastique pour le faire sortir.

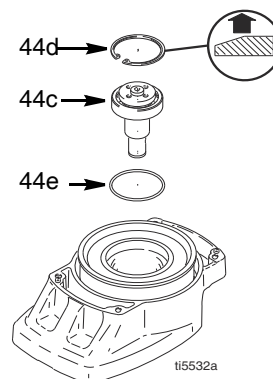

Induit d'embrayage

9. Introduisez une clé à chocs ou calez un autre outil entre l'induit (39) et le carter d'embrayage pour maintenir l'arbre moteur pendant le démontage.
10. Enlevez les quatre vis (36) et les rondelles d'arrêt (35).
11. Enlevez l'induit (39).

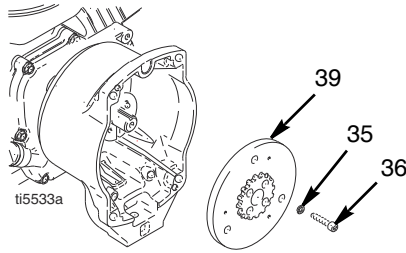

Installation

Induit d'embrayage

1. Posez deux piles de deux pièces de monnaie sur la surface lisse de la table de travail.
2. Déposez l'induit (39) sur deux piles de pièces de monnaie.
3. Appuyez le centre du moyeu sur la surface de la table de travail.

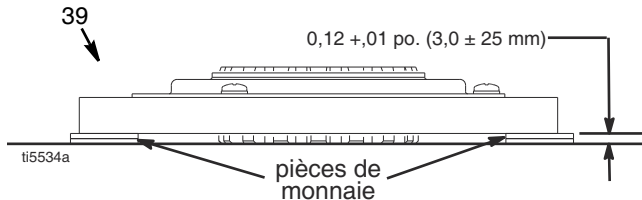

4. Montez l'induit (39) sur l'arbre du moteur.
5. Mettez les quatre vis (36) et les rondelles d'arrêt (35) et serrez au couple de 125 po.-lb.

Pignonnerie

6. Mettez le joint torique (44e) en place.
7. Enfoncez l'arbre du pignon (44c) en tapotant dessus avec un maillet de plastique.
8. Mettez la bague de retenue (44d) en place avec le côté chanfreiné tourné vers le haut.
9. Placez la pignonnerie sur la table de travail avec le rotor orienté vers le haut.
10. Appliquez de la loctite sur les vis. Installez les quatre vis (42) et les rondelles d'arrêt (35). Serrez alternativement les vis au couple de 125 po.-lb jusqu'à ce que le rotor soit solidement fixé. Utilisez les trous taraudés pour maintenir le rotor.
11. Installez la pignonnerie (44) à l'aide de quatre vis (18).
12. Branchez les connecteurs d'embrayage (+) et (-) sur le faisceau de fils.

Démontage du collier

1. Déposez le moteur. Voir **Dépose du moteur**, page 30.
2. Vidangez l'essence du réservoir selon les instructions du manuel Honda.
3. Couchez le moteur de manière à ce que le réservoir d'essence soit en bas et le filtre à air en haut.
4. Desserrez les deux vis (36) du collier (38).
5. Introduisez un tournevis dans la fente du collier (38) et retirez le collier.

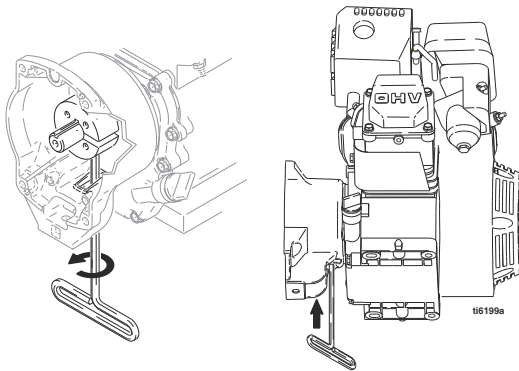

Montage du collier

1. Montez la clavette de l'arbre moteur (37)
2. Tapotez sur le collier (38) pour l'enfiler sur l'arbre moteur (A). Respectez les cotes de la remarque 2. Le chanfrein doit être orienté vers le moteur.
3. Vérifiez les dimensions : Placez une barre d'acier droite et rigide (B) sur la face du carter d'embrayage (45). À l'aide d'un instrument de mesure approprié, mesurez l'écartement entre la barre et la surface du collier. Ajustez le collier si nécessaire. Serrez les deux vis (36) à $14 \pm 1,1 \text{ N}\cdot\text{m}$.

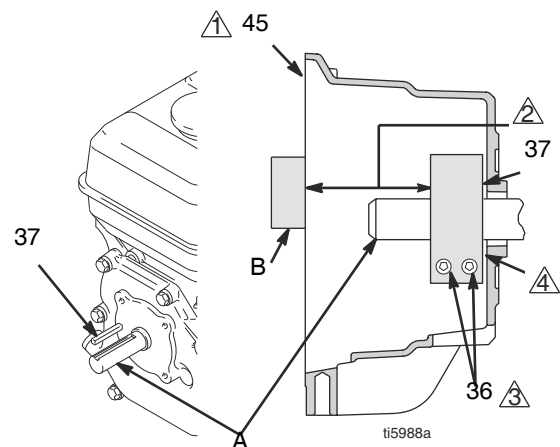

① Face du boîtier d'embrayage

② $39,37 \pm 0,25 \text{ mm}$

③ Serrez au couple de $14 \pm 1,1 \text{ N}\cdot\text{m}$

④ Chanfreinez ce côté

Carter d'embrayage

Dépose

1. Retirez le collier. Exécutez **Démontage du collier**, page 29.
2. Retirez les quatre vis (51) et les rondelles d'arrêt (50) qui maintiennent le carter d'embrayage (45) sur le moteur.
3. Enlevez la vis (145) en passant sous la plaque de support.
4. Extrayez le carter d'embrayage (45).

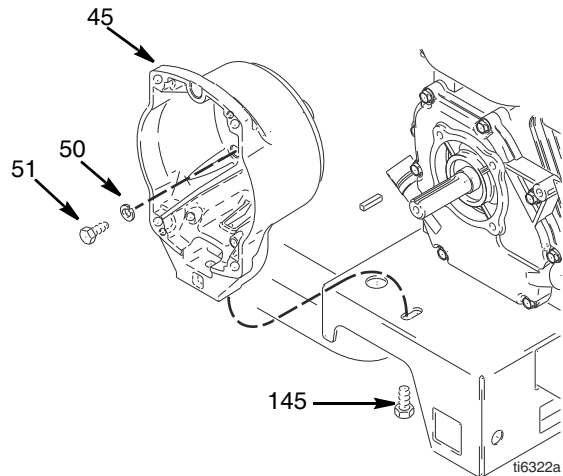

Installation

1. Poussez sur le carter d'embrayage (45).
2. Placez les quatre vis de blocage (51) et les rondelles d'arrêt (56) et fixez le carter d'embrayage (45) sur le moteur. Serrez au couple de 22,6 N•m.
3. Introduisez la vis (145) en passant sous la plaque de support. Serrez au couple de 35,2 N•m.

Moteur

Dépose

REMARQUE : Tout l'entretien du moteur doit être effectué par un concessionnaire agréé HONDA.

1. Retirez la **Pignonnerie/Induit d'embrayage/Collier de serrage** et le **carter d'embrayage**, comme indiqué aux pages 27, 29 et 30.
2. Débranchez tout le câblage nécessaire.
3. Enlevez les deux contre-écrous (111) et les vis (110) de l'embase du moteur.
4. Soulevez le moteur avec précaution et déposez-le sur une table de travail.

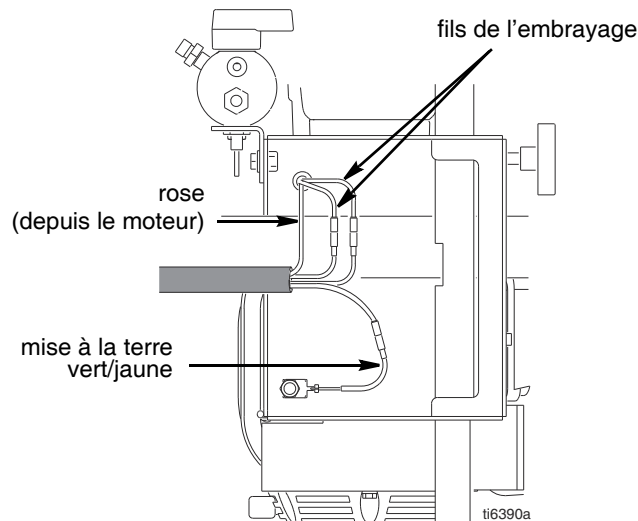
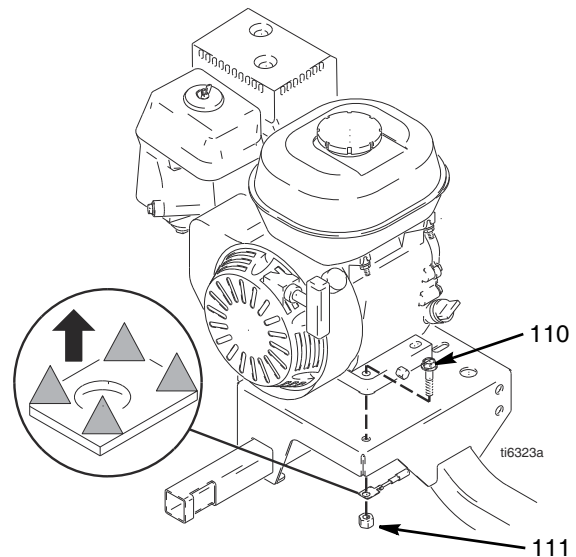

Installation

1. Soulevez le moteur avec précaution et déposez-le sur le chariot.
2. Placez deux vis (110) sur l'embase du moteur et fixez-les à l'aide des contre-écrous (111). Serrez au couple de 27,12 N•m.
3. Branchez tous les câbles nécessaires.
4. Installez la **Pignonnerie/Induit d'embrayage/Collier de serrage** et le **carter d'embrayage**, comme indiqué aux pages 28, 29 et 30.

Transducteur de régulation de pression

Dépose

1. Retirez les deux vis (108) et ouvrez le couvercle (62a).
2. Débranchez le fil du transducteur (155) de la carte de commande (62e).
3. Faites passer le connecteur du transducteur dans le réducteur de tension (151).
4. Enlevez le transducteur et le joint torique (99) du boîtier du filtre (67).

Installation

1. Placez le joint torique (99) et le transducteur (155) dans le boîtier du filtre (67). Serrez au couple de 35-45 po.-lb.
2. Placez le connecteur du transducteur et la douille du réducteur de tension dans le boîtier de commande.
3. Branchez le fil (155) sur la carte de commande (62e).
4. Refermez le boîtier (62a) et fixez-le à l'aide des deux vis (108).

Régulation de pression (Interrupteur MARCHÉ/ARRÊT)

Dépose

1. Exécutez la **Procédure de décompression**, page 9.
2. Retirez les deux vis (108) et ouvrez le couvercle (62a).
3. Débranchez le connecteur de l'interrupteur MARCHÉ/ARRÊT de la carte PC.
4. Appuyez sur les deux ergots de chaque côté de l'interrupteur MARCHÉ/ARRÊT (62d) et retirez l'interrupteur du boîtier.

Installation

1. Montez un nouvel interrupteur MARCHÉ/ARRÊT (62d) en veillant à ce que les deux ergots s'emboîtent bien à l'intérieur du boîtier.
2. Branchez le connecteur de l'interrupteur MARCHÉ/ARRÊT (B) sur la carte PC.
3. Refermez le boîtier (62a) et fixez-le à l'aide des deux vis (108).

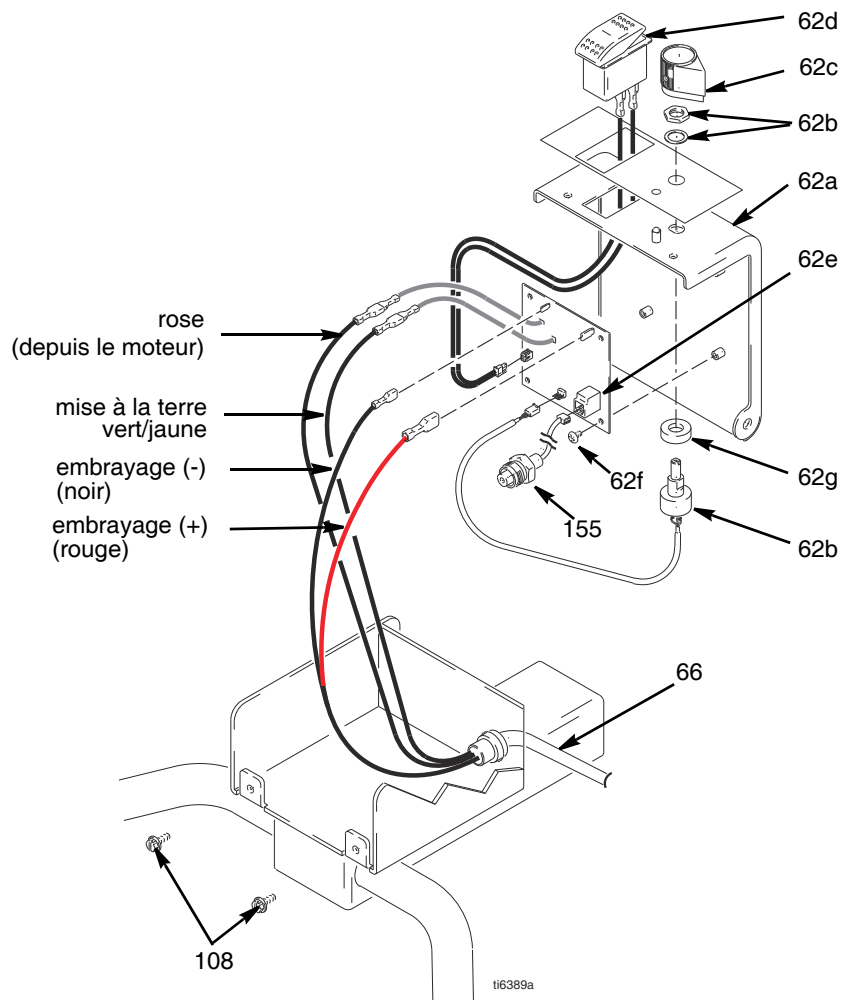

Potentiomètre de réglage de la pression

Dépose

1. Retirez les deux vis (108) et ouvrez le couvercle (62a).
2. Débranchez le câble du potentiomètre (62b) de la carte de commande (62e).
3. Desserrez les vis de réglage sur le bouton du potentiomètre (62c) et démontez le bouton, l'écrou d'arbre, la rondelle-frein et le potentiomètre (62b).
4. Retirez l'entretoise (62g) du potentiomètre.

Installation

1. Installez l'entretoise (62g) sur le potentiomètre (62b).
2. Montez le potentiomètre, l'écrou d'arbre, la rondelle-frein et le bouton du potentiomètre (62c).
 - a. Tournez l'arbre du potentiomètre dans le sens horaire vers la butée intérieure. Montez le bouton du potentiomètre (62c) sur la broche du boîtier (62a).
 - b. Après avoir effectué l'étape a., serrez les vis de réglage sur le bouton de 1/4 à 3/8 de tour après le contact avec l'arbre.
3. Branchez le câble du potentiomètre (62b) sur la carte de commande (62e).
4. Refermez le boîtier (62a) et fixez-le à l'aide des deux vis (108).

Carte de commande

Dépose

1. Retirez les deux vis (108) et ouvrez le couvercle (62a).
2. Débranchez les fils du moteur et les fils de terre du faisceau de câbles (66).
3. Débranchez au niveau de la carte de commande (62e) :
 - Câble depuis le potentiomètre (62b)
 - Câble depuis le transducteur (155)
 - Câble depuis l'interrupteur MARCHE/ARRET (62d)
 - Fils de l'embrayage
4. Retirez les quatre vis (62f) et la carte de commande (62e).

Installation

1. Fixez la carte de commande (62e) à l'aide de quatre vis (62f).
2. Branchez sur la carte de commande (62e) :
 - Fils de l'embrayage
 - Câble depuis l'interrupteur MARCHE/ARRET (62d)
 - Câble depuis le transducteur (155)
 - Câble depuis le potentiomètre (62b)
3. Branchez le moteur et les fils de terre.
4. Refermez le boîtier (62a) et fixez-le à l'aide des deux vis (108).

Vue éclatée

25M224

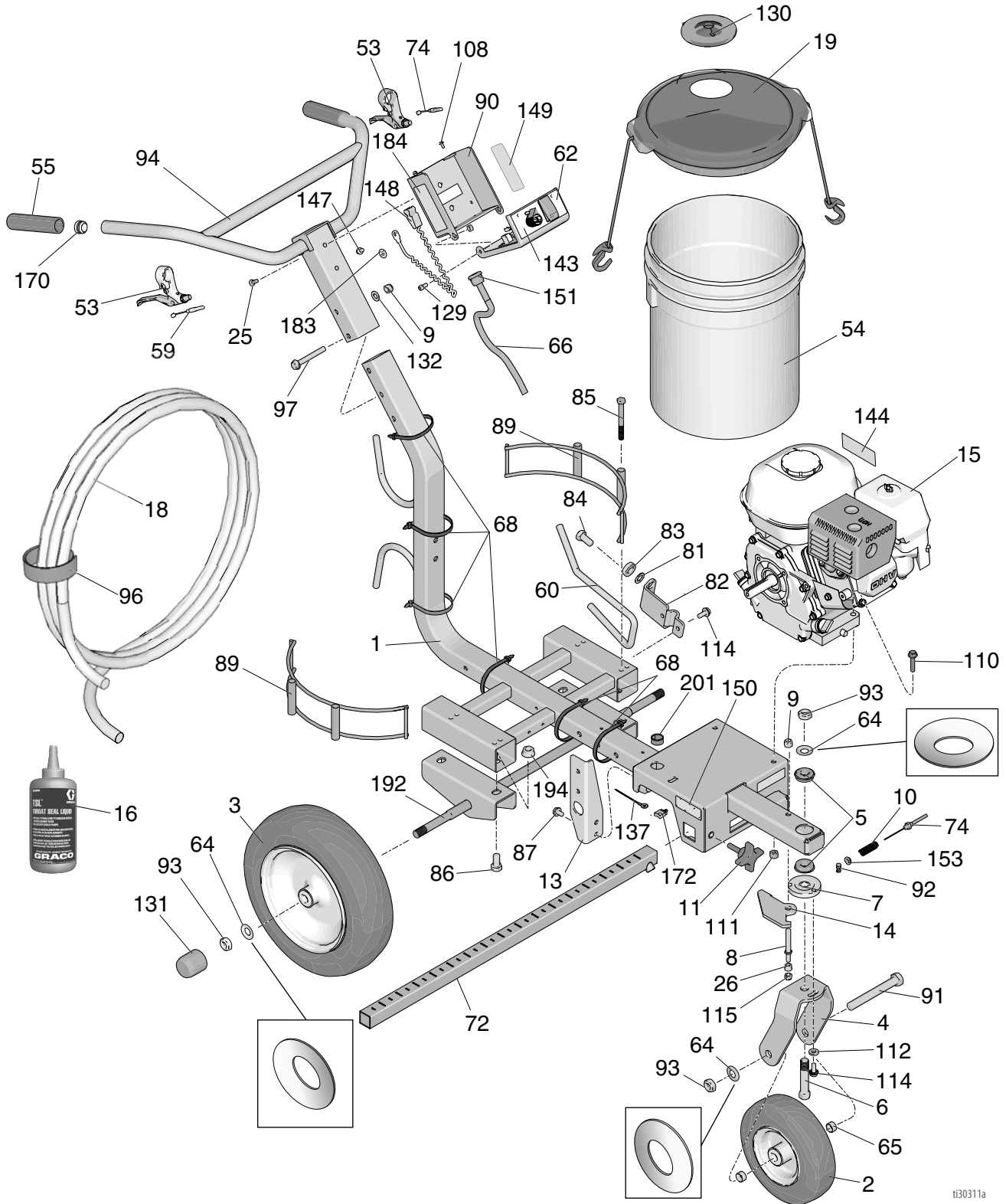

Liste des pièces - 25M224

Réf.	Pièce	Désignation	Qté	Réf.	Pièce	Désignation	Qté
1	17N510	CHÂSSIS, LL	1	91	113665	VIS, de blocage, tête hexagonale	1
2	119542	ROUE, petite	1	92	114802	CÂBLE, arrêt	1
3	119543	ROUE, grande	2	93	119554	CONTRE-ÉCROU, nylon, modèle fin	4
4	15F127	FOURCHE, peinte	1	94	24Z284	BARRE, poignée, LL	1
5	119532	ROULEMENTS, à bride	2	96	114271	ATTACHE, protection de flexible	1
6	15E780	GOUPILLE, fourche	1	97	116935	VIS, de blocage, tête à bride	2
7	15E773	DISQUE, régulateur	1	108	128978	VIS, à tête hex à collerette, 8-32	6
8	15E792	GOUPILLE, levier	1	110	112960	VIS, bride, hex	2
9	101566	CONTRE-ÉCROU	3	111	110838	CONTRE-ÉCROU	2
10	114682	RESSORT, compression	1	112	122669	RONDELLE, plate, plus épaisse	1
11	108471	BOUTON, à ailettes	1	114	110963	VIS, de blocage, tête à bride	3
13	15E748	SUPPORT, collecteur	1	115	111040	CONTRE-ÉCROU, insert, nylock, 5/16 po.	1
14	287682	LEVIER, roulette, comprend 26	1	129	101550	VIS, de blocage, sch	2
15	108879	MOTEUR, essence, 4,0 CV	1	130	278723	JOINT, seau	1
	25P295	MOTEUR, essence, 5,5 CV, Honda (Chine uniquement)	1	131	15C871	CAPUCHON, patte	2
16	238049	FLUIDE, TSL, 4 oz	1	132	100731	RONDELLE	2
18	249080	FLEXIBLE, couplé, 1/4 po. x 50 pi., nickel	1	137	119579	CONDUCTEUR, terre	1
19	24U241	KIT, couvercle de seau	1	143	17H684	ÉTIQUETTE, LL3400	1
25	108538	VIS, de blocage, tête plate	2	144▲	194126	ÉTIQUETTE, avertissement	1
26	111016	ROULEMENTS, à bride	1	147	107257	VIS, autotaraudeuse, tête hex	1
53	194310	LEVIER, actionneur	2	148	237686	CÂBLE, ensemble de terre avec collier	1
54	115077	SEAU, plastique	1	149▲	17K394	ÉTIQUETTE, sécurité, avertissement, incendie et explosion	1
55	116139	POIGNÉE, manette	2	150▲	16P136	ÉTIQUETTE, sécurité, avertissement	1
59	15E992	CÂBLE, pistolet	1	151	15F928	DOUILLE, réduction de tension	1
60	15E993	TIGE, frein	1	153	111025	JOINT, polypropylène	1
62	287565	COUVERCLE, boîtier de commande, ensemble	1	170	120151	BOUCHON, tuyau	2
64	119563	RONDELLE, Belleville	4	172	117727	AGRAFE, fil	1
65	15E996	ENTRETOISE, roue	2	183▲	16W503	ÉTIQUETTE, sécurité, symbole de mise à la terre	1
66	15E995	FAISCEAU, câbles, commande	1	184▲	17K392	ÉTIQUETTE, sécurité, avertissement, injection	1
72	17J407	SUPPORT, support, pistolet	1	▲	222385	ÉTIQUETTE, avertissement, alerte médicale (non illustré)	1
74	241445	CÂBLE, roulette	1	192	24Z605	ESSIEU, assemblage soudé	1
81	195134	ENTRETOISE, bille, guide	1	194	112731	ÉCROU, hex., à bride	4
82	198891	SUPPORT, fixation	1	201	129528	ŒILLET, fendu, orifice de 1"	1
83	198931	ROULEMENTS	1				
84	113961	VIS, de blocage, tête hexagonale	1				
85	867517	VIS, tête hex., 3/8-16 x 3,5 po.	4				
86	111802	VIS	4				
87	111801	VIS, de blocage, tête hex	4				
89	17N536	SUPPORT, seau	2				
90	15F047	COMMANDE, boîtier	1				

▲ Des étiquettes, plaques et cartes de danger et d'avertissement de remplacement sont disponibles gratuitement.

Vue éclatée

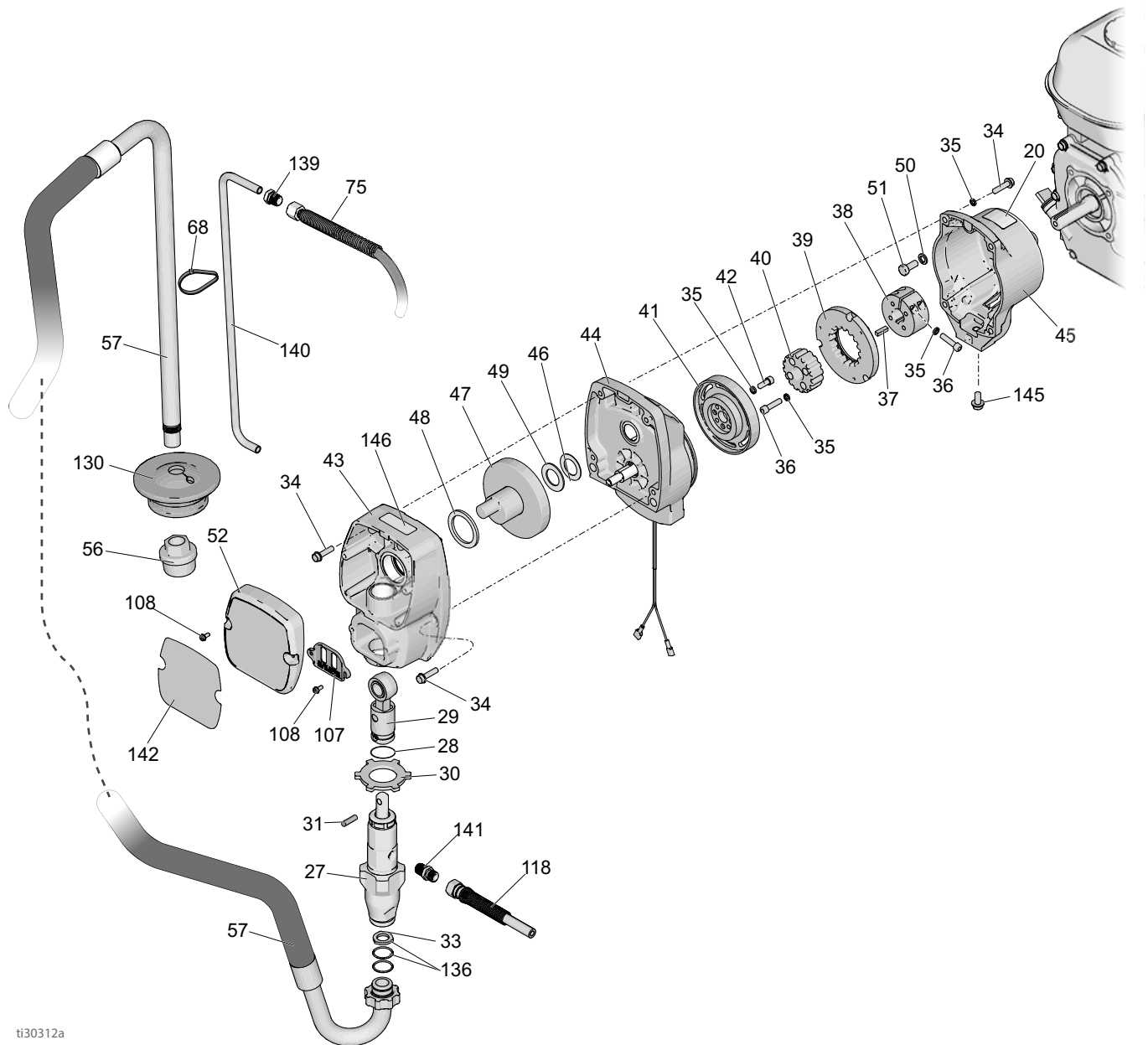

ti30312a

Liste des pièces - 25M224

Réf.	Pièce	Désignation	Qté	Réf.	Pièce	Désignation	Qté
20	16D576	ÉTIQUETTE, fabriqué aux États-Unis	1	49	107434	ROULEMENTS, butée	1
27	246428	POMPE, bas de	1	50	100214	RONDELLE, d'arrêt	4
28	196750	RESSORT, retenue	1	51	108842	VIS, de blocage, tête hexagonale	4
29	287053	BIELLE	1	52	287487	COUVERCLE, avant, peint	1
30	195150	CONTRE-ÉCROU, pompe	1	56	246385	CRÉPINE, 7/8-14 unf	1
31	196762	GOUPILLE, droite	1	57	17M875	FLEXIBLE, aspiration, comprend 33, 136	1
33†	115099	RONDELLE	1	68	404989	BANDE, de serrage	6
34	119426	VIS, usinée, à tête hex, avec rondelle	8	75	249232	FLEXIBLE, couplé, 1/4 po. x 3 pi.	1
35*	105510	RONDELLE, frein, ressort (collier élevé)	10	107	15B589	CAPOT, tige de pompe	1
36*	108803	VIS, hex, tête creuse	6	118	249149	FLEXIBLE, couplé, 1/4 po. x 22,25 po.	1
37	183401	CLAVETTE, parallèle	1	136†	117559	JOINT TORIQUE	2
38	193680	COLLIER, arbre	1	139	196180	DOUILLE	1
39*		INDUIT, embrayage, 4 po.	1	140	16X071	TUYAU, vidange	1
40*		MOYEU, induit	1	141	196181	RACCORD, mamelon	2
41*		ROTOR, embrayage, 4 po.	1	142	17H685	ÉTIQUETTE, pompe, LL3400	1
42*	101682	VIS, de blocage, sch	4	145	112395	VIS, de blocage, tête à bride	1
43	287483	CARTER, entraînement, comprend 34	1	146▲	290228	ÉTIQUETTE, avertissement	1
44	287376	CARTER, pignon	1				
45	15E535	CARTER, embrayage, usiné	1				
46	116074	RONDELLE, butée	1				
47	287484	VILEBREQUIN, GMAX 3400, comprend 46, 48, 49	1				
48	180131	ROULEMENTS, butée	1				

▲ Des étiquettes, plaques et cartes de danger et d'avertissement de remplacement sont disponibles gratuitement.

* Compris dans le kit de rechange d'embrayage 241109

† Compris dans le kit de flexible d'aspiration 17M875

Vue éclatée et liste - Carter de pignonnerie

Référence 44 : Carter de pignonnerie

Réf.	Pièce	Désignation	Qté
44	287376	CARTER DE PIGNONNERIE	1
44a	287482	KIT, réparation, bobine	1
44b	105489	GOUPILLE	2
44c*	287485	ARBRE DU PIGNON	1
44d*	113094	BAGUE DE RETENUE, grande	1
44e*	165295	JOINT TORIQUE, presse-étoupe	1

* Peut être commandé séparément

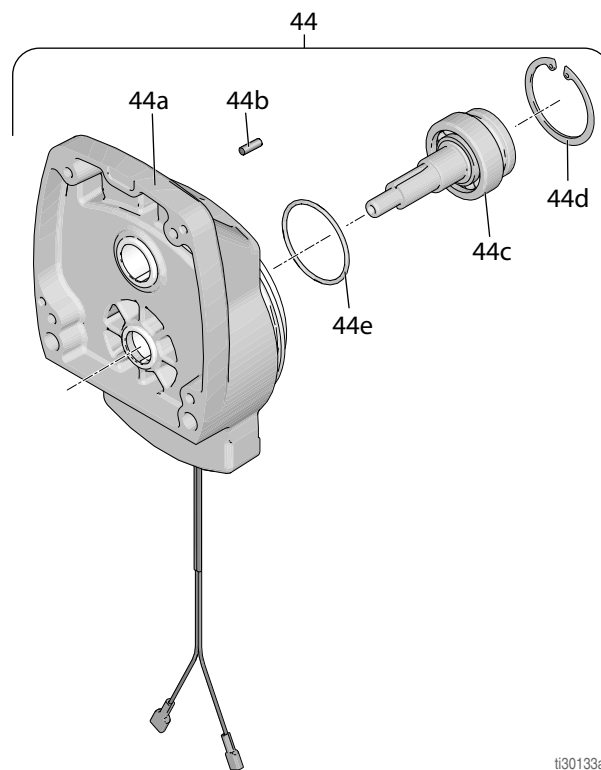

Pièces du bras du pistolet

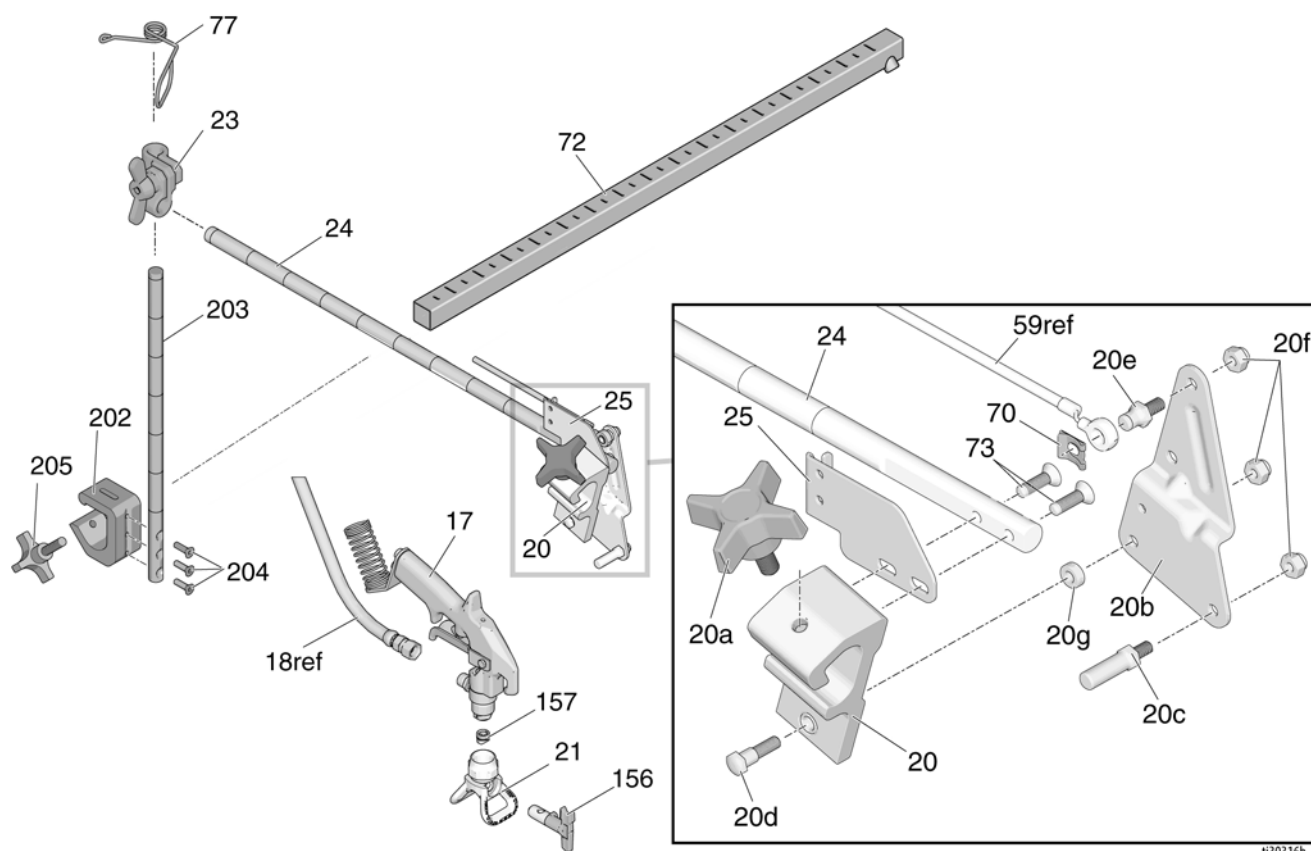

130316b

Réf.	Pièce	Désignation	Qté	Réf.	Pièce	Désignation	Qté
17	248157	PISTOLET, flex	1	72	17J407	SUPPORT, pour pistolet	1
20	15F216	SUPPORT, pistolet	1	73	119647	VIS, de blocage, douille, tête plate	2
20a*	15F750	BOUTON, support, pistolet	1	77	188135	GUIDE, câble	1
20b*	15F214	LEVIER, actionneur	1	156	LL5319	BUSE, pulvérisation, traçage, comprend 157	1
20c*	15F209	GOIJON, gâchette	1		*17H720	ATTACHE, ruban, 5 po.	3
20d*†	17J575	FIXATION, spéciale	1	202	17J424	BARRE, hauteur, ajustement, ensemble, comprend 203, 204, 205	1
20e*	17H673	STUD, câble	1	203	17J139	BARRE, pistolet, support	1
20f*†	102040	CONTRE-ÉCROU	3	204	113428	VIS, usinée	3
20g*†	17J576	ENTRETOISE, spéciale	1	205	108471	BOUTON, à ailettes	1
21	243161	SUPPORT DE BUSE, RAC V	1				
23	24Y645	KIT, collier	1				
24	17J145	BRAS, support, pistolet	1				
25*	15F213	SUPPORT, câble	1				
70	*126111	RETENUE, circlip, externe, 8 mm	1				

* Compris dans le kit de réparation du support du pistolet 25A528

† Compris dans le kit pistolet à 4 doigts 24Y991

Ensemble régulation de pression/filtre

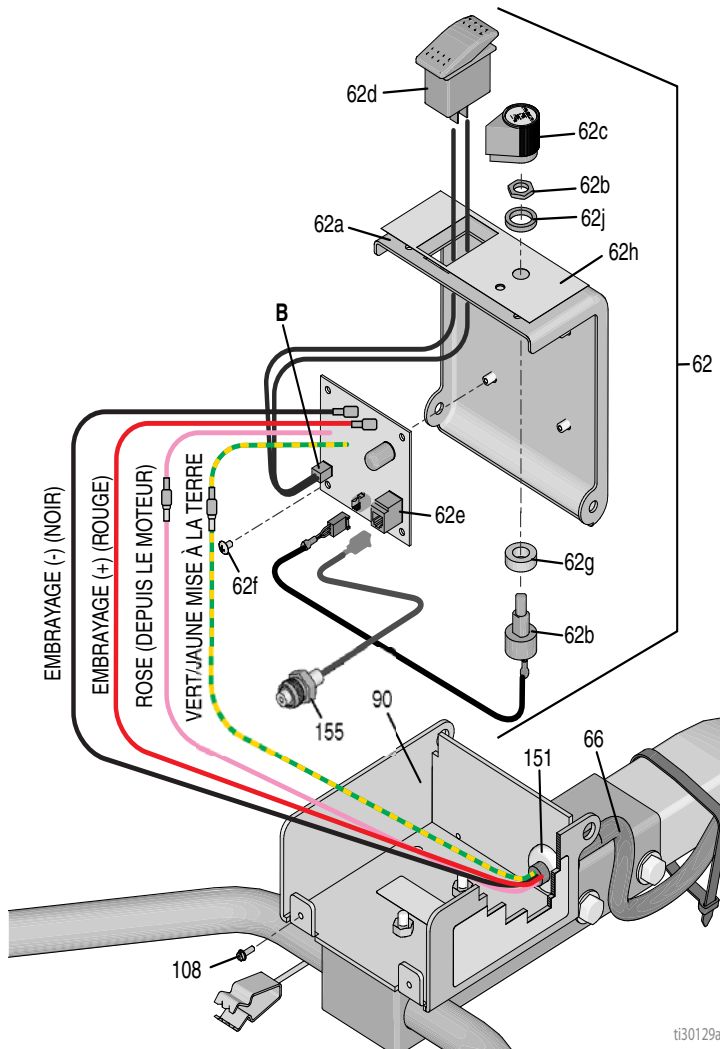

ti30129a

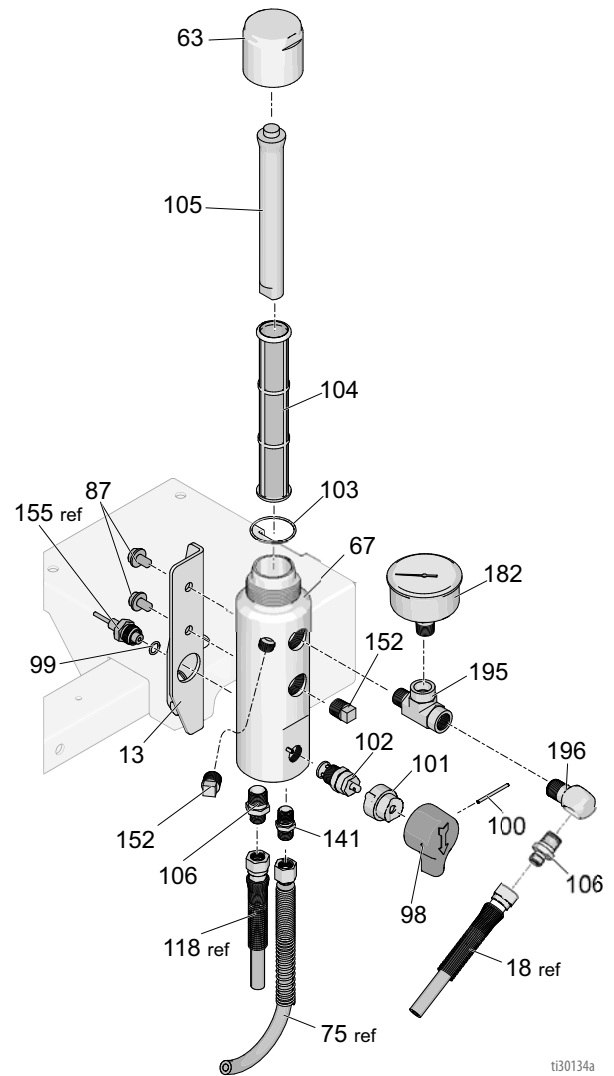

ti30134a

Liste des pièces - Ensemble régulation de pression/filtre

Réf.	Pièce	Désignation	Qté	Réf.	Pièce	Désignation	Qté
13	15E748	SUPPORT, collecteur	1	99*	111457	JOINT TORIQUE	1
62a	15E991	COUVERCLE, boîtier de commande	1	100*	15C972	GOUPILLE, rainurée	1
62b	256219	POTENTIOMÈTRE	1	101*	224807	BASE, vanne	1
62c	116167	BOUTON, potentiomètre	1	102*	239914	VANNE, vidange	1
62d	116752	INTERRUPTEUR, à bascule	1	103*	117285	JOINT TORIQUE	1
62e	287486	CARTE, commande,	1	104*	243984	FILTRE, fluide	1
62f	113045	VIS, sgsu, usinée, cruciforme, à tête bombée	4	105*	15C766	TUBE, diffusion	1
62g	198650	ENTRETOISE, arbre	2	106	196177	ADAPTATEUR, mamelon	2
62h	15F540	ÉTIQUETTE, commandes	1	141	196181	RACCORD, mamelon	1
62j	15C973	JOINT D'ÉTANCHÉITÉ	1	152*	15G331	TUYAU, vidange, acier inox	2
63*	287285	CAPUCHON, collecteur, comprend 103, 105	1	155*	15F782	FAISCEAU, capteur, traceur de lignes	1
67*	17K166	COLLECTEUR, filtre	1	182	804582	MANOMÈTRE, pression, fluide	1
87	111801	VIS, de blocage, tête hexagonale	4	195	124490	RACCORD, en T	1
98*	15C780	POIGNÉE	1	196	196179	RACCORD, coude	1

* Compris dans le kit de réparation du filtre 24Z867

Schéma de câblage de la régulation de pression

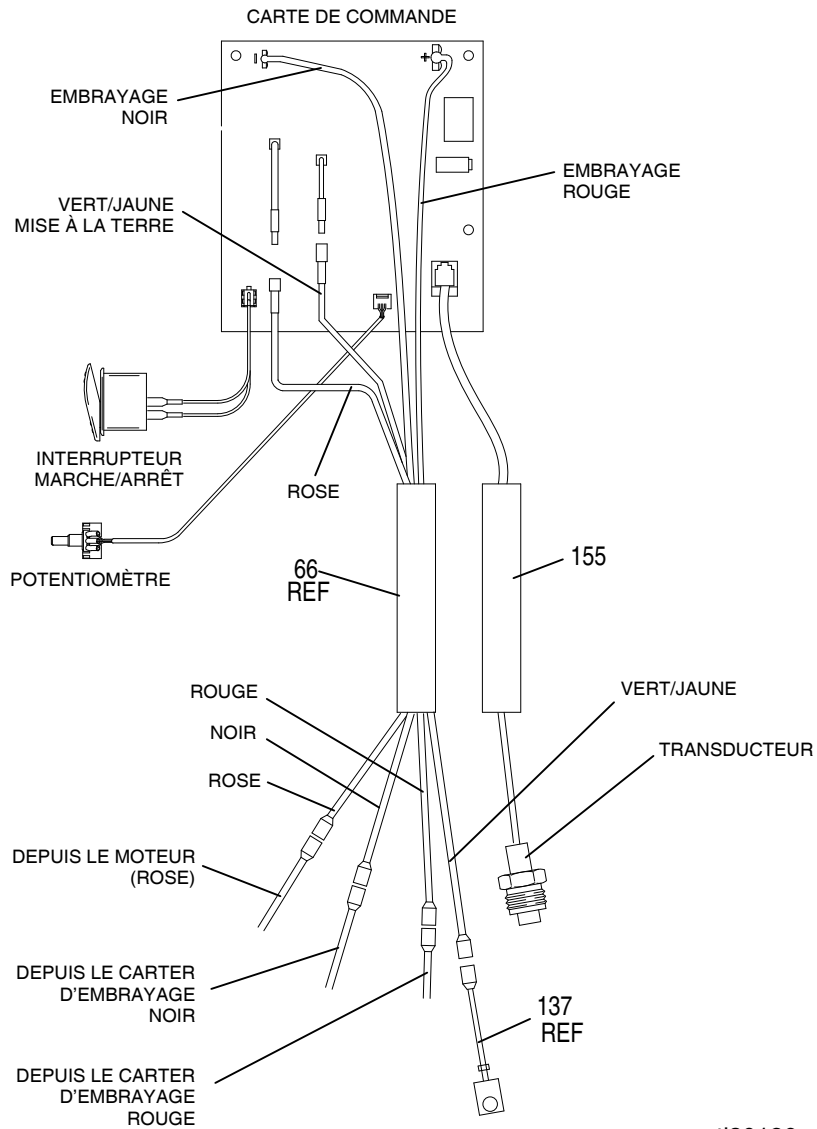

ti30126a

Caractéristiques techniques

LineLazer 3400 (Modèle 25M224)		
	Système impérial	Système métrique
Moteur Honda GX120		
SAE J1995 à 3600 tr/min	Puissance 4,0 CV	
Pression de service maximum	3300 psi	(22,8 MPa, 228 bars)
Débit maximum	0,75 gpm	2,84 lpm
Taille de buse maximum	1 pistolet avec buse de 0,027 po.	
Crépine d'entrée de peinture	Tamis en acier inoxydable de 12 mailles (893 microns), réutilisable	
Crépine de sortie de peinture	Tamis en acier inoxydable de 60 mailles (250 microns), réutilisable	
Taille d'entrée de la pompe	diamètre 1,0 po.	
Taille de sortie de fluide	diamètre 0,25 po.	
Niveau de bruit		
Puissance sonore selon la norme ISO 3741	95,4 dBA	
Pression sonore selon la norme ISO 3741	91,0 dBA	
Vibrations selon la norme ISO 5349		
Côté gauche	260 po./s ²	6,60 m/s ²
Côté droit	225 po./s ²	5,72 m/s ²
Pièces en contact avec le produit	Acier inoxydable, joints en PTFE, cuir, nylon, acier au carbone galvanisé et nickelé, carbure de tungstène, chromage, UHMWPE, acétal, polyéthylène,	
Dimensions (25M224)		
Poids (à vide, sans emballage)	160,0 livres	72,5 kg
Hauteur (poignées repliées)	39,4 po.	100,0 cm
Hauteur (poignées relevées)	41,3 po.	104,8 po.
Longueur (poignées repliées)	66,3 po.	168,4 cm
Longueur (poignées relevées)	68,0 po.	172,7 cm
Largeur	26,0 po.	66,0 cm
Pistolet		
Pression de service maximum	5000 psi	345, 3,45 (bars, MPa)
Poids (avec buse et garde-buse)	18 oz.	510 g
Entrée	1/4 npsm mâle	
Température maximum du matériau	120°F	50°C

LineLazer 3400 (Modèle 25P341)		
	Système impérial	Système métrique
Moteur Honda GX160		
SAE J1995 à 3600 tr/min	Puissance 5,5 CV	
Pression de service maximum	3300 psi	(22,8 MPa, 228 bars)
Débit maximum	0,75 gpm	2,84 lpm
Taille de buse maximum	1 pistolet avec buse de 0,027 po.	
Crépine d'entrée de peinture	Tamis en acier inoxydable de 12 mailles (893 microns), réutilisable	
Crépine de sortie de peinture	Tamis en acier inoxydable de 60 mailles (250 microns), réutilisable	
Taille d'entrée de la pompe	diamètre 1,0 po.	
Taille de sortie de fluide	diamètre 0,25 po.	
Niveau de bruit		
Puissance sonore selon la norme ISO 3741	95,4 dBA	
Pression sonore selon la norme ISO 3741	91,0 dBA	
Vibrations selon la norme ISO 5349		
Côté gauche	260 po./s ²	6,60 m/s ²
Côté droit	225 po./s ²	5,72 m/s ²
Pièces en contact avec le produit	Acier inoxydable, joints en PTFE, cuir, nylon, acier au carbone galvanisé et nickelé, carbure de tungstène, chromage, UHMWPE, acétal, polyéthylène,	
Dimensions (25M224)		
Poids (à vide, sans emballage)	165,0 livres	74,8 kg
Hauteur (poignées repliées)	39,4 po.	100,0 cm
Hauteur (poignées relevées)	41,3 po.	104,8 po.
Longueur (poignées repliées)	66,3 po.	168,4 cm
Longueur (poignées relevées)	68,0 po.	172,7 cm
Largeur	26,0 po.	66,0 cm
Pistolet		
Pression de service maximum	5000 psi	345, 3,45 (bars, MPa)
Poids (avec buse et garde-buse)	18 oz.	510 g
Entrée	1/4 npsm mâle	
Température maximum du matériau	120°F	50°C

Proposition 65 de Californie

RÉSIDENTS DE CALIFORNIE

 **AVERTISSEMENT** : Cancer et effet nocif sur la reproduction – www.P65Warnings.ca.gov.

Garantie standard de Graco

Graco garantit que tout le matériel mentionné dans le présent document, fabriqué par Graco et de marque Graco, est exempt de défaut matériel et de fabrication à la date de la vente à l'acheteur et utilisateur initial. Sauf garantie spéciale, étendue ou limitée, publiée par Graco, Graco réparera ou remplacera, pendant une période de douze mois à compter de la date de vente, toute pièce de l'équipement qu'il juge défectueuse. Cette garantie s'applique uniquement si l'équipement est installé, utilisé et entretenu conformément aux recommandations écrites de Graco.

Cette garantie ne couvre pas et la société Graco ne sera pas tenue pour responsable de l'usure et de la détérioration générales ou de tout autre dysfonctionnement, des dégâts ou des traces d'usure causés par une mauvaise installation, une mauvaise utilisation, l'abrasion, la corrosion, une maintenance inappropriée ou incorrecte, la négligence, un accident, une modification ou un remplacement par des pièces ou des composants qui ne sont pas de la marque Graco. De même, Graco ne sera pas tenue pour responsable en cas de dysfonctionnements, de dommages ou d'usure dus à l'incompatibilité de l'équipement Graco avec des structures, des accessoires, des équipements ou des matériaux non fournis par Graco ou dus à une mauvaise conception, fabrication, installation, utilisation ou une mauvaise maintenance de ces structures, accessoires, équipements ou matériels non fournis par Graco.

Cette garantie s'applique à condition que l'équipement faisant l'objet de la réclamation soit retourné en port payé à un distributeur Graco agréé pour une vérification du défaut signalé. Si le défaut est confirmé, Graco réparera ou remplacera gratuitement toutes les pièces défectueuses. L'équipement sera retourné à l'acheteur d'origine en port payé. Si l'examen de l'équipement ne révèle aucun vice de matériau ou de fabrication, les réparations seront effectuées à un coût raisonnable pouvant inclure le coût des pièces, de la main-d'œuvre et du transport.

CETTE GARANTIE EST UNE GARANTIE EXCLUSIVE ET REMPLACE TOUTE AUTRE GARANTIE, EXPRESSE OU IMPLICITE, Y COMPRIS, MAIS SANS S'Y LIMITER, LES GARANTIES DE QUALITÉ MARCHANDE OU LES GARANTIES DE CONFORMITÉ À UN USAGE SPÉCIFIQUE.

La seule obligation de Graco et la seule voie de recours de l'acheteur pour toute violation de la garantie sont telles que définies ci-dessus. L'acheteur convient qu'aucun autre recours (y compris, mais sans s'y limiter, pour les dommages indirects ou consécutifs de manque à gagner, de perte de marché, les blessures corporelles ou les dommages matériels ou tout autre dommage indirect ou consécutif) n'est possible. Toute action pour violation de la garantie doit être intentée dans les deux (2) ans à compter de la date de vente.

GRACO NE GARANTIT PAS ET REJETTE TOUTE GARANTIE IMPLICITE DE QUALITÉ MARCHANDE ET DE CONFORMITÉ À UN USAGE SPÉCIFIQUE EN RAPPORT AVEC LES ACCESSOIRES, ÉQUIPEMENTS, MATÉRIAUX OU COMPOSANTS QU'ELLE VEND, MAIS NE FABRIQUE PAS. Les articles vendus, mais non fabriqués par Graco (tels que les moteurs électriques, les interrupteurs ou les flexibles) sont couverts, le cas échéant, par la garantie de leur fabricant. Graco fournira à l'acheteur une assistance raisonnable pour toute réclamation relative à ces garanties.

Graco ne sera en aucun cas tenu pour responsable des dommages indirects, accessoires, particuliers ou consécutifs résultant de la fourniture par Graco de l'équipement ci-dessous ou des accessoires, de la performance, ou de l'utilisation de produits ou d'autres biens vendus au titre des présentes, que ce soit en raison d'une violation contractuelle, d'une violation de la garantie, d'une négligence de Graco, ou autre.

Informations Graco

Pour en savoir plus sur les derniers produits de Graco, visitez le site www.graco.com.

Pour obtenir des informations sur les brevets, consultez la page www.graco.com/patents.

POUR PASSER UNE COMMANDE, contactez votre distributeur Graco ou appelez le 1-800-690-2894 pour identifier le distributeur le plus proche.

Tous les textes et illustrations contenus dans ce document reflètent les dernières informations disponibles concernant le produit au moment de la publication. Graco se réserve le droit de faire des changements à tout moment et sans préavis.

Traduction des instructions originales. This manual contains French. MM 3A4587

Siège social de Graco : Minneapolis

Bureaux à l'étranger : Belgique, Chine, Japon, Corée

GRACO INC. AND SUBSIDIARIES • P.O. BOX 1441 • MINNEAPOLIS MN 55440-1441 • USA
Copyright 2016, Graco Inc. Tous les sites de fabrication de Graco sont certifiés ISO 9001.

www.graco.com

Révision F, septembre 2021