

LineLazer™ 3400 Airless Belijningsapparaat

3A4591F

NL

Voor het aanbrengen van belijningsmaterialen. Alleen voor professioneel gebruik. Uitsluitend voor gebruik buitenshuis. Niet goedgekeurd voor gebruik in omgevingen met explosiegevaar of op gevaarlijke locaties.

Modellen: 25M224, 25P341 (alleen model voor China)

Maximale bedrijfsdruk 3300 psi (22,8 MPa, 228 bar)



Belangrijke veiligheidsinstructies

Lees alle waarschuwingen en instructies in deze handleiding, in de bijbehorende handleidingen en op de apparatuur. Zorg dat u vertrouwd bent met de bediening en het juiste gebruik van de apparatuur. Bewaar deze instructies.

| Bijbehorende handleidingen: | |
|-----------------------------|---------|
| 311254 | Pistool |
| 309250 | Pomp |

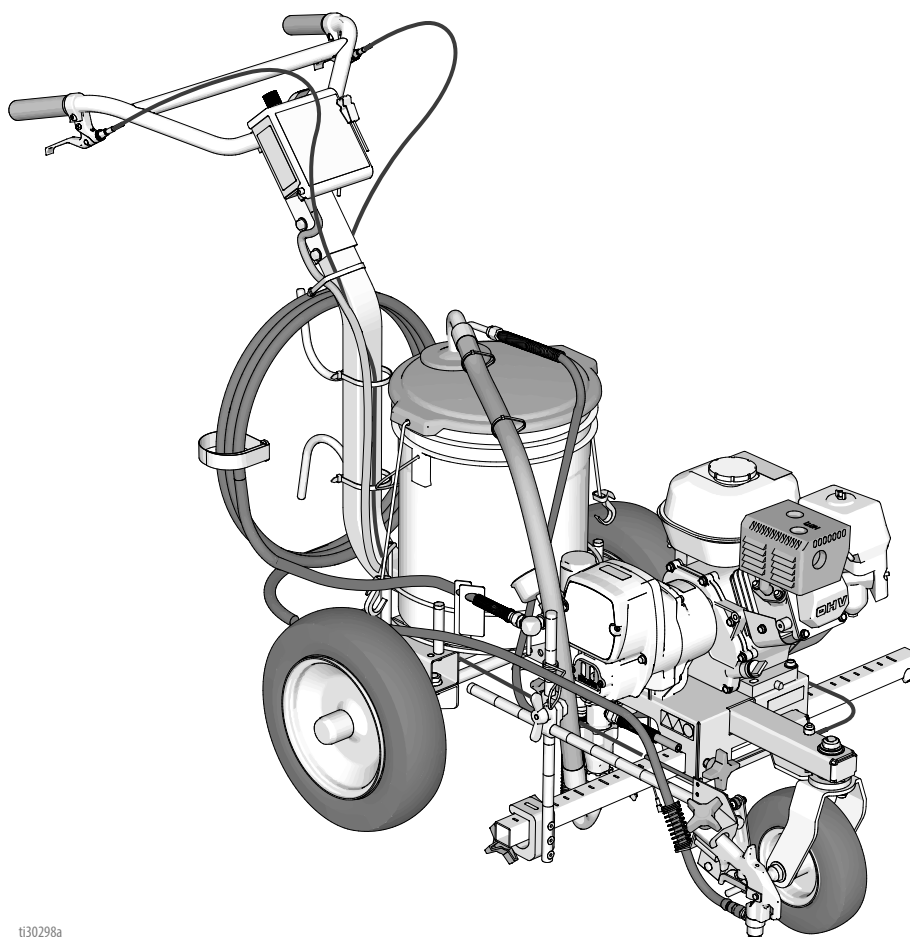



ti30298a

Inhoudsopgave

| | | | |
|---|-----------|--|-----------|
| Waarschuwingen | 3 | Koppelingshuis | 30 |
| De spuittip selecteren | 6 | Verwijdering | 30 |
| Identificatie van de onderdelen | 7 | Installatie | 30 |
| Aardingsprocedure (uitsluitend voor ontvlambaar materiaal) | 8 | Motor | 30 |
| Emmers | 8 | Verwijdering | 30 |
| Drukontlastingsprocedure | 9 | Installatie | 30 |
| Voorwieluitlijning: | 10 | Drukompormer | 31 |
| Bediening | 11 | Verwijdering | 31 |
| Instellen | 11 | Installatie | 31 |
| Opstarten | 12 | Drukregelaar (aan/uit-schakelaar) | 32 |
| Rac Tip en Guard | 14 | Verwijdering | 32 |
| Het pistool plaatsen | 15 | Installatie | 32 |
| Het pistool monteren | 15 | Potentiometer voor drukregeling | 33 |
| Het pistool positioneren | 15 | Verwijdering | 33 |
| Breedte van de verfstreep | 17 | Installatie | 33 |
| Een teststreep spuiten | 17 | Besturingskaart | 33 |
| Verstopingen in de spuittip verwijderen | 17 | Verwijdering | 33 |
| Reinigen | 18 | Installatie | 33 |
| Aanbevelingen voor spoelen | 21 | Onderdelentekening | 34 |
| Problemen opsporen en verhelpen | 22 | 25M224 | 34 |
| Verdringerpomp | 24 | Onderdelenlijst - 25M224 | 35 |
| Verwijdering | 24 | Onderdelentekening | 36 |
| Reparatie | 24 | Onderdelenlijst - 25M224 | 37 |
| Installatie | 25 | Onderdelentekening en onderdelenlijst - rondselhuis | 38 |
| Aandrijfbehuizing en verbindingstang | 26 | Onderdelen pistoolarm | 39 |
| Verwijdering | 26 | Drukregelaar/filter | 40 |
| Installatie | 26 | Onderdelenlijst - Drukregelaar/filter | 41 |
| Rondsel/Koppelingsanker/Klem | 27 | Bedradingsschema's drukregeling | 42 |
| Rondseleenheid/ koppelingsanker verwijderen | 27 | Technische gegevens | 44 |
| Installatie | 28 | California Proposition 65 | 45 |
| De klem verwijderen | 29 | Standaard Graco-garantie | 46 |
| De klem monteren | 29 | Graco-informatie | 47 |

Waarschuwingen

De onderstaande waarschuwingen betreffen de installatie, het gebruik, de aarding, het onderhoud en de reparatie van deze apparatuur. Het uitroepteken verwijst naar een algemene waarschuwing en het gevarensymbool verwijst naar procedurespecifieke risico's. Als u deze symbolen in de handleiding of op de waarschuwingsetiketten ziet, raadpleeg dan deze Waarschuwingen. Productspecifieke gevarensymbolen en waarschuwingen die niet in dit hoofdstuk staan beschreven, kunnen in de hele handleiding worden weergegeven waar deze van toepassing zijn.

|  <h1 style="margin: 0;">WAARSCHUWING</h1> | |
|---|--|
|      | <p>GEVAAR VOOR INJECTIE DOOR DE HUID</p> <p>Bij spuiten onder hoge druk kunnen er giftige stoffen in het lichaam worden geïnjecteerd, waardoor er ernstige verwondingen kunnen ontstaan. Indien er zich een injectie voordoet, laat u dan onmiddellijk behandelen door een medisch specialist.</p> <ul style="list-style-type: none"> • Richt het pistool niet op mensen of dieren en spuit niet op mensen of dieren. • Houd uw handen en andere lichaamsdelen uit de buurt van de plaats waar het materiaal uit het apparaat komt. Probeer bijvoorbeeld niet om gelekte verf te stoppen met een van uw lichaamsdelen. • Gebruik altijd de tipbeschermer. Spuit nooit zonder dat de tipbeschermer is aangebracht. • Gebruik Graco-spuittips. • Wees voorzichtig bij het reinigen en vervangen van de spuittips. Als de spuittip verstopt raakt tijdens het spuiten, volg dan de Drukontlastingsprocedure om de eenheid uit te schakelen en de druk te ontlasten voordat u de spuittip verwijdert om deze te reinigen. • De apparatuur blijft onder druk staan nadat de spanning is uitgeschakeld. Laat de apparatuur nooit in werking of onder druk staan als er geen toezicht is. Voer de Drukontlastingsprocedure uit wanneer de apparatuur niet onder toezicht staat of niet gebruikt wordt, voordat u onderhouds- of reinigingswerkzaamheden aan de apparatuur uitvoert en voordat u onderdelen verwijdert. • Controleer de slangen en onderdelen op tekenen van schade. Vervang alle beschadigde slangen of onderdelen. • Dit systeem kan 3300 psi produceren. Gebruik Graco-reserveonderdelen of -toebehoren met een vermogen van minimaal 22,8 MPa (228 bar, 3300 psi). • Schakel altijd de veiligheidspal in wanneer u niet bezig bent met spuiten. Controleer of de veiligheidspal goed werkt. • Controleer of alle aansluitingen stevig vastzitten voordat u het apparaat gebruikt. • Zorg ervoor dat u weet hoe u het apparaat snel kunt stopzetten en de druk kunt ontlasten. Zorg ervoor dat u grondig vertrouwd bent met de bediening van het apparaat. |
|     | <p>BRAND- EN EXPLOSIEGEVAAR</p> <p>Ontvlambare dampen, zoals dampen van oplosmiddelen en verf, in het werkgebied kunnen ontbranden of exploderen. Verf of oplosmiddelen die door het apparaat stromen, kunnen statische elektriciteit opwekken. Voorkom brand en explosies onder meer als volgt:</p> <ul style="list-style-type: none"> • Gebruik de apparatuur alleen in goed geventileerde ruimtes. • Vul de brandstoftank niet als de motor draait of heet is; zet de motor uit en laat deze afkoelen. Brandstof is zeer brandbaar en kan ontbranden of exploderen als deze op een heet oppervlak wordt gemorst. • Zorg dat er geen ontstekingsbronnen zijn, zoals waakvlammen, sigaretten, draagbare elektrische lampen en kunststof druppelvangers (deze kunnen statische vonkoverslag geven). • Aard alle apparatuur in het werkgebied. Zie de instructies over aarding. • Spuit of spoel nooit oplosmiddelen onder hoge druk. • Houd het werkgebied vrij van vuil, inclusief oplosmiddelen, poetslappen en benzine. • Haal geen stekkers uit stopcontacten, steek geen stekkers in stopcontacten en doe geen lampen aan of uit als er ontvlambare dampen aanwezig zijn. • Alleen geaarde slangen gebruiken. • Houd het pistool stevig tegen de zijkant van een geaarde emmer gedrukt terwijl u in de emmer spuit. Gebruik geen emmervoeringen, tenzij ze antistatisch of geleidend zijn. • Stop onmiddellijk met werken als u statische vonken ziet of een schok voelt. Gebruik het systeem pas weer als u de oorzaak van het probleem kent en het probleem is verholpen. • Zorg dat er altijd een werkend brandblusapparaat in het werkgebied is. |



WAARSCHUWING



GEVAAR BIJ VERKEERD GEBRUIK VAN DE APPARATUUR

Verkeerd gebruik kan leiden tot ernstig of dodelijk letsel.

- Bedien het systeem niet als u moe, of onder invloed van drugs, alcohol of geneesmiddelen bent.
- Overschrijd nooit de maximale werkdruk en de maximale bedrijfstemperatuur van het zwakste onderdeel in uw systeem. Zie **Technische gegevens** van alle apparatuurhandleidingen.
- Gebruik materialen en oplosmiddelen die geschikt zijn voor de bevochtigde onderdelen van de apparatuur. Zie **Technische gegevens** van alle apparatuurhandleidingen. Lees de waarschuwingen van de fabrikant van de gebruikte vloeistoffen en oplosmiddelen. Vraag de leverancier of verkoper van het materiaal om het veiligheidsinformatieblad (VIB) voor de complete informatie.
- Verlaat het werkgebied niet als de apparatuur in werking is of onder druk staat.
- Schakel alle apparatuur uit en volg de **Drukontlastingsprocedure** wanneer de apparatuur niet wordt gebruikt.
- Controleer de apparatuur dagelijks. Repareer of vervang versleten of beschadigde onderdelen onmiddellijk; vervang ze uitsluitend door originele reserveonderdelen van de fabrikant.
- Breng geen veranderingen of aanpassingen in de apparatuur aan. Door veranderingen of aanpassingen kunnen goedkeuringen van instanties ongeldig worden en kan de veiligheid in gevaar komen.
- Zorg dat alle apparatuur gekeurd en goedgekeurd is voor de omgeving waarin u de apparatuur gebruikt.
- Gebruik de apparatuur alleen voor het beoogde doel. Neem voor meer informatie contact op met uw distributeur.
- Leid slangen en kabels uit de buurt van plaatsen waar gereden wordt en uit de buurt van scherpe randen, bewegende onderdelen en hete oppervlakken.
- Zorg dat er geen kink in slangen komt, buig ze niet te ver door en trek het apparaat nooit vooruit aan de slang.
- Houd kinderen en dieren weg uit het werkgebied.
- Houd u aan alle geldende veiligheidsvoorschriften.



GEVAAR VAN ALUMINIUM ONDERDELEN ONDER DRUK

Het gebruik van vloeistoffen die niet compatibel zijn met aluminium in apparatuur die onder druk staat, kan ernstige chemische reacties veroorzaken en ervoor zorgen dat de apparatuur stuk gaat. Het niet opvolgen van deze waarschuwing kan leiden tot overlijden, ernstig letsel of materiële schade.

- Gebruik geen 1,1,1-trichloorethaan, methyleenchloride, andere halogeenkoolwaterstofoplosmiddelen of vloeistoffen die dergelijke oplosmiddelen bevatten.
- Gebruik geen chloorbleekmiddel.
- Veel andere vloeistoffen kunnen chemicaliën bevatten die kunnen reageren met aluminium. Neem contact op met uw materiaalleverancier voor meer info over de compatibiliteit van de materialen.



GEVAREN VAN BEWEGENDE DELEN

Bewegende onderdelen kunnen vingers en andere lichaamsdelen afknellen of amputeren, of snijwonden veroorzaken.

- Blijf uit de buurt van bewegende onderdelen.
- Laat de apparatuur niet werken als beschermkappen of panelen zijn weggehaald.
- Apparatuur die onder druk staat kan zonder waarschuwing gaan werken. Voordat u de apparatuur controleert, verplaatst of er onderhoud aan uitvoert, moet u eerst de **Drukontlastingsprocedure** uitvoeren en alle voedingsbronnen loskoppelen.



GEVAAR VAN KOOLMONOXIDE

Uitlaatgassen bevatten giftig koolmonoxide, een kleurloos en reukloos gas. Inademing van koolmonoxide kan tot de dood leiden.



- Werk niet in een besloten ruimte.





GEVAAR VAN GIFTIGE VLOEISTOFFEN OF DAMPEN

Giftige materialen of dampen kunnen ernstig of zelfs dodelijk letsel veroorzaken als deze in de ogen of op de huid spatten, of worden ingeademd of ingeslikt.

- Lees de veiligheidsinformatiebladen (VIB of MSDS) zodat u de specifieke gevaren van de gebruikte vloeistoffen kent.
- Bewaar gevaarlijke vloeistof in goedgekeurde containers en voer ze af conform alle geldende richtlijnen.

|  WAARSCHUWING | |
|---|--|
|  | <p>GEVAAR VOOR BRANDWONDEN</p> <p>Het oppervlak van de apparatuur en het materiaal dat wordt verhit, kunnen zeer heet worden tijdens het gebruik. Zo vermijdt u ernstige brandwonden:</p> <ul style="list-style-type: none"> • Raak de warme vloeistof of de warme apparatuur niet aan. |
|  | <p>PERSOONLIJKE BESCHERMINGSMIDDELEN</p> <p>Draag de juiste beschermingsmiddelen als u in het werkgebied aanwezig bent om ernstig letsel, zoals oogletsel, gehoorbeschadiging, inademing van giftige dampen en brandwonden, te voorkomen. Deze beschermingsmiddelen bestaan onder andere uit:</p> <ul style="list-style-type: none"> • Gezichts- en gehoorbescherming. • Ademhalingsfilters, beschermende kleding en handschoenen, zoals aanbevolen door de fabrikant van de vloeistof en de oplosmiddelen. |

De spuittip selecteren

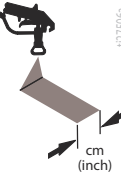
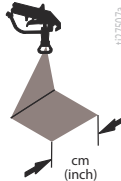
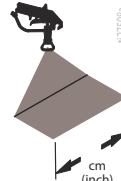
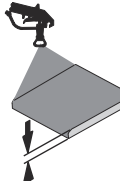
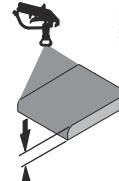
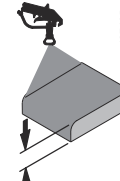
|  |  |  |  |  |  |  |  |
|---|---|---|---|---|--|---|---|
| LL5213* | 2 (5) | | | | ✓ | | |
| LL5215* | 2 (5) | | | | | ✓ | |
| LL5217 | | 4 (10) | | | | ✓ | |
| LL5219 | | 4 (10) | | | | | ✓ |
| LL5315 | | 4 (10) | | | ✓ | | |
| LL5317 | | 4 (10) | | | ✓ | | |
| LL5319 | | 4 (10) | | | | ✓ | |
| LL5321 | | 4 (10) | | | | ✓ | |
| LL5323 | | 4 (10) | | | | ✓ | |
| LL5325 | | 4 (10) | | | | | ✓ |
| LL5327 | | 4 (10) | | | | | ✓ |
| LL5329 | | 4 (10) | | | | | ✓ |
| LL5331 | | 4 (10) | | | | | ✓ |
| LL5333 | | 4 (10) | | | | | ✓ |
| LL5335 | | 4 (10) | | | | | ✓ |
| LL5355 | | 4 (10) | | | | | ✓ |
| LL5417 | | | 6 (15) | | ✓ | | |
| LL5419 | | | 6 (15) | | ✓ | | |
| LL5421 | | | 6 (15) | | ✓ | | |
| LL5423 | | | 6 (15) | | | ✓ | |
| LL5425 | | | 6 (15) | | | ✓ | |
| LL5427 | | | 6 (15) | | | ✓ | |
| LL5429 | | | 6 (15) | | | ✓ | |
| LL5431 | | | 6 (15) | | | | ✓ |
| LL5435 | | | 6 (15) | | | | ✓ |
| LL5621 | | | | 12 (30) | ✓ | | |
| LL5623 | | | | 12 (30) | ✓ | | |
| LL5625 | | | | 12 (30) | ✓ | | |
| LL5627 | | | | 12 (30) | ✓ | | |
| LL5629 | | | | 12 (30) | ✓ | | |
| LL5631 | | | | 12 (30) | | ✓ | |
| LL5635 | | | | 12 (30) | | ✓ | |
| LL5639 | | | | 12 (30) | | | ✓ |

* Gebruik een filter van 100 mesh om verstoppingen van spuittips te verminderen.

Identificatie van de onderdelen

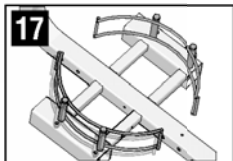
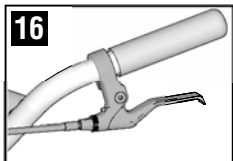
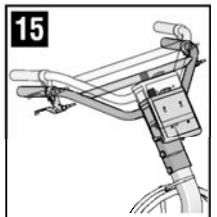
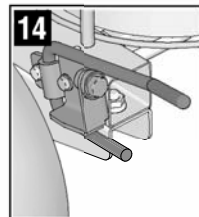
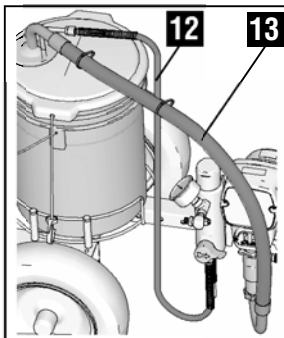
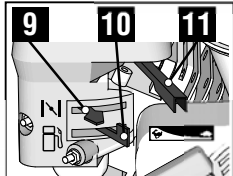
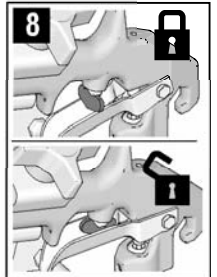
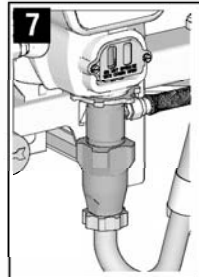
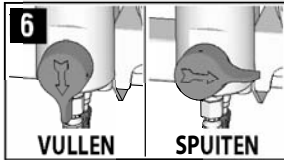
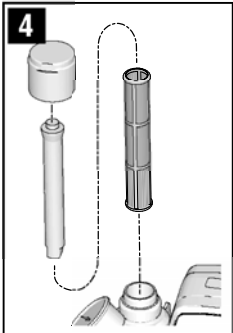
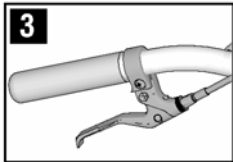
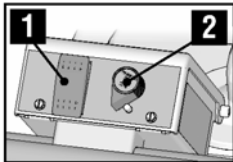
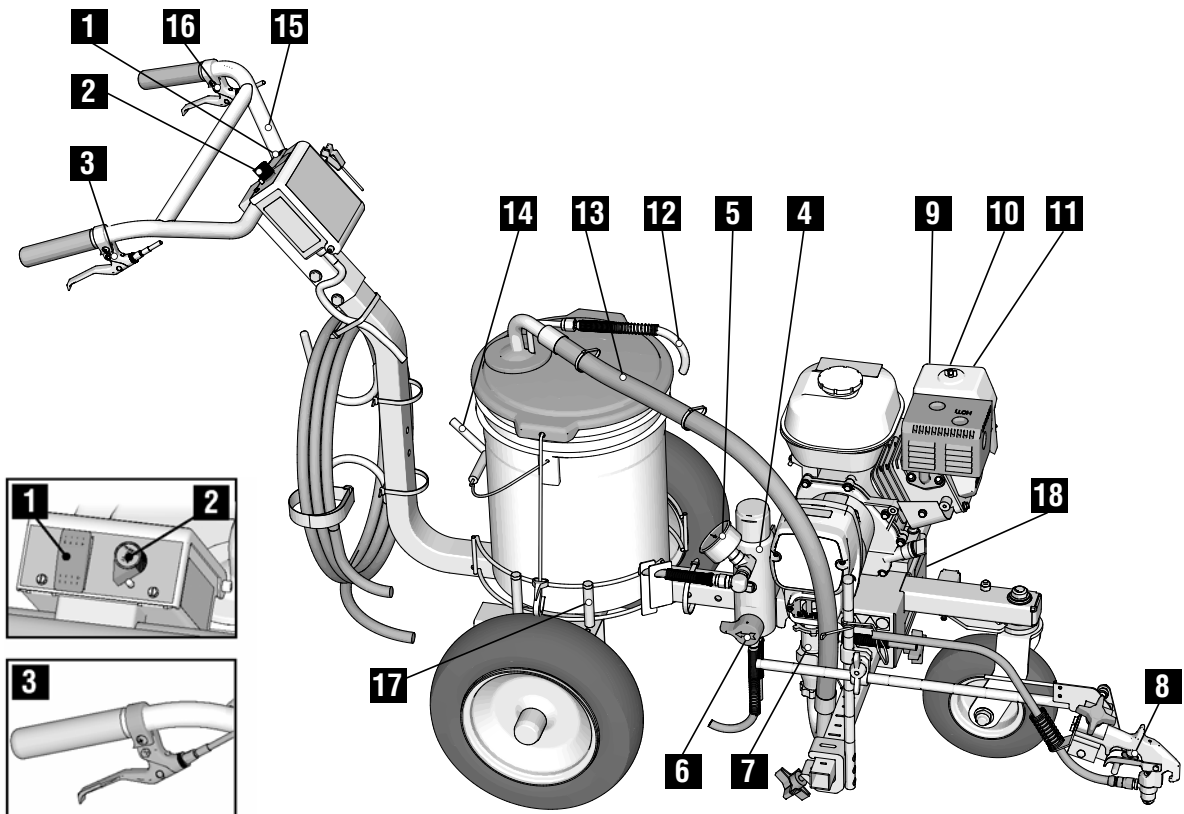

| | |
|---|--------------------------------|
| 1 | Aan/uit-schakelaar van de pomp |
| 2 | Drukregelaar |
| 3 | Trekker van het spuitpistool |
| 4 | Filter |
| 5 | Drukmeter |
| 6 | Vulventiel |
| 7 | Pomp |
| 8 | Veiligheidspal |
| 9 | Choke |

| | |
|----|--------------------------------------|
| 10 | Aan/uit-schakelaar van de motor |
| 11 | Gasklep |
| 12 | Afvoerslang |
| 13 | Aanzuigbuis |
| 14 | Parkeerrem |
| 15 | Verstelbare handgreep |
| 16 | Ontgrendeling/vergrendeling voorwiel |
| 17 | Verstelbare emmerhouder |
| 18 | Serie-id |

Aardingsprocedure (uitsluitend voor ontvlambaar materiaal)

| | | | | |
|--|---|---|--|--|
|  |  |  | | |
| <p>Deze apparatuur moet worden geaard om het risico op statische vonken te beperken. Statische vonken kunnen ervoor zorgen dat dampen ontbranden of ontploffen. Door aarding kan elektrische spanning afvloeien.</p> | | | | |

1. Plaats het belijningsapparaat zodanig dat de banden het wegdek niet raken.
2. Het belijningsapparaat is voorzien van een aardingsklem. De aardingsklem moet aan een geaard voorwerp (bijvoorbeeld een metalen paal) worden bevestigd.

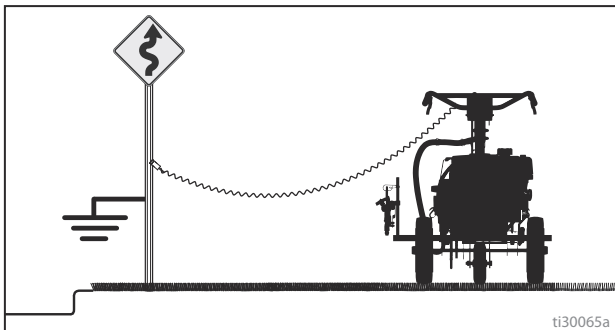

Emmers

Voor materialen op basis van oplosmiddel en op **oliebasis**: conform de ter plekke geldende voorschriften. Gebruik alleen geleidende metalen emmers, geplaatst op een geaard oppervlak, zoals beton.

Plaats de emmer niet op een niet-geleidende ondergrond, zoals papier of karton, aangezien dan de continuïteit van de aarding wordt onderbroken.

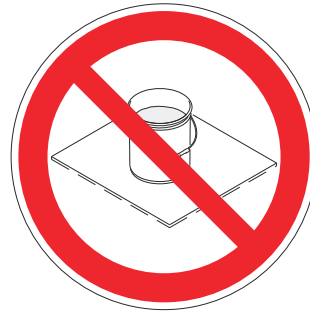

Aard altijd de metalen emmer: sluit een aarddraad aan op de emmer. Klem één uiteinde aan de emmer en het andere uiteinde aan een aardingspunt, zoals een waterleiding.

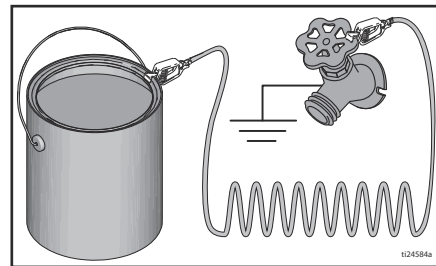

Om de goede doorlopende aarding te handhaven bij het spoelen of wanneer de druk wordt ontlast, houdt u een metalen deel van het spuitpistool stevig tegen de zijkant van de geaarde metalen emmer. Knijp dan de trekker van het pistool in.

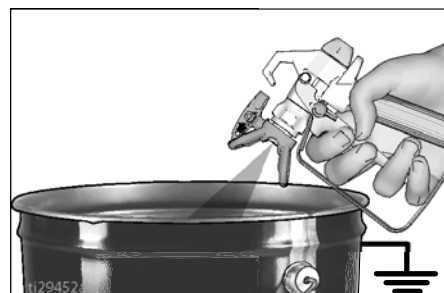

Drukontlastingsprocedure



Voer de **Drukontlastingsprocedure** altijd uit wanneer u dit symbool ziet.

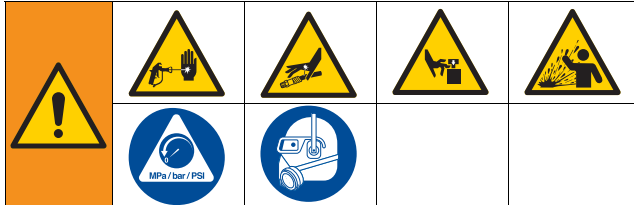

Het systeem blijft onder druk staan totdat deze handmatig wordt ontlast. Voorkom ernstig letsel door vloeistof onder druk, zoals injectie door de huid, opspattende vloeistof en bewegende onderdelen te voorkomen, door de **Drukontlastingsprocedure** altijd uit te voeren als u stopt met spuiten en vóór reiniging, inspectie of onderhoud aan de apparatuur.

1. Voer de instructies onder de **Aardingsprocedure** uit als u ontvlambaar materiaal gebruikt.
2. Zet de pompschakelaar op **UIT**. Schakel de motor **UIT**.

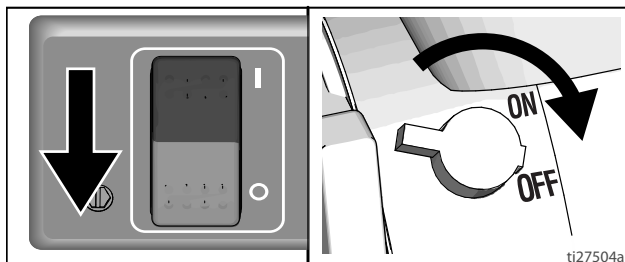

3. Draai de druk op de laagste instelling. Knijp de trekker van het pistool in om de druk te ontlasten.

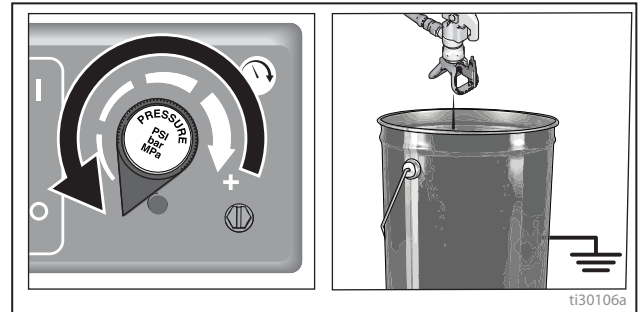

4. Zet de trekker op de veiligheidspal. Draai het vulventiel omlaag.

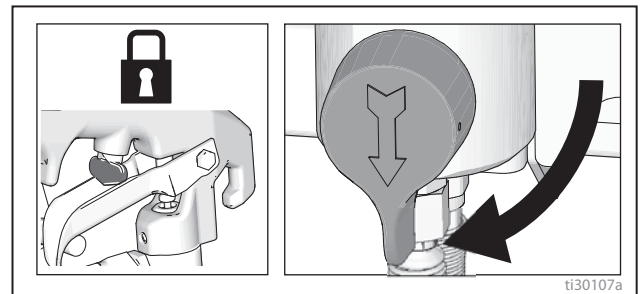

5. Als u vermoedt dat de spuittip of de slang verstopt is of dat de druk niet helemaal is ontlast:
 - a. Maak **HEEL LANGZAAM** de borgmoer van de tipbeschermer of de koppeling aan het uiteinde van de slang los om de druk stapsgewijs te ontlasten.
 - b. Maak de moer of de koppeling volledig los.
 - c. Verwijder de verstopping uit de slang of de spuittip.

DAGELIJKS: controleer het oliepeil in de motor; vul zo nodig bij.

DAGELIJKS: controleer de slang op slijtage en beschadiging.

DAGELIJKS: controleer of de veiligheidsfuncties van het pistool goed werken.

DAGELIJKS: controleer of het drukontlastingsventiel goed werkt.

DAGELIJKS: controleer de brandstoftank en vul deze.

DAGELIJKS: controleer het peil van de TSL in de pakkingmoer van de verdringerpomp. Vul waar nodig de moer. Laat TSL in de moer zitten om te voorkomen dat vloeistof aankoekt op de zuigerstang en dat pakkingen te snel slijten, en om corrosie van de pomp te voorkomen.
NA DE EERSTE 20 GEBRUIKSUREN:

Tap de motorolie af en vul weer met schone olie. Zie de Gebruikershandleiding voor Honda-motoren voor de juiste viscositeit van de olie.

WEKELIJKS: verwijder het deksel van het luchtfilter van de motor en reinig het element. Vervang het element, indien nodig. Het filter moet dagelijks worden gecontroleerd en waar nodig vervangen bij gebruik in een zeer stoffige omgeving.

Vervangingselementen zijn verkrijgbaar bij uw plaatselijke HONDA-dealer.

NA ELKE 100 GEBRUIKSUREN:

Ververs de motorolie. Zie de Gebruikershandleiding voor Honda-motoren voor de juiste viscositeit van de olie.

BOUGIE: Gebruik alleen bougies van het type BPR6ES (NGK) of W20EPR-U (NIPPONDENSO).

De elektrodeafstand van de bougie moet 0,028 tot 0,031 in. (0,7 tot 0,8 mm) zijn. Gebruik een bougiesleutel om een bougie te monteren of te verwijderen.

Voorwieluitlijning:

Lijn het voorwiel als volgt uit:

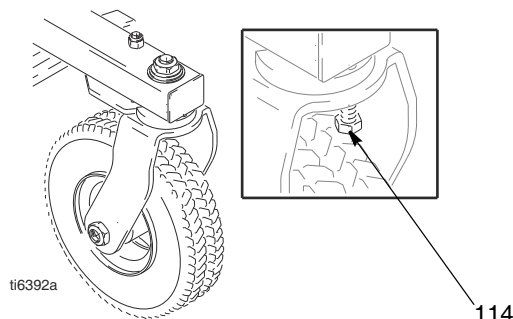

1. Draai de kolomschroef (114) los.



2. Draai het voorwiel waar nodig naar links of rechts om het uit te lijnen.
3. Draai de kolomschroef (114) vast. Druk op het belijngingsapparaat en draai de belijnerrol met de handen van het belijngingsapparaat af. Opmerking: kijk of het belijngingsapparaat recht loopt, of naar links of rechts wegdraait. Herhaal stappen 1 en 2 totdat het belijngingsapparaat recht rolt.

Bediening

Instellen

| | | | | |
|--|---|---|--|--|
|  |  |  | | |
| <p>De apparatuur moet worden geaard om het risico op statische vonken te beperken. Statische vonken kunnen ervoor zorgen dat dampen ontbranden of ontploffen. Aarding biedt de elektrische stroom een ontsnappingsdraad.</p> | | | | |

1. Aard het belijningsapparaat met een aardingsklem.

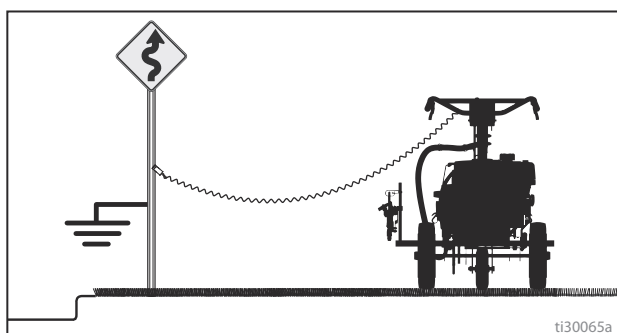

2. Vul de halspakkingmoer met TSL.

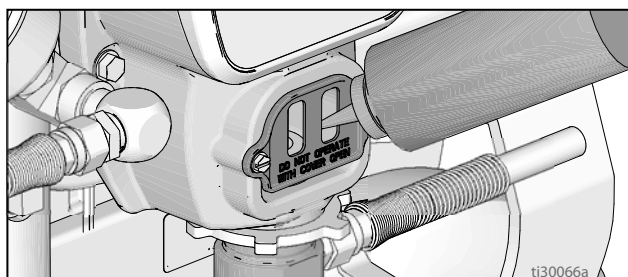

3. Controleer het oliepeil van de motor. Zie de handleiding van de Honda-motor.

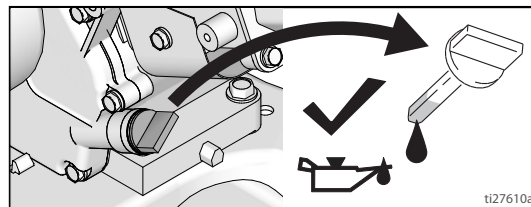

4. Vul de brandstoftank. Zie de handleiding van de Honda-motor. Controleer of de bandenspanning op de aanbevolen spanning is.

Opstarten

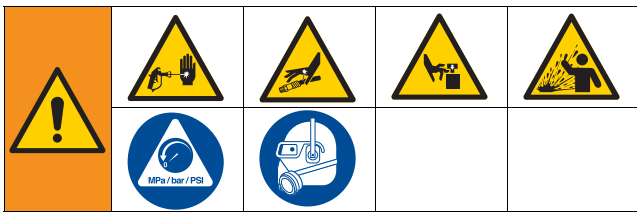

1. Voer de Drukontlastingsprocedure uit. Zie **Aardingsprocedure (uitsluitend voor ontvlambaar materiaal)**, pagina 8.
2. Plaats de sifonbuisset in een gearde metalen emmer die deels gevuld is met spoelvloeistof. Verbind de aarddraad aan de emmer en met de aarde. Spoel verf op waterbasis uit met water, en verf op oliebasis en opslagolie met terpentine.

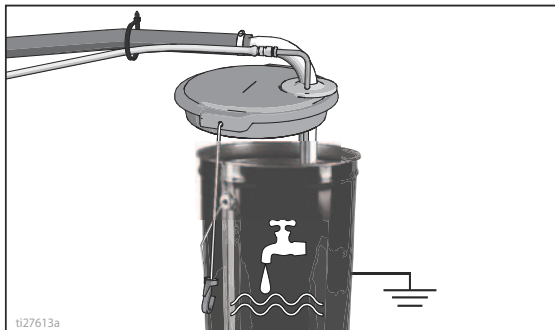

3. Draai het vulventiel omlaag.

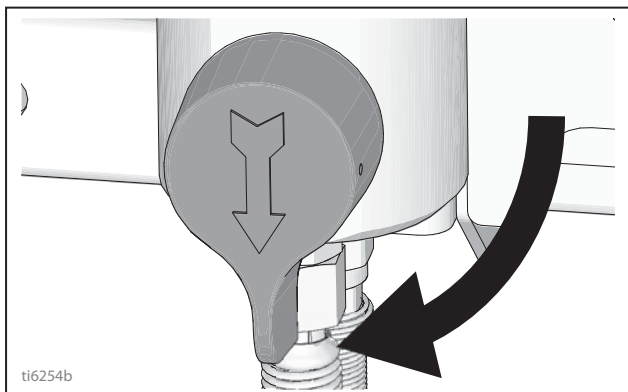

4. Draai de drukregelaar linksom op de laagste druk.

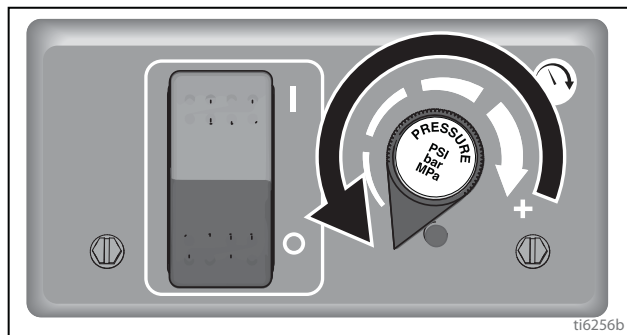

5. Schakel de pompschakelaar op UIT.

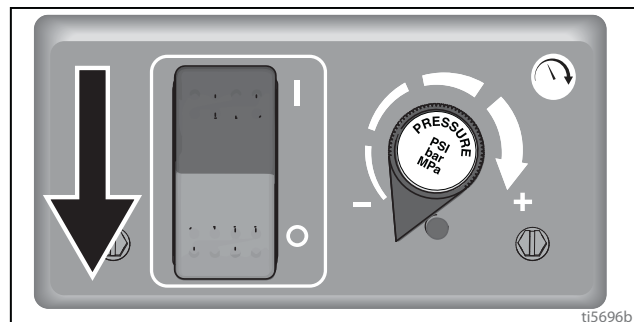

6. Start de motor.

- a. Draai het brandstofventiel open.

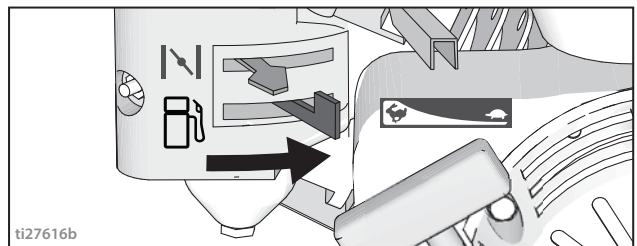

- b. Draai de choke dicht.

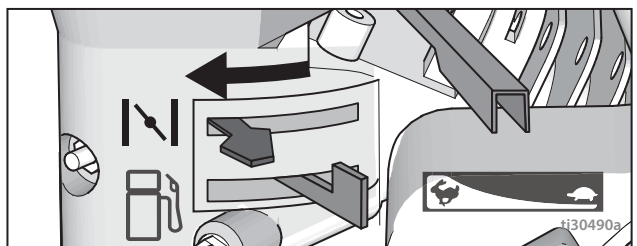

- c. Zet de gasklep op snel.

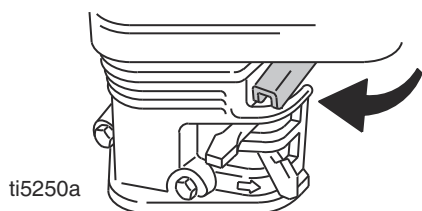

- d. Draai de motorschakelaar AAN.

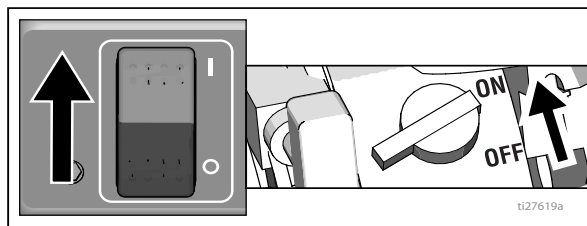

- e. Trek aan het startkoord.

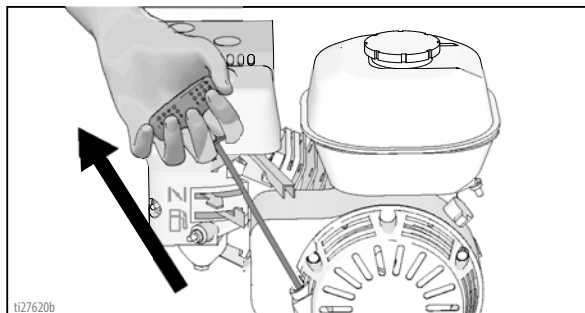

- f. Zet de choke open zodra de motor is gestart.

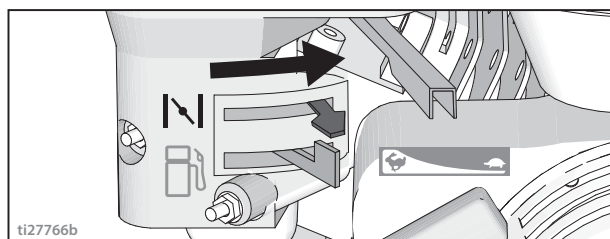

- g. Zet de gasklep op langzaam.

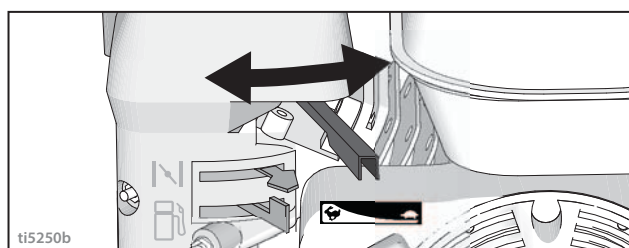

LET OP

Laat de pomp niet draaien zonder vloeistofstroming. Dit kan schade aan de pakkingen veroorzaken.

7. Draai de pompschakelaar op AAN. Voer de druk genoeg op om de pomp te starten. Laat de vloeistof 15 seconden circuleren.

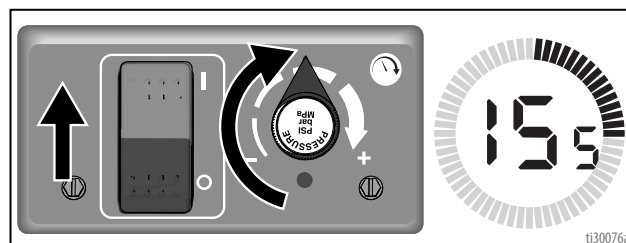

8. Verlaag de druk en sluit het vulventiel. Haal de veiligheidspal van het pistool los.

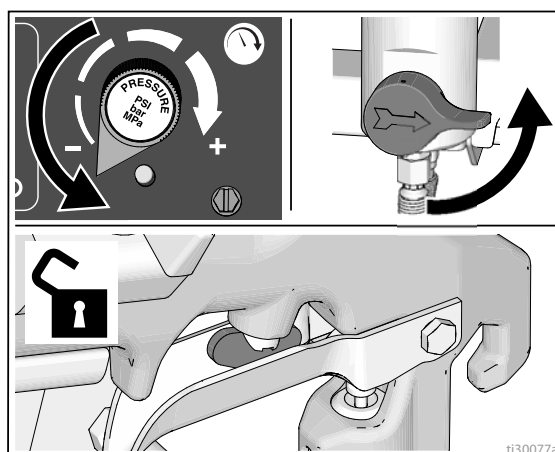

9. Houd het pistool tegen de gearde metalen spoelammer. Druk de trekker van het pistool in en verhoog langzaam de vloeistofdruk totdat de pomp soepel loopt.

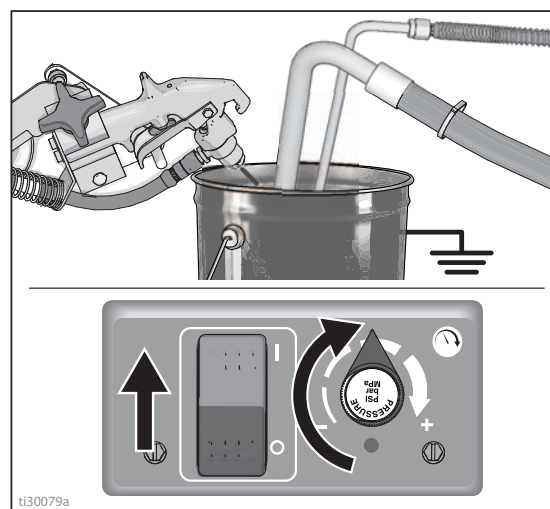

| | | | | |
|--|--|--|--|--|
| | | | | |
| <p>Bij spuiten onder hoge druk kunnen er giftige stoffen in het lichaam worden geïnjecteerd, waardoor er ernstige verwondingen kunnen ontstaan. Houd lekkage niet met de hand of met een doek tegen.</p> | | | | |

10. Controleer de fittingen op lekkage. Probeer lekken nooit met de hand of met een doek te stoppen! Als er sprake is van een lek, schakel het belijningsapparaat dan onmiddellijk UIT. Voer de **Aardingsprocedure (uitsluitend voor ontvlambaar materiaal)**, pagina 8. Draai lekkende fittingen vast. Herhaal **Opstarten**, stappen 1 - 7. Als er geen lekken zijn, blijf dan de trekker van het pistool ingedrukt houden totdat het systeem grondig is doorgespoeld. Ga verder naar stap 8.

11. Plaats de sifonbuis in de verfemmer.

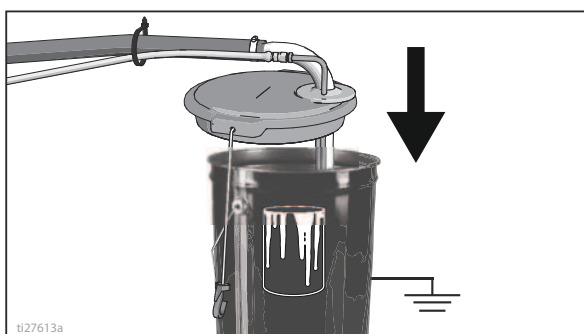

12. Druk de trekker van het pistool weer in en spuit in de vloeistofemmer totdat er verf verschijnt. Monteer de Rac Tip en Rac Guard.

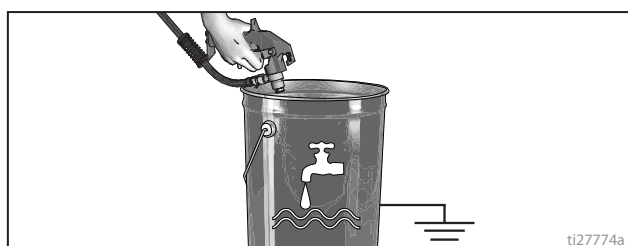

Rac Tip en Guard

| | | | | |
|---|--|--|--|--|
| | | | | |
| <p>Plaats uw hand niet voor de spuittip bij het installeren of verwijderen van de spuittip en tipbeschermer om ernstige verwondingen als gevolg van injectie door de huid te voorkomen.</p> | | | | |

Voorkom lekken van de spuittip door ervoor te zorgen dat de spuittip en tipbeschermer goed zijn gemonteerd.

1. Voer de **Drukontlastingsprocedure** uit, pagina 8.
2. Schakel de veiligheidspal in. Plaats de zitting en de RAC Tip-afdichting. Plaats de RAC Tip.

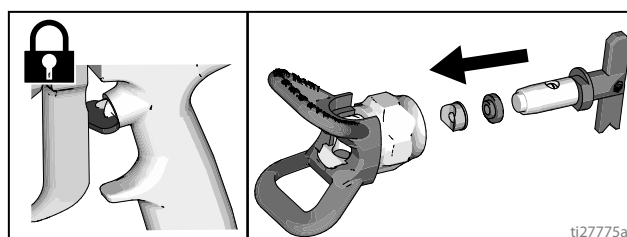

3. Schroef het geheel op het pistool. Draai handvast aan.

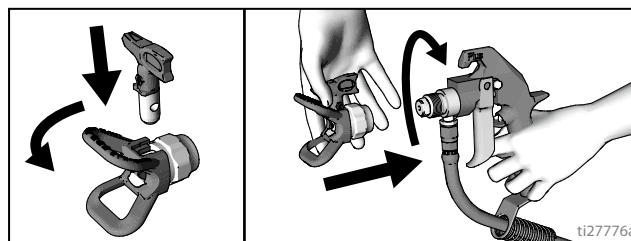

Het pistool plaatsen

Het pistool monteren

1. Plaats het pistool in de pistoolhouder terwijl u de slangbeschermer tegen de houderbeugel drukt. Zet het pistool vast met de klem.

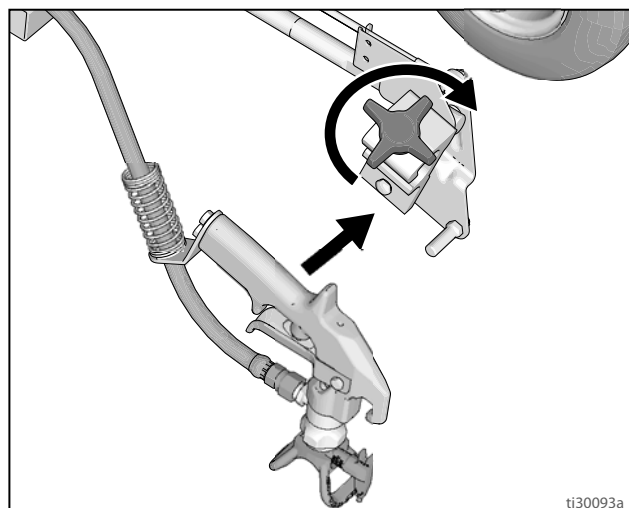

Het pistool positioneren

2. Plaats het pistool omhoog/omlaag en vooruit/achteruit.

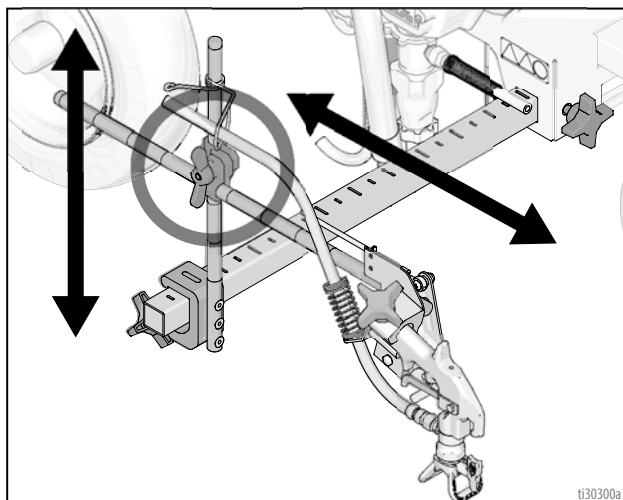

3. Plaats het pistool links/rechts.

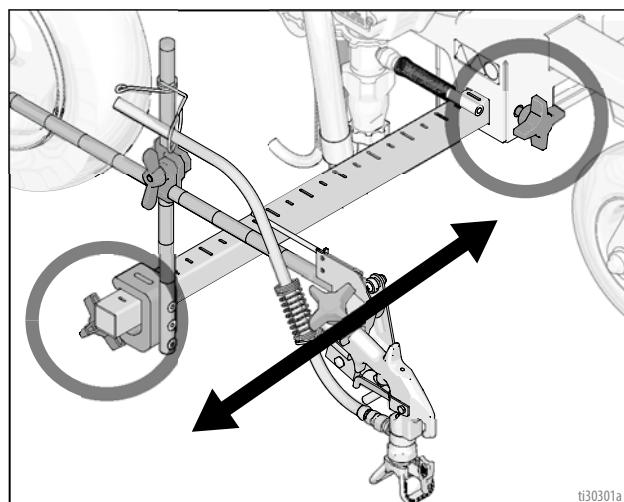

- a. **Pistool aan de rechterzijde:** plaats het pistool en de bijbehorende onderdelen aan de rechterzijde.

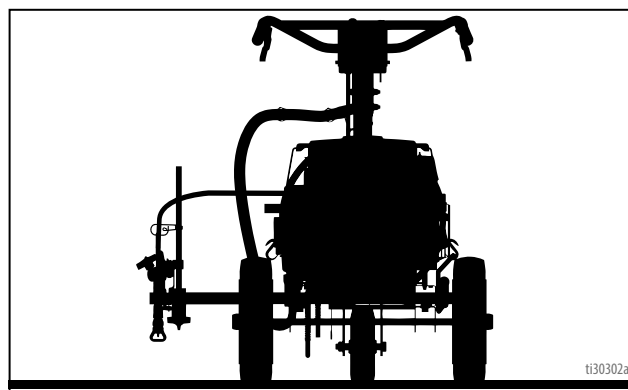

- b. **Pistool aan de linkerkzijde:** plaats het pistool en de bijbehorende onderdelen aan de linkerkzijde.

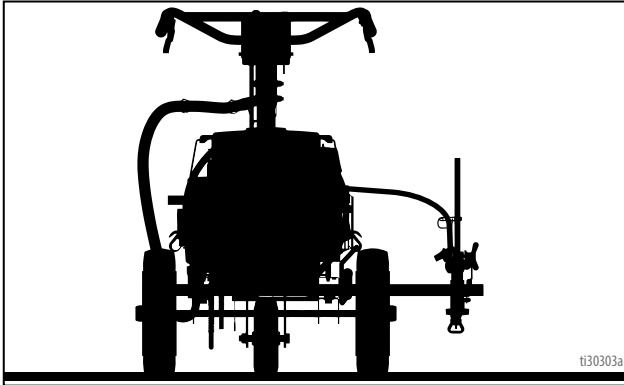

4. Voor de **trottoirpositie** plaatst u het pistool in een hoek van 45°.

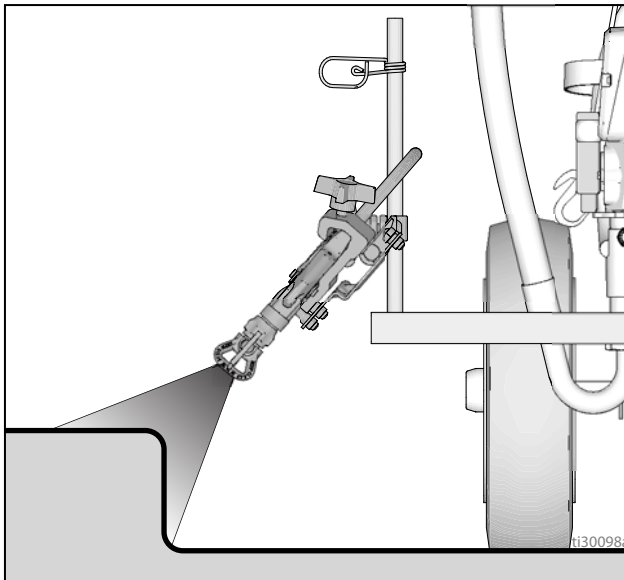

5. Voor de **boogspuitpositie** plaatst u het pistool aan de achterzijde van het belijningsapparaat. De achterste positie geeft een betere boogkwaliteit.

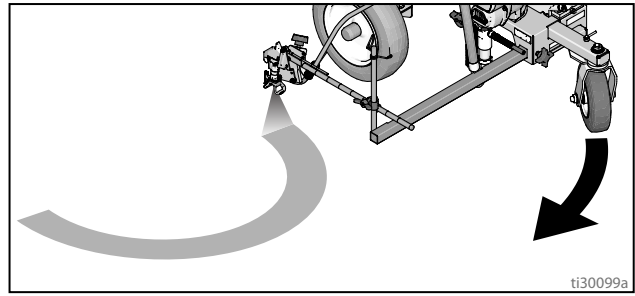

OPMERKING: Controleer of u het pistool nog kunt bedienen **en** of u de veiligheidspal van de trekker na de installatie nog steeds kunt gebruiken. Voer aanpassingen door als dat nodig is.

Breedte van de verfstrip

1. Plaats het pistool hoger of lager om de breedte van de verfstrip te veranderen. Als het niet lukt om de gewenste breedte te spuiten, dan moet u de spuittip vervangen.

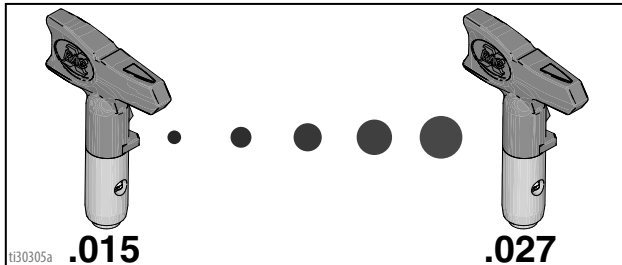
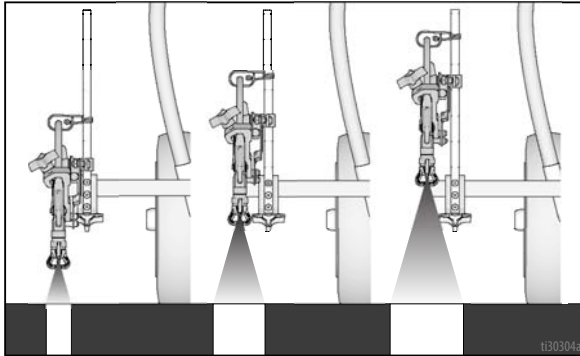

Een teststrip spuiten

1. Ontgrendel de trekker.

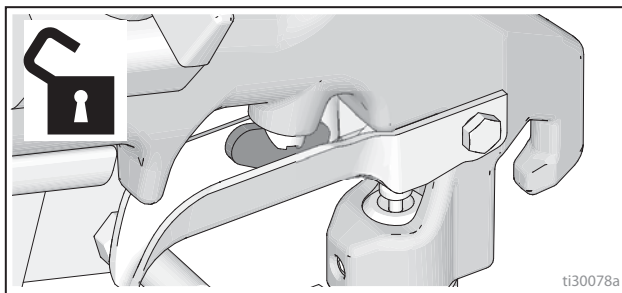

2. Knijp de trekker van het pistool in en spuit een testpatroon. Pas langzaam de druk aan om zware randen te elimineren. Gebruik een kleinere spuittip als de zware randen niet verdwijnen door aanpassing van de druk.

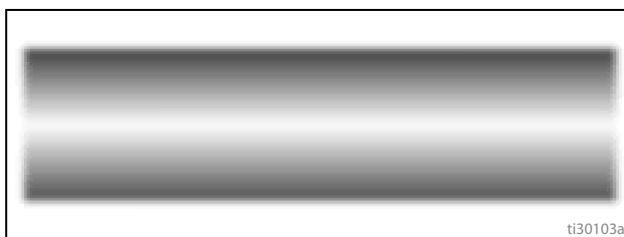

Verstoppingen in de spuittip verwijderen



1. Laat de trekker los. Zet het pistool op de veiligheidspal. Draai de Rac Tip. Haal de trekker van de veiligheidspal en druk hem in om de verstopping eruit te spuiten.

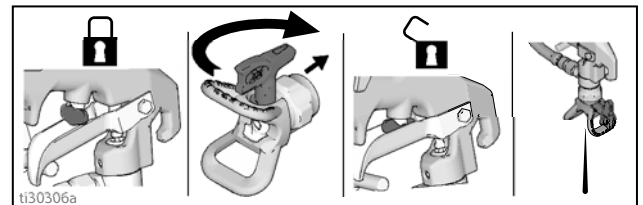

2. Zet de trekker weer op de veiligheidspal, zet de RAC Tip weer in de oorspronkelijke stand, haal de trekker van de veiligheidspal en ga door met spuiten.

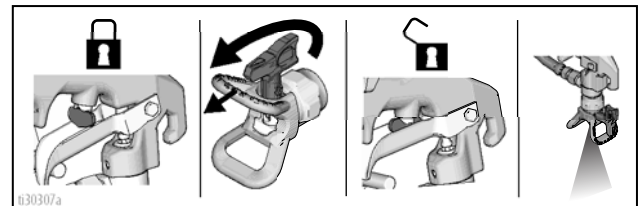

Reinigen

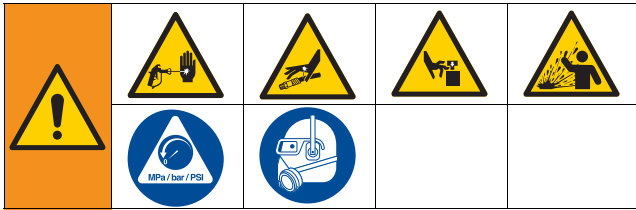

1. Voer de Drukontlastingsprocedure uit. Zie **Drukontlastingsprocedure**, pagina 8.
2. Verwijder de Rac Guard en Rac Tip.

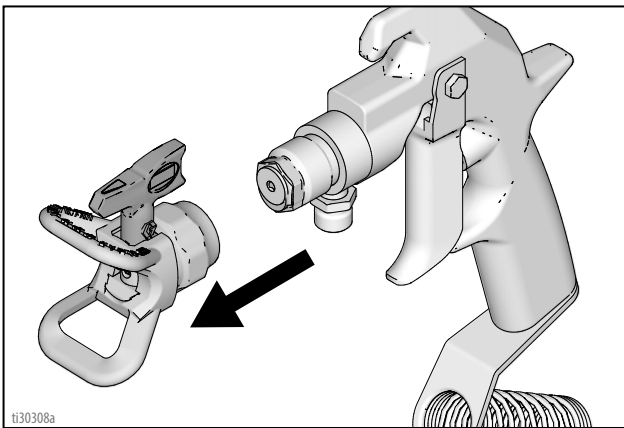

3. Schroef de kap los en verwijder het filter. Zet het geheel in elkaar zonder filter. Reinig het filter.

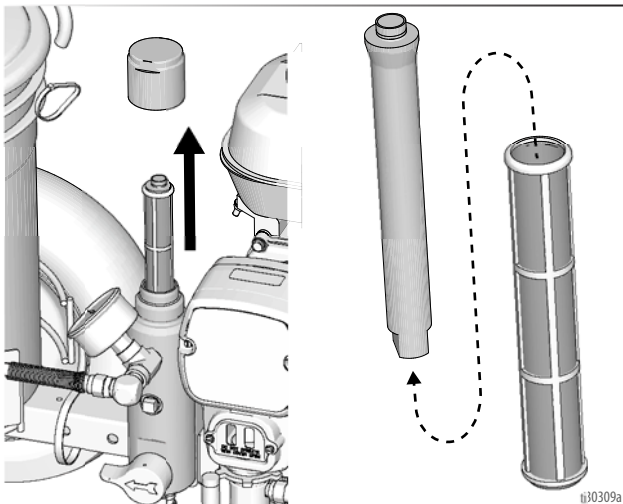

4. Reinig het pistoolfilter, de RAC Guard en de RAC Tip in spoelvoestof. Zie **Aanbevelingen voor spelen**, pagina 21.

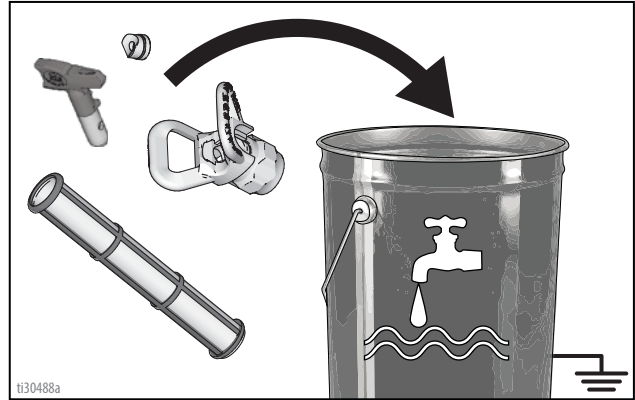

5. Haal de sifonbuis uit de verf en plaats hem in spoelvoestof. Gebruik water of Pump Conditioner voor verf op waterbasis en terpentijn voor verf op oliebasis.

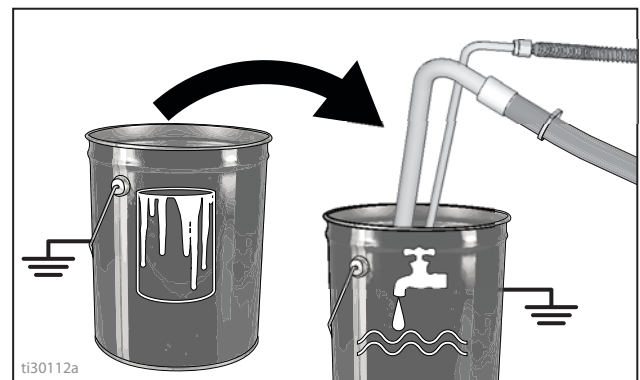

6. Zet de motorschakelaar op **AAN** en start de motor. Draai de pompschakelaar op **AAN**.

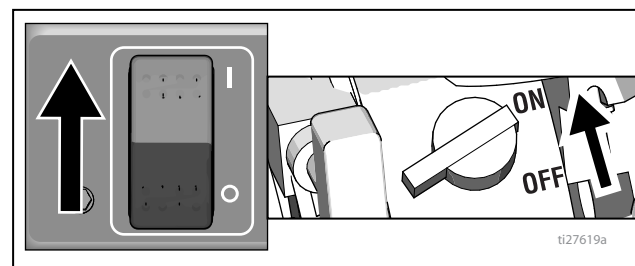

7. Sluit het vulventiel.

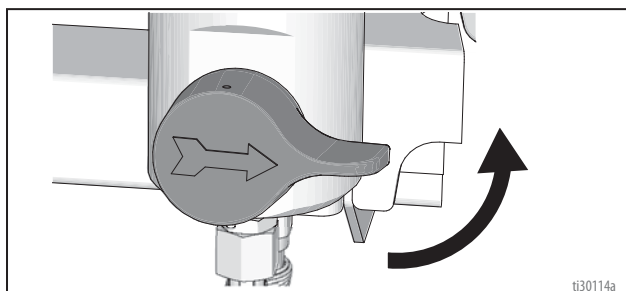

8. Houd het pistool tegen de verfemmer. Haal de veiligheidspal van het pistool los.

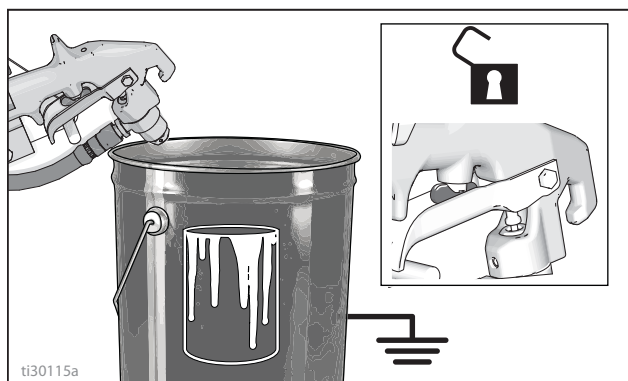

9. Draai de drukregeling van de pomp langzaam omhoog totdat de motor de pomp begint aan te drijven. Druk de trekker van het pistool in totdat er spoelvloeistof verschijnt.

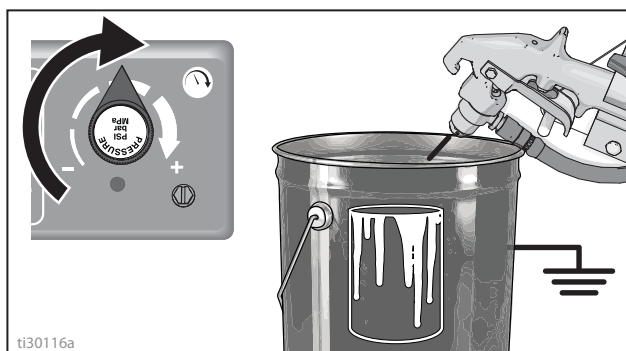

10. Breng het pistool over naar de spoellemmer, druk het pistool tegen de emmer aan en druk de trekker in totdat het systeem grondig is gespoeld. Laat de trekker los en zet hem op de veiligheidspal.

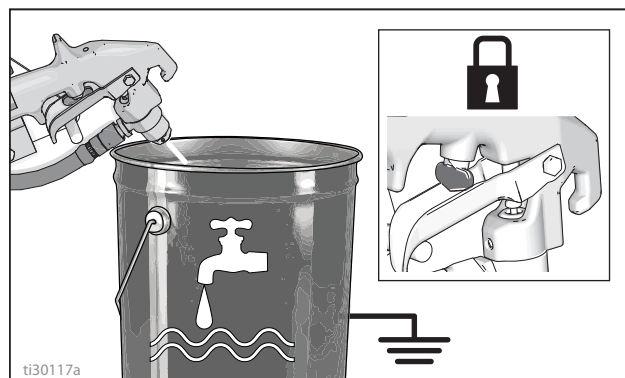

11. Open het vulventiel en laat de spoelvloeistof 20 seconden circuleren om de afvoerbuïs te reinigen.

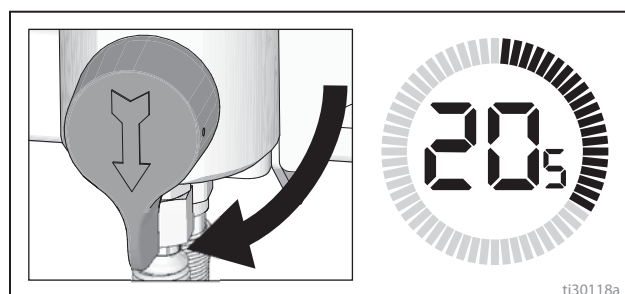

LET OP

Laat de pomp niet draaien zonder vloeistofstroming. Dit kan schade aan de pakkingen veroorzaken.

12. Til de sifonbuis op tot boven de spoelvloeistof en laat de belijner 15 tot 30 seconden draaien om de vloeistof af te voeren.

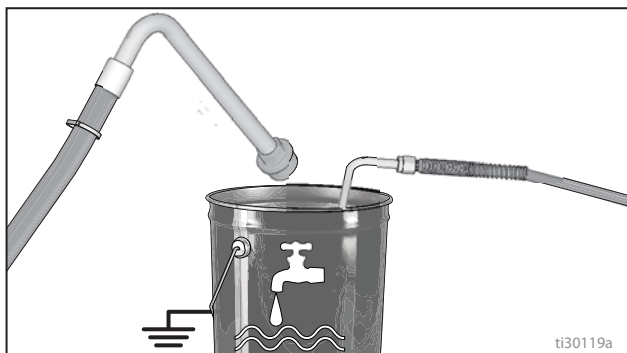

13. Draai de pompschakelaar op **UIT**. Schakel de motor **UIT**.

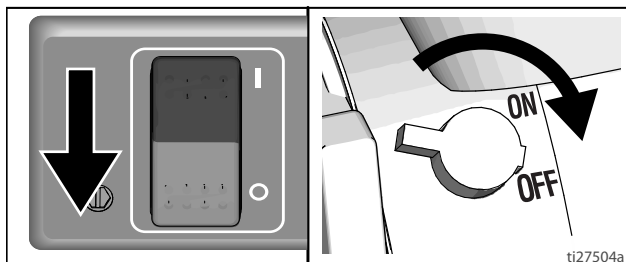

LET OP

Als u spoelt met water, laat dan geen water gedurende een langere periode in het spuittoestel zitten. Spoel nogmaals met Pump Armor en laat een beschermlaag in het spuittoestel om bevriezing of corrosie te voorkomen en de levensduur van het apparaat te verlengen.



14. Sluit het vulventiel. Spuit met het pistool in de spoelemmer om de vloeistof uit de slang te spoelen. Draai het vulventiel open.

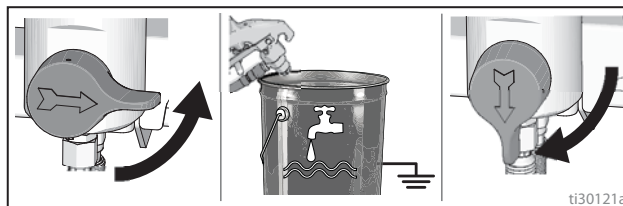

15. Monteer het filter in de filterhouder. Zorg ervoor dat de kunststof middelste buis goed is vastgezet.

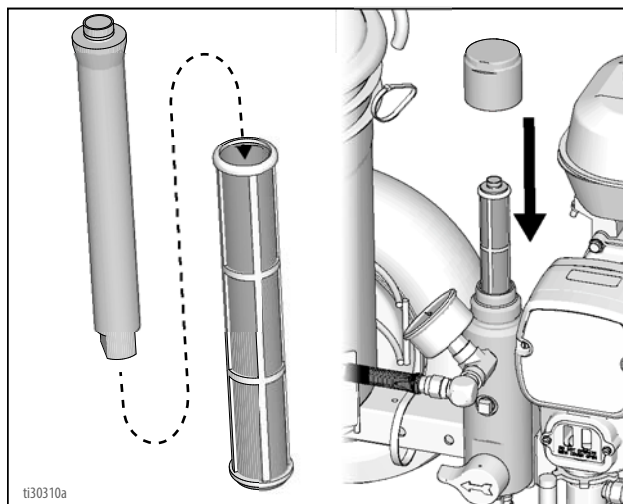

16. Reinig de RAC Tip, de RAC Guard en de pakking met een zachte borstel om te voorkomen dat de onderdelen defect raken door opgedroogd materiaal. Monteer de onderdelen en plaats ze losjes op het pistool.

17. Veeg het belijningsapparaat, de slang en het pistool schoon met een doek die u in water of terpentijne hebt gedoopt.

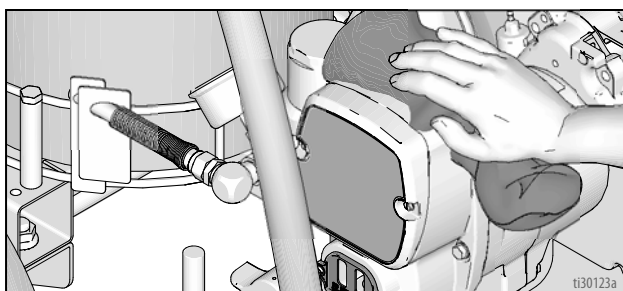

Aanbevelingen voor spoelen

| Als u het volgende gaat doen: | Spoel met: | Vul met: | Reinig met: | Berg op met: |
|--|---|---|---|---------------------|
| Spuiten met een nieuw spuittoestel of een spuittoestel dat opgeborgen is geweest | Geschikt oplosmiddel zoals water of terpentine | Geschikte verf, bijvoorbeeld op water- of oliebasis | Geschikt oplosmiddel zoals water of terpentine | Terpentine |
| Spuiten met verf op waterbasis | Warme zeepwateroplossing en daarna schoon water | Verf op waterbasis | Warme zeepwateroplossing en daarna schoon water | Terpentine |
| Spuiten met verf op oliebasis | Terpentine | Verf op oliebasis | Terpentine | Terpentine |
| Verandert van verf op waterbasis naar verf op oliebasis | Warme zeepwateroplossing en daarna schoon water | Terpentine | Terpentine | Terpentine |
| Verander van verf op oliebasis naar verf op waterbasis | Terpentine, zeepwateroplossing en daarna schoon water | Verf op waterbasis | Warme zeepwateroplossing en daarna schoon water | Terpentine |
| Wissel van kleur, dezelfde basis | Geschikt oplosmiddel zoals water of terpentine | | | |

Problemen opsporen en verhelpen



| Probleem | Oorzaak | Oplossing |
|---|---|--|
| Motor start niet | De motorschakelaar staat op UIT | Draai de motorschakelaar op AAN |
| | Er zit geen benzine in de tank | Vul de brandstoftank. Zie de gebruikershandleiding van de Honda-motor. |
| | Het oliepeil in de motor is laag | Controleer het oliepeil. Vul zo nodig olie bij. Zie de gebruikershandleiding van de Honda-motor. |
| | De bougie is ontkoppeld of beschadigd | Sluit de bougiekabel aan of vervang de bougie |
| | Koude motor | Gebruik de choke |
| | Het brandstofventiel staat op UIT | Zet het hendeltje op AAN |
| | Er lekt olie in de verbrandingskamer | Haal de bougie eruit. Trek 3 tot 4 keer aan de starter. Reinig de bougie of vervang deze. Start de motor. Houd het spuittoestel rechtop om doorlekken van olie te voorkomen |
| De motor draait, maar verdringerpomp werkt niet | De pompschakelaar staat op UIT | Draai de pompschakelaar op AAN |
| | De druk is te laag ingesteld | Draai de stelknop voor de druk rechtsom om de druk te verhogen. |
| | Het vloeistoffilter (104) is vuil | Reinig het filter. Pagina 18. |
| | De spuittip is verstopt | Reinig de spuittip. Pagina 17. |
| | De zuigerstang van de verdringerpomp zit vast door opgedroogde verf | Repareer de pomp. Handleiding 309250. |
| | De verbindingstang is versleten of beschadigd | Vervang de verbindingstang. Pagina 24. |
| | De aandrijfbehuizing is versleten of beschadigd | Vervang de aandrijfbehuizing. Pagina 24. |
| | De elektriciteitsvoorziening levert geen stroom op de koppeling | <p>Controleer of de bedrading goed is aangesloten. Pagina 32, 42.</p> <p>Zie reparatie van de drukregeling. Pagina 32.</p> <p>Zie het bedradingschema. Pagina 42.</p> <p>Zet de pompschakelaar op AAN en de druk op MAXIMUM, en controleer met een stroboscoop op stroom tussen de testpunten van de koppelingen op de besturingskaart.</p> <p>Verwijder de zwarte koppelingsdraden van de besturingskaart en meet de weerstand over de spoel van de koppeling. Bij 70° F moet de weerstand tussen 1,2 +0,2 ohm liggen; is dat niet het geval, vervang dan het rondselhuis.</p> <p>Laat de drukregelaar door een geautoriseerde Graco-dealer nakijken.</p> |
| | De koppeling is versleten, beschadigd of onjuist geplaatst | Stel de koppeling bij of vervang hem. Pagina 27. |
| Het rondsel is versleten of beschadigd | Repareer of vervang het rondsel. Pagina 27. | |

| Probleem | Oorzaak | Oplossing |
|---|---|--|
| Lage pompuitvoer | De zeef (56) is verstopt | Reinig de zeef. |
| | De zuigerkogel (206) is niet goed geplaatst. | Geef de zuigerkogel een onderhoudsbeurt. Handleiding 309250. |
| | De zuigerpakkingen zijn versleten of beschadigd | Vervang de pakkingen. Handleiding 309250. |
| | De O-ring (227) in de pomp is versleten of beschadigd | Vervang de O-ring. Handleiding 309250. |
| | De kogel van het inlaatventiel is niet goed geplaatst | Reinig het inlaatventiel. Handleiding 309250. |
| | De kogel van het inlaatventiel zit vol materiaal | Reinig het inlaatventiel. Handleiding 309250. |
| | Het toerental van de motor is te laag | Verhoog de gasklepafstelling. |
| | De koppeling is versleten of beschadigd | Stel de koppeling bij of vervang hem. Pagina 9. |
| | De druk is te laag afgesteld | Verhoog de druk. |
| | Het vloeistoffilter (104) of de spuittip is verstopt of vervuild | Reinig het filter of maak de spuittip schoon. |
| | Grote drukval in de slang bij zware materialen | Gebruik een slang met een grotere diameter en/of verminder de totale slanglengte. Als u meer dan 30 m slang met een doorsnee van 6 mm (1/4 inch) gebruikt, dan zal de slang de prestaties van het spuitapparaat aanzienlijk verminderen. Gebruik voor optimale prestaties een slang met een doorsnee van 9 mm (3/8 inch) en minimaal 15 meter lang). |
| Uitzonderlijk grote verflakkage in de halspakkingmoer | De halspakkingmoer zit los | Verwijder de afstandsbuis van de halspakkingmoer. Draai de halspakkingmoer net voldoende aan om het lekken te stoppen. |
| | De halspakkingen zijn versleten of beschadigd | Vervang de pakkingen. Handleiding 309250. |
| | De verdringerstang is versleten of beschadigd | Vervang de stang. Handleiding 309250. |
| Er spat materiaal uit het pistool | Lucht in de pomp of de slang | Controleer alle vloeistofaansluitingen en draai ze vast. Vul de pomp. |
| | De spuittip is deels verstopt | Reinig de spuittip. Pagina 17. |
| | Geringe of geen vloeistoftoevoer | Vul de vloeistoftoevoer bij. Vul pomp. Controleer de vloeistoftoevoer vaak, zodat de pomp niet droogloopt. |
| De pomp is moeilijk te vullen | Lucht in de pomp of de slang | Controleer alle materiaalaansluitingen en draai ze vast. Verminder het toerental van de motor en laat de pomp zo langzaam mogelijk draaien tijdens het vullen. |
| | Het inlaatventiel lekt | Reinig het inlaatventiel. Controleer goed of de kogelzitting geen inkervingen vertoont of versleten is en of de kogel goed is geplaatst. Zet het ventiel weer in elkaar. |
| | De pomppakkingen zijn versleten | Vervang de pomppakkingen. Handleiding 309250. |
| | De verf is te dik | Verdun de verf volgens de aanwijzingen van de leverancier |
| | Het toerental van de motor is te hoog | Verlaag de gasklepafstelling voordat u de pomp vult. |
| De koppeling piept elke keer als hij ingrijpt | De oppervlakken van de koppeling passen niet op elkaar als ze nieuw zijn en kunnen lawaai maken | De oppervlakken van koppelingen moeten op elkaar inslijten. Het geluid zal na een dag draaien langzaam verdwijnen. |
| Hoog toerental van de motor bij nullast | Verkeerde afstelling van de gasklepstand | Stel de gasklepstand in op 3300 t/min bij nullast |
| | Versleten motorregelaar | Vervang de motorregelaar of geef hem een servicebeurt |

Verdringerpomp

Verwijdering



1. Zet de pomp stil met de zuigerstang (201) in de laagste stand.
2. Voer de **Drukontlastingsprocedure**, pagina 9.
3. Draai de twee schroeven (108) los en verwijder het deksel van de pompstang (107).

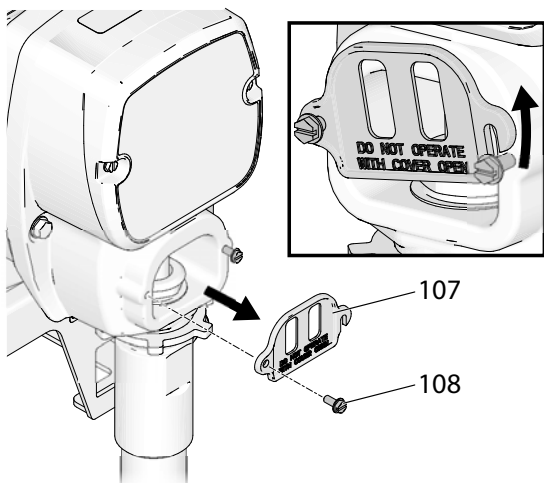

ti30159a

4. Verwijder de slang (118) en de aanzuigslang (57). Gebruik een schroevendraaier; druk de borgveer omhoog; duw de pen (31) naar buiten.

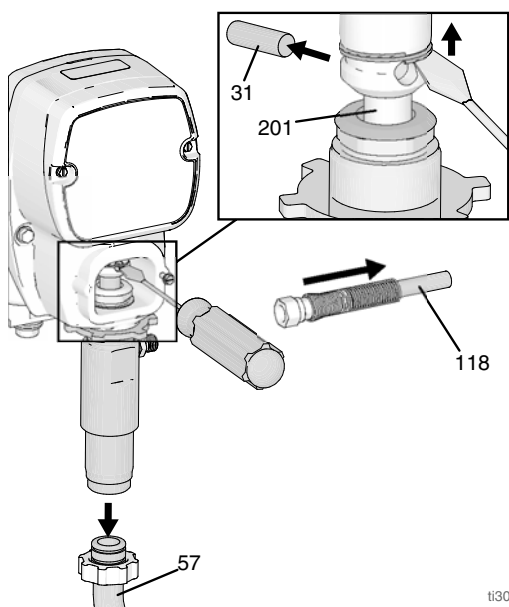

ti30160a

5. Haal de borgmoer los door er hard met een hamer op te tikken. Schroef de pomp los.

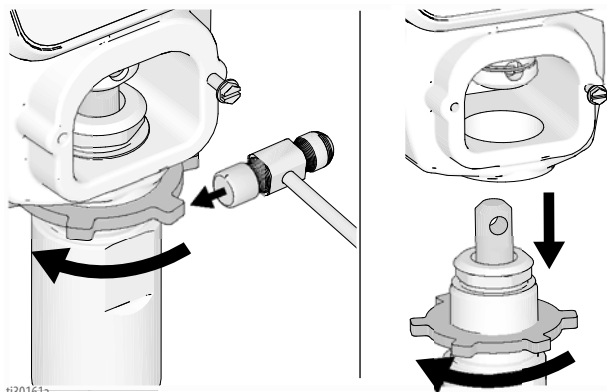

Reparatie

Zie handleiding 309250 voor instructies voor het repareren van de pomp.

Installatie



Als de pen zich loswerkt, kunnen onderdelen afbreken als gevolg van de krachten die bij het pompen optreden. Onderdelen kunnen door de lucht geslingerd worden en ernstig letsel of materiële schade veroorzaken. Zorg ervoor dat de pen en de borgveer goed zijn gemonteerd.

LET OP

Als de contraoer van de pomp los komt te zitten tijdens het gebruik, dan beschadigt dit het schroefdraad van het lagerhuis en de aandrijving. Draai de contraoer vast zoals is aangegeven.

1. Trek de zuigerstang naar buiten over de afgebeelde afstand. Schroef de pomp naar binnen totdat de gaten in de verbindingstang en de zuigerstang zijn uitgelijnd.

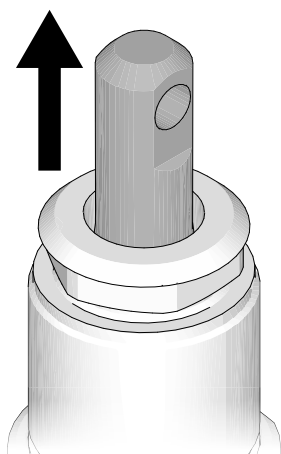

ti30163a

2. Duw de pen (31) in het gat. Duw de veer van de borgring helemaal in de groef rond de verbindingstang.

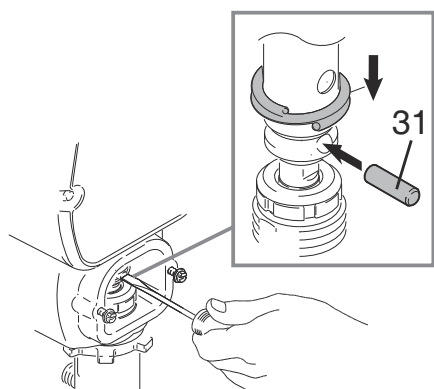

ti30130a

3. Schroef de contraoer op de pomp totdat de moer niet verder kan. Schroef de pomp in de aandrijfbehuizing tot de bovenste schroefdraad van de pomp evenwijdig is aan de voorkant van de aandrijfbehuizing. Haal de pomp en contraoer terug om de pomputlaat aan de zijkant uit te lijnen. Draai de contraoer met de hand aan en tik de moer dan met een hamer (max. koggewicht 20 oz.) nog 1/8 tot 1/4 slag vaster, tot circa 75 ±5 ft-lb (102 N·m). Sluit de slang (118) en de aanzuigslang (57) aan.

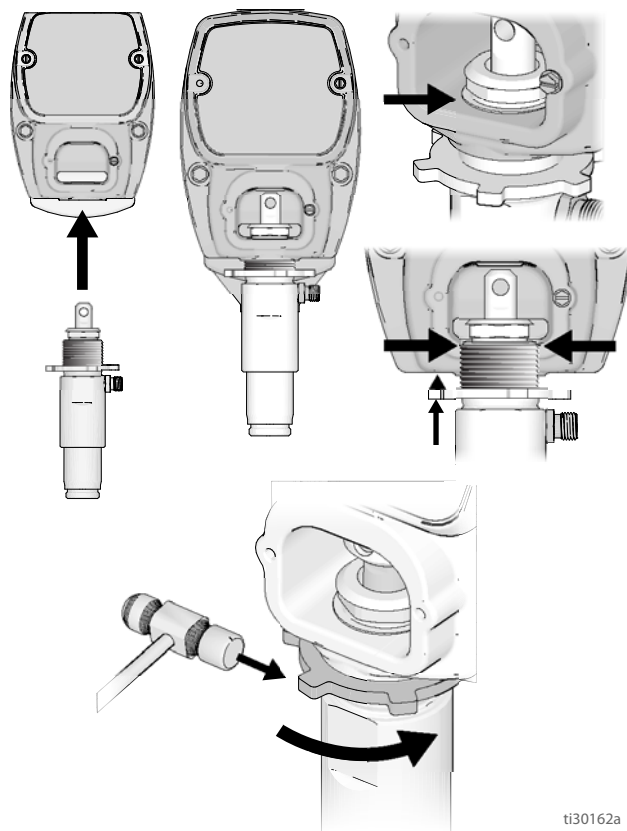

ti30162a

4. Vul de pakkingmoer met TSL totdat er vloeistof op de bovenkant van de afdichting vloeit. Monteer de kap van de pompstang (107).

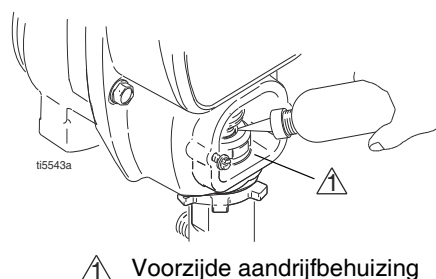

ti5543a

⚠ Voorzijde aandrijfbehuizing

Aandrijfbehuizing en verbindingstang

Verwijdering



1. Voer de **Drukontlastingsprocedure**, pagina 9.
2. Verwijder de schroeven (108) en de voorste kap (52).
3. Verwijder de pomp. Zie **Verdringerpomp, verwijderen**, pagina 24.
4. Verwijder de vier schroeven (34) uit de aandrijfbehuizing (43).

LET OP

Drukringen kunnen aan het vet in het koppelingshuis blijven plakken. Was ze niet en zorg dat u ze niet kwijtraakt.

5. Trek aan de verbindingstang (29) en tik zacht met een kunststof hamer op onder/achter op de aandrijfbehuizing (43) om deze los te halen van het rondselhuis (44). Trek de aandrijfbehuizing en de verbindingstang uit het rondselhuis.
6. Controleer de kruk (47) en verbindingstang (29) op overmatige slijtage en vervang waar nodig onderdelen.

Installatie

1. Breng gelijkmatig een laagje hoogwaardige motorolie aan op de binnenzijde van het bronzen lager (C) in de aandrijfbehuizing (43). Breng een ruime hoeveelheid lagervet aan op het bovenste rollager (E) en het onderste lager (D) in de verbindingstang (29).
2. Monteer de verbindingstang (29) op de aandrijfbehuizing (43). Draai de verbindingstang in de laagste positie.
3. Breng vet aan op ringen 46, 49 en 48. Installeer ze in de juiste volgorde.
4. Smeer de tandwielen in met 0,26 pint 110293 vet (geleverd bij de aandrijfbehuizing). Breng vet gelijkmatig aan rond de tandwielen.
5. Reinig de contactvlakken van het rondselhuis en de aandrijfbehuizing.
6. Richt de verbindingstang met de kruk (47) uit en richt de uitrichtpenen in de aandrijfbehuizing (43) voorzichtig uit op de gaten in het rondselhuis (44). Duw de aandrijfbehuizing op het rondselhuis of tik deze met een kunststof hamer in positie.

LET OP

Gebruik de schroeven van de aandrijfbehuizing (34) NIET om het lagerhuis uit te lijnen of te plaatsen op de aandrijfbehuizing. Lijn deze onderdelen uit met de uitrichtpenen om voortijdige slijtage aan de lagers te voorkomen.

7. Breng de schroeven (34) aan in de aandrijfbehuizing.
8. Installeer de pomp. Zie **Verdringerpomp, montage**, pagina 25.
9. Breng de voorste kap (52) aan met twee schroeven (108).

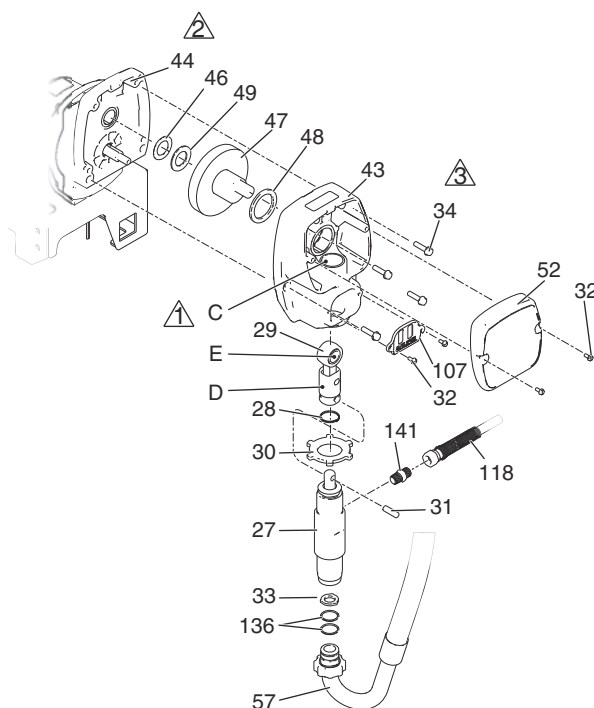

ti30158a

- Olie
- Ruim lagervet 110293 aanbrengen
- Draai aan tot 14 - 16,9 N·m (130 - 150 in·lb)

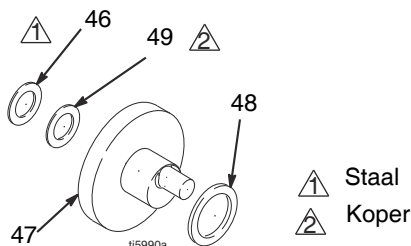

Rondsel/Koppelingsanker/Klem

Rondseleenheid/ koppelingsanker verwijderen

Rondseleenheid

Voer stap 1 tot en met 3 uit als het rondsel (44) niet uit het koppelingshuis (45) is verwijderd. In het andere geval begint u bij stap 4.

1. Voer de **Drukontlastingsprocedure**, pagina 9.
2. Verwijder de aandrijfbehuizing; pagina 26.
3. Maak de koppelingsconnectoren (+) en (-) los van de bedradingsbundel die zich onder de spuitwagen bevindt.
4. Verwijder de vier schroeven (34) en het rondsel (44).

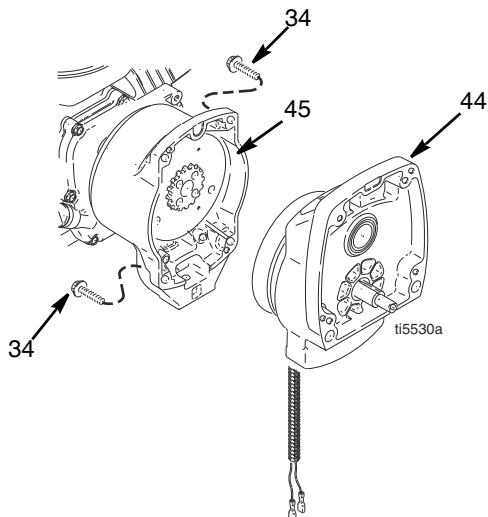

5. Plaats het rondsel (44) op de bank met de rotor omhoog gericht.

6. Verwijder de vier schroeven (42) en de borgringen (35). Breng twee schroeven aan in de schroefdraadgaten (E) in de rotor. Draai de schroeven beurtelings aan, totdat de rotor loskomt.

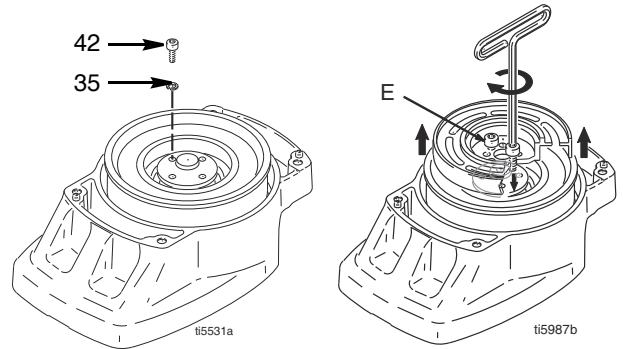

7. Verwijder de borgring (44d).
8. Draai het rondsel om en tik de rondselas (29a) eruit met een kunststof hamer.

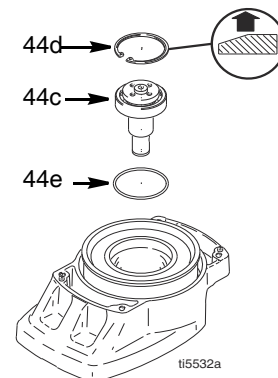

Koppelingsanker

9. Houd tijdens verwijderen de motoras vast met een moersleutel of klem een wig tussen het koppelingsanker (39) en het koppelingshuis.
10. Verwijder de vier schroeven (36) en de borgringen (35).
11. Verwijder het anker (39).

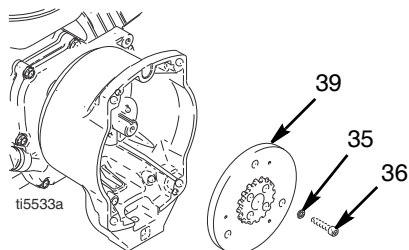

Installatie

Koppelingsanker

1. Leg twee stapeltjes van twee muntjes op het vlakke oppervlak van de werkbank.
2. Leg het anker (39) op de twee stapeltjes muntjes.
3. Druk het midden van de naaf omlaag tot het oppervlak van de werkblad.

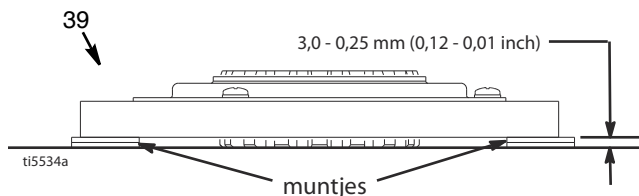

4. Breng het anker (39) aan op de aandrijfjas van de motor.
5. Breng de vier schroeven (36) en borgringen (35) aan en draai ze aan tot 125 in-lb.

Rondsel

6. Monteer de O-ring (44e).
7. Tik de rondselas (44c) met een kunststof hamer erin.
8. Breng de klemring (44d) aan met de schuine zijde naar boven.
9. Plaats het complete rondsel op de werkbank met de rotor omhoog gericht.
10. Breng loctite aan op de schroeven. Verwijder de vier schroeven (42) en borgringen (35). Draai de schroeven om en om aan tot 125 in-lb totdat de rotor goed vast zit. Houd de rotor vast met de gaten met schroefdraad.
11. Monteer het rondsel (44) met vier schroeven (18).
12. Sluit de koppelingsconnectoren (+) en (-) aan op de bedragsbundel.

De klem verwijderen

1. Verwijder motor. Zie **De motor verwijderen**, pagina 30.
2. Tap de benzine af uit de tank volgens de procedure in de handleiding van Honda.
3. Draai de motor zodanig dat de benzinetank omlaag is en de luchtreiniger omhoog.
4. Draai de twee schroeven (36) op de klem (38) los.
5. Druk een schroevendraaier in de sleuf in de klem (38) en verwijder de klem.

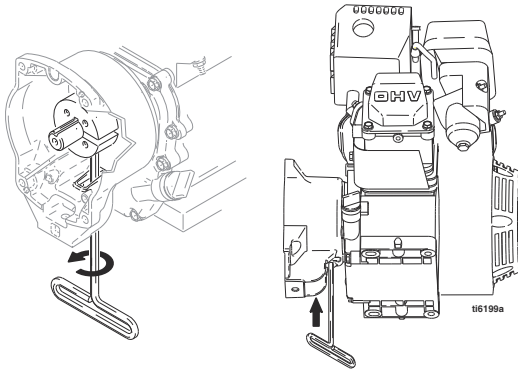

De klem monteren

1. Breng de spie (37) van de motoras aan.
2. Tik de klem (38) op de motoras (A). Houd de getoonde afmetingen aan (opmerking 2). De schuine kant moet naar de motor gericht zijn.
3. Controleer afmetingen: Plaats een stijve, rechte stalen staaf (B) tegenover de voorkant van het koppelingshuis (45). Gebruik een nauwkeurig meettoestel om de afstand tussen de staaf en de voorkant van de klem te meten. Stel de klem, indien nodig, af. Draai twee schroeven (36) aan tot $14 \pm 1,1$ N·m (125 ± 10 in-lb).

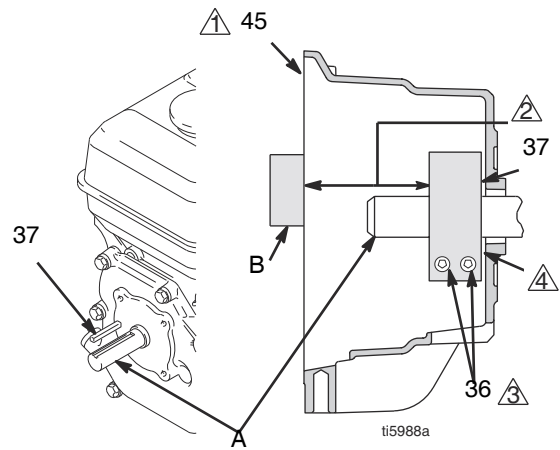

⚠ Voorzijde van het koppelingshuis

⚠ $39,37 \pm 0,25$ mm ($1,550 \pm 0,010$ inch)

⚠ Draai aan tot $14 \pm 1,1$ N·m ($125 \pm 0,10$ in-lb)

⚠ Schuine kant deze zijde

Koppelingshuis

Verwijdering

1. Verwijder de klem. Voer **De klem verwijderen** uit, pagina 29.
2. Verwijder de vier schroeven (51) en borgringen (50) waarmee het koppelingshuis (45) op de motor is bevestigd.
3. Verwijder de schroef (145) onder de montageplaat.
4. Trek het koppelingshuis (45) eraf.

Installatie

1. Druk op het koppelingshuis (45).
2. Monteer vier kolom Schroeven (51) en borgringen (56), en zet het koppelingshuis (45) vast op de motor. Draai aan tot 22,6 N·m (200 in-lb).

3. Breng de schroef (145) aan onder de montageplaat. Draai aan tot 35,2 N·m (26 ft-lb).

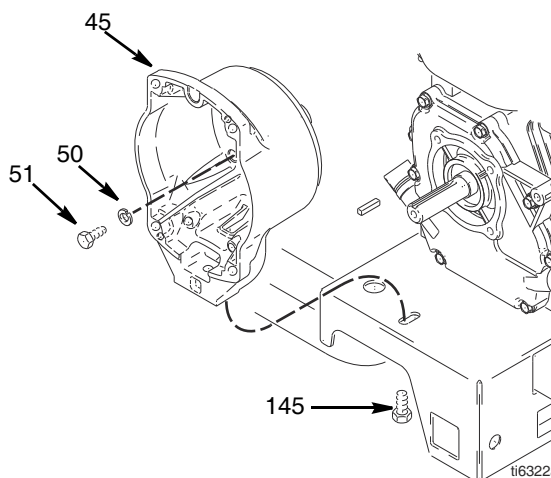

Motor

Verwijdering

OPMERKING: Alle servicewerkzaamheden aan de motor moeten worden uitgevoerd door een geautoriseerde HONDA-dealer.

1. Verwijder **Rondsel/Koppelingsanker/Klem** en **Koppelingshuis**, volgens de instructies op pagina's 27, 29 en 30.
2. Ontkoppel alle noodzakelijke bedrading.
3. Verwijder de twee borgmoeren (111) en schroeven (110) uit de basis van de motor.
4. Til de motor voorzichtig op en plaats deze op de werkbank.

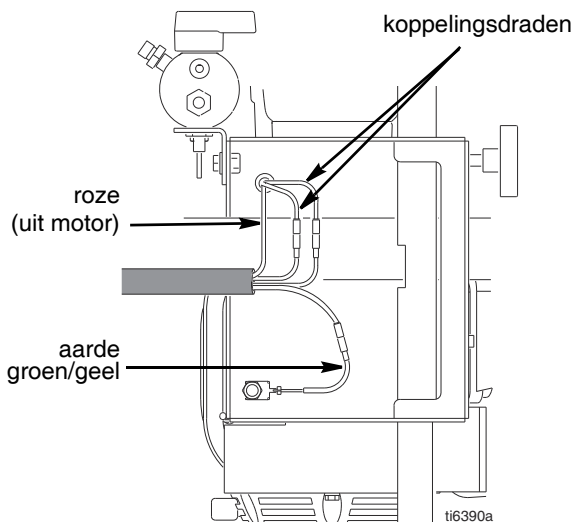
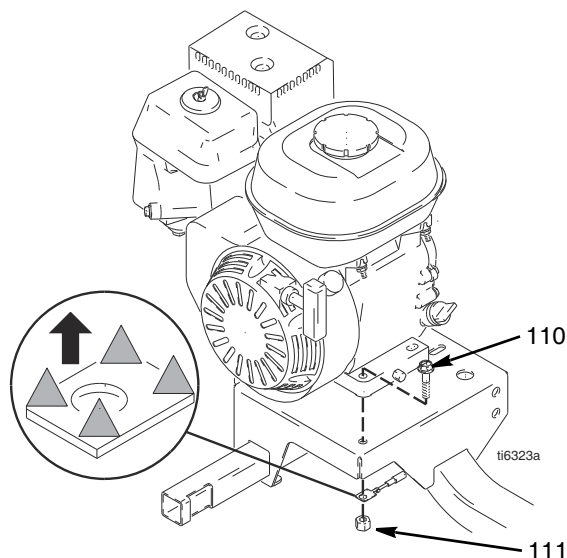

Installatie

1. Til de motor voorzichtig op en plaats deze op de wagen.
2. Breng de twee schroeven (110) aan in de basis van de motor en zet ze vast met borgmoeren (111). Draai aan tot 27,12 N·m (20 ft-lb).
3. Sluit alle noodzakelijke bedrading aan.
4. Monteer **Rondsel/Koppelingsanker/Klem** en **Koppelingshuis**, volgens de instructies op pagina's 28, 29 en 30.

Drukomvormer

Verwijdering

1. Verwijder de twee schroeven (108) en open de afdekking (62a).
2. Koppel de draad van de omvormer (155) los uit de besturingskaart (62e).
3. Trek de connector van de omvormer door de bus van de trekontlasting (151).
4. Verwijder de omvormer en de O-ring (99) uit het filterhuis (67).

Installatie

1. Monteer de O-ring (99) en de omvormer (155) in het filterhuis (67). Draai aan tot 35-45 ft-lb.
2. Monteer de connector van de drukomvormer en de drukontlastingsbus in de besturingskast.
3. Sluit de draad (155) aan op de besturingskaart (62e).
4. Sluit de afdekking (62a) en zet deze vast met twee schroeven (108).

Drukregelaar (aan/uit-schakelaar)

Verwijdering

1. Voer de **Drukontlastingsprocedure**, pagina 9.
2. Verwijder de twee schroeven (108) en open de afdekking (62a).
3. Haal de connector van de aan/uit-schakelaar uit de PC-kaart.
4. Druk op de twee bevestigingslipjes aan elke zijde van de aan/uit-schakelaar (62d) en verwijder de schakelaar uit de afdekking.

Installatie

1. Monteer een nieuwe aan/uit-schakelaar (62d) zodanig dat de lipjes van de schakelaar op de binnenzijde van de afdekking in positie klikken.
2. Sluit de connector van de aan/uit-schakelaar (B) aan op de PC-kaart.
3. Sluit de afdekking (62a) en zet deze vast met twee schroeven (108).

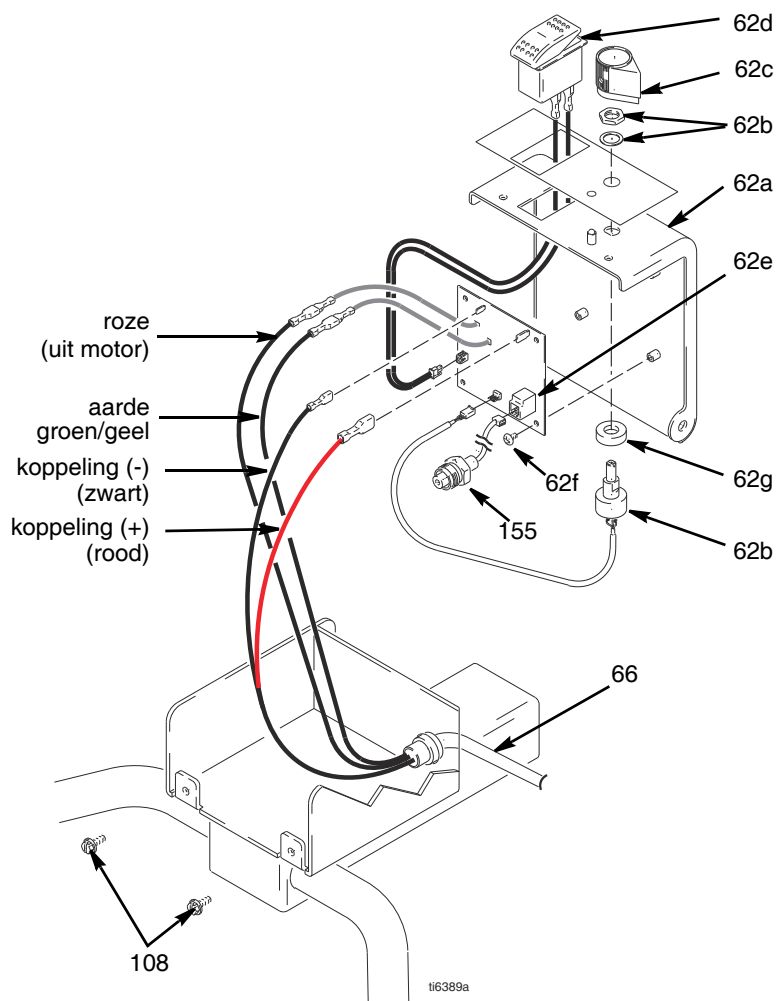

Potentiometer voor drukregeling

Verwijdering

1. Verwijder de twee schroeven (108) en open de afdekking (62a).
2. Ontkoppel de draad van de potentiometer (62b) van het schakelbord (62e).
3. Draai de stelschroeven op de knop van de potentiometer (62c) los en verwijder de knop, de moer van de as, de borgring en de potentiometer (62b).
4. Verwijder het afstandsstuk (62g) uit de potentiometer.

Installatie

1. Monteer het afstandsstuk (62g) op de potentiometer (62b).
2. Monteer de potentiometer, de moer van de as, de borgring en de knop van de potentiometer (62c).
 - a. Draai de as van de potentiometer rechtsom tot een interne aanslag. Monteer de knop van de potentiometer (62c) zodat deze de pen op de afdekking (62a) raakt.
 - b. Na het afstellen in stap a draait u beide stelschroeven in de knop 1/4 tot 3/8 slag aan nadat ze contact hebben gemaakt met de as.
3. Sluit de draad van de potentiometer (62b) aan op de besturingskaart (62e).
4. Sluit de afdekking (62a) en zet deze vast met twee schroeven (108).

Besturingskaart

Verwijdering

1. Verwijder de twee schroeven (108) en open de afdekking (62a).
2. Koppel de motor- en aarddraden los uit de kabelboom (66).
3. Ontkoppel het volgende uit de besturingskaart (62e):
 - Draad vanaf potentiometer (62b)
 - Draad vanaf omvormer (155)
 - Draad vanaf aan/uit-schakelaar (62d)
 - Koppelingsdraden
4. Verwijder de vier schroeven (62f) en de besturingskaart (62e).

Installatie

1. Monteer de besturingskaart (62e) met vier schroeven (62f).
2. Sluit het volgende aan op de besturingskaart (62e):
 - Koppelingsdraden
 - Draad vanaf aan/uit-schakelaar (62d)
 - Draad vanaf omvormer (155)
 - Draad vanaf potentiometer (62b)
3. Sluit de motor- en aarddraden aan.
4. Sluit de afdekking (62a) en zet deze vast met twee schroeven (108).

Onderdelenlijst - 25M224

| Ref. | Onderdeel | Omschrijving | Aantal | Ref. | Onderdeel | Omschrijving | Aantal |
|------|-----------|--|--------|------|-----------|--|--------|
| 1 | 17N510 | FRAME, LL | 1 | 90 | 15F047 | KAST, bedienings- | 1 |
| 2 | 119542 | WIEL, klein | 1 | 91 | 113665 | SCHROEF, kolom-, zeskant | 1 |
| 3 | 119543 | WIEL, groot | 2 | 92 | 114802 | DRAAD, aanslag | 1 |
| 4 | 15F127 | VORK, geverfd | 1 | 93 | 119554 | MOER, borg-, nylon, dun patroon | 4 |
| 5 | 119532 | LAGER, geflensd | 2 | 94 | 24Z284 | BALK, handgreep, LL | 1 |
| 6 | 15E780 | PEN, vork- | 1 | 96 | 114271 | BAND, slangwikkel- | 1 |
| 7 | 15E773 | SCHIJF, stel- | 1 | 97 | 116935 | SCHROEF, kolom-, flenskop | 2 |
| 8 | 15E792 | PEN, hendel- | 1 | 108 | 128978 | SCHROEF, 8-32 zeskant | 6 |
| 9 | 101566 | BORGMOER | 3 | 110 | 112960 | SCHROEF, flens, zeskant | 2 |
| 10 | 114682 | VEER, druk- | 1 | 111 | 110838 | BORGMOER | 2 |
| 11 | 108471 | KNOP, getand | 1 | 112 | 122669 | SLUITRING, plat, extra dik | 1 |
| 13 | 15E748 | CONSOLE, verdeelstuk | 1 | 114 | 110963 | SCHROEF, kolom-, flenskop | 3 |
| 14 | 287682 | HENDEL, zwenkwiel, bevat 26 | 1 | 115 | 111040 | MOER, borg-, inzetsel, nylock, 5/16 inch | 1 |
| 15 | 108879 | MOTOR, benzine-, 4,0 pk | 1 | 129 | 101550 | SCHROEF, kap-, inbuskop | 2 |
| | 25P295 | MOTOR, benzine, 5,5 pk, Honda (alleen China) | 1 | 130 | 278723 | PAKKING, emmer- | 1 |
| 16 | 238049 | VLOEISTOF, TSL, 0,12 liter (4 oz) | 1 | 131 | 15C871 | DOP, steun | 2 |
| 18 | 249080 | SLANG, gekoppeld, 6,35 mm (1/4 inch) x 15,24 m (50 ft), nikkel | 1 | 132 | 100731 | SLUITRING | 2 |
| 19 | 24U241 | SET, emmerdeksel | 1 | 137 | 119579 | GELEIDER, aard- | 1 |
| 25 | 108538 | SCHROEF, kolom-, platte kop | 2 | 143 | 17H684 | ETIKET, LL3400 | 1 |
| 26 | 111016 | LAGER, geflensd | 1 | 144▲ | 194126 | LABEL, waarschuwing | 1 |
| 53 | 194310 | HENDEL, actuator- | 2 | 147 | 107257 | SCHROEF, draadvormend, zeskantkop | 1 |
| 54 | 115077 | EMMER, kunststof | 1 | 148 | 237686 | DRAAD, aardingsseenheid met klem | 1 |
| 55 | 116139 | GREEP, hendel | 2 | 149▲ | 17K394 | ETIKET, veiligheids-, waarschuwing, brand en explosie | 1 |
| 59 | 15E992 | KABEL, pistool- | 1 | 150▲ | 16P136 | LABEL, veiligheids-, waarschuwings- | 1 |
| 60 | 15E993 | STANG, rem- | 1 | 151 | 15F928 | BUS, drukontlasting | 1 |
| 62 | 287565 | DEKSEL, bedieningskast, samenstel | 1 | 153 | 111025 | PAKKING, polypropeen | 1 |
| 64 | 119563 | RING, belleville- | 4 | 170 | 120151 | PLUG, buis- | 2 |
| 65 | 15E996 | AFSTANDSBUS, wiel- | 2 | 172 | 117727 | CLIP, draad- | 1 |
| 66 | 15E995 | BUNDEL, bedradings-, bediening | 1 | 183▲ | 16W503 | ETIKET, veiligheids-, aardingssymbool | 1 |
| 72 | 17J407 | BEUGEL, steun-, pistool | 1 | 184▲ | 17K392 | ETIKET, veiligheids-, waarschuwing, injectie | 1 |
| 74 | 241445 | KABEL, zwenkwiel | 1 | ▲ | 222385 | ETIKET, waarschuwings-, medische waarschuwing (niet afgebeeld) | 1 |
| 81 | 195134 | AFSTANDSSTUK, kogel, geleider | 1 | 192 | 24Z605 | SPIL, gelast | 1 |
| 82 | 198891 | STEUN, montage | 1 | 194 | 112731 | MOER, zeskant, geflensd | 4 |
| 83 | 198931 | LAGER | 1 | 201 | 129528 | DOORVOERHULS, met spleet, opening 25,4 mm (1 inch) | 1 |
| 84 | 113961 | SCHROEF, kolom-, zeskant | 1 | | | | |
| 85 | 867517 | SCHROEF, zeskantkop, 3/8-16 x 88,0 mm (3,5 inch) | 4 | | | | |
| 86 | 111802 | SCHROEF | 4 | | | | |
| 87 | 111801 | SCHROEF, kolom-, zeskantkop | 4 | | | | |
| 89 | 17N536 | HOUDER, emmer- | 2 | | | | |

▲ Vervangende gevaren- en waarschuwingslabels, -plaatjes en -kaarten zijn gratis verkrijgbaar.

Onderdelentekening

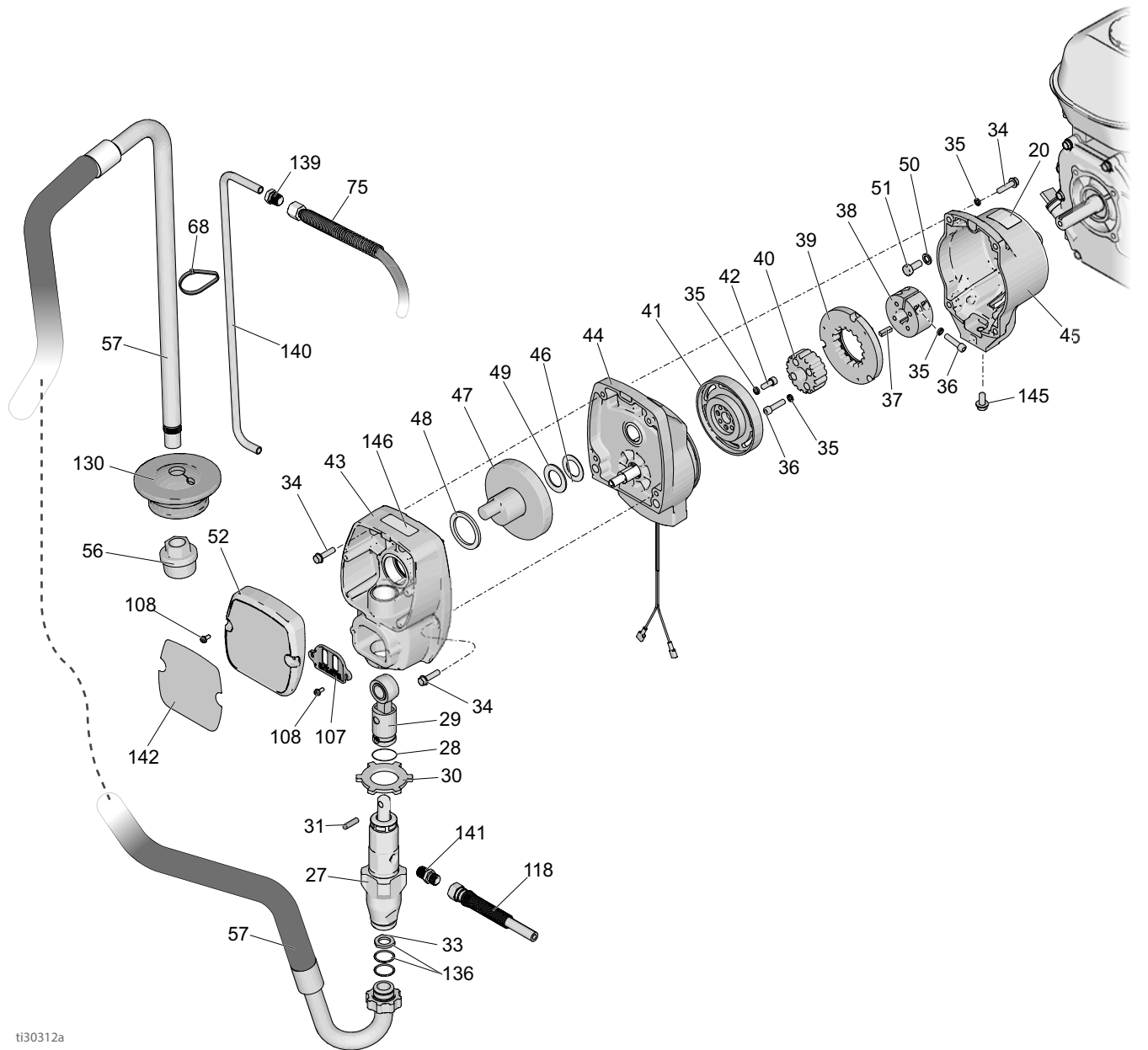

ti30312a

Onderdelenlijst - 25M224

| Ref. | Onderdeel | Omschrijving | Aantal | Ref. | Onderdeel | Omschrijving | Aantal |
|------|-----------|--------------------------------------|--------|------|-----------|---|--------|
| 20 | 16D576 | LABEL, vervaardigd in de VS | 1 | 49 | 107434 | LAGER, druk- | 1 |
| 27 | 246428 | VERDRINGERPOMP | 1 | 50 | 100214 | BORGRING | 4 |
| 28 | 196750 | VEER, opsluit- | 1 | 51 | 108842 | SCHROEF, kolom-, zeskant | 4 |
| 29 | 287053 | VERBINDINGSSTANG | 1 | 52 | 287487 | DEKSEL, voorzijde, gelakt | 1 |
| 30 | 195150 | MOER, contra-, pomp | 1 | 56 | 246385 | ZEEF, 7/8-14 unf | 1 |
| 31 | 196762 | PEN, recht | 1 | 57 | 17M875 | SLANG, aanzuig-, bevat 33, 136 | 1 |
| 33† | 115099 | SLUITRING | 1 | 68 | 404989 | BAND, trek | 6 |
| 34 | 119426 | SCHROEF, kolom-, zeskant met ringkop | 8 | 75 | 249232 | SLANG, gekoppeld, 0,6 cm x 15,2 meter (1/4 inch x 3,0 ft) | 1 |
| 35* | 105510 | RING, sluit-, verende (hi-collar) | 10 | 107 | 15B589 | KAP, pompstang | 1 |
| 36* | 108803 | SCHROEF, zeskant, inbus- | 6 | 118 | 249149 | SLANG, gekoppeld, 6,5 mm (1/4 inch) x 22,25 | 1 |
| 37 | 183401 | SPIE, vlakke | 1 | 136† | 117559 | O-RING | 2 |
| 38 | 193680 | KRAAG, as- | 1 | 139 | 196180 | BUS | 1 |
| 39* | | ANKER, koppeling, 4 inch | 1 | 140 | 16X071 | BUIS, afvoer- | 1 |
| 40* | | NAAF, anker- | 1 | 141 | 196181 | FITTING, nippel | 2 |
| 41* | | ROTOR, koppeling, 4 inch | 1 | 142 | 17H685 | ETIKET, pomp-, LL3400 | 1 |
| 42* | 101682 | SCHROEF, dop, inbuskop | 4 | 145 | 112395 | SCHROEF, kolom-, flenskop | 1 |
| 43 | 287483 | BEHUIZING, aandrijf- bevat 34 | 1 | 146▲ | 290228 | LABEL, waarschuwings- | 1 |
| 44 | 287376 | HUIS, rondsel- | 1 | | | | |
| 45 | 15E535 | HUIS, koppelings-, machine | 1 | | | | |
| 46 | 116074 | RING, druk | 1 | | | | |
| 47 | 287484 | KRUK, GMAX 3400, bevat 46, 48, 49 | 1 | | | | |
| 48 | 180131 | LAGER, druk- | 1 | | | | |

▲ Vervangende gevaren- en waarschuwinglabels, -plaatjes en -kaarten zijn gratis verkrijgbaar.

* * Inbegrepen bij koppelingsvervangingsset 241109

† Inbegrepen bij aanzuigslangset 17M875

Onderdelentekening en onderdelenlijst - rondselhuis

Refnr. 44: Rondselhuis

| Ref. | Onderdeel | Omschrijving | Aantal |
|------|-----------|------------------------|--------|
| 44 | 287376 | RONDSELHUIS | 1 |
| 44a | 287482 | SET, reparatie-, spoel | 1 |
| 44b | 105489 | PEN | 2 |
| 44c* | 287485 | RONDSELAS | 1 |
| 44d* | 113094 | BORGRING, groot | 1 |
| 44e* | 165295 | O-RING, pakking | 1 |

* Kan afzonderlijk worden besteld

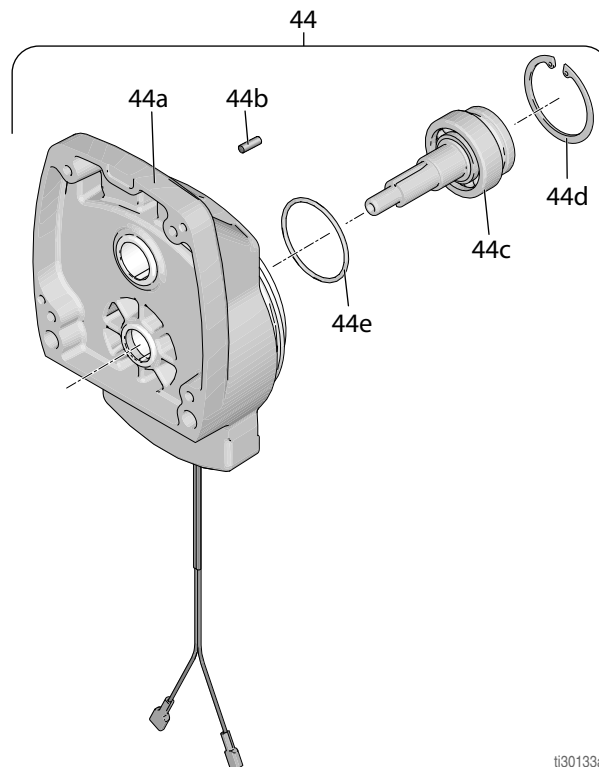

ti30133a

Onderdelen pistoolarm

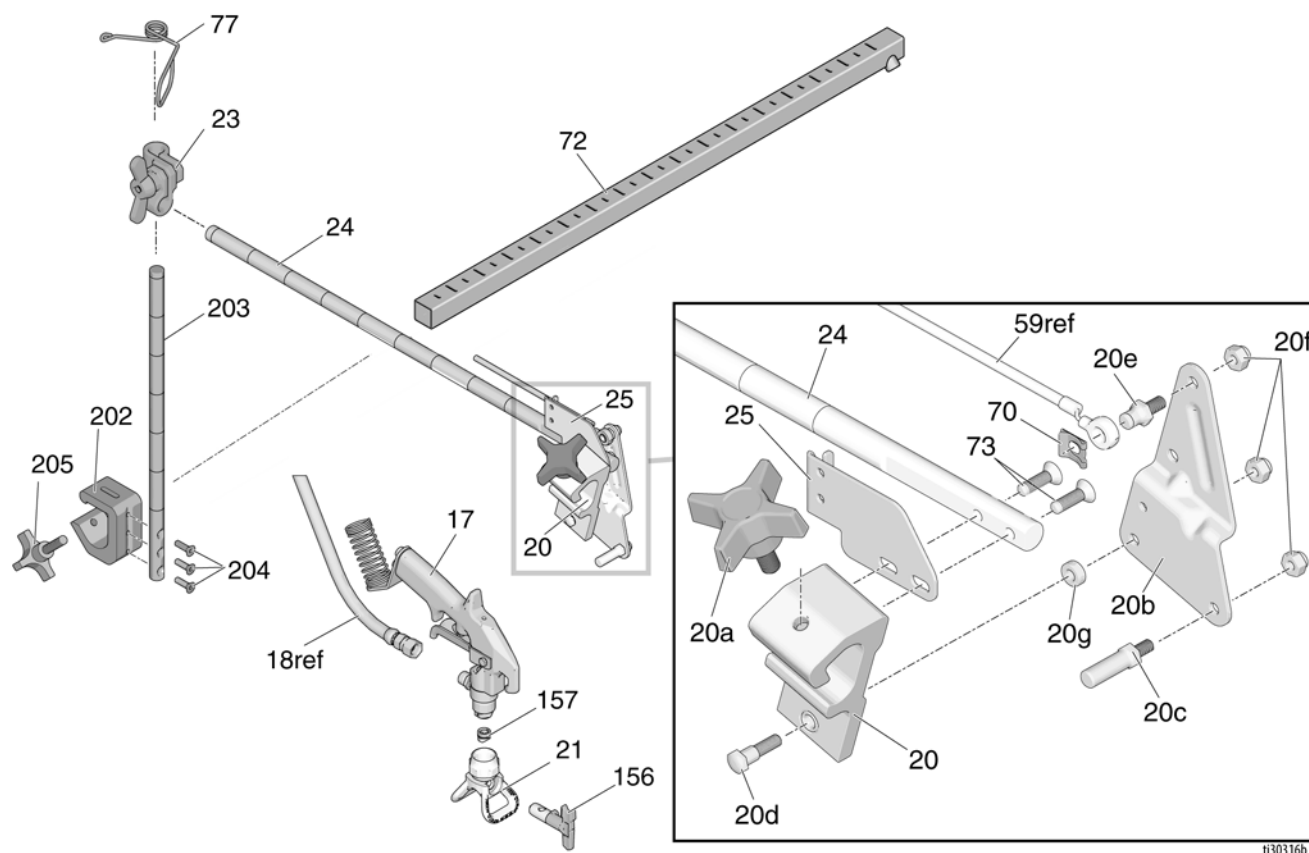

| Ref | Onderdeel | Omschrijving | Aantal | Ref | Onderdeel | Omschrijving | Aantal |
|-------|-----------|--------------------------------|--------|-----|-----------|--|--------|
| 17 | 248157 | PISTOOL, flex | 1 | 72 | 17J407 | BEUGEL, steun-, pistool | 1 |
| 20 | 15F216 | HOUDER, pistool- | 1 | 73 | 119647 | SCHROEF, kop, platte kop | 2 |
| 20a* | 15F750 | KNOP, houder, pistool | 1 | 77 | 188135 | GELEIDER, kabel- | 1 |
| 20b* | 15F214 | HENDEL, actuator- | 1 | 156 | LL5319 | TIP, spuit-, belijning, bevat 157 | 1 |
| 20c* | 15F209 | BOUW, trekker | 1 | | *17H720 | BAND, bevestigings-, 127 mm (5 inch) | 3 |
| 20d*† | 17J575 | BEVESTIGING, speciaal | 1 | 202 | 17J424 | BALK, hoogtaafstellings-, samenstel, bevat 203, 204, 205 | 1 |
| 20e* | 17H673 | BOUW, kabel- | 1 | 203 | 17J139 | BALK, pistool, houder | 1 |
| 20f*† | 102040 | BORGMOER | 3 | 204 | 113428 | SCHROEF, machine | 3 |
| 20g*† | 17J576 | AFSTANDSBUS, speciaal | 1 | 205 | 108471 | KNOP, getand | 1 |
| 21 | 243161 | BESCHERMER, RAC V | 1 | | | | |
| 23 | 24Y645 | SET, klem- | 1 | | | | |
| 24 | 17J145 | ARM, houder, pistool | 1 | | | | |
| 25* | 15F213 | BEUGEL, kabel | 1 | | | | |
| 70 | *126111 | HOUDER, borgveer, extern, 8 mm | 1 | | | | |

* Inbegrepen bij pistoolhouder-reparatieset 25A528

† Inbegrepen bij 4-vingerpistoolset 24Y991

Drukregelaar/filter

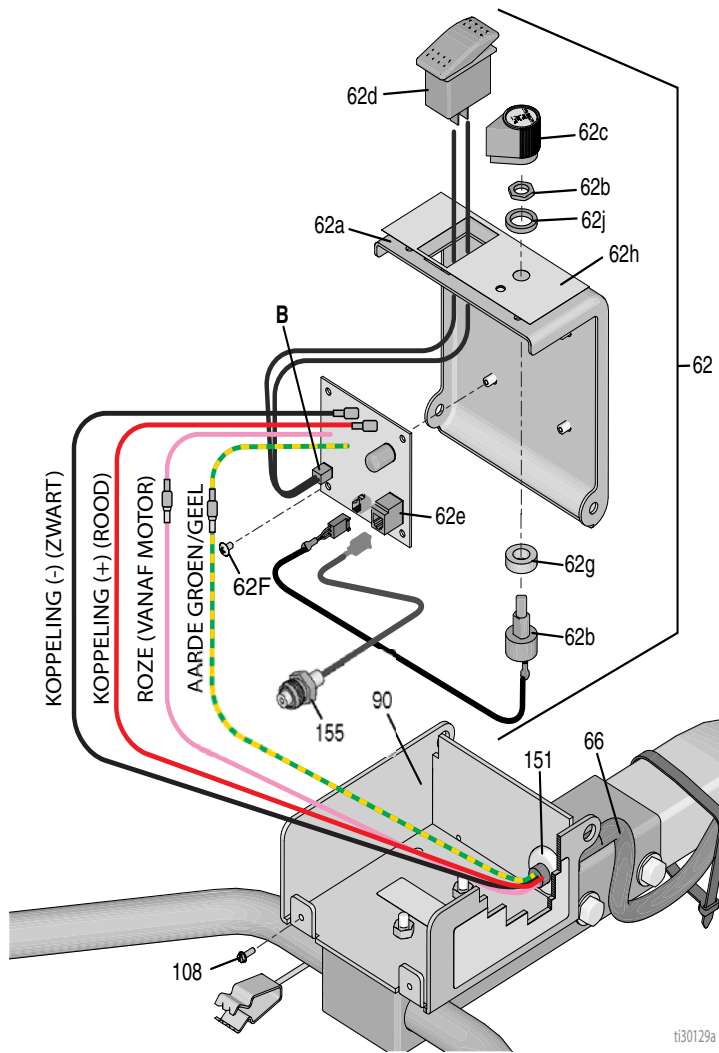

ti30129a

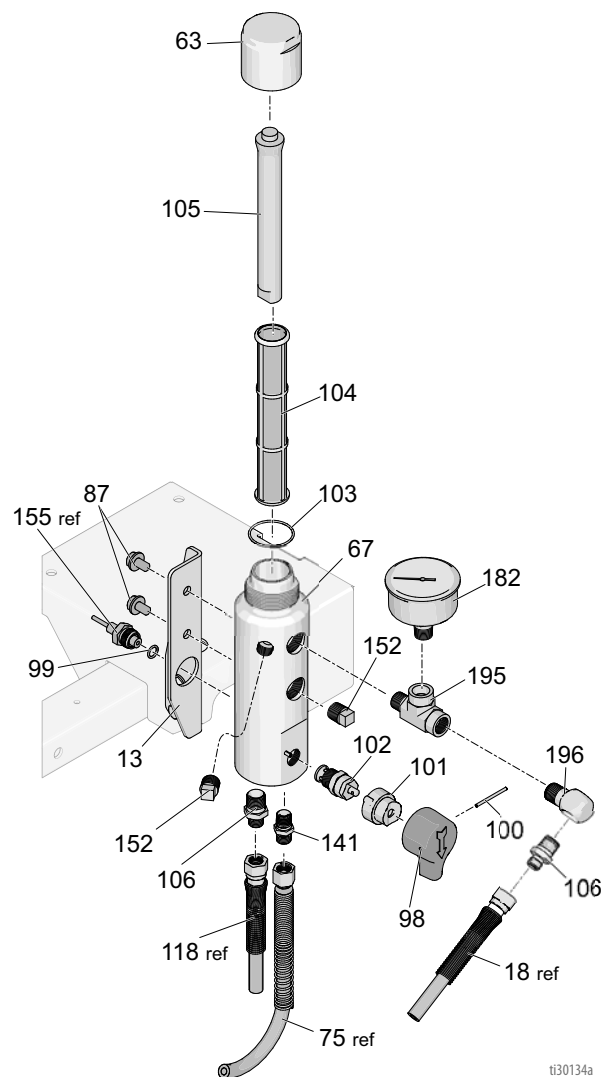

ti30134a

Onderdelenlijst - Drukregelaar/filter

| Ref | Onderdeel | Omschrijving | Aantal | Ref | Onderdeel | Omschrijving | Aantal |
|-----|-----------|---|--------|------|-----------|---|--------|
| 13 | 15E748 | CONSOLE, verdeelstuk | 1 | 100* | 15C972 | PEN, gegroefd | 1 |
| 62a | 15E991 | DEKSEL, bedieningskast | 1 | 101* | 224807 | VOET, ventiel- | 1 |
| 62b | 256219 | POTENTIOMETER | 1 | 102* | 239914 | VENTIEL, aftap- | 1 |
| 62c | 116167 | KNOP, potentiometer | 1 | 103* | 117285 | O-RING | 1 |
| 62d | 116752 | TUIMELSCHAKELAAR | 1 | 104* | 243984 | FILTER, materiaal | 1 |
| 62e | 287486 | BESTURINGSKAART | 1 | 105* | 15C766 | BUIS, diffusie- | 1 |
| 62f | 113045 | SCHROEF, geprefabriceerd, kolom-, kruiskop, laagbolkop | 4 | 106 | 196177 | VERLOOPSTUK, nippel | 2 |
| 62g | 198650 | AFSTANDSBUS, as | 2 | 141 | 196181 | FITTING, nippel | 1 |
| 62h | 15F540 | ETIKET, bediening | 1 | 152* | 15G331 | BUIS, plug, rvs | 2 |
| 62j | 15C973 | PAKKING | 1 | 155* | 15F782 | BEDRADINGSBUNDEL, omvormer, belijningsapparaat | 1 |
| 63* | 287285 | KAP, verdeelstuk, bevat 103, 105 | 1 | 182 | 804582 | DRUKMETER, vloeistof | 1 |
| 67* | 17K166 | SPRUITSTUK, filter | 1 | 195 | 124490 | FITTING, T-stuk | 1 |
| 87 | 111801 | SCHROEF, kolom-, zeskant | 4 | 196 | 196179 | FITTING, kniestuk | 1 |
| 98* | 15C780 | HANDGREEP | 1 | | | | |
| 99* | 111457 | O-RING | 1 | | | | |

* In Reparatieset filter 24Z867

Bedradingschema's drukregeling

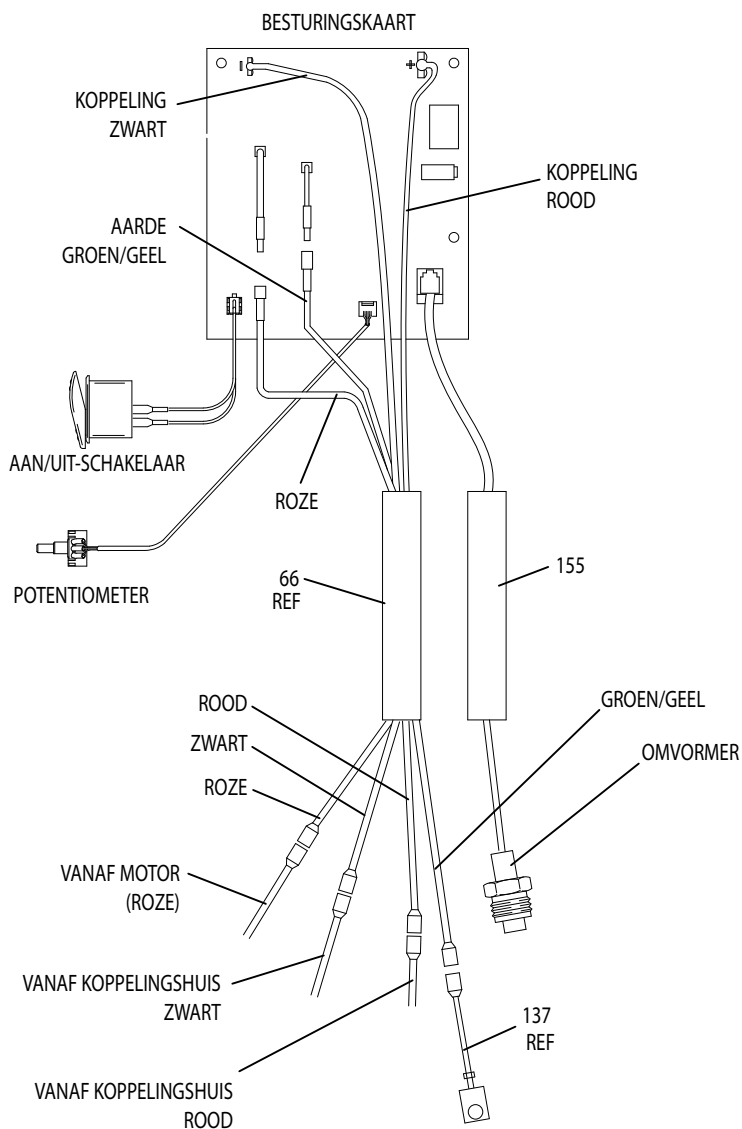

ti30126a

Technische gegevens

| LineLazer 3400 (Model 25M224) | | |
|---|--|-----------------------|
| | VS | Metrisch |
| Honda GX120 motor | | |
| SAE J1995 bij 3600 tpm | 4,0 pk | |
| Maximale werkdruk | 3300 psi | 22,8 MPa, 228 bar |
| Maximale afgifte | 0,75 gpm | 2,84 l/min. |
| Maximaal tipformaat | 1 pistool met tip van 0,69 mm (0,027 inch) | |
| Inlaatzeef voor verf | Roestvrijstalen zeef, maasgrootte 12 (893 micron), herbruikbaar | |
| Uitlaatzeef voor verf | Roestvrijstalen zeef, maasgrootte 60 (250 micron), herbruikbaar | |
| Afmetingen pompinlaat | Diameter 25,4 mm (1 inch) | |
| Vloeistofuitlaatafmetingen | Diameter 6,35 mm (0.25 inch) | |
| Geluidsniveau | | |
| Geluidsvermogen conform ISO 3741 | 95,4 dBA | |
| Geluidsdruk conform ISO 3741 | 91,0 dB(A) | |
| Trillingsniveau conform ISO 5349 | | |
| Linkshandig | 260 in/s ² | 6,60 m/s ² |
| Rechtshandig | 225 in/s ² | 5,72 m/s ² |
| Bevochtigde onderdelen | roestvrij staal, PTFE, leer, nylon, verzinkt en vernikkeld koolstofstaal, wolframcarbide, afwerking met chroom, UHMWPE, acetaal, polyetheen, | |
| Afmetingen (25M224) | | |
| Gewicht (droog, exclusief verpakking) | 160,0 lb. | 72,5 kg |
| Hoogte met handgrepen naar beneden | 39,4 inch | 100,0 cm |
| Hoogte met handgrepen omhoog | 41,3 inch | 104,8 inch |
| Lengte met handgrepen naar beneden | 66,3 inch | 168,4 cm |
| Lengte met handgrepen omhoog | 68,0 inch | 172,7 cm |
| Breedte | 26,0 inch | 66,0 cm |
| Pistool | | |
| Maximale werkdruk | 5000 psi | 3,45, 345 (MPa, bar) |
| Gewicht (met spuittip en tipbeschermer) | 18 oz. | 510 g |
| Inlaat | 1/4 npsm mannelijk | |
| Maximale materiaalt temperatuur | 120°F | 50°C |

| LineLazer 3400 (Model 25P341) | | |
|---|--|-----------------------|
| | VS | Metrisch |
| Honda GX160 motor | | |
| SAE J1995 bij 3600 tpm | 5,5 pk | |
| Maximale werkdruk | 3300 psi | 22,8 MPa, 228 bar |
| Maximale afgifte | 0,75 gpm | 2,84 l/min. |
| Maximaal tipformaat | 1 pistool met tip van 0,69 mm (0,027 inch) | |
| Inlaatzeef voor verf | Roestvrijstalen zeef, maasgrootte 12 (893 micron), herbruikbaar | |
| Uitlaatzeef voor verf | Roestvrijstalen zeef, maasgrootte 60 (250 micron), herbruikbaar | |
| Afmetingen pompinlaat | Diameter 25,4 mm (1 inch) | |
| Vloeistofuitlaatafmetingen | Diameter 6,35 mm (0.25 inch) | |
| Geluidsniveau | | |
| Geluidsvermogen conform ISO 3741 | 95,4 dBA | |
| Geluidsdruk conform ISO 3741 | 91,0 dB(A) | |
| Trillingsniveau conform ISO 5349 | | |
| Linkshandig | 260 in/s ² | 6,60 m/s ² |
| Rechtshandig | 225 in/s ² | 5,72 m/s ² |
| Bevochtigde onderdelen | roestvrij staal, PTFE, leer, nylon, verzinkt en vernikkeld koolstofstaal, wolframcarbide, afwerking met chroom, UHMWPE, acetaal, polyetheen, | |
| Afmetingen (25M224) | | |
| Gewicht (droog, exclusief verpakking) | 165,0 lb. | 74,8 kg |
| Hoogte met handgrepen naar beneden | 39,4 inch | 100,0 cm |
| Hoogte met handgrepen omhoog | 41,3 inch | 104,8 inch |
| Lengte met handgrepen naar beneden | 66,3 inch | 168,4 cm |
| Lengte met handgrepen omhoog | 68,0 inch | 172,7 cm |
| Breedte | 26,0 inch | 66,0 cm |
| Pistool | | |
| Maximale werkdruk | 5000 psi | 3,45, 345 (MPa, bar) |
| Gewicht (met spuittip en tipbeschermer) | 18 oz. | 510 g |
| Inlaat | 1/4 npsm mannelijk | |
| Maximale materiaalt temperatuur | 120°F | 50°C |

California Proposition 65

INWONERS VAN CALIFORNIA

 **WAARSCHUWING:** Kanker en vruchtbaarheidsproblemen – www.P65warnings.ca.gov.

Standaard Graco-garantie

Graco garandeert dat alle in dit document genoemde en door Graco vervaardigde apparatuur waarop de naam Graco vermeld staat, op de datum van verkoop voor gebruik door de oorspronkelijke koper vrij is van materiaal- en fabricagefouten. Met uitzondering van speciale, uitgebreide of beperkte garantie zoals gepubliceerd door Graco, zal Graco gedurende een periode van twaalf maanden na de verkoopdatum elk onderdeel van de apparatuur dat naar het oordeel van Graco gebreken vertoont, herstellen of vervangen. Deze garantie geldt alleen indien de apparatuur geïnstalleerd, gebruikt en onderhouden is in overeenstemming met de door Graco schriftelijk verstrekte aanbevelingen.

Deze garantie is niet van toepassing op en Graco kan niet aansprakelijk worden gehouden voor stringen, schades of slijtage die worden veroorzaakt door verkeerde installatie, foutief en oneigenlijk gebruik, externe wrijving, corrosie, gebrekkig of onjuist onderhoud, nalatigheid, ongelukken, ongevallen, manipulatie of vervanging van componentonderdelen die niet van Graco afkomstig zijn. Graco is ook niet aansprakelijk voor slecht functioneren, beschadiging of slijtage veroorzaakt door de incompatibiliteit van Graco-apparatuur met constructies, toebehoren, apparatuur of materialen die niet door Graco geleverd zijn, en ook niet voor fouten in het ontwerp, bij de fabricage of het onderhoud van constructies, toebehoren, apparatuur of materialen die niet door Graco geleverd zijn.

Deze garantie wordt verleend op voorwaarde dat de apparatuur waarvan de koper stelt dat die een defect vertoont, gefrankeerd wordt verzonden naar een erkende Graco-distributeur, zodat de aanwezigheid van het beweerde defect kan worden geverifieerd. Wanneer het beweerde defect inderdaad wordt vastgesteld, zal Graco de defecte onderdelen kosteloos herstellen of vervangen. De apparatuur zal gefrankeerd worden teruggezonden naar de oorspronkelijke koper. Wanneer er bij een inspectie van de apparatuur geen materiaal- of fabricagefouten worden geconstateerd, dan worden de reparaties uitgevoerd tegen een redelijke vergoeding, waarin vergoeding van de kosten van onderdelen, arbeid en vervoer kunnen zijn inbegrepen.

DEZE GARANTIE IS EXCLUSIEF, EN TREEDT IN DE PLAATS VAN ENIGE ANDERE GARANTIE, UITDRUKKELIJK OF IMPLICIET, DAARONDER MEDEBEGREPEN MAAR NIET BEPERKT TOT GARANTIES BETREFFENDE VERKOOPBAARHEID OF GESCHIKTHEID VOOR EEN BEPAALDE TOEPASSING.

De enige verplichting van Graco en het enige verhaal van de klant bij inbreuk op de garantie worden vastgesteld zoals hierboven bepaald. De koper gaat ermee akkoord dat er geen andere verhaalmogelijkheid (waaronder, maar niet beperkt tot vergoeding van incidentele schade of van vervolgschade door winstderving, gemiste verkoopopbrengsten, letsel aan personen of materiële schade, of welke andere incidentele verliezen of vervolgv verliezen dan ook) bestaat. Elke klacht wegens inbreuk op de garantie moet binnen twee (2) jaar na aankoopdatum kenbaar worden gemaakt.

GRACO GEEFT GEEN GARANTIE EN WIJST ELKE IMPLICIETE GARANTIE AF BETREFFENDE VERKOOPBAARHEID OF GESCHIKTHEID VOOR EEN BEPAALDE TOEPASSING, MET BETREKKING TOT TOEBEHOREN, APPARATUUR, MATERIALEN OF COMPONENTEN DIE GRACO GELEVERD, MAAR NIET VERVAARDIGD HEEFT. Deze onderdelen die door Graco geleverd, maar niet vervaardigd zijn (zoals elektrische motoren, schakelaars, slangen, etc.), zijn onderworpen aan de garantie, indien verleend, van de fabrikant ervan. Graco zal de koper alle redelijke assistentie verlenen bij het indienen van claims met betrekking tot dergelijke garanties.

Graco is in geen geval aansprakelijk voor indirecte, incidentele, speciale of gevolgschade die het gevolg is van het feit dat Graco-apparatuur hieronder heeft geleverd, of van de uitrusting, de werking, of het gebruik van producten of andere goederen die hiertoe zijn verkocht, ongeacht of die ontstaat door schending van op een contract, inbreuk op de garantie, nalatigheid van Graco, of anderszins.

Graco-informatie

Voor de meest recente informatie over Graco-producten verwijzen we u naar www.graco.com.

Kijk op www.graco.com/patents voor patentinformatie.

VOOR HET PLAATSEN VAN EEN BESTELLING kunt u contact opnemen met uw Graco-distributeur of belt u op het nummer 1-800-690-2894 voor meer informatie over het dichtstbijzijnde verkooppunt.

*Alle geschreven en afgebeelde gegevens in dit document geven de meest recente productinformatie weer zoals bekend op het tijdstip van publicatie.
Graco behoudt zich het recht voor om te allen tijde wijzigingen aan te brengen zonder voorafgaande kennisgeving.*

Vertaling van de originele instructies. This manual contains Dutch. MM 3A4587

Hoofdkantoor Graco: Minneapolis

Kantoren in het buitenland: België, China, Japan, Korea

GRACO INC. AND SUBSIDIARIES • P.O. BOX 1441 • MINNEAPOLIS MN 55440-1441 • USA

Copyright 2016, Graco Inc. Alle productielocaties van Graco zijn ISO 9001 gecertificeerd.

www.graco.com

Revisie F, september 2021