

Dispozitiv airless de trasare a liniilor LineLazer™ 3400

3A4596F

RO

**Pentru aplicarea de materiale pentru trasarea liniilor. Numai pentru uz profesional.
A se folosi numai la exterior. Nu este aprobat pentru utilizare în locații periculoase
sau cu atmosferă explozivă.**

Modele: 25M224, 25P341 (numai modelul pentru piața chineză)

Presiune maximă de lucru 3300 psi (22,8 MPa, 228 bari)



Instrucțiuni importante pentru siguranța dumneavoastră

Citiți toate avertismentele și instrucțiunile din acest manual, din manualele asociate și de pe echipament. Familiarizați-vă cu elementele de comandă și cu utilizarea corespunzătoare a echipamentului. Păstrați aceste instrucțiuni.

Manuale omoloage:	
311254	Pistol
309250	Pompă

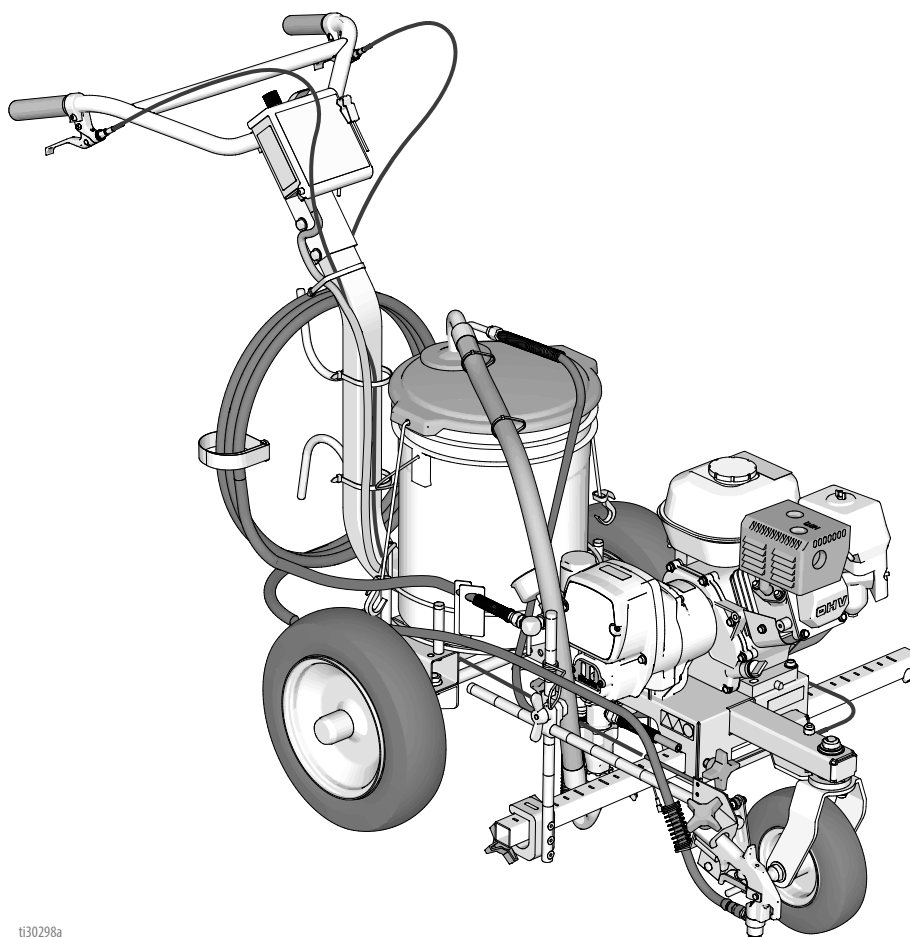

ti30298a

Cuprins

Avertizări	3	Carcasa ambreiajului	30
Selectarea duzei	6	Demontare	30
Identificarea componentelor	7	Montarea	30
Procedura de împământare (Doar pentru materiale inflamabile)	8	Motor	30
Bene	8	Demontare	30
Procedura de depresurizare	9	Montarea	30
Geometria roții față:	10	Traductor de control al presiunii	31
Funcționarea	11	Demontare	31
Instalarea	11	Montarea	31
Pornirea	12	Controlul presiunii (comutator Pornit/Oprit)	32
Ansamblu duză și protecție Rac	14	Demontare	32
Poziționarea pistolului	15	Montarea	32
Instalarea pistolului	15	Potențiomtru de reglare a presiunii	33
Poziționarea pistolului	15	Demontare	33
Lățimea dungii de vopsea	17	Montarea	33
Test pulverizare dungă	17	Tablou de comandă	33
Deblocarea duzelor înfundate	17	Demontare	33
Curățarea	18	Montarea	33
Recomandări pentru clătire	21	Schemă piese	34
Remedierea problemelor	22	25M224	34
Pompă volumetrică	24	Listă cu piese – 25M224	35
Demontare	24	Schemă piese	36
Reparații	24	Listă cu piese – 25M224	37
Montarea	25	Schiță și listă piese – Carcasă pinion	38
Carcasă de transmisie și tijă de conectare	26	Piese braț pistol	39
Demontare	26	Ansamblu control presiune/filtru	40
Montarea	26	Listă piese – Ansamblu control presiune/filtru	41
Ansamblul pinionului/placa ambreiajului/clemă	27	Schemă cablaj control presiune	42
Îndepărtarea ansamblului pinionului/ plăcii ambreiajului	27	Date tehnice	43
Montarea	28	Declarația 65 pentru California	44
Îndepărtarea clemei	29	Garanția standard Graco	45
Montarea clemei	29	Informații despre Graco	46

Avertizări

Următoarele avertizări se referă la instalarea, utilizarea, împământarea, întreținerea și repararea acestui echipament. Simbolul cu semn de exclamare indică o avertizare generală, iar simbolurile de pericol se referă la riscuri specifice anumitor proceduri. Când apar aceste simboluri în cuprinsul acestui manual sau pe etichetele cu avertizări, consultați din nou aceste Avertizări. Simbolurile de pericol specifice fiecărui produs și avertizările care nu sunt prezente în această secțiune pot apărea în întreg cuprinsul manualului, acolo unde se impune

 <h2 style="margin: 0;">AVERTISMENT</h2>	
    	<p>PERICOL DE INJECTARE A PIELII</p> <p>Pulverizările la presiune ridicată pot injecta toxine în corp și pot provoca vătămări corporale grave. În caz de injectare, apelați imediat la tratament chirurgical.</p> <ul style="list-style-type: none"> Nu îndreptați niciodată pistolul spre o persoană sau spre un animal și nu pulverizați spre acestea. Feriți mâinile și alte părți ale corpului de jetul pulverizat. De exemplu, nu încercați să opriți o scurgere apărută cu vreo parte a corpului. Folosiți întotdeauna apărătoarea pentru duza de pulverizare. Nu pulverizați fără ca apărătoarea pentru duza de pulverizare să fie montată. Utilizați duze de pulverizare Graco. Curățați și schimbați cu atenție duzele de pulverizare. Dacă duza de pulverizare se înfundă în timpul pulverizării, urmați Procedura de depresurizare pentru oprirea unității și eliminarea presiunii captive înainte de a scoate duza pentru curățare. Echipamentul păstrează presiunea după oprire. Nu lăsați unitatea sub tensiune sau sub presiune atunci când nu este supravegheată. Respectați Procedura de depresurizare când echipamentul nu este supravegheat sau nu este utilizat și înainte de efectuarea lucrărilor de service, de curățare sau când demontați piese. Verificați dacă furtunurile și piesele prezintă semne de deteriorare. Înlocuiți orice furtunuri sau piese deteriorate. Acest sistem este capabil să producă 3300 psi. Folosiți piese sau accesorii de schimb Graco care să fie omologate pentru minim 3300 psi. Puneți întotdeauna siguranța declanșatorului atunci când nu pulverizați. Verificați dacă siguranța declanșatorului funcționează corect. Verificați ca toate racordurile să fie bine fixate înainte de a pune în funcțiune pulverizatorul. Trebuie să știți cum să opriți unitatea și cum să depresurizați rapid. Trebuie să cunoașteți comenzile foarte bine.
   	<p>PERICOL DE INCENDIU ȘI DE EXPLOZIE</p> <p>Vaporii inflamabili, ca de exemplu cei de solvenți și de vopsea, aflați în zona de lucru se pot aprinde sau pot exploda. Circulația vopselei sau a solventului prin echipament poate conduce la apariția unor scântei statice. Pentru a preveni incendiile și exploziile:</p> <ul style="list-style-type: none"> Folosiți echipamentul numai în zone bine ventilate. Nu umpleți rezervorul de combustibil când motorul este în funcțiune sau fierbinte; opriți motorul și așteptați să se răcească. Combustibilul este inflamabil și se poate aprinde sau exploda dacă este vărsat pe o suprafață fierbinte. Eliminați toate sursele de incendiu; cum ar fi lămpile indicatoare, țigările, lămpile electrice portabile și țesăturile din material plastic (cu potențial de descărcări electrostatice). Toate echipamentele din zona de lucru trebuie împământate. Consultați instrucțiunile de împământare. Nu pulverizați și nu spălați niciodată solventul la presiune ridicată. Îndepărtați deșeurile din zona de lucru, inclusiv solvenții, cârpele și benzina. Nu conectați sau deconectați ștecăre și nu stingeți sau aprindeți becuri în medii cu vapori inflamabili. Folosiți numai furtunuri împământate. Mențineți pistolul ferm pe partea laterală a benei împământate când declanșați în benă. Folosiți numai căptușeli antistatice sau conductoare pentru benă. Oprți funcționarea imediat dacă apar scântei sau dacă simțiți un șoc. Nu utilizați echipamentul până nu identificați și corecți problema. Păstrați în zona de lucru un extingtor în stare de funcționare.



AVERTISMENT



PERICOL LA UTILIZAREA INCORECTĂ A ECHIPAMENTULUI

Utilizarea incorectă poate provoca decesul sau vătămarea gravă.

- Nu folosiți unitatea dacă sunteți obosit(ă) sau dacă vă aflați sub influența medicamentelor sau a alcoolului.
- Nu depășiți limita maximă a presiunii de lucru sau temperatura nominală a componentei cu cea mai mică valoare din sistem. Consultați secțiunea **Date tehnice** din manualele tuturor echipamentelor.
- Utilizați lichide și solvenți compatibili cu părțile umede ale echipamentelor. Consultați secțiunea **Date tehnice** din manualele tuturor echipamentelor. Citiți avertismentele producătorului lichidului și solventului. Pentru informații complete despre materiale, solicitați fișa cu date de securitate (FDS) de la distribuitor sau vânzător.
- Nu plecați din zona de lucru când echipamentul este alimentat sau presurizat.
- Opriiți toate echipamentele și urmați **Procedura de depresurizare** când echipamentul nu este folosit.
- Verificați echipamentul zilnic. Reparați sau înlocuiți imediat piesele uzate sau deteriorate doar cu piese de schimb originale, de la producător.
- Nu modificați echipamentul. Modificările pot anula aprobările organismelor de reglementare și pot crea pericole pentru siguranță.
- Asigurați-vă că toate echipamentele au capacitățile nominale necesare și că sunt aprobate pentru mediul în care le utilizați.
- Utilizați echipamentul numai pentru scopul său vizat. Contactați distribuitorul pentru informații.
- Întindeți furtunurile și cablurile în afara zonelor de trafic, cu margini ascuțite, piese în mișcare sau suprafețe fierbinți.
- Nu răsuciți și nu îndoiți excesiv furtunurile, nu folosiți furtunurile pentru a trage echipamentul.
- Nu permiteți accesul copiilor și animalelor în zona de lucru.
- Respectați toate reglementările de siguranță în vigoare.



PERICOL CAUZAT DE COMPONENTELE DIN ALUMINIU PRESURIZATE

Folosirea lichidelor incompatibile cu aluminiul în echipamente presurizate poate provoca reacții chimice severe și deteriorarea echipamentului. Nerespectarea acestei avertizări poate conduce la deces, vătămări grave sau deteriorarea bunurilor.

- Nu folosiți 1,1,1-tricloroetan, clorură de metilen sau alți solvenți pe bază de hidrocarburi hidrogenate, nici soluții care conțin astfel de solvenți.
- Nu utilizați înălbitor pe bază de clor.
- Multe alte lichide pot conține substanțe care reacționează cu aluminiul. Contactați furnizorul de materiale de lucru pentru informații despre compatibilitate.



PERICOL CAUZAT DE PIESELE ÎN MIȘCARE

Piese în mișcare pot ciupi, tăia sau amputa degete sau alte părți ale corpului.

- Păstrați distanța față de piesele aflate în mișcare.
- Nu utilizați echipamentul fără aparaturile de protecție sau capace.
- Echipamentul aflat sub presiune poate porni brusc. Înainte de verificare, mutare sau realizarea activităților de service, urmați **Procedura de depresurizare** și deconectați toate sursele de alimentare.



PERICOL CAUZAT DE MONOXIDUL DE CARBON

Gazele de eșapament conțin monoxid de carbon toxic, care este incolor și inodor. Inhalarea monoxidului de carbon poate provoca decesul.

- Nu folosiți utilajul în spații închise.



PERICOL CAUZAT DE LICHIDE SAU VAPORI TOXICI

Lichidele sau vaporii toxici pot provoca vătămări grave sau decesul dacă intră în contact cu ochii sau cu pielea ori dacă sunt respirate sau înghițite.

- Citiți fișele cu date de securitate (FDS) pentru a afla ce pericole prezintă lichidele folosite.
- Depozitați lichidele periculoase în recipiente corespunzătoare și eliminați-le conform normativelor în vigoare.



AVERTISMENT



PERICOL DE ARSURĂ

Suprafețele echipamentelor și lichidul încălzit pot deveni foarte fierbinți în timpul funcționării. Pentru a evita arsurile severe:

- Nu atingeți lichidele sau echipamentele fierbinți.







ECHIPAMENT DE PROTECȚIE PERSONALĂ

Purtați echipamente de protecție corespunzătoare când vă aflați în zona de lucru pentru a preveni rănirea gravă, inclusiv rănirea la nivelul ochilor, pierderea auzului, inhalarea de aburi toxici și arsurile. Acest echipament include, însă nu este limitat la:

- Echipamente de protecție pentru ochi și pentru auz.
- Aparată de respirație, îmbrăcăminte de protecție și mănuși, după recomandările producătorului substanțelor de lucru și solvenților.

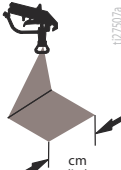
Selectarea duzei

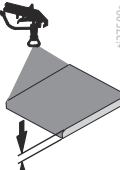
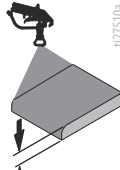
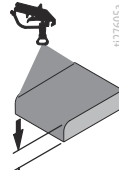
							
LL5213*	2 (5)				✓		
LL5215*	2 (5)					✓	
LL5217		4 (10)				✓	
LL5219		4 (10)					✓
LL5315		4 (10)			✓		
LL5317		4 (10)			✓		
LL5319		4 (10)				✓	
LL5321		4 (10)				✓	
LL5323		4 (10)				✓	
LL5325		4 (10)					✓
LL5327		4 (10)					✓
LL5329		4 (10)					✓
LL5331		4 (10)					✓
LL5333		4 (10)					✓
LL5335		4 (10)					✓
LL5355		4 (10)					✓
LL5417			6 (15)		✓		
LL5419			6 (15)		✓		
LL5421			6 (15)		✓		
LL5423			6 (15)			✓	
LL5425			6 (15)			✓	
LL5427			6 (15)			✓	
LL5429			6 (15)			✓	
LL5431			6 (15)				✓
LL5435			6 (15)				✓
LL5621				12 (30)	✓		
LL5623				12 (30)	✓		
LL5625				12 (30)	✓		
LL5627				12 (30)	✓		
LL5629				12 (30)	✓		
LL5631				12 (30)		✓	
LL5635				12 (30)		✓	
LL5639				12 (30)			✓

* Folosiți filtrul cu sită 100 pentru a evita înfundarea duzei.

Identificarea componentelor

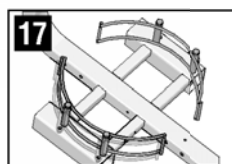
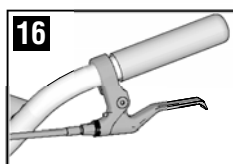
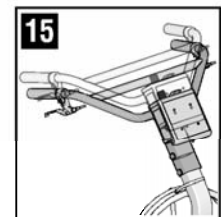
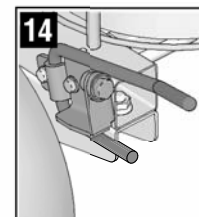
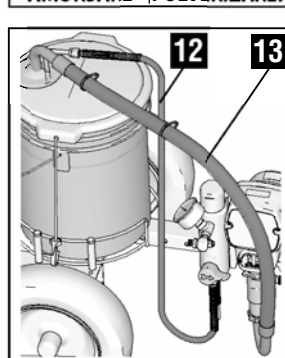
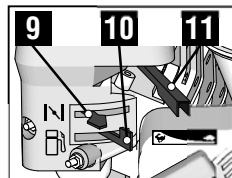
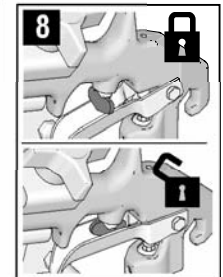
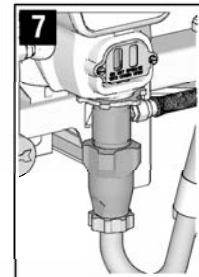
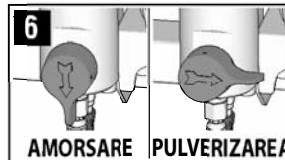
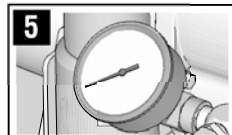
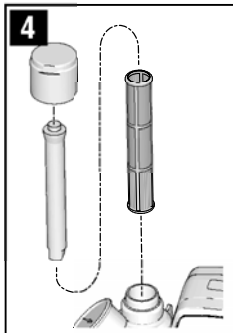
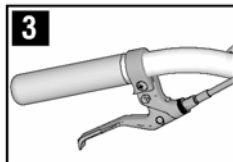
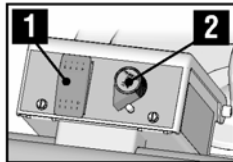
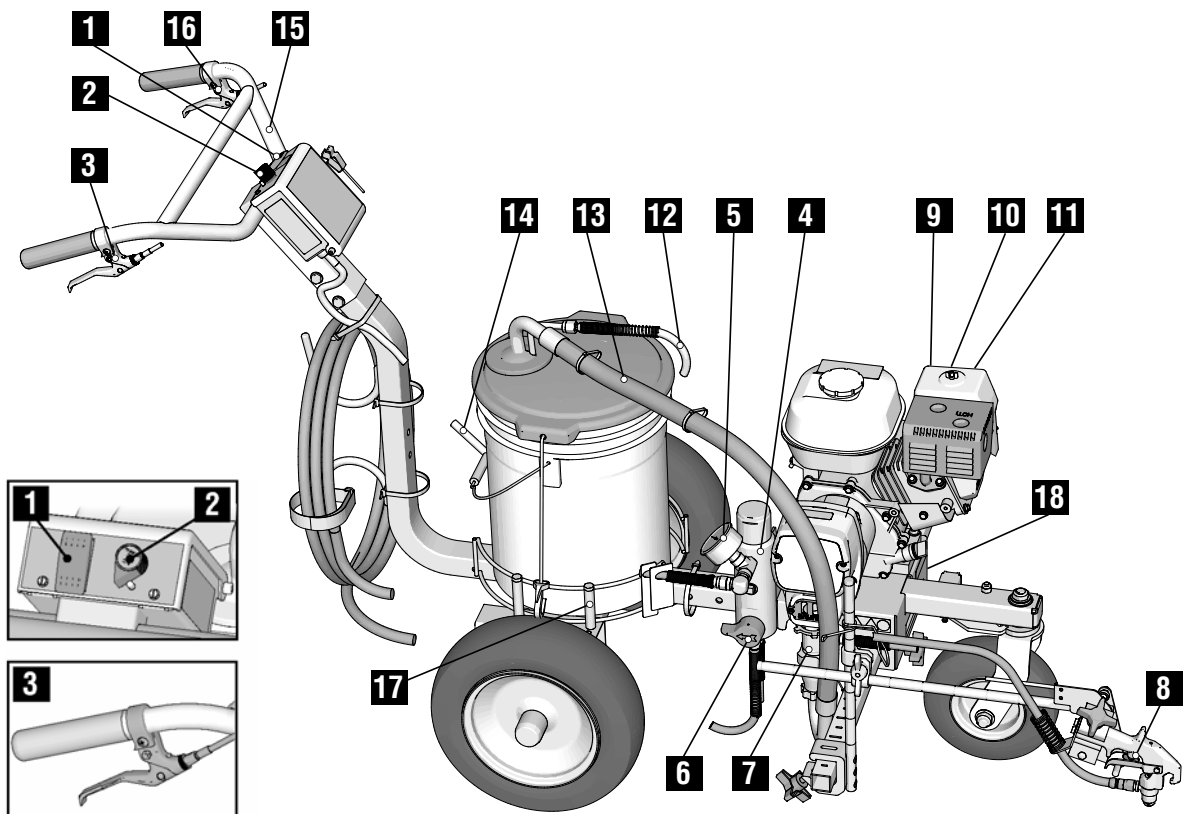

1	Comutator de pornire/oprire
2	Controlul presiunii
3	Pârghie declanșare pulverizator
4	Filtru
5	Manometru
6	Supapă de amorsare
7	Pompă
8	Siguranța declanșatorului
9	Șoc

10	Comutatorul de pornire/oprire a motorului
11	Clapetă accelerație
12	Furtun de scurgere
13	Conductă de aspirație
14	Frână de parcare
15	Mâner reglabil
16	Deblocare/blocare roată față
17	Suport benă reglabil
18	ID serial

Procedura de împământare (Doar pentru materiale inflamabile)

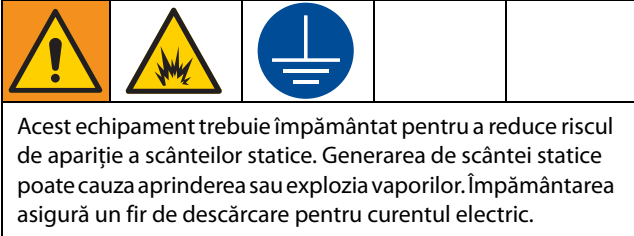

1. Poziționați dispozitivul de trasare astfel încât pneurile să nu se afle pe sol.
2. Dispozitivul de trasare este expedit cu o clemă de împământare. Clema de împământare trebuie atașată la obiectul împământat (de ex. un stâlp metalic).

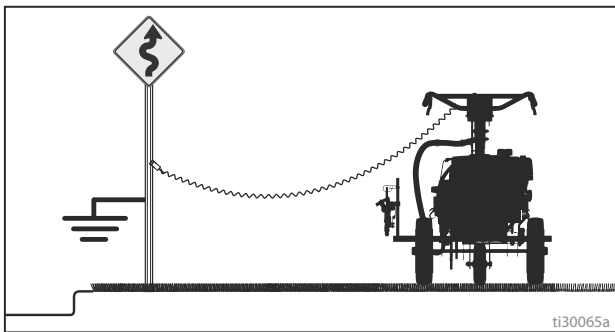

Bene

Solvenți și lichide pe bază de ulei: respectați codul local. Utilizați doar bene metalice bune conducătoare, plasate pe o suprafață împământată, precum betonul.

Nu plasați bena pe o suprafață neconducătoare, precum hârtia sau cartonul, care întrerupe continuitatea împământării.

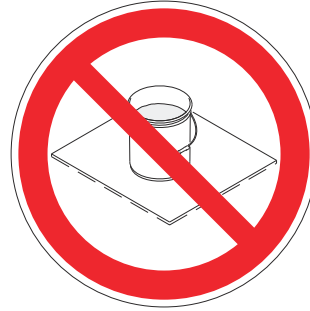

Împământați întotdeauna benele metalice: conectați un cablu de împământare la benă. Prindeți un capăt de benă, iar celălalt capăt de o împământare funcțională, cum ar fi o conductă de apă.

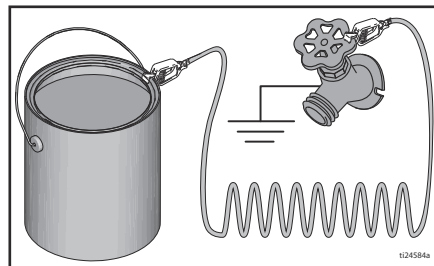

Pentru a menține continuitatea împământării când curățați sau depresurizați pulverizatorul: țineți o piesă metalică a pistolului de pulverizare în contact ferm cu latura unui recipient metalic împământat, apoi declanșați pistolul.

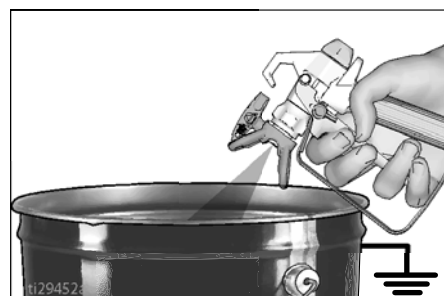

Procedura de depresurizare



Urmați **procedura de depresurizare** de fiecare dată când vedeți acest simbol.

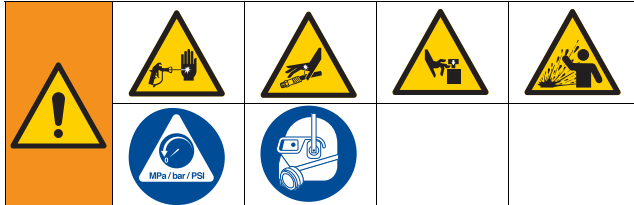

Acest echipament rămâne sub presiune până când presiunea este eliberată manual. Pentru a ajuta la prevenirea rănirii grave din cauza lichidului sub presiune, precum injectarea pielii, din cauza stropilor de lichid și a pieselor în mișcare, respectați **Procedura de depresurizare** când încetați pulverizarea și înainte de curățarea, verificarea sau de efectuarea de lucrări de service la echipament.

1. Efectuați **Procedura de împământare** dacă utilizați materiale inflamabile.
2. Treceți comutatorul pompei în poziția **OPRIT**.
Treceți motorul în poziția **OPRIT**.

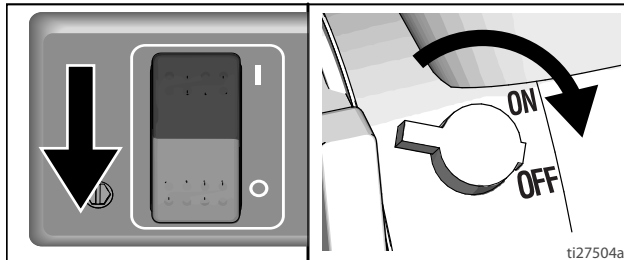

3. Setați presiunea la valoarea cea mai redusă.
Declanșați pistolul pentru a elibera presiunea.

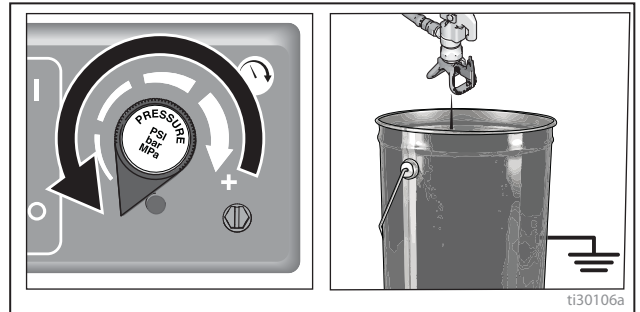

4. Cuplați siguranța declanșatorului. Închideți supapa de amorsare.

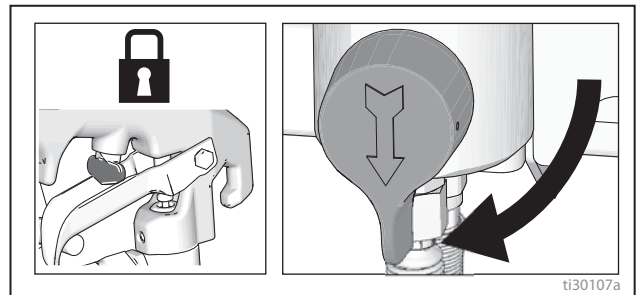

5. Dacă suspectați că furtunul sau duza de pulverizare este înfundat(ă) sau că presiunea nu a fost eliberată complet:
 - a. Slăbiți **FOARTE ÎNCET** piulița de fixare a protecției duzei sau cuplajul capătului furtunului pentru a realiza treptat depresurizarea.
 - b. Slăbiți complet piulița sau cuplajul.
 - c. Eliberați blocajul din duză sau din furtun.

ZILNIC: Verificați nivelul uleiului de motor și completați dacă este necesar.

ZILNIC: Verificați dacă furtunul este uzat sau deteriorat.

ZILNIC: Verificați funcționarea corectă a siguranței pistolului.

ZILNIC: Verificați funcționarea corectă a valvei de scurgere.

ZILNIC: Verificați și umpleți rezervorul de combustibil.

ZILNIC: Verificați nivelul lichidului de etanșare a gurii de alimentare în piulița de ermetizare a pompei cu piston. Umpleți piulița, dacă este necesar. Păstrați TSL în piulița pentru a preveni acumularea lichidului pe tija pistonului și uzura prematură a garniturilor și corodarea pompei.
DUPĂ PRIMELE 20 DE ORE DE FUNCȚIONARE:

Evacuați uleiul de motor și reumpleți cu ulei proaspăt. Consultați manualul de utilizare a motoarelor Honda pentru a stabili gradul corect de vâscozitate a uleiului.

SĂPTĂMÂNAL: Demontați capacul filtrului de aer și curățați elementul. Înlocuiți elementul, dacă este cazul. Dacă lucrați într-un mediu plin de praf, verificați zilnic filtrul și înlocuiți, dacă este necesare.

Puteți achiziționa elemente de rezervă de la reprezentantul local HONDA.

DUPĂ FIECARE 100 DE ORE DE FUNCȚIONARE:

Schimbați uleiul de motor. Consultați manualul de utilizare a motoarelor Honda pentru a stabili gradul corect de vâscozitate a uleiului.

BUJIE: Utilizați doar bujii BPR6ES (NGK) sau W20EPR-U (NIPPONDENSO). Distanța capului bujiei trebuie să fie cuprinsă între 0,028 și 0,031 in. (0,7 și 0,8 mm). Folosiți cheia pentru bujii când instalați și demontați bujii.

Geometria roții față:

Aliniați roata frontală în felul următor:

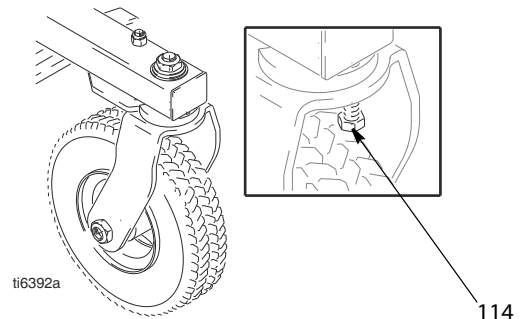

1. Slăbiți șurubul capacului (114).



2. Orientați roata din față spre stânga sau spre dreapta, după cum este necesar, pentru a-i îndrepta aliniamentul.
3. Strângeți șurubul capacului (114). Împingeți echipamentul de trasare și lăsați-l să se învârtască, luându-vă mâinile de pe el. Observație: Dacă echipamentul de trasare se învârteste drept sau virează la stânga sau la dreapta. Repetați pașii 1 și 2 până când striperul se învârteste drept.

Funcționarea

Instalarea

				
<p>Echipamentul trebuie împământat pentru a reduce riscul de apariție a scânteilor statice. Generarea de scântei statice poate cauza aprinderea sau explozia vaporilor. Împământarea asigură un fir de descărcare pentru curentul electric.</p>				

1. Împământați echipamentul de trasare folosind clema de pământare.

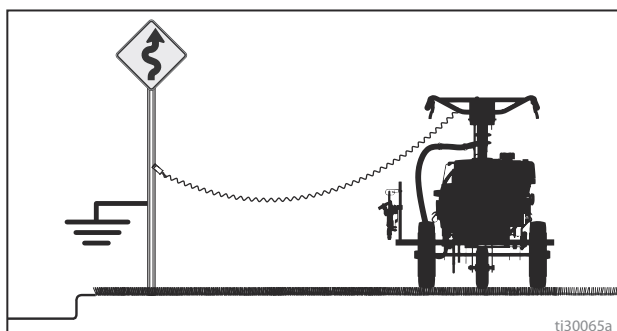

2. Umpleți presetupa gurii de alimentare cu TSL.

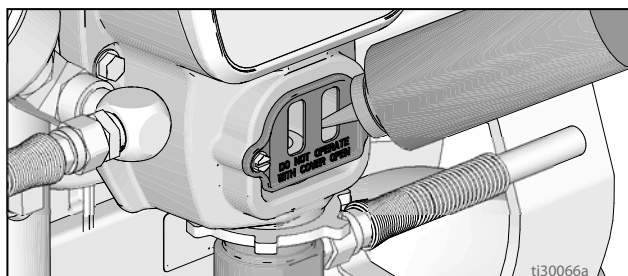

3. Verificați nivelul de ulei din motor. Consultați manualul motorului Honda.

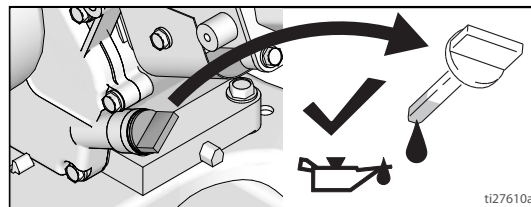

4. Umpleți rezervorul de combustibil. Consultați manualul motorului Honda. Verificați ca pneurile să aibă presiunea de umflare recomandată.

Pornirea

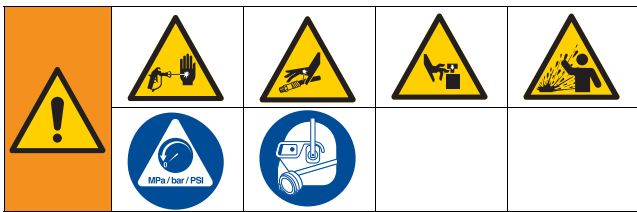

1. Realizați Procedura de depresiurizare. Consultați **Procedura de împământare (Doar pentru materiale inflamabile)**, pagina 8.
2. Plasați setul tubului de aspirație în recipientul metalic împământat umplut parțial cu lichid de spălare. Atașați sârma de împământare la recipient și la împământare. Folosiți apă pentru a clăti vopseaua pe bază de apă și alcool mineral pentru a clăti vopseaua pe bază de ulei și uleiul utilizat pentru depozitare.

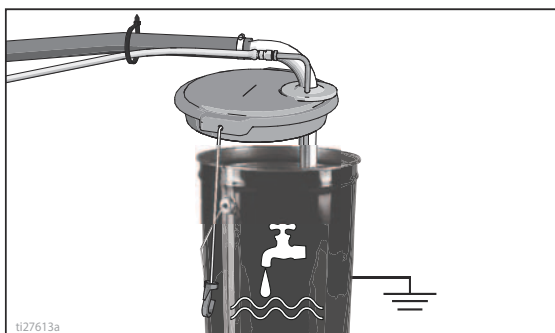

3. Închideți supapa de amorsare.

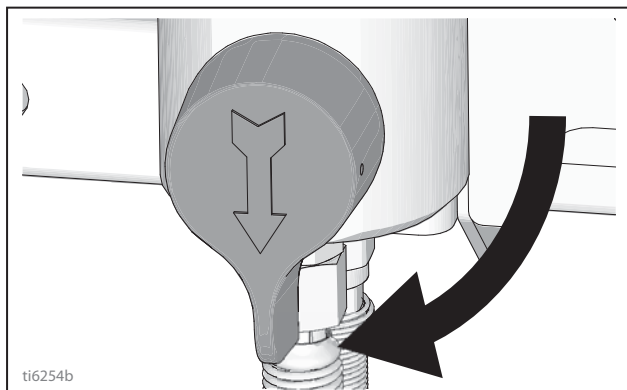

4. Rotiți butonul de control al presiunii spre stânga, la cea mai scăzută presiune.

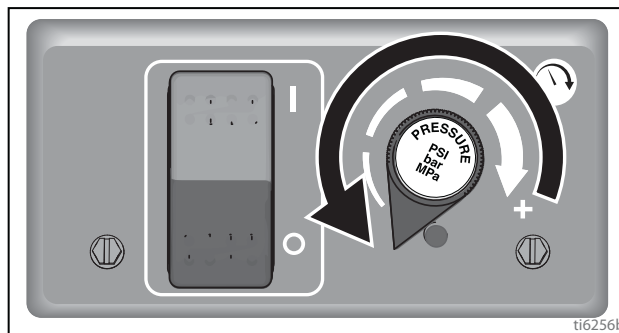

5. Rotiți comutatorul pompei în poziția OPRIT.

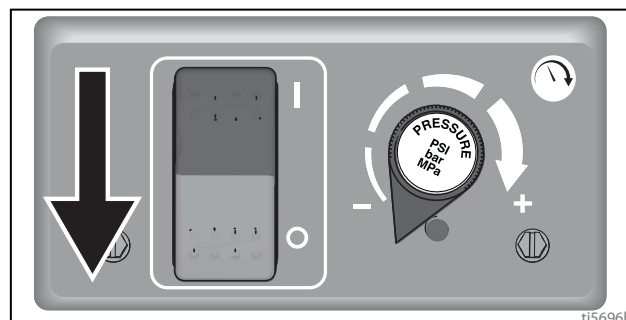

6. Porniți motorul.
 - a. Treceți supapa de combustibil în poziție deschisă.

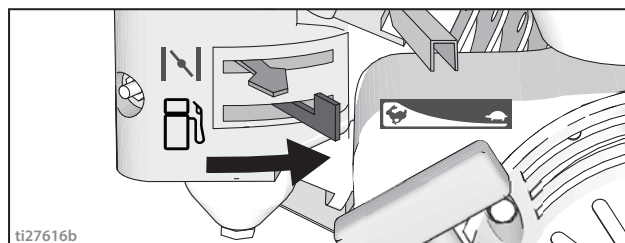

- b. Treceți șocul în poziția închis.

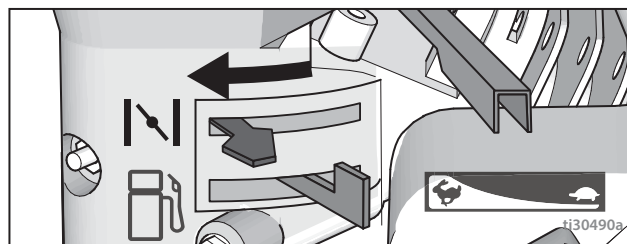

- c. Setați accelerația în poziția rapid.

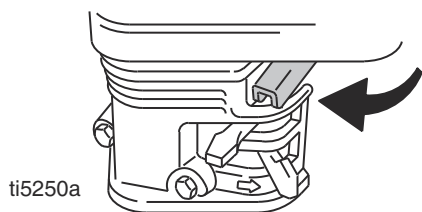

- d. Rotiți comutatorul motorului în poziția PORNIT.

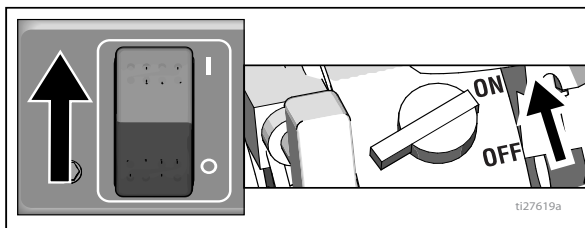

- e. Trageți de coarda de pornire.

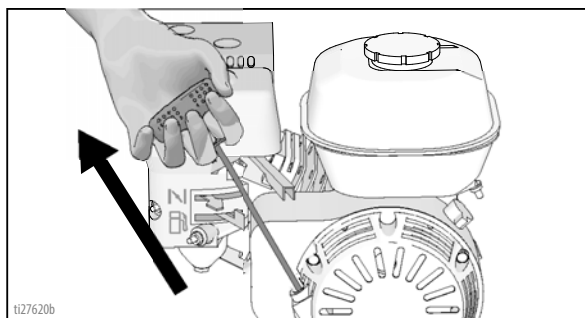

- f. După pornirea motorului, treceți șocul în poziția deschis.

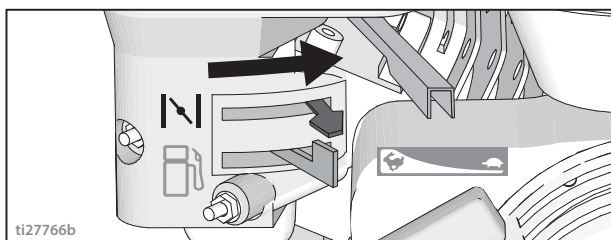

- g. Treceți maneta de accelerație în poziția lent.

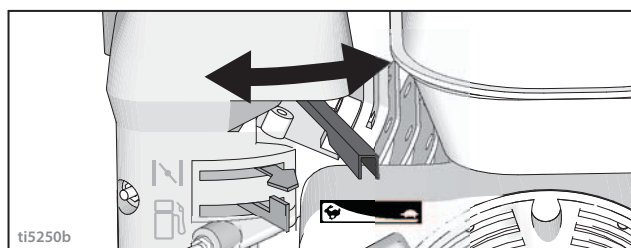

NOTIFICARE

Nu acționați pompa fără debit de lichid. Se poate produce deteriorarea garniturilor.

7. Treceți comutatorul pompei la PORNIT. Măriți presiunea până la pornirea pompei. Lăsați lichidul să circule timp de 15 secunde.

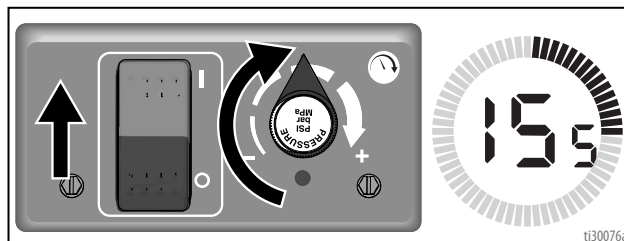

8. Reduceți presiunea și închideți supapa de amorsare. Decuplați siguranța declanșatorului pistolului.

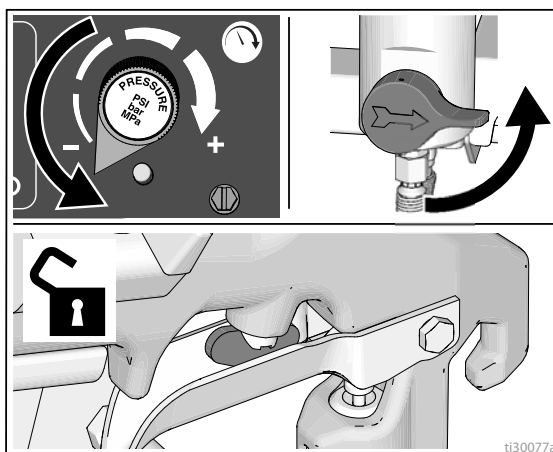

9. Țineți pistolul pe bena de spălare metalică împământată. Declanșați pistolul și sporți încet presiunea lichidului până când pompa funcționează corect.

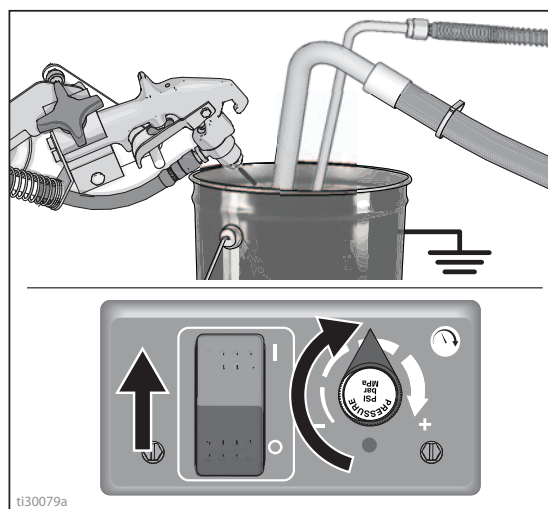

<p>Pulverizările la presiune ridicată pot injecta toxine în corp și pot provoca vătămări corporale grave. Nu încercați să opriți scurgerile cu mâna sau cu o cârpă.</p>				

10. Verificați fittingurile pentru a depista eventualele scurgeri. Nu încercați să opriți scurgerile cu mâna sau cu o cârpă! Dacă există scurgeri, **OPRIȚI** imediat echipamentul de trasare. Efectuați **Procedura de împământare (Doar pentru materiale inflamabile)**, pagina 8. Strângeți fittingurile care prezintă scurgeri. Repetați **Pornirea**, pașii 1 – 7. Dacă nu există scurgeri, continuați declanșarea pistolului până la curățarea completă a sistemului. Continuați cu pasul 8.
11. Amplasați tubul de aspirație în bena cu vopsea.

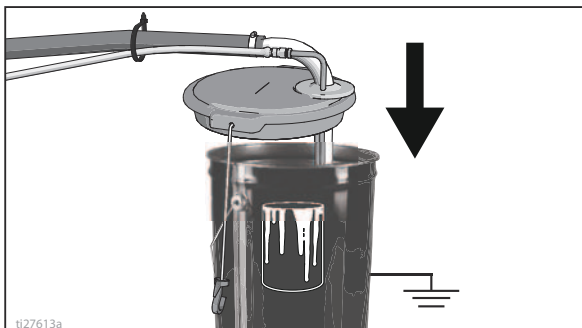

12. Declanșați din nou pistolul în bena cu lichid de clătire, până la apariția vopselei. Montați duza Rac și protecția Rac.

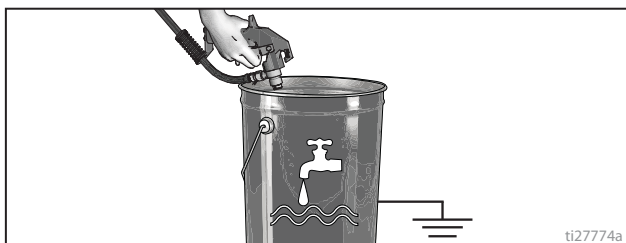

Ansamblu duză și protecție Rac

<p>Pentru a evita rănirea gravă prin injectarea pielii, nu puneți mâna în fața duzei pulverizatorului când montați sau demontați duza pulverizatorului și protecția duzei.</p>				

Pentru a preveni scurgerile pe la duza de pulverizare, asigurați-vă că duza și apărătoarea acesteia sunt montate corect.

1. Efectuați **Procedura de depresurare**, pagina 8.
2. Cuplați siguranța declanșatorului. Introduceți scaunul și garnitura duzei Rac. Introduceți duza Rac.

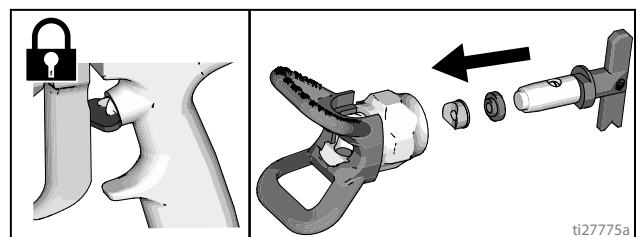

3. Înșurubați ansamblul în pistol. Strângeți manual.

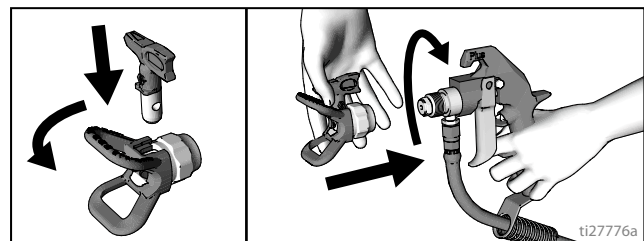

Poziționarea pistolului

Instalarea pistolului

1. Introduceți pistolul în suport cu protecția furtunului apăsată în consola ansamblului suportului. Strângeți pistolul în clemă.

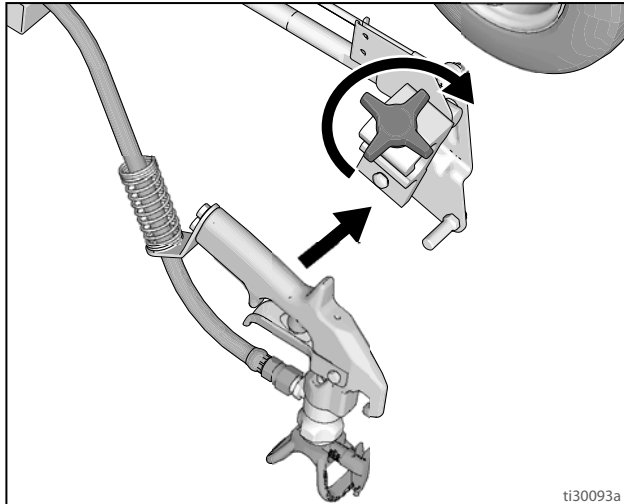

3. Poziționați pistolul la stânga/dreapta.

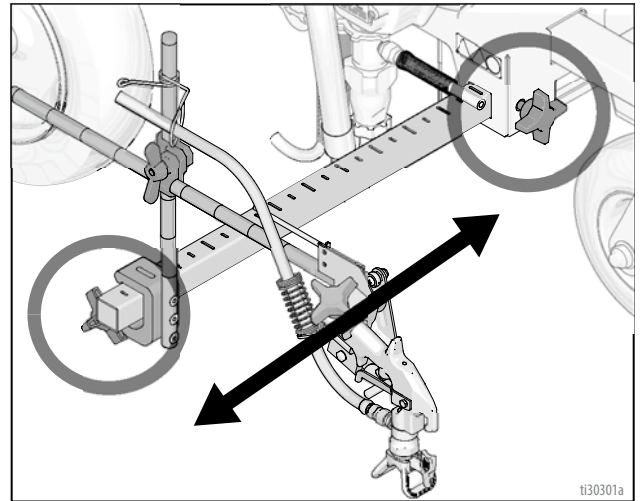

- a. **Poziție la dreapta a pistolului:** Plasați pistolul și componentele aferente în partea dreaptă.

Poziționarea pistolului

2. Poziționați pistolul în sus/jos și spre înainte/înapoi.

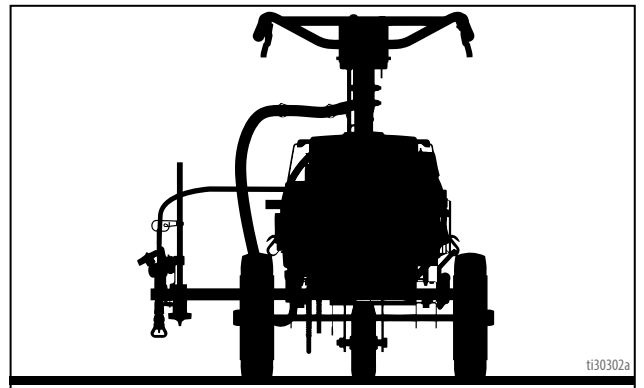
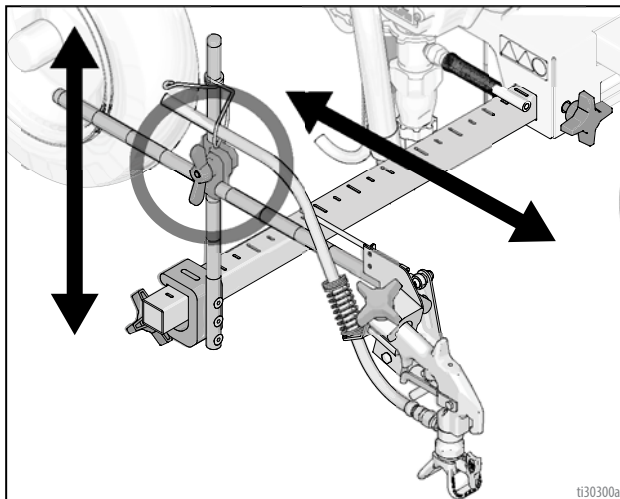

- b. **Poziție la stânga a pistolului:** Plasați pistolul și hardware-ul aferent pe partea stângă.

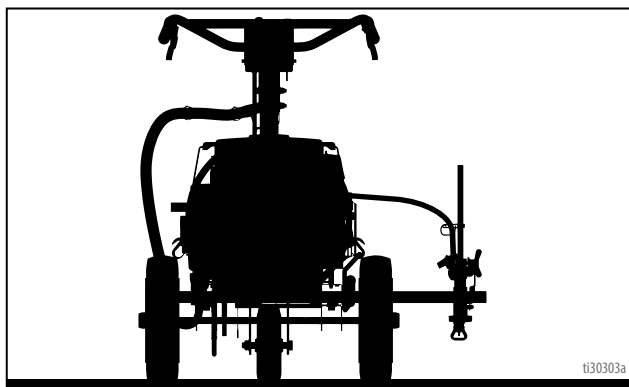

4. Pentru **Poziția curbă**, plasați pistolul la unghi de 45°.

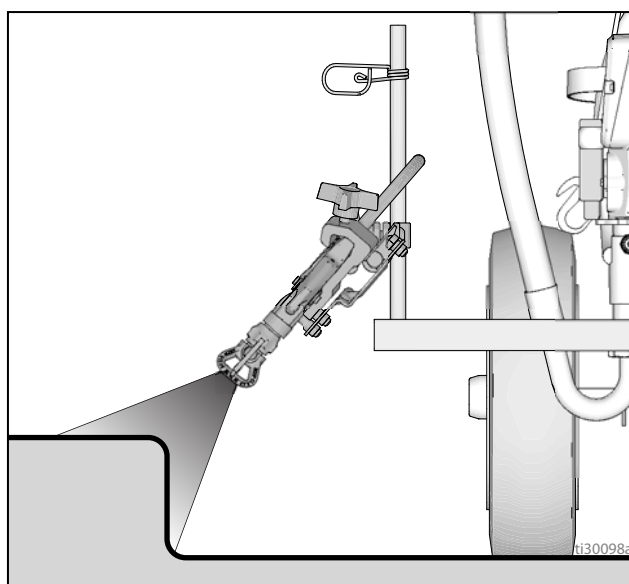

5. Pentru **Poziția pulverizare în arc**, plasați pistolul în partea din spate a echipamentului de trasare. Poziția spate îmbunătățește calitatea arcului.

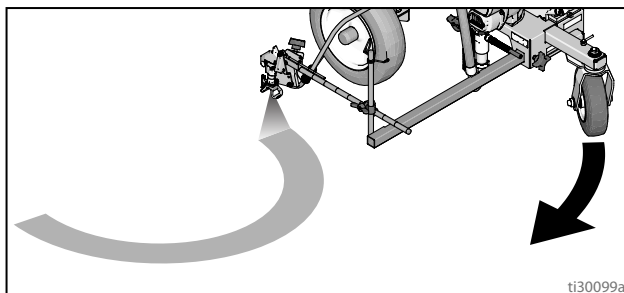

OBSERVAȚIE: Verificați dacă pistolul poate fi declanșat în continuare **și** dacă pârghia declanșatorului poate fi cuplată după instalare. Efectuați reglaje dacă este necesar.

Lățimea dungii de vopsea

1. Ajustați pistolul în sus sau în jos pentru a schimba lățimea dungii de vopsea. Dacă nu se poate obține lățimea dorită, schimbați duza.

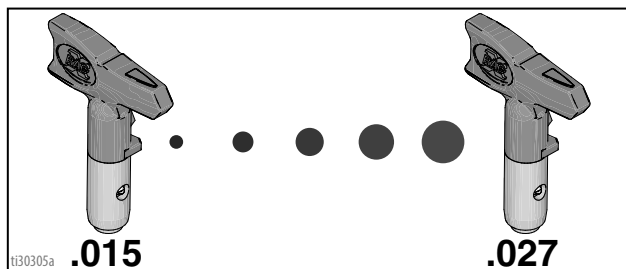
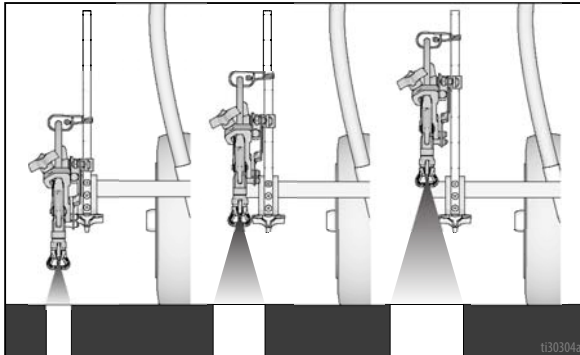

Test pulverizare dungă

1. Decuplați siguranța pârghiei.

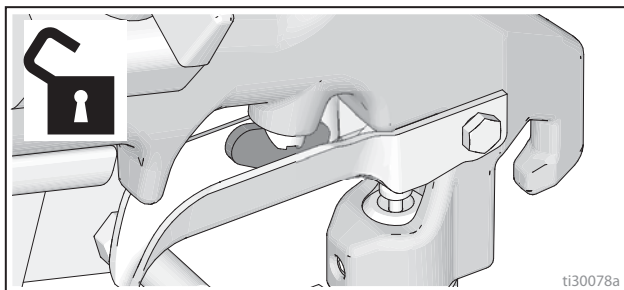

2. Declanșați pistolul și pulverizați modelul de test. Reglați presiunea încet pentru a elimina marginile dure. Utilizați o dimensiune mai mică pentru duză dacă ajustarea presiunii nu poate elimina marginile dure.

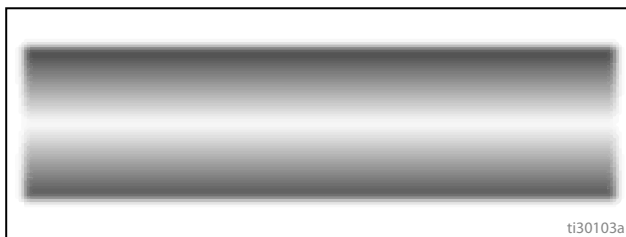

Deblocarea duzelor înfundate



1. Eliberați pârghia de declanșare. Cuplați siguranța pârghiei de declanșare a pistolului. Rotiți duza Rac. Decuplați siguranța pârghiei pistolului și declanșați pistolul pentru a elimina blocajul.

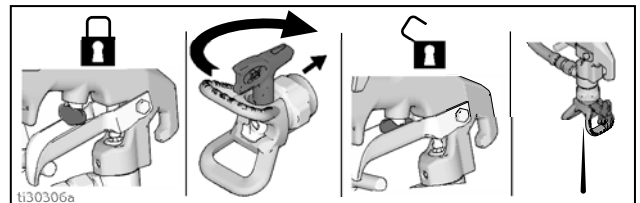

2. Cuplați siguranța pârghiei pistolului, rotiți duza Rac în poziția inițială, decuplați siguranța pârghiei declanșatorului pistolului și continuați să pulverizați.

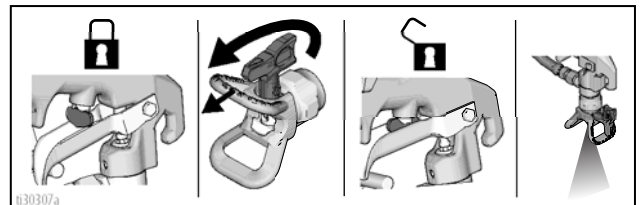

Curățarea

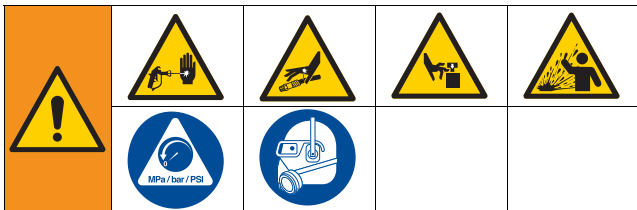

1. Realizați Procedura de depresurizare. Consultați **Procedura de depresurizare**, pagina 8.
2. Demontați protecția Rac și duza Rac.

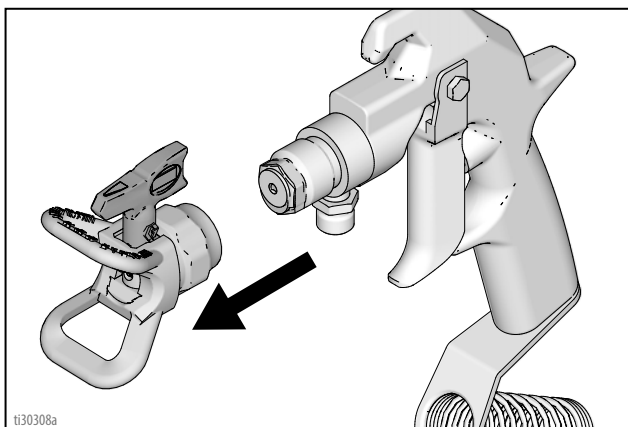

3. Deșurubați capacul, scoateți filtrul. Asamblați fără filtrul. Curățați filtrul.

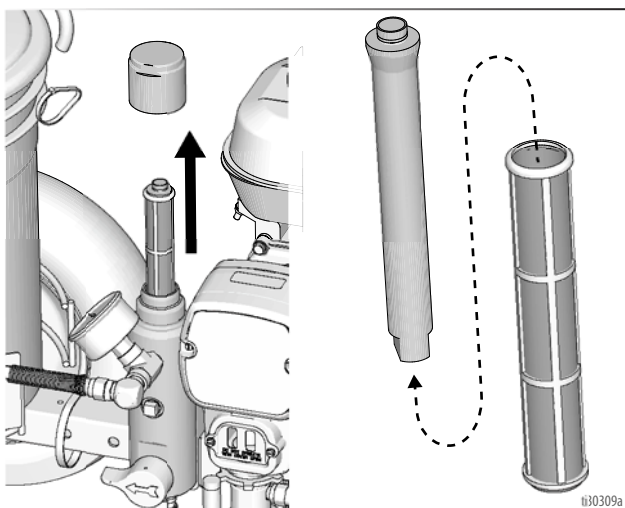

4. Curățați filtrul pistolului, protecția Rac și duza Rac cu lichid de spălare. Consultați **Recomandări pentru clătire**, pagina 21.

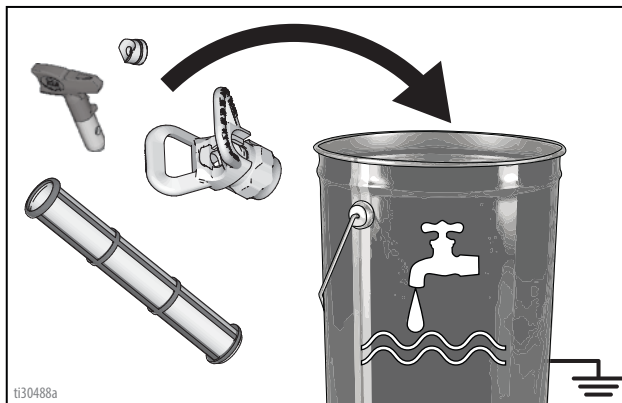

5. Îndepărtați tubul de aspirație din vopsea și amplasați-l în lichidul de spălare. Folosiți apă sau lubrifiant pentru pompă pentru vopsele pe bază de apă și benzină grea pentru vopsele pe bază de ulei.

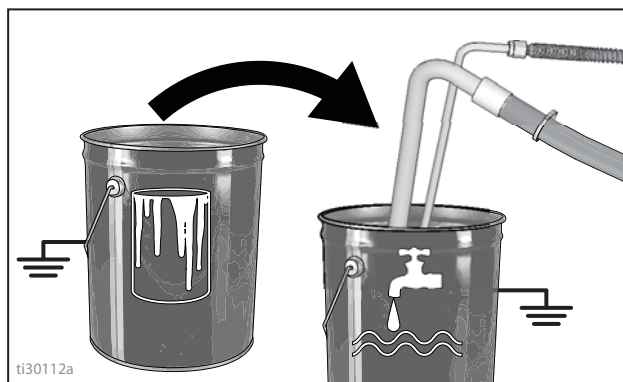

6. **PORNIȚI** motorul. Deplasați comutatorul pompei în poziția **PORNIT**.

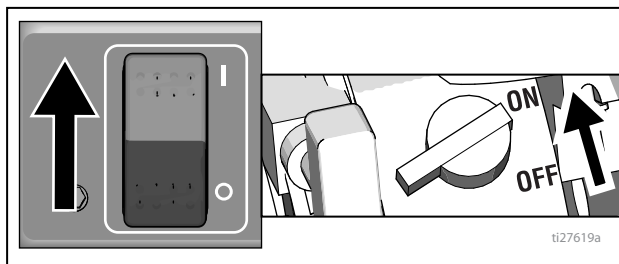

7. Închideți supapa de amorsare.

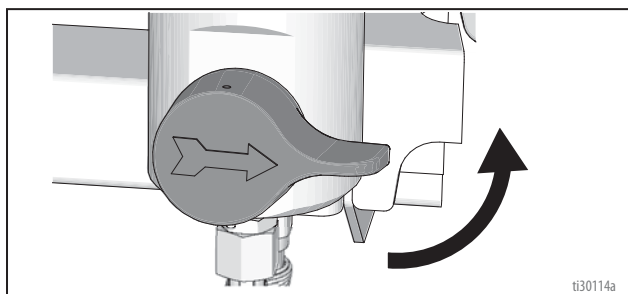

8. Țineți pistolul pe bena de vopsea. Decuplați siguranța declanșatorului pistolului.

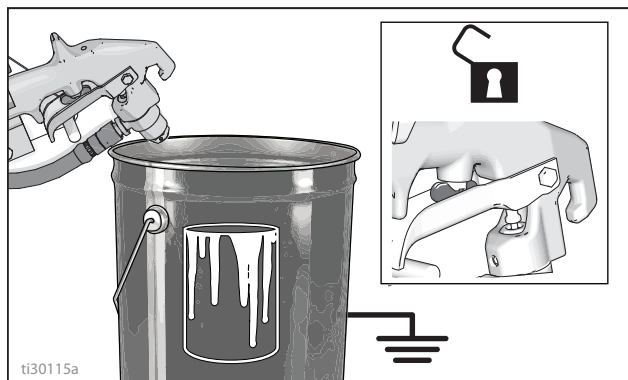

9. Sporiți presiunea treptat până când motorul începe să acționeze pompa. Declanșați pistolul până la apariția lichidului de spălare.

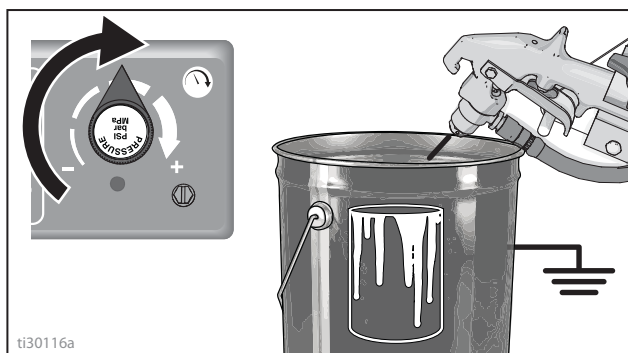

10. Deplasați pistolul la recipientul de curățare, țineți pistolul către recipient și pulverizați pentru a spăla complet sistemul. Eliberați declanșatorul și cuplați blocajul acestuia.

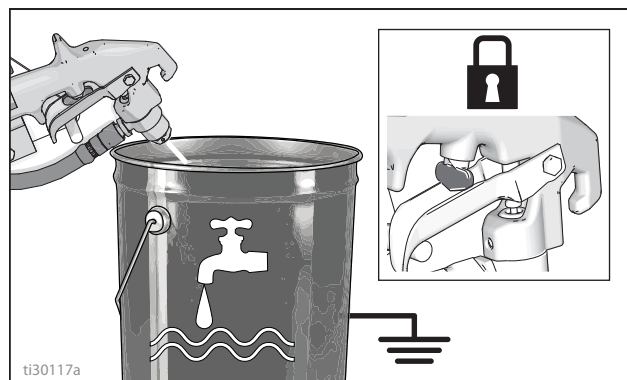

11. Deschideți supapa de amorsare și lăsați lichidul de spălare să circule 20 de secunde pentru a curăța tubul de scurgere.

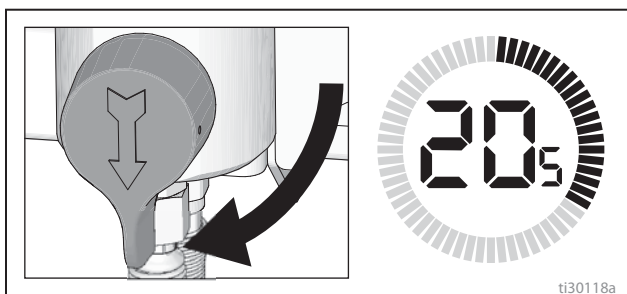

NOTIFICARE

Nu acționați pompa fără debit de lichid. Se poate produce deteriorarea garniturilor.

12. Ridicați tubul de aspirație deasupra lichidului de spălare și lăsați echipamentul de trasare să funcționeze între 15 și 30 de secunde pentru a scurge lichidul.

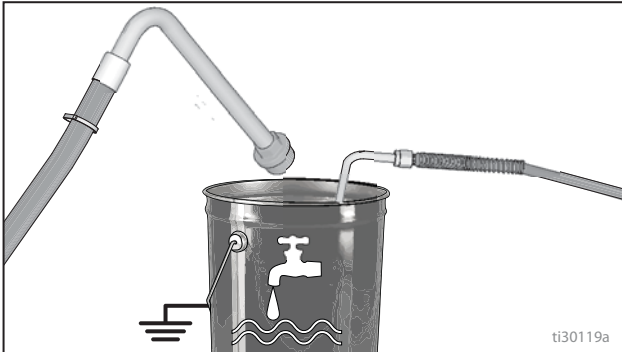

13. Rotiți comutatorul pompei în poziția **OPRIT**. Treceți motorul în poziția **OPRIT**.

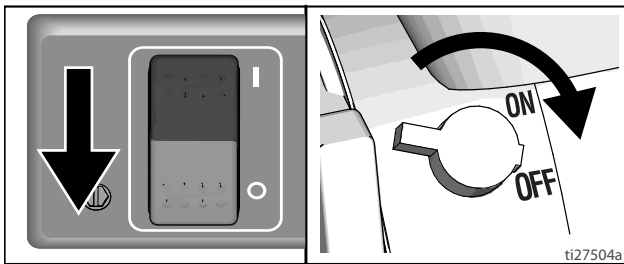

NOTIFICARE

În cazul în care spălați cu apă, nu lăsați apă în pulverizator perioade mari de timp. Clătiți din nou cu Pump Armor și lăsați un strat de protecție în pulverizator pentru a preveni înghețul sau coroziunea și pentru a crește durata de viață a pulverizatorului.



14. Închideți supapa de amorsare. Declanșați pistolul în bena de spălare pentru a elimina lichidul din furtun. Deschideți supapa de amorsare.

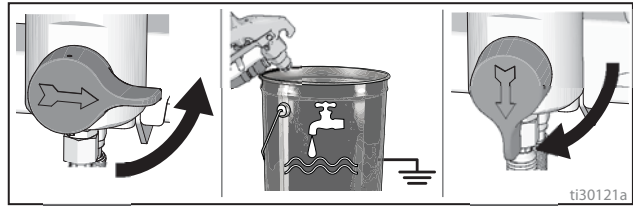

15. Montați filtrul în vasul filtrului. Asigurați-vă că ați strâns bine tubul central de plastic.

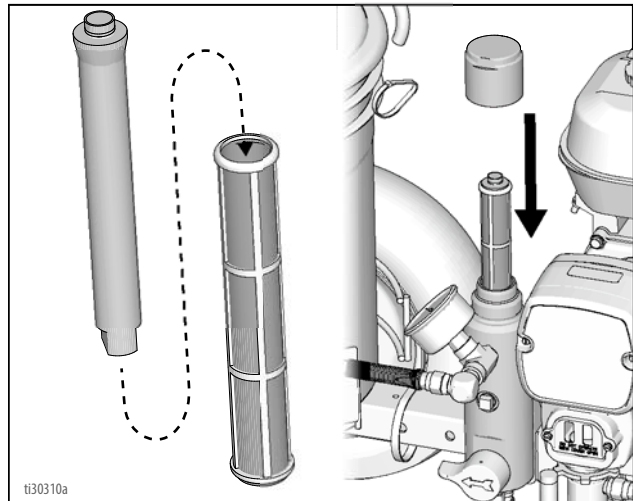

16. Curățați duza Rac, protecția Rac și garnitura folosind o perie moale pentru a preveni defectarea pieselor din cauza utilizării materialelor uscate. Asamblați componentele și montați-le pe pistol fără a le strânge.

17. Ștergeți echipamentul de trasare, furtunul și pistolul folosind o cârpă înmuiată în apă sau în benzină grea.

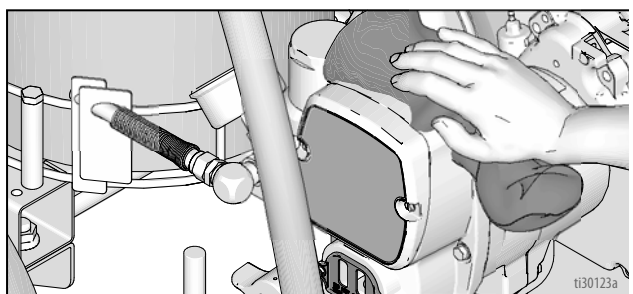

Recomandări pentru clătire

Dacă urmează să:	Clătiți cu:	Amorsați cu:	Curățați cu:	Depozitați cu:
Pulverizați cu noul pulverizator sau pulverizatorul depozitat	Solvent compatibil, precum apă sau benzină grea	Vopsea compatibilă, precum cea pe bază de apă sau pe bază de ulei	Solvent compatibil, precum apă sau benzină grea	Benzină grea
Pulverizați vopsea pe bază de apă	Apă caldă, cu săpun, apoi apă curată	Vopsea pe bază de apă	Apă caldă, cu săpun, apoi apă curată	Benzină grea
Pulverizați vopsea pe bază de ulei	Benzină grea	Vopsea pe bază de ulei	Benzină grea	Benzină grea
Schimbați vopseaua pe bază de apă cu vopsea pe bază de ulei	Apă caldă, cu săpun, apoi apă curată	Benzină grea	Benzină grea	Benzină grea
Schimbați vopseaua pe bază de ulei cu vopsea pe bază de apă	Benzină grea, apă cu săpun, apoi apă curată	Vopsea pe bază de apă	Apă caldă, cu săpun, apoi apă curată	Benzină grea
Schimbați culorile, aceeași bază	Solvent compatibil, precum apă sau benzină grea			

Remediarea problemelor



Problemă	Cauză	Soluție
Motorul nu pornește	Comutatorul motorului se află în poziția OPRIT.	Deplasați comutatorul motorului în poziția PORNIT.
	Motorul nu mai are benzină.	Umpleți rezervorul de benzină. Manualul de utilizare a motorului Honda.
	Nivel scăzut al uleiului în motor	Verificați nivelul uleiului. Faceți plinul dacă este necesar. Manualul de utilizare a motorului Honda.
	Bujia este deconectată sau deteriorată.	Conectați cablul bujiei sau înlocuiți bujia.
	Motorul este rece.	Folosiți șocul.
	Maneta de oprire a combustibilului este în poziția OPRIT.	Mutați maneta în poziția PORNIT.
	Uleiul se scurge în camera de combustie.	Demontați bujia. Trageți de coarda de pornire de 3 până la 4 ori. Curățați sau înlocuiți bujia. Porniți motorul. Țineți pulverizatorul în poziție verticală pentru a evita scurgerea uleiului.
Motorul funcționează, dar pompa volumetrică nu funcționează.	Comutatorul pompei se află în poziția OPRIT.	Rotiți comutatorul pompei în poziția PORNIT.
	Presiunea este prea mică	Pentru a crește presiunea, rotiți spre dreapta butonul de reglare a presiunii.
	Filtrul de lichid (104) este murdar.	Curățați filtrul. Pagina 18.
	Duza este înfundată.	Curățați duza. Pagina 17.
	Tija pistonului pompei volumetrice s-a blocat din cauza vopselei uscate.	Reparați pompa. Manual 309250.
	Tija de conectare este uzată sau deteriorată.	Înlocuiți tija de conectare. Pagina 24.
	Carcasa transmisiei este uzată sau deteriorată.	Înlocuiți carcasa transmisiei. Pagina 24.
	Bobina ambreiajului nu este alimentată.	Verificați conexiunile electrice. Pagina 32, 42. Consultați instrucțiunile de reparare a sistemului de control al presiunii. Pagina 32. Consultați schema de conexiuni. Pagina 42. Cu comutatorul pompei în poziția ON (PORNIT) și presiunea la MAXIMUM, folosiți o lampă de testare pentru a verifica curentul dintre punctele de testare a ambreiajului de pe tabloul de comandă. Deconectați cablurile ambreiajului de la tabloul de comandă și măsurați rezistența de-a lungul bobinei ambreiajului. La 70° F, rezistența trebuie să fie între 1,2+0,2 ohmi; dacă nu este, înlocuiți carcasa pinionului. Apelați la un reprezentant autorizat Graco pentru a verifica sistemul de control al presiunii.
	Ambreiajul este uzat, deteriorat sau incorect poziționat.	Reglați sau înlocuiți ambreiajul. Pagina 27.
Ansamblul pinionului este uzat sau deteriorat.	Reparați sau înlocuiți ansamblul pinionului. Pagina 27.	

Problemă	Cauză	Soluție
Debitul pompei este scăzut	Filtrul (56) este îmbăcsit.	Curățați filtrul.
	Bila pistonului (206) nu se așază corect.	Reparați bila pistonului. Manual 309250.
	Garniturile pistonului sunt uzate sau deteriorate.	Înlocuiți garniturile. Manual 309250.
	Inelul de etanșare (227) al pompei este uzat sau deteriorat.	Înlocuiți inelul de etanșare. Manual 309250.
	Bila supapei de admisie nu se așază corect.	Curățați supapa de admisie. Manual 309250.
	Bila supapei de admisie este blocată cu material	Curățați supapa de admisie. Manual 309250.
	Turația motorului este prea redusă.	Creșteți valoarea setării pentru accelerație.
	Ambreiajul este uzat sau deteriorat.	Reglați sau înlocuiți ambreiajul. Pagina 9.
	Presiunea setată este prea joasă.	Creșteți presiunea.
	Filtrul de lichid (104) sau duza sunt înfundate sau murdare.	Curățați filtrul sau duza.
	Scădere semnificativă de presiune în furtun la materiale grele	Utilizați un furtun cu diametrul mai mare și/sau reduceți lungimea totală a furtunului. Folosirea unui furtun mai mare de 100 ft la 1/4 in. reduce semnificativ performanța pulverizatorului. Utilizați furtun de 3/8 in. pentru performanță optimă (minimum 50 ft).
Există scurgere de vopsea excesivă în presetupa gurii de alimentare	Presetupa gurii de alimentare este slăbită.	Demontați distanțierul presetupeii gurii de alimentare. Strângeți presetupa gurii de alimentare doar cât este nevoie pentru a opri scurgerea.
	Garniturile gurii de alimentare sunt uzate sau deteriorate.	Înlocuiți garniturile. Manual 309250.
	Tija pistonului este uzată sau deteriorată.	Înlocuiți tija. Manual 309250.
Lichidul țâșnește intermitent din pistol.	Există aer în pompă sau în furtun.	Verificați și strângeți toate conexiunile de pe circuitul cu lichid. Amorsați din nou pompa.
	Duza este parțial înfundată	Curățați duza. Pagina 17.
	Nivelul lichidului este scăzut sau lichidul s-a terminat	Reumpleți cu lichid. Amorsați pompa. Verificați des alimentarea cu lichid pentru a împiedica funcționarea pe uscat a pompei.
Amorsarea pompei este dificilă	Există aer în pompă sau în furtun.	Verificați și strângeți toate conexiunile de pe circuitul cu lichid. Reduceți turația motorului și acționați pompa cât mai lent posibil în timpul amorsării.
	Există scurgeri la supapa de admisie	Curățați supapa de admisie. Asigurați-vă că scaunul bilei nu este știrbit sau uzat și că bila se așază corect. Montați la loc supapa.
	Garniturile pompei sunt uzate	Înlocuiți garniturile pompei. Manual 309250.
	Vopseaua este prea groasă.	Subțiați vopseaua conform recomandărilor furnizorului.
	Turația motorului este prea ridicată.	Reduceți valoarea setării pentru clapeta de accelerație înainte de a amorsa pompa.
Ambreiajul emite un sunet strident la fiecare cuplare.	Suprafețele ambreiajului nu se așază bine atunci când sunt noi și pot provoca zgomote.	Suprafețele ambreiajului trebuie să se uzeze prin frecare reciprocă. După o zi de funcționare, zgomotul va dispărea.
Turație ridicată a motorului fără să fie în sarcină	Setarea clapetei de accelerație nu a fost reglată corespunzător.	Resetați din nou clapeta de accelerație a motorului la 3300 rpm fără sarcină.
	Regulatorul motorului este uzat.	Înlocuiți sau reparați regulatorul motorului.

Pompă volumetrică

Demontare



1. Opreți pompa cu tija pistonului (201) în poziția cea mai de jos.
2. Efectuați **Procedura de depresiurizare**, pagina 9.
3. Slăbiți două șuruburi (108) și demontați capacul tijei pompei (107).

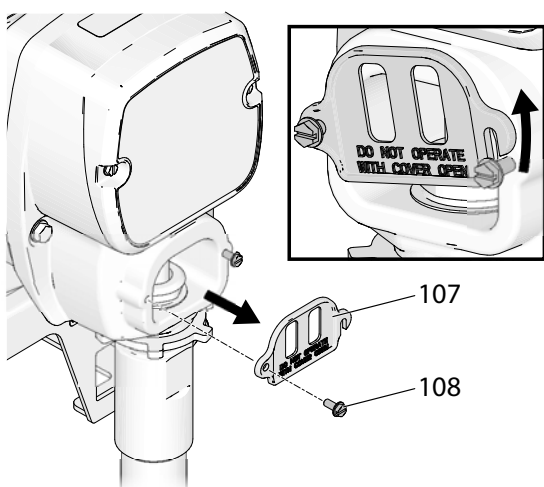

ti30159a

4. Demontați furtunul (118) și furtunul de aspirație (57). Utilizați o șurubelniță; împingeți în sus arcul de reținere; împingeți știftul în afară (31).

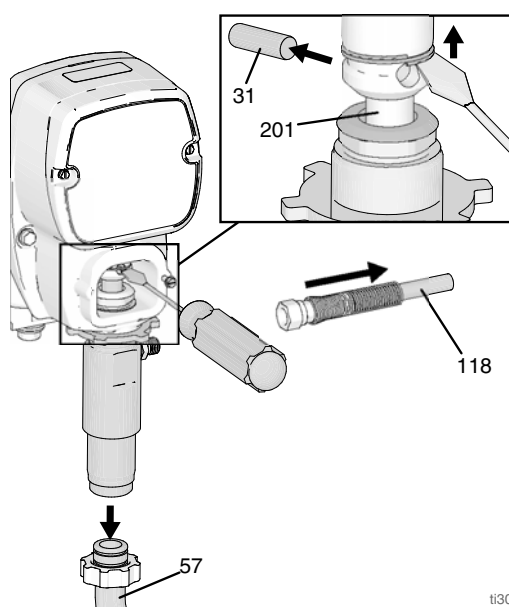

ti30160a

5. Slăbiți contrapiulița prin lovire puternică cu un ciocan. Deșurubați pompa.

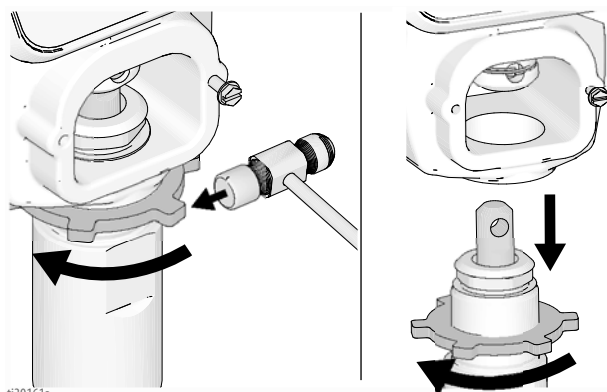



ti30161a

Reparații

Vezi manualul 309250 pentru instrucțiuni despre repararea pompei.

Montarea

				
<p>Dacă știftul funcționează slăbit, forța acțiunii de pompare poate conduce la desfacerea unor piese. Piesele pot fi proiectate în aer, provocând vătămări corporale grave sau daune materiale. Asigurați-vă că știftul și arcul de reținere sunt instalate în mod corespunzător.</p>				

NOTIFICARE

Slăbirea contrapiuliței pompei în timpul utilizării va provoca deteriorarea filetului carcasei ambreiajului și a lanțului cinematic. Strângeți contrapiulița conform specificațiilor.

1. Scoateți tija pistonului la distanța afișată. Înșurubați pompa până la alinierea orificiilor din tija de conectare și tija pistonului.

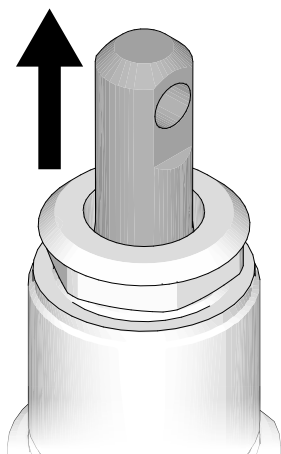

ti30163a

2. Împingeți știftul (31) în orificiu. Împingeți la maxim arcul de reținere în canelura din jurul tijei de conectare.

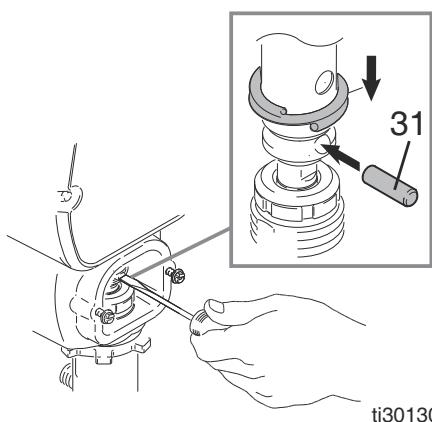

ti30130a

3. Înșurubați contrapiulița pe pompă până când aceasta se oprește. Înșurubați pompa în carcasa transmisiei până când fileturile din partea de sus ale pompei sunt la nivel cu suprafața carcasei transmisiei. Mișcați înapoi pompa și contrapiulița pentru a alinia orificiul de evacuare al pompei cu partea laterală. Strângeți contrapiulița manual, apoi atingeți cu 1/8 până la 1/4 de rotație cu un ciocan de 20 oz (maxim) la aproximativ 75 ± 5 ft-lb (102 N-m). Conectați furtunul (118) și furtunul de aspirație (57).

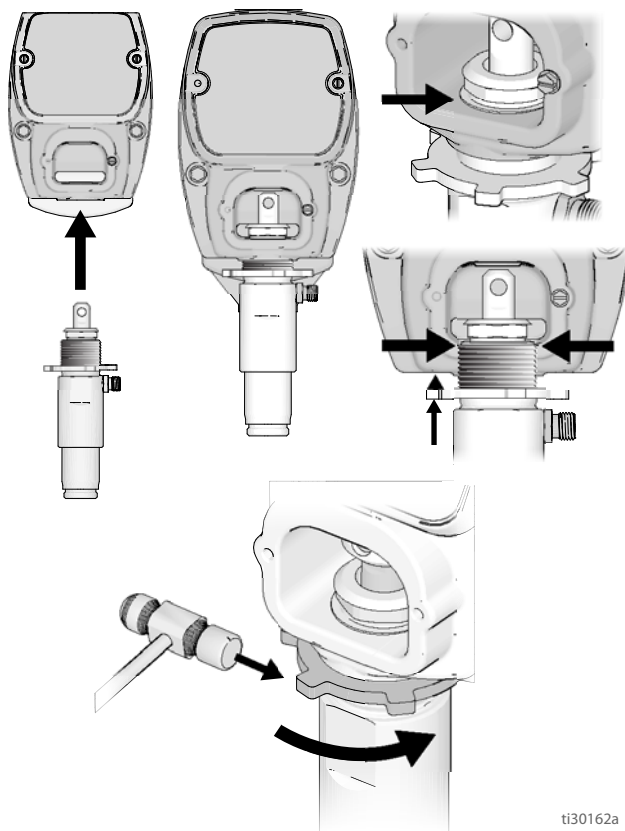

ti30162a

4. Umpleți piulița de ermetizare cu TSL până ce lichidul curge peste partea superioară a garniturii. Montați capacul tijei pompei (107).

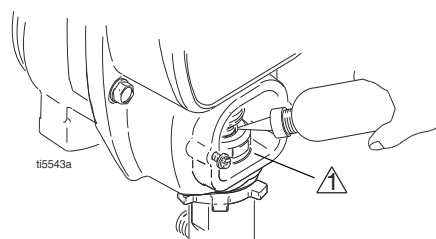

ti5543a

⚠ Suprafața carcasei transmisiei

Carcasă de transmisie și tijă de conectare

Demontare



1. Efectuați **Procedura de depresurizare**, pagina 9.
2. Demontați șuruburile (108) și capacul frontal (52).
3. Îndepărtați pompa. Consultați **Pompă volumetrică, demontare**, pagina 24.
4. Demontați cele patru șuruburi (34) din carcasa transmisiei (43).

NOTIFICARE

Inelele de presiune se pot lipi de unsoarea din interiorul carcasei transmisiei. Nu le pierdeți și nu le rătăciți.

5. Trageți tija de conectare (29) și bateți ușor capătul inferior al carcasei transmisiei (43) cu un ciocan de plastic pentru a o desface din carcasa pinionului (44). Extrageți ansamblul tijei de conectare și carcasa transmisiei de pe carcasa pinionului.
6. Inspectați arborele cotit (47) și tija de conectare (29) pentru a stabili dacă există uzură excesivă și înlocuiți piesele după cum este necesar.

Montarea

1. Lubrifiați uniform interiorul lagărului de bronz (C) din carcasa transmisiei (43) cu un ulei de motor de calitate. Umpleți cu o cantitate generoasă de unsoare pentru lagăre lagărul cu role superior (E), lagărul inferior (D) din interiorul tijei de conectare (29).
2. Asamblați tija de conectare (29) și carcasa transmisiei (43). Rotiți tija de conectare în poziția cea mai de jos.
3. Aplicați unsoare pe șaibele 46, 49 și 48. Montați în ordine.
4. Lubrifiați pinioanele cu 123 ml de unsoare 110293 (furnizată împreună cu carcasa transmisiei). Gresăți uniform în jurul pinioanelor.
5. Curățați suprafețele de îmbinare ale carcaselor pinionului și transmisiei.
6. Aliniați tija de conectare cu arborele cotit (47) și aliniați cu grijă știfturile de fixare din carcasa transmisiei (43) cu orificiile din carcasa pinionului (44). Împingeți carcasa transmisiei în carcasa pinionului sau bateți-o pentru fixare cu un ciocan de plastic.

NOTIFICARE

NU utilizați șuruburile carcasei transmisiei (34) pentru a alinia carcasa lagărului cu carcasa transmisiei. Aliniați cele trei componente cu știfturi de fixare pentru a evita uzura prematură a lagărului.

7. Montați șuruburile (34) în carcasa transmisiei.
8. Montați pompa. Consultați **Pompă volumetrică, montare**, pagina 25.
9. Montați capacul frontal (52) și cele două șuruburi (108).

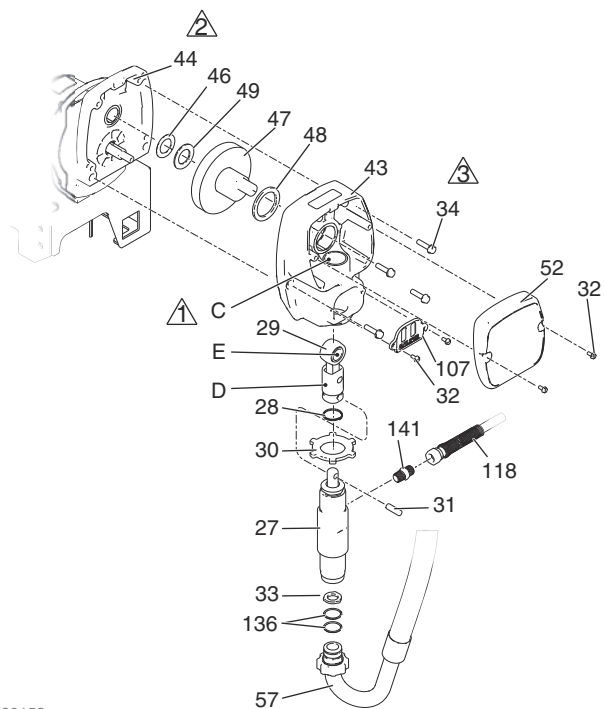

ti30158a

- Ulei
- Umpleți cu unsoare pentru lagăre 110293.
- Strângeți la 130 – 150 in-lbs (14 – 16,9 N-m)

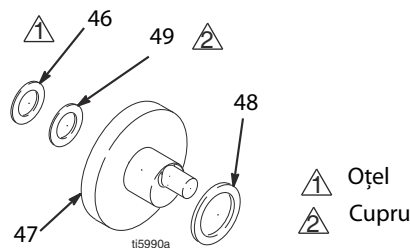

Ansamblul pinionului/placa ambreiajului/clemă

Îndepărtarea ansamblului pinionului/plăcii ambreiajului

Ansamblul pinionului

Dacă ansamblul pinionului (44) nu este demontat din carcasa ambreiajului (45), efectuați etapele de la 1 la 3. În caz contrar, începeți de la etapa numărul 4.

1. Efectuați **Procedura de depresurizare**, pagina 9.
2. Demontați carcasa transmisiei; pagina 26.
3. Deconectați ambreiajul (+) și conectorii ambreiajului (-) din mănunchiul de cabluri aflat sub căruciorul pulverizatorului.
4. Demontați cele patru șuruburi (34) și ansamblul pinionului (44).

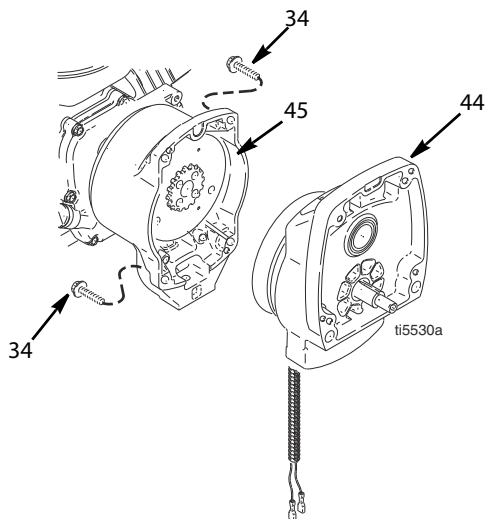

5. Așezați ansamblul pinionului (44) pe banc cu rotorul în sus.

6. Demontați patru șuruburi (42) și șaibele de blocare (35). Montați două șuruburi în orificiile cu filet (E) ale rotorului. Strângeți alternativ șuruburile până la ieșirea rotorului.

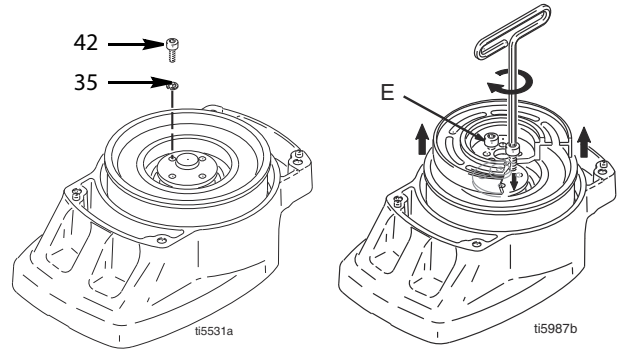

7. Scoateți inelul de reținere (44d).
8. Rotiți ansamblul pinionului și scoateți știftul pinionului (44c) cu ciocanul de plastic.

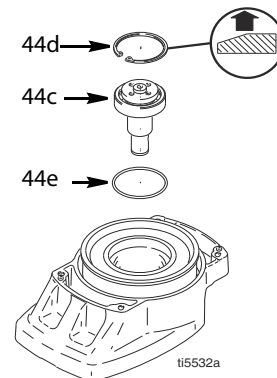

Placa ambreiajului

- Utilizați o cheie cu percuție sau o pană între armătura ambreiajului (39) și carcasa ambreiajului pentru a susține arborele motor în timpul demontării.
- Demontați cele patru șuruburi (36) și șaibele de blocare (35).
- Demontați armătura (39).

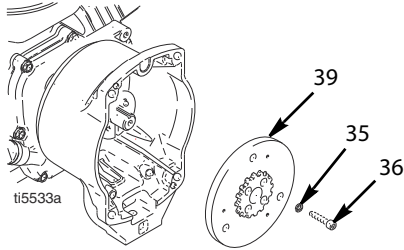

Montarea

Placa ambreiajului

- Așezați două stive de câte două monede pe suprafața netedă a bancului.
- Așezați armătura (39) pe cele două stive de monede.
- Apăsăți centrul butucului pe suprafața bancului.

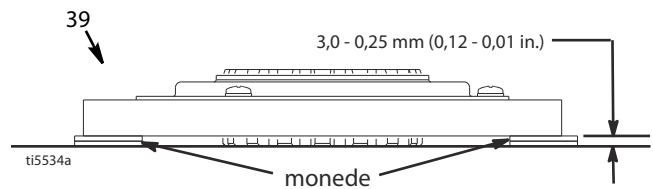

- Montați placa (39) pe arborele de transmisie al motorului.
- Montați cele patru șuruburi (36) și șaibele de blocare (35) strângându-le la un cuplu de 125 in-lb.

Ansamblul pinionului

- Montați inelul de etanșare (44e).
- Introduceți axul pinionului (44c) bătându-l cu un ciocan de plastic.
- Montați inelul de reținere (44d) cu partea teșită în sus.
- Așezați ansamblul pinionului pe banc cu rotorul în sus.
- Aplicați Locktite pe șuruburi. Montați cele patru șuruburi (42) și șaibele de blocare (35). Strângeți alternativ șuruburile la 125 in-lb până la fixarea rotorului. Folosiți orificiile filetate pentru a susține rotorul.
- Montați ansamblul pinionului (44) cu patru șuruburi (18).
- Conectați ambreiajul (+) și conectorii (-) ambreiajului la mănunchiul de cabluri.

Îndepărtarea clemei

1. Demontați motorul. Consultați **Demontarea motorului**, pagina 30.
2. Scurgeți benzina din rezervor conform manualului Honda.
3. Înclinați motorul pe o parte, astfel încât rezervorul să fie în jos, iar filtrul de aer în sus.
4. Slăbiți cele două șuruburi (36) de pe clemă (38),
5. Împingeți șurubelnița în fanta clemei (38) și scoateți clemă.

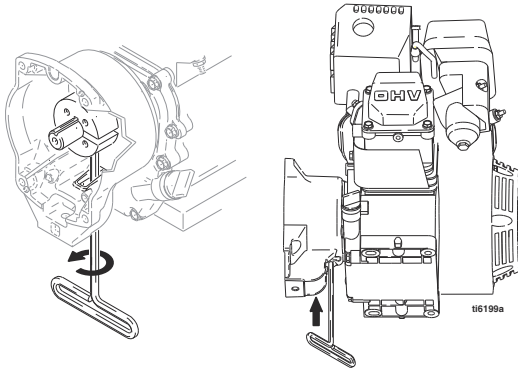

Montarea clemei

1. Montați cheia arborelui motor (37).
2. Bateți clemă (38) pe arborele motorului (A). Păstrați dimensiunea din nota 2. Teșitura trebuie să fie îndreptată spre motor.
3. Verificați dimensiunile: Plasați o bară dreaptă și rigidă din oțel (B) peste fața carcusei ambreiajului (45). Utilizați un dispozitiv de măsurare adecvat pentru a măsura distanța dintre bară și fața clemei. Reglați clemă după cum este necesar. Strângeți cele două șuruburi (36) la $14 \pm 1,1$ N·m (125 ± 10 in-lb).

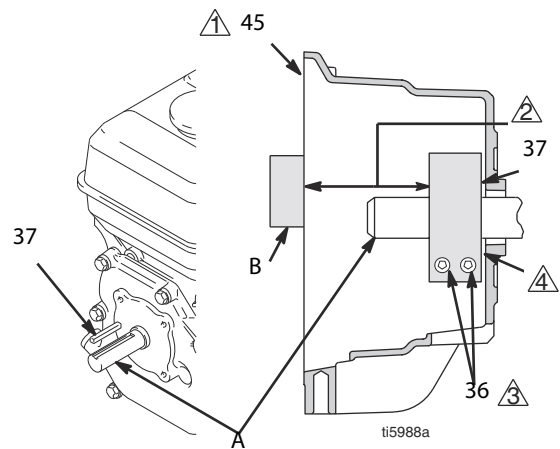

▲ Fața carcusei ambreiajului

▲ $39,37 \pm 0,25$ mm ($1,550 \pm 0,010$ in.)

▲ Strângeți la $14 \pm 1,1$ N·m ($125 \pm 0,10$ in-lb).

▲ Teșitura în partea aceasta

Carcasa ambreiajului

Demontare

1. Îndepărtați clema. Efectuați **Demontarea clemei**, pagina 29.
2. Demontați cele patru șuruburi (51) și șaibele de siguranță (50) care fixează carcasa ambreiajului (45) pe motor.
3. Demontați șurubul (145) de sub placa de montare.
4. Extrageți carcasa ambreiajului (45).

Montarea

1. Apăsați carcasa ambreiajului (45).
2. Montați cele patru șuruburi cu cap (51) și șaibele de siguranță (56) și fixați carcasa ambreiajului (45) pe motor. Strângeți la 22,6 N·m (200 in·lb).

3. Montați șurubul (145) din partea inferioară a plăcii de montaj. Strângeți la 35,2 N·m (26 ft·lb).

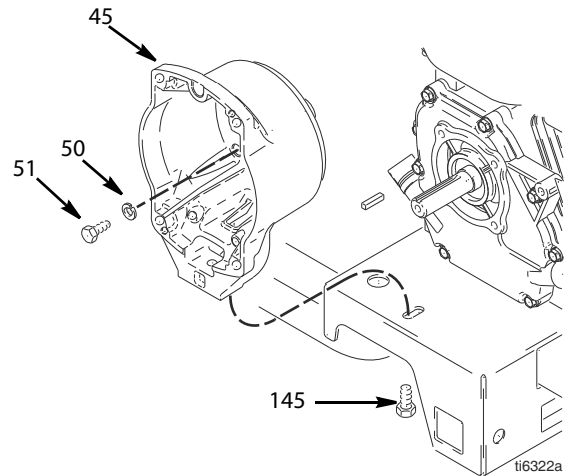

Motor

Demontare

OBSERVAȚIE: Toate operațiunile de service asupra motorului trebuie efectuate de un distribuitor HONDA autorizat.

1. Demontați **Ansamblul pinionului/placa ambreiajului/clemă și carcasa ambreiajului**, conform instrucțiunilor de la paginile 27, 29 și 30.
2. Deconectați toate cablurile necesare.
3. Demontați cele două piulițe de blocare (111) și șuruburile (110) de la baza motorului.
4. Ridicați cu grijă motorul și plasați-l pe bancul de lucru.

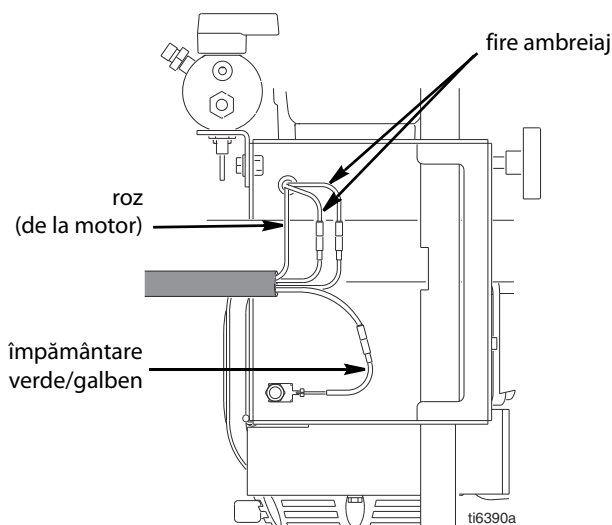
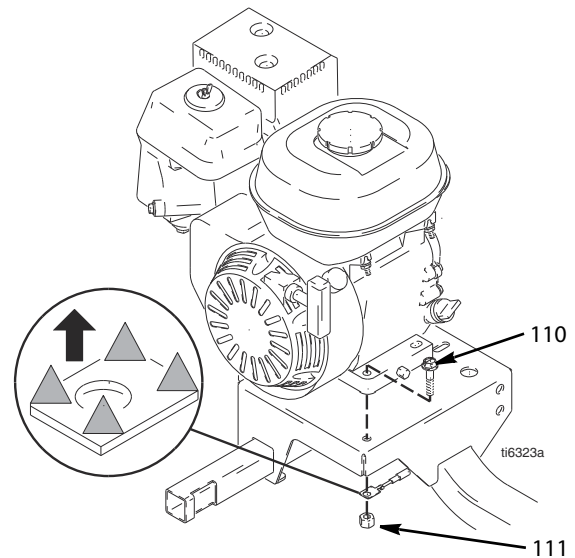

Montarea

1. Ridicați cu grijă motorul și plasați-l pe cărucior.
2. Montați cele două șuruburi (110) la baza motorului și fixați cu piulițe de blocare (111). Strângeți la 27,12 N·m (20 ft·lb).
3. Conectați toate cablurile necesare.
4. Montați **Ansamblul pinionului/placa ambreiajului/clemă și carcasa ambreiajului**, conform instrucțiunilor de la paginile 28, 29 și 30.

Traductor de control al presiunii

Demontare

1. Demontați cele două șuruburi (108) și capacul frontal (62a).
2. Deconectați cablul traductorului (155) de la tabloul de comandă (62e).
3. Trageți de conectorul traductorului prin bucușă de eliberare a tensiunii (151).
4. Îndepărtați traductorul și inelul de etanșare (99) din carcasa filtrului (67).

Montarea

1. Montați inelul de etanșare (99) și traductorul (155) în carcasa filtrului (67). Strângeți la un cuplu de 35 – 45 ft-lb.
2. Montați conectorul traductorului și bucușă de eliberare a tensiunii din unitatea de comandă.
3. Conectați cablul (155) la tabloul de comandă (62e).
4. Închideți capacul (62a) și fixați-l cu două șuruburi (108).

Controlul presiunii (comutator Pornit/Oprit)

Demontare

1. Efectuați **Procedura de depresurizare**, pagina 9.
2. Demontați cele două șuruburi (108) și capacul frontal (62a).
3. Deconectați conectorul comutatorului PORNIT/OPRIT de la placa PC-ului.
4. Apăsați cele două lamele de reținere de pe fiecare parte a comutatorului PORNIT/OPRIT (62d) și scoateți comutatorul din capac.

Montarea

1. Montați un comutator PORNIT/OPRIT (62d), astfel încât lamelele să se fixeze în poziție în interiorul capacului.
2. Conectați conectorul comutatorului PORNIT/OPRIT (B) la placa PC-ului.
3. Închideți capacul (62a) și fixați-l cu două șuruburi (108).

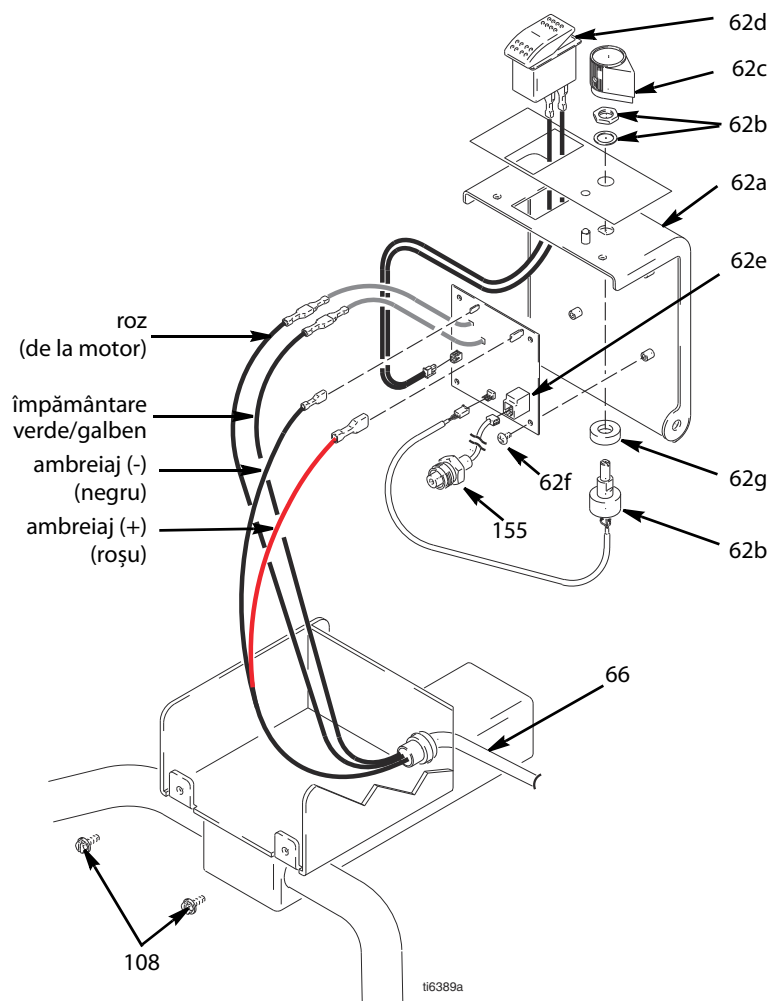

Potențiomtru de reglare a presiunii

Demontare

1. Demontați cele două șuruburi (108) și capacul frontal (62a).
2. Deconectați cablul potențiometrului (62b) de la tabloul de comandă (62e).
3. Slăbiți șuruburile de pe butonul potențiometrului (62c) și demontați butonul, piulița de pe ax, șaiba de siguranță și potențiometrul (62b).
4. Îndepărtați distanțierul (62g) din potențiomtru.

Montarea

1. Montați distanțierul (62g) pe potențiomtru (62b).
2. Montați potențiometrul, piulița axului, șaiba de siguranță și butonul potențiometrului (62c).
 - a. Rotiți axul potențiometrului spre dreapta până la limită. Montați butonul potențiometrului (62c) pe știftul de pe placă (62a).
 - b. După reglajul de la etapa a, strângeți ambele șuruburi ale butonului cu 1/4 – 3/8 de tură după contactul cu axul.
3. Conectați cablul potențiometrului (62b) la tabloul de comandă (62e).
4. Închideți capacul (62a) și fixați-l cu două șuruburi (108).

Tablou de comandă

Demontare

1. Demontați cele două șuruburi (108) și capacul frontal (62a).
2. Deconectați firele motorului și de împământare din mănunchiul de cabluri (66).
3. Deconectați de la tabloul de comandă (62e):
 - Firul de la potențiomtru (62b)
 - Firul de la traductor (155)
 - Firul de la comutatorul PORNIT/OPRIT (62d)
 - Firele ambreiajului
4. Demontați cele patru șuruburi (62f) și tabloul de comandă (62e).

Montarea

1. Montați tabloul de comandă (62e) folosind cele patru șuruburi (62f).
2. Conectați la tabloul de comandă (62e):
 - Firele ambreiajului
 - Firul de la comutatorul PORNIT/OPRIT (62d)
 - Firul de la traductor (155)
 - Firul de la potențiomtru (62b)
3. Conectați firele motorului și firele de împământare.
4. Închideți capacul (62a) și fixați-l cu două șuruburi (108).

Schemă piese

25M224

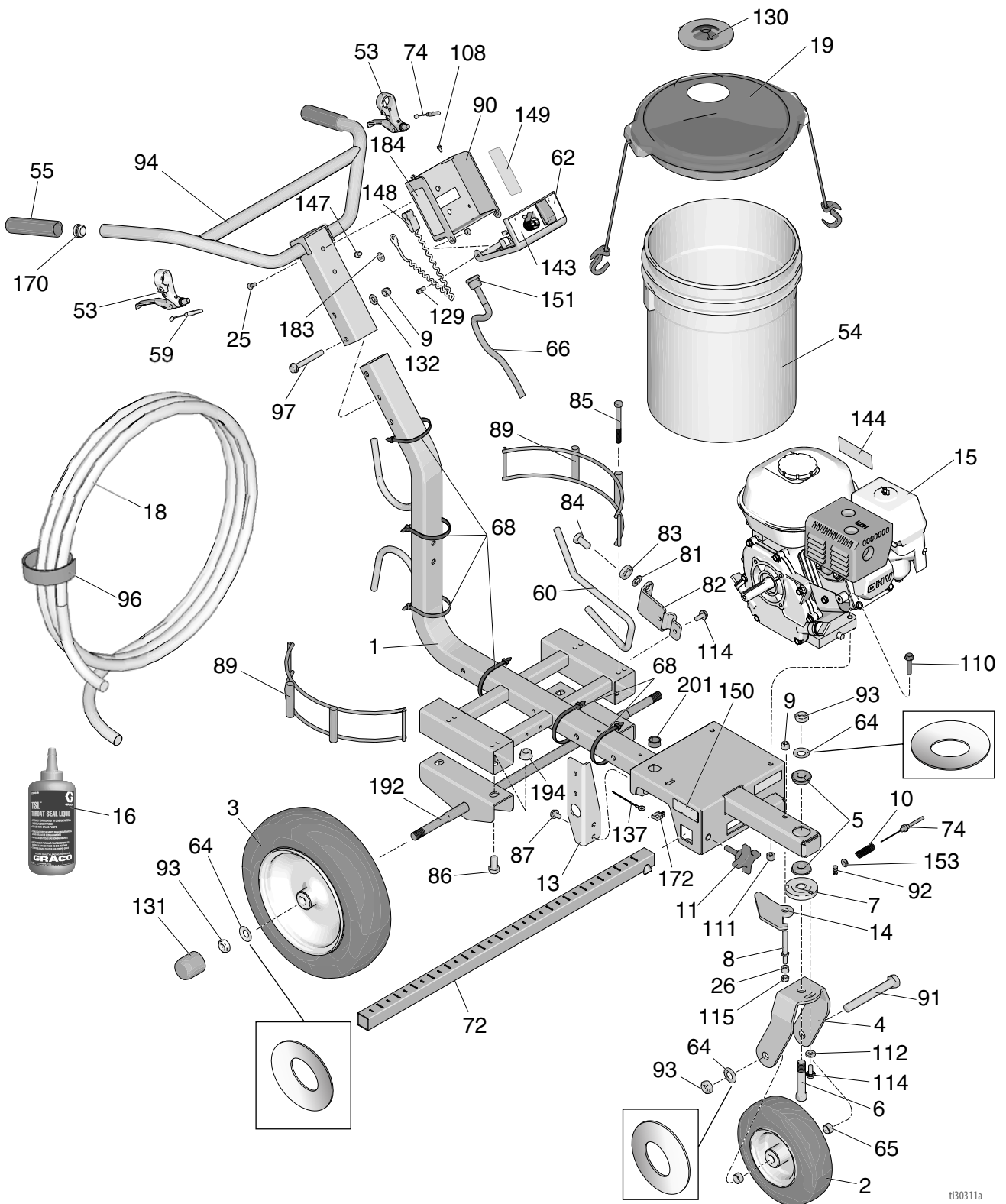

ti30311a

Listă cu piese – 25M224

Ref.	Piesă	Descriere	Cant.	Ref.	Piesă	Descriere	Cant.
1	17N510	CADRU, LL	1	89	17N536	SUPPORT, găleată	2
2	119542	ROATĂ, mică	1	90	15F047	COMANDĂ, cutie	1
3	119543	ROATĂ, mare	2	91	113665	ȘURUB, capac, cap hexagonal	1
4	15F127	FURCĂ, vopsită	1	92	114802	FIR, stop	1
5	119532	LAGĂR, cu flanșă	2	93	119554	PIULIȚĂ, blocare, nailon, model subțire	4
6	15E780	ȘTIFT, furcă	1	94	24Z284	BARĂ, mâner, LL	1
7	15E773	DISC, dispozitiv de reglare	1	96	114271	CHINGĂ, chingă furtun	1
8	15E792	ȘTIFT, levier	1	97	116935	ȘURUB, capac, cap flanșă	2
9	101566	PIULIȚĂ, blocare	3	108	128978	ȘURUB, cap șaibă hexagonală 8-32	6
10	114682	ARC, compresie	1	110	112960	ȘURUB, flanșă, hexagonal	2
11	108471	BUTON, cu dinți	1	111	110838	PIULIȚĂ, blocare	2
13	15E748	CONSOLĂ, colector	1	112	122669	ȘAIBĂ, plat, extra gros	1
14	287682	LEVIER, roată pivotantă, include 26	1	114	110963	ȘURUB, capac, cap flanșă	3
15	108879	MOTOR, benzină, 4,0 CP	1	115	111040	PIULIȚĂ, blocare, insertie, nylock, 5/16 in.	1
	25P295	MOTOR, benzină, 5,5 CP, Honda (numai pentru piața chineză)	1	129	101550	ȘURUB, capac, sch	2
16	238049	LICHID, TSL, 4 oz.	1	130	278723	GARNITURĂ, benă	1
18	249080	FURTUN, cuplat, 1/4 in. x 50 ft, nichel	1	131	15C871	CAPAC, picior	2
19	24U241	SET, capac benă	1	132	100731	ȘAIBĂ	2
25	108538	ȘURUB, capac, cap plat	2	137	119579	CONDUCTOR, împământare	1
26	111016	LAGĂR, flanșă	1	143	17H684	ETICHETĂ, LL3400	1
53	194310	MANETĂ, dispozitiv de acționare	2	144▲	194126	ETICHETĂ, avertizare	1
54	115077	BENĂ, plastic	1	147	107257	ȘURUB, înfiletare, cap hex	1
55	116139	MANȘON, mâner	2	148	237686	CABLU, ansamblu împământare cu clemă	1
59	15E992	CABLU, pistol	1	149▲	17K394	ETICHETĂ, siguranță, avertisment, foc și explozie	1
60	15E993	TIJĂ, frână	1	150▲	16P136	ETICHETĂ, siguranță, avertizare	1
62	287565	CAPAC, cutie de comandă, ansamblu	1	151	15F928	BUCȘĂ, eliberare tensiune	1
64	119563	ȘAIBĂ, belleville	4	153	111025	GARNITURĂ, polipropilenă	1
65	15E996	DISTANȚIER, roată	2	170	120151	BUȘON, țeavă	2
66	15E995	MĂNUNCHI, cablaj, comandă	1	172	117727	CLIPS, fir	1
72	17J407	CONSOLĂ, suport, pistol	1	183▲	16W503	ETICHETĂ, siguranță, simbol împământare	1
74	241445	CABLU, roată pivotantă	1	184▲	17K392	ETICHETĂ, siguranță, avertisment, injecție	1
81	195134	DISTANȚIER, bilă, ghidaj	1	▲	222385	ETICHETĂ, avertisment, alertă medicală (neafișată)	1
82	198891	CONSOLĂ, suport	1	192	24Z605	AX, sudură	1
83	198931	LAGĂR	1	194	112731	PIULIȚĂ, hexagonală, cu flanșă	4
84	113961	ȘURUB, capac, cap hexagonal	1	201	129528	CÂRLIG DE FIXARE, despicat, orificiu de 1"	1
85	867517	ȘURUB, cap hexagonal, 3/8-16 x 3,5"	4				
86	111802	ȘURUB	4				
87	111801	ȘURUB, capac, cap hexagonal	4				

▲ Puteți obține gratuit etichete, plăcuțe și panouri tip Pericol și Avertizare.

Schemă piese

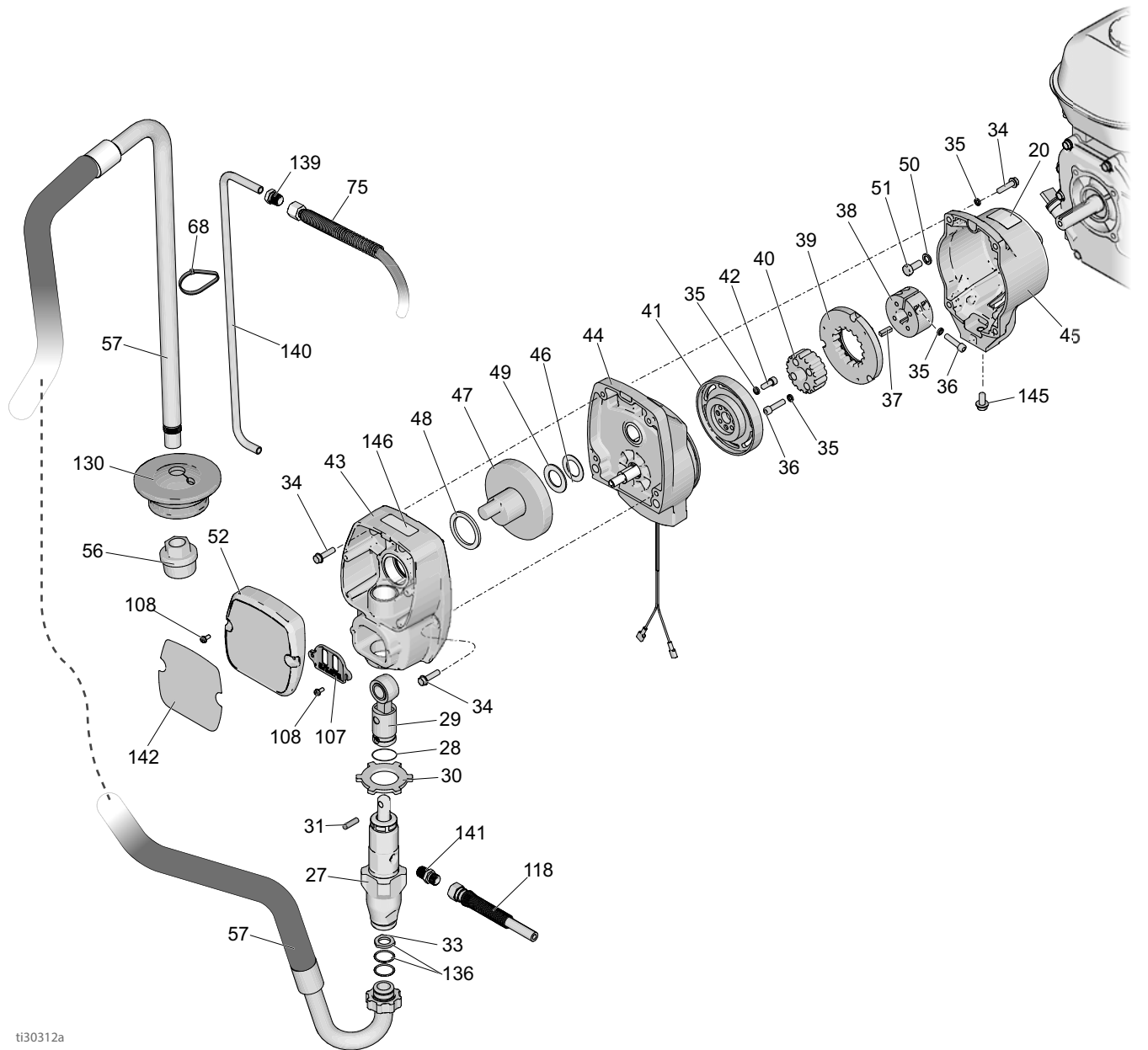

ti30312a

Listă cu piese – 25M224

Ref.	Piesă	Descriere	Cant.	Ref.	Piesă	Descriere	Cant.
20	16D576	ETICHETĂ, produs în S.U.A.	1	49	107434	LAGĂR, presiune	1
27	246428	POMPĂ, cu piston plonjor	1	50	100214	ȘAIBĂ, siguranță	4
28	196750	ARC, opritor	1	51	108842	ȘURUB, capac, cap hexagonal	4
29	287053	TIJĂ, conectare	1	52	287487	CAPAC, față, vopsit	1
30	195150	PIULIȚĂ, blocare, pompă	1	56	246385	FILTRU, 7/8-14 unġ	1
31	196762	ȘTIFT, drept	1	57	17M875	FURTUN, aspirație, include 33, 136	1
33†	115099	ȘAIBĂ	1	68	404989	CHINGĂ, legare	6
34	119426	ȘURUB, utilaj, cap șaibă hexagonală	8	75	249232	FURTUN, cuplat, 1/4 in. x 3,0 ft	1
35*	105510	ȘAIBĂ, blocare, arc (colier)	10	107	15B589	CAPAC, tijă pompă	1
36*	108803	ȘURUB, hexagonal, cap articulație	6	118	249149	FURTUN, cuplat, 1/4 in. x 22,25 in.	1
37	183401	CHEIE, paralel	1	136†	117559	INEL DE ETANȘARE O	2
38	193680	MANȘON, arbore	1	139	196180	BUCȘĂ	1
39*		ARMĂTURĂ, ambreiaj, 4 in.	1	140	16X071	TUB, scurgere	1
40*		BUTUC, armătură	1	141	196181	FITING, niplu	2
41*		ROTOR, ambreiaj, 4 in.	1	142	17H685	ETICHETĂ, pompă, LL3400	1
42*	101682	ȘURUB, capac, sch	4	145	112395	ȘURUB, capac, cap flanșă	1
43	287483	CARCASĂ, transmisie, include 34	1	146▲	290228	ETICHETĂ, avertizare	1
44	287376	CARCASĂ, pinion	1				
45	15E535	CARCASĂ, ambreiaj, mașină	1				
46	116074	ȘAIBĂ, presiune	1				
47	287484	MÂNER, GMAX 3400, include 46, 48, 49	1				
48	180131	LAGĂR, presiune	1				

▲ Puteți obține gratuit etichete, plăcuțe și panouri tip Pericol și Avertizare.

* Inclusă în setul de înlocuire a ambreiajului 241109

† Inclusă în setul furtunului de aspirație 17M875

Schiță și listă piese – Carcasă pinion

Ref nr. 44: Carcasă pinion

Ref.	Piesă	Descriere	Cant.
44	287376	CARCASĂ PINION	1
44a	287482	SET, reparație, bobină	1
44b	105489	ȘTIFT	2
44c*	287485	ARBORE PINION	1
44d*	113094	INEL DE REȚINERE, mare	1
44e*	165295	INEL DE ETANȘARE, presetupă	1

* Poate fi comandat separat

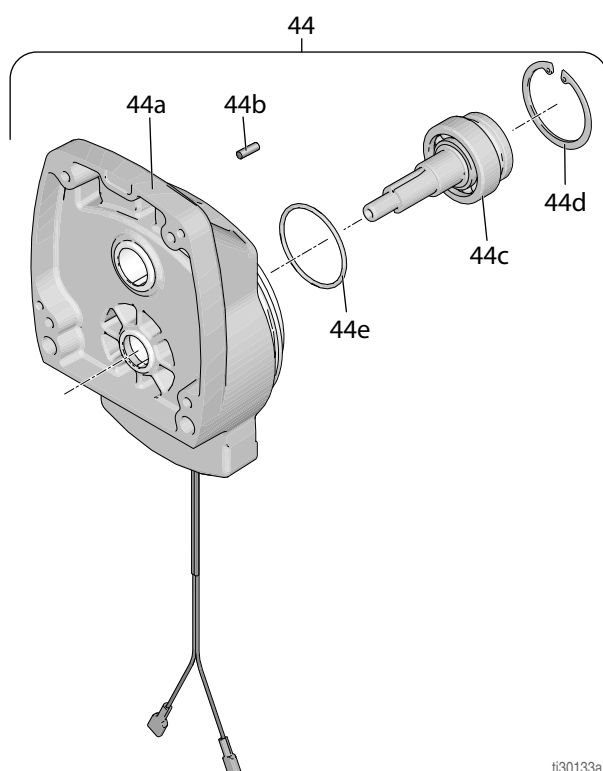

ti30133a

Piese braț pistol

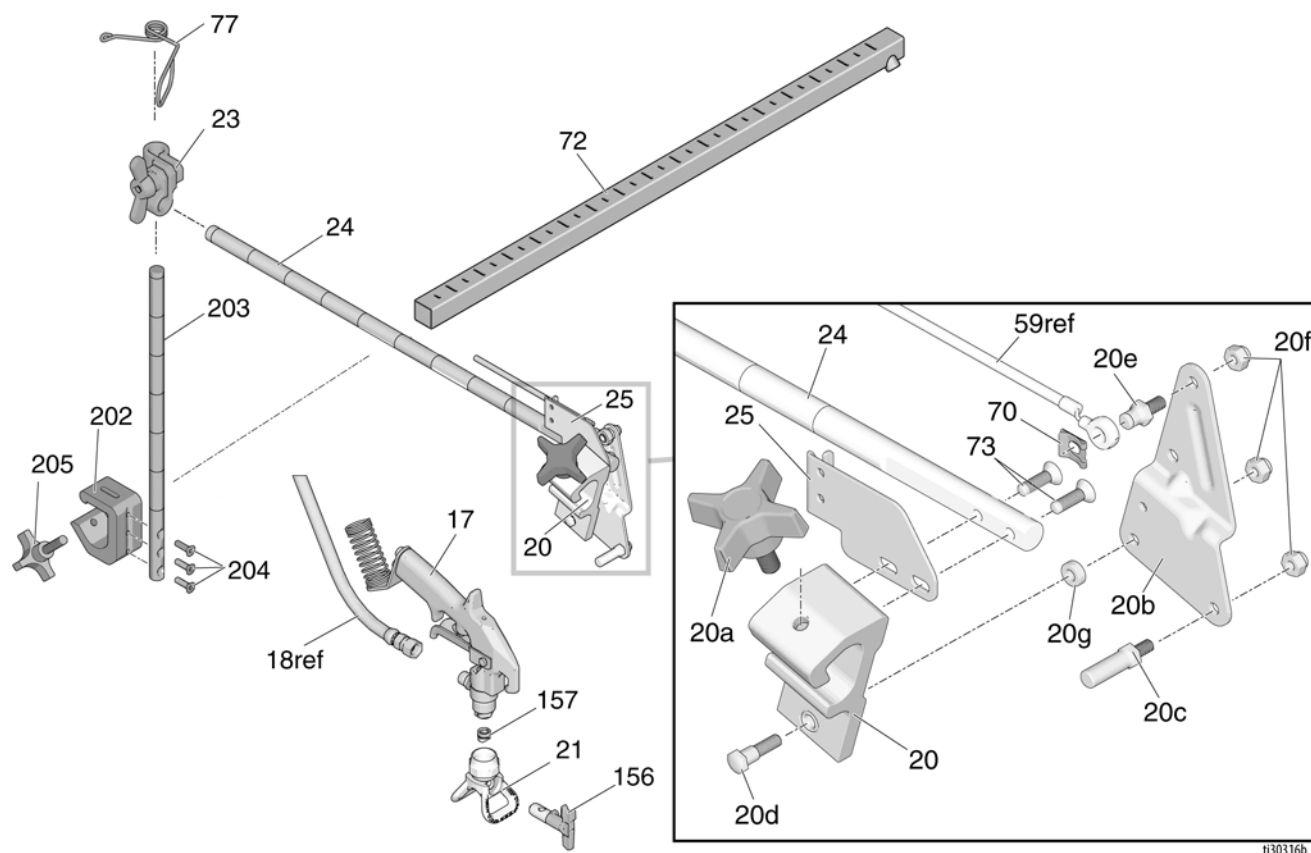

Ref.	Piesă	Descriere	Cant.	Ref.	Piesă	Descriere	Cant.
17	248157	PISTOL, flex	1	70	*126111	ELEMENT DE FIXARE, inel elastic, 8 mm	1
20	15F216	SUPPORT, pistol	1	72	17J407	CONSOLĂ, suport pistol	1
20a*	15F750	BUTON, suport, pistol	1	73	119647	ȘURUB, cap, articulație, cap plat	2
20b*	15F214	MANETĂ, dispozitiv de acționare	1	77	188135	GHIDAJ, cablu	1
20c*	15F209	ȘURUB, pârghie acționare	1	156	LL5319	DUZĂ, pulverizare, trasare, include 157	1
20d*†	17J575	DISPOZITIV DE FIXARE, special	1		*17H720	CUREA, colier, 5 in.	3
20e*	17H673	ȘURUB, cablu	1	202	17J424	BARĂ, înălțime, reglare, ansamblu, include 203, 204, 205	1
20f*†	102040	PIULIȚĂ, blocare	3	203	17J139	BARĂ, pistol, suport	1
20g*†	17J576	DISTANȚIER, special	1	204	113428	ȘURUB, utilaj	3
21	243161	PROTECȚIE, RAC V	1	205	108471	BUTON, cu dinți	1
23	24Y645	SET, clemă	1				
24	17J145	BRAȚ, suport, pistol	1				
25*	15F213	CONSOLĂ, cablu	1				

* Inclus în setul de reparare al suportului pistolului 25A528

†Inclus în setul pistolului cu acționare cu 4 degete 24Y991

Ansamblu control presiune/filtru

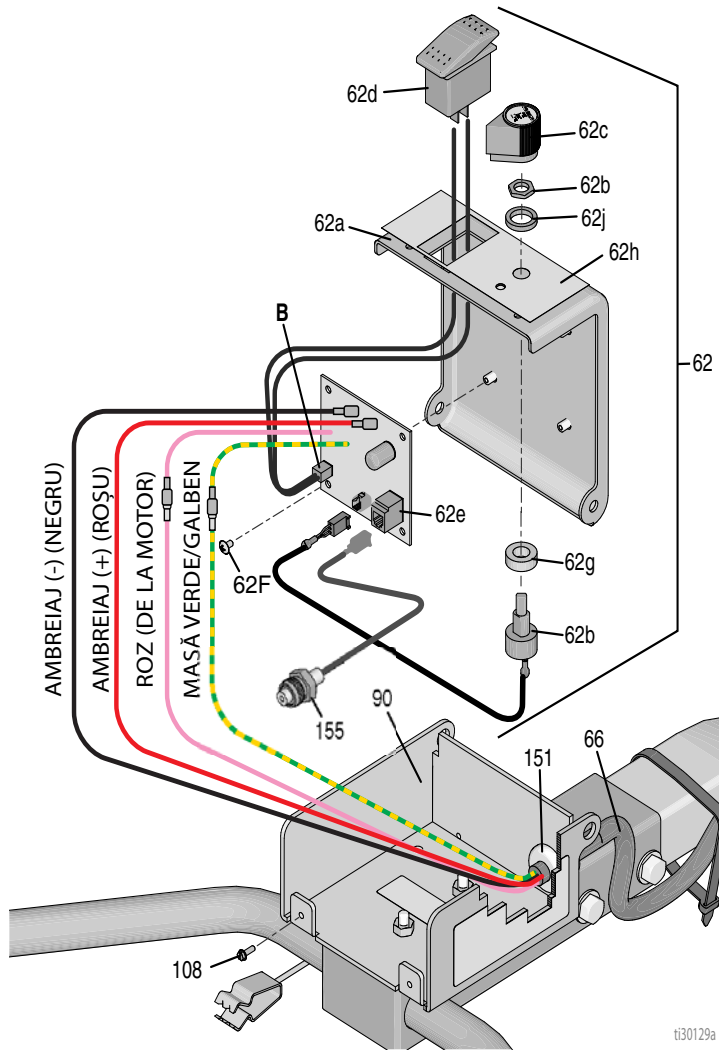

ti30129a

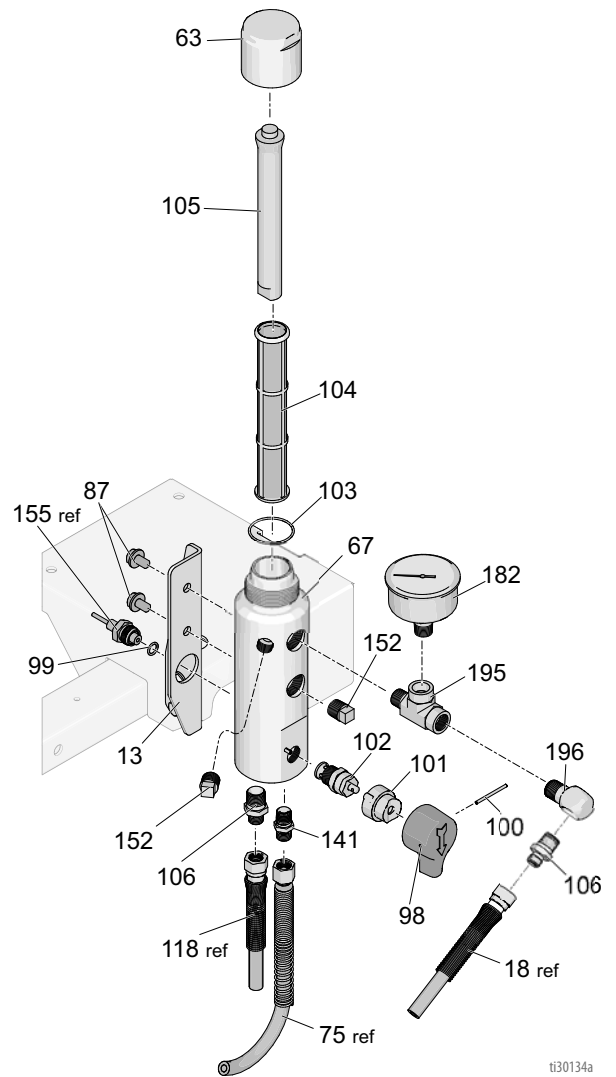

ti30134a

Listă piese – Ansamblu control presiune/filtru

Ref.	Piesă	Descriere	Cant.	Ref.	Piesă	Descriere	Cant.
13	15E748	CONSOLĂ, colector	1	100*	15C972	CUI, canelat	1
62a	15E991	CAPAC, cutie de comandă	1	101*	224807	BAZĂ, supapă	1
62b	256219	POTENȚIOMETRU	1	102*	239914	SUPAPĂ, golire	1
62c	116167	BUTON, potențiomtru	1	103*	117285	INEL DE ETANȘARE O	1
62d	116752	COMUTATOR, basculant	1	104*	243984	FILTRU, lichid	1
62e	287486	TABLOU, comandă	1	105*	15C766	TUB, difuzie	1
62f	113045	ȘURUB, sems, prel, phillips, truss	4	106	196177	ADAPTOR, niplu	2
62g	198650	DISTANȚIER, arbore	2	141	196181	FITING, niplu	1
62h	15F540	ETICHETĂ, controale	1	152*	15G331	CONDUCTĂ, bușon, sst	2
62j	15C973	GARNITURĂ	1	155*	15F782	MĂNUNCHI, traductor, dispozitiv trasare linii	1
63*	287285	CAPAC, colector, include 103. 105	1	182	804582	MANOMETRU, presiune, lichid	1
67*	17K166	COLECTOR, filtru	1	195	124490	FITING, racord T	1
87	111801	ȘURUB, capac, cap hexagonal	4	196	196179	FITING, cot	1
98*	15C780	MÂNER	1				
99*	111457	INEL DE ETANȘARE O	1				

* Inclus în setul de reparații al filtrului 24Z867

Schemă cablaj control presiune

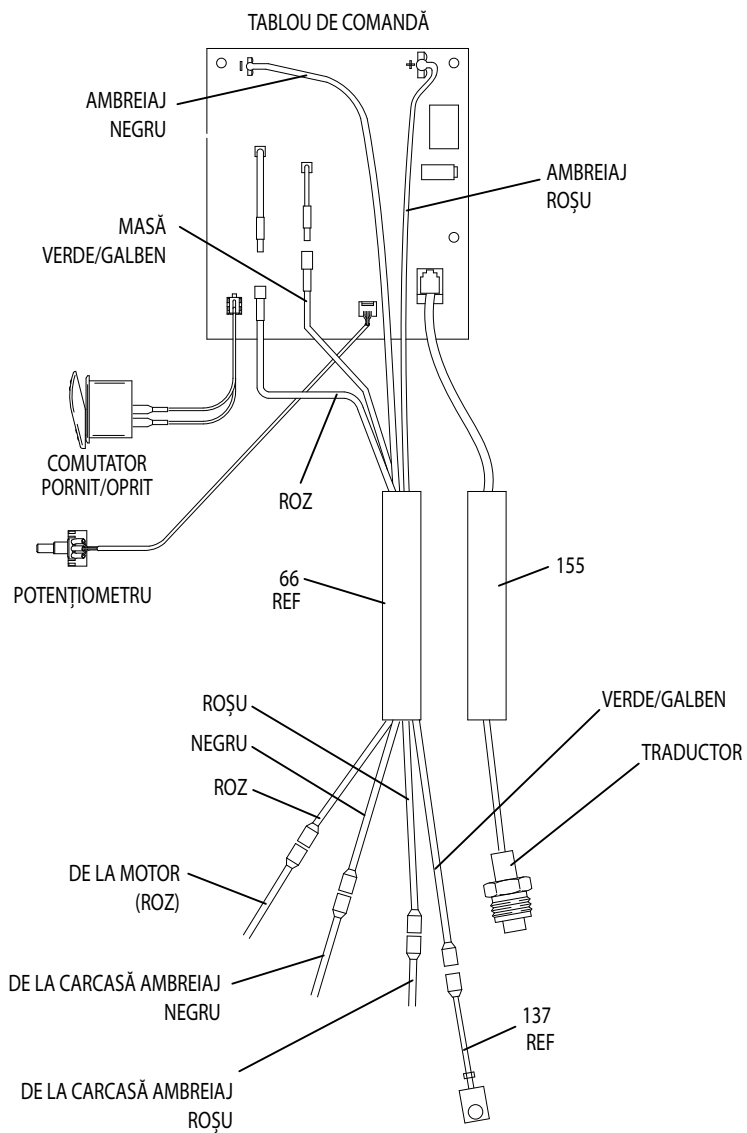

ti30126a

Date tehnice

LineLazer 3400 (Model 25M224)		
	S.U.A.	Sistem metric
Motor Honda GX120		
SAE J1995 la 3600 rpm	4,0 CP	
Presiune maximă de lucru	3300 psi	22,8 MPa, 228 bari
Debit maxim	0,75 gpm	2,84 lpm
Dimensiune maximă duză	1 pistol cu duză de 0,027 in.	
Filtru de vopsea intrare	Sită din oțel inoxidabil cu ochiuri de 12 (893 microni), reutilizabilă	
Filtru de vopsea ieșire	Sită din oțel inoxidabil cu ochiuri de 60 (250 microni), reutilizabilă	
Dimensiunea orificiului de intrare al pompei	Diametru de 1,0 in.	
Dimensiune orificiu evacuare lichid	Diametru de 0,25 in.	
Nivel de zgomot		
Putere sunet cf. ISO 3741	95,4 dBA	
Presiune sunet, cf. ISO 3741	91,0 dBA	
Vibrații, cf. ISO 5349		
Parte stângă	260 in/s ²	6,60 m/s ²
Parte dreaptă	225 in/s ²	5,72 m/s ²
Piese umede	oțel inoxidabil, PTFE, piele, nailon, oțel carbon placat cu zinc și placat cu nichel, carbură de tungsten, placare cu crom, UHMWPE, acetal, polietilenă,	
Dimensiuni (25M224)		
Greutate (uscat, fără ambalaj)	160,0 lb.	72,5 kg
Înălțime mână jos	39,4 in.	100,0 cm
Înălțime mână sus	41,3 in.	104,8 cm
Lungime mână jos	66,3 in.	168,4 cm
Lungime mâner sus	68,0 in.	172,7 cm
Lățime	26,0 in.	66,0 cm
Pistol		
Presiune maximă de lucru	5000 psi	345, 3,45 (bar, MPa)
Greutate (cu duză și apărătoare)	18 oz.	510 g
Admisie	1/4 npsm tată	
Temperatura maximă a materialului	120°F	50°C

LineLazer 3400 (Model 25P341)		
	S.U.A.	Sistem metric
Motor Honda GX160		
SAE J1995 la 3600 rpm	5,5 CP	
Presiune maximă de lucru	3300 psi	22,8 MPa, 228 bari
Debit maxim	0,75 gpm	2,84 lpm
Dimensiune maximă duză	1 pistol cu duză de 0,027 in.	
Filtru de vopsea intrare	Sită din oțel inoxidabil cu ochiuri de 12 (893 microni), reutilizabilă	
Filtru de vopsea ieșire	Sită din oțel inoxidabil cu ochiuri de 60 (250 microni), reutilizabilă	
Dimensiunea orificiului de intrare al pompei	Diametru de 1,0 in.	
Dimensiune orificiu evacuare lichid	Diametru de 0,25 in.	
Nivel de zgomot		
Putere sunet cf. ISO 3741	95,4 dBA	
Presiune sunet, cf. ISO 3741	91,0 dBA	
Vibrații, cf. ISO 5349		
Parte stângă	260 in/s ²	6,60 m/s ²
Parte dreaptă	225 in/s ²	5,72 m/s ²
Piese umede	oțel inoxidabil, PTFE, piele, nailon, oțel carbon placat cu zinc și placat cu nichel, carbură de tungsten, placare cu crom, UHMWPE, acetal, polietilenă,	
Dimensiuni (25M224)		
Greutate (uscat, fără ambalaj)	165,0 lb.	74,8 kg
Înălțime mânere jos	39,4 in.	100,0 cm
Înălțime mânere sus	41,3 in.	104,8 cm
Lungime mânere jos	66,3 in.	168,4 cm
Lungime mânere sus	68,0 in.	172,7 cm
Lățime	26,0 in.	66,0 cm
Pistol		
Presiune maximă de lucru	5000 psi	345, 3,45 (bar, MPa)
Greutate (cu duză și apărătoare)	18 oz.	510 g
Admisie	1/4 npsm tată	
Temperatura maximă a materialului	120°F	50°C

Declarația 65 pentru California

LOCUITORII DIN STATUL CALIFORNIA



AVERTISMENT: Cauzator de cancer și tulburări reproductive - www.P65warnings.ca.gov.

Garanția standard Graco

Graco garantează că toate echipamentele la care se face referire în acest document produse de Graco și inscripționate cu acest nume nu prezintă defecte de material și de fabricație la data vânzării către cumpărătorul inițial. Cu excepția unor eventuale garanții speciale, extinse sau limitate emise de Graco, Graco se însărcinează să repare sau să înlocuiască, timp de douăsprezece luni de la data cumpărării, orice piesă a echipamentului a cărei defecțiune va fi constatată de către Graco. Această garanție este valabilă doar atunci când echipamentul a fost montat, pus în funcțiune și întreținut conform recomandărilor scrise ale Graco.

Această garanție nu acoperă următoarele, Graco nemaifiind în acest caz răspunzătoare: degradarea generală, precum și orice defecțiune, deteriorare sau uzură cauzată de instalarea defectuoasă, folosirea improprie, abraziuni, coroziuni, întreținerea necorespunzătoare sau improprie, neglijență, accident, modificări aduse structurii sau înlocuirea unor piese cu unele de altă proveniență. Graco nu este răspunzătoare nici pentru defecțiuni, deteriorări sau uzuri cauzate de incompatibilitatea echipamentului Graco cu structuri, accesorii, echipamente sau materiale de altă proveniență, ca și de erorile de proiectare, execuție, montaj, exploatare sau întreținere a structurilor, accesoriilor, echipamentelor sau materialelor de altă proveniență.

Această garanție este condiționată de returnarea pe cheltuiala clientului a echipamentului care se susține a fi defect către un distribuitor autorizat Graco, pentru verificarea respectivului defect. Dacă se va constata că defectul este real, Graco va repara sau înlocui cu titlu gratuit orice piese defecte. Echipamentul va fi returnat cumpărătorului inițial, transportul fiind suportat de companie. Dacă la verificarea echipamentului nu se vor constata defecte de material sau fabricație, se vor efectua reparații la un tarif rezonabil, în care va putea intra costul pieselor de schimb, al manoperei și al transportului.

PREZENTA GARANȚIE EXCLUDE ȘI SUPLINEȘTE ORICE ALTE GARANȚII, EXPRESE SAU IMPLICITE, INCLUZÂND, DAR FĂRĂ A SE LIMITA LA ACESTE, GARANȚIA DE VANDABILITATE SAU CEA DE POTRIVIRE PENTRU UN ANUMIT SCOP.

Unica obligație a Graco și unicul drept la reparație al cumpărătorului pentru orice încălcare a garanției va fi conform celor specificate mai sus. Cumpărătorul consimte că nu va mai avea la dispoziție niciun alt drept la reparație (inclusiv, dar fără a se limita la dreptul de a solicita daune incidentale sau pe cale de consecință pentru pierderi de profit, de vânzări, vătămări corporale sau prejudicii materiale sau pentru orice alte pierderi incidentale sau pe cale de consecință). Orice acțiune juridică ce ar invoca încălcarea garanției trebuie inițiată în termen de cel mult doi (2) ani de la data cumpărării.

GRACO NU OFERĂ NICIO GARANȚIE ȘI NU RECUNOAȘTE NICIO GARANȚIE IMPLICITĂ DE VANDABILITATE SAU DE POTRIVIRE UNUI ANUMIT SCOP, ÎN LEGĂTURĂ CU ORICE ACCESORII, ECHIPAMENTE, MATERIALE SAU COMPONENTE PE CARE GRACO LE COMERCIALIZEAZĂ, DAR NU LE PRODUCE. Aceste produse care nu sunt fabricate de Graco, dar sunt comercializate de Graco (de exemplu, motoare electrice, întrerupătoare, furtunuri etc.) beneficiază, dacă este cazul, de garanție din partea producătorului acestora. Graco va oferi cumpărătorului, în limite rezonabile, asistență în formularea eventualelor reclamații de încălcare a garanțiilor respective.

În nicio împrejurare Graco nu va fi răspunzătoare pentru daune indirecte, incidentale, speciale sau de consecință rezultate din faptul că Graco a furnizat echipament în aceste condiții, precum și din punerea la dispoziție, acționarea sau exploatarea oricăror produse sau alte bunuri vândute prin prezentul document, fie din cauza unei încălcări a contractului, a garanției, din neglijența Graco sau din alte cauze.

Informații despre Graco

Pentru cele mai recente informații despre produsele Graco, vizitați www.graco.com.

Pentru informații privind patentele, consultați www.graco.com/patents.

PENTRU A PLASA O COMANDĂ, contactați-vă distribuitorul Graco sau telefonați la 1-800-690-2894 pentru a afla care este distribuitorul cel mai apropiat.

*Toate informațiile scrise și vizuale din acest document reflectă cele mai recente informații cu privire la produs disponibile la data publicării.
Graco își rezervă dreptul de a se opera modificări în orice moment și fără o notificare prealabilă.*

Traducerea instrucțiunilor originale. This manual contains Romanian. MM 3A4587

Sediul Graco: Minneapolis

Birouri internaționale: Belgia, China, Japonia, Coreea

GRACO INC. AND SUBSIDIARIES • P.O. BOX 1441 • MINNEAPOLIS MN 55440-1441 • USA

Copyright 2016, Graco Inc. Toate unitățile de producție Graco sunt înregistrate ISO 9001.

www.graco.com

Revizia F, Septembrie 2021