

LineLazer™ 3400 Airless Line Striper

3A4600F

NO

For påføring av linjemerkingmateriale. Kun til profesjonell bruk. Kun til utendørs bruk. Ikke godkjent for bruk på steder med eksplosjonsfare eller på andre farlige områder.

Modeller: 25M224, 25P341 (kun kinesisk modell)

Maksimalt arbeidstrykk 22,8 MPa (228 bar, 3300 psi)



Viktige sikkerhetsinstruksjoner

Les alle advarsler og instruksjoner i denne håndboken, i assosierte håndbøker og på utstyret. Gjør deg kjent med kontrollene og riktig bruk av utstyret. Ta vare på disse instruksjonene.

Relaterte håndbøker:	
311254	Pistol
309250	Pumpe

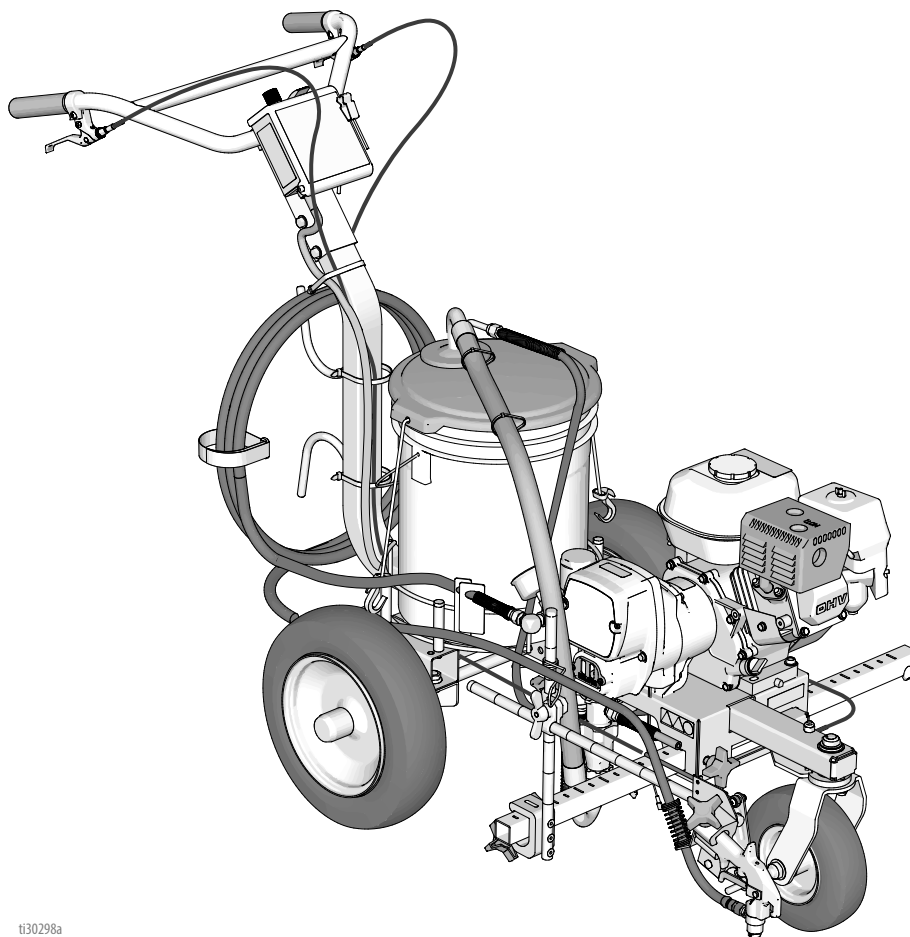











ti30298a

Innhold

Advarsler	3	Clutch-hus	30
Valg av dyse	6	Demontering	30
Identifikasjon av komponenter	7	Installasjon	30
Jordingsprosedyre		Motor	30
(kun for brannfarlig materiale)	8	Demontering	30
Spann	8	Installasjon	30
Trykkavlastningsprosedyren	9	Omformer for trykkregulering	31
Fronthjultilpasning:	10	Demontering	31
Bruk	11	Installasjon	31
Oppsett	11	Trykk kontroll (På/Av bryter)	32
Oppstart	12	Demontering	32
Montering med RAC-dysespiss		Installasjon	32
og dyseholder	14	Trykkjustere potensiometeret	33
Plassering av pistol	15	Demontering	33
Installasjon av pistol	15	Installasjon	33
Posisjonering av pistoler	15	Styrekort	33
Bredde på malingsstripe	17	Demontering	33
Sprøyting av teststripe	17	Installasjon	33
Rensing av tette dyser	17	Tegning av deler	34
Rengjøring	18	25M224	34
Anbefalinger for skylling	21	Deleliste – 25M224	35
Feilsøking	22	Tegning av deler	36
Fortrengningspumpe	24	Deleliste – 25M224	37
Demontering	24	Tegning deler og liste – Pinjonghuset	38
Reparasjon	24	Deler for pistolarm	39
Installasjon	25	Trykkreguleringsenhet/Filtersett	40
Drivmekanismehus og avstandsbolt	26	Deleliste – Trykkreguleringsenhet/Filtersett	41
Demontering	26	Koblingsskjema for trykk kontroll	42
Installasjon	26	Tekniske data	43
Pinjong-sett/clutch- armatur/klemme	27	California lovforslag 65	44
Demontering av pinjong-sett/ clutch-armatur	27	Graco standardgaranti	45
Installasjon	28	Graco Informasjon	46
Fjerning av klemme	29		
Montering av klemme	29		

Advarsler

Følgende sikkerhetsadvarsler gjelder for oppsett, bruk, jording, vedlikehold og reparasjon av dette utstyret. Utropstegnet gjør deg oppmerksom på en generell advarsel og faresymbolene viser til prosedyrespesifikke risikoer. Når disse symbolene vises i denne håndboken eller på advarselsmerkene, kan du henvise til disse advarslene. Produktspesifikke faresymboler og advarsler som ikke beskrives i denne delen kan vises i denne håndboken der det er aktuelt.

 <h2 style="margin: 0;">ADVARSEL</h2>	
    	<p>HUDINJEKSJONSFARE</p> <p>Høytrykksprøyter er i stand til å injisere giftstoffer inn i kroppen og forårsake alvorlige fysiske skader. Ved hudinjeksjon må du søke kirurgisk behandling umiddelbart.</p> <ul style="list-style-type: none"> • Ikke rett pistolen mot, eller sprøyt på personer eller dyr. • Hold hender og andre kroppsdeler vekk fra utslippet. Forsøk for eksempel ikke å stoppe lekkasjer med noen del av kroppen. • Bruk alltid dyseholderen. Ikke sprøyt uten at dyseholderen sitter på plass. • Bruk dyser fra Graco. • Vær forsiktig når du renser og bytter dyser. I tilfelle dysen går tett under sprøyting, følg Trykkavlastningsprosedyren for å skru av enheten og avlaste trykket før dysen fjernes for rensing. • Det er fortsatt trykk i utstyret etter at strømmen er slått av. Utstyret må ikke forlates uten tilsyn mens det er aktivert eller under trykk. Følg Trykkavlastningsprosedyre når utstyret skal stå uten tilsyn eller når det ikke er i bruk, og før vedlikeholdsarbeid, rengjøring eller demontering av deler. • Sjekk slanger og deler for tegn på skade. Skift ut alle skadde slanger eller deler. • Dette systemet er i stand til å produsere 3300 psi. Bruk Graco reservedeler eller tilbehør med en kapasitet på minst 3300 psi. • Sett alltid på avtrekkerlåsen når du ikke sprøyter. Sjekk at avtrekkerlåsen fungerer som den skal. • Sjekk at alle koblinger er stramme før enheten brukes. • Vær kjent med hvordan du stanser sprøyten og slipper ut trykket raskt. Vær godt kjent med kontrollene.
   	<p>BRANN- OG EKSPLOSJONSFARE</p> <p>Brannfarlige gasser, slik som gasser fra løsemidler og maling i arbeidsområdet kan antennes eller eksplodere. Maling eller løsemidler som renner gjennom utstyret kan forårsake elektrostatisk utladning. For å unngå brann og eksplosjon:</p> <ul style="list-style-type: none"> • Utstyret må kun brukes på steder med god ventilasjon. • Drivstofftanken må ikke fylles mens motoren kjører eller er varm. Slå av motoren og la den avkjøles først. Drivstoff er lettantennelig og kan antennes eller eksplodere hvis det søles på varme overflater. • Alt som kan antenne må fjernes, slik som sparebluss, sigaretter, bærbare elektriske lamper og plastduker (kan danne elektrostatisk elektrisitet). • Alt utstyr i arbeidsområdet må jordes. Se Instruksjoner for jording. • Løsemidler må aldri sprøytes eller skylles under høyt trykk. • Arbeidsområdet må holdes fritt for søppel, inkludert løsemidler, filler og bensin. • Strømledninger må ikke settes i/tas ut av strømuttaket, og strøm- eller lysbrytere må ikke slås av eller på når det er brannfarlig damp tilstede. • Bruk kun slanger med jording. • Hold pistolen godt mot siden av et jordet spann mens avtrekkeren trekkes inn og væsken sprøytes ned i spannet. Ikke bruk poser i spannet med mindre de er antistatiske eller ledende. • Stans driften øyeblikkelig hvis det dannes elektrostatiske gnister eller du får et støt. Utstyret må ikke brukes igjen før feilen er blitt funnet og reparert. • Sørg for å ha en brannslukker som fungerer i arbeidsområdet.



ADVARSEL



FARE VED FEIL BRUK AV UTSTYRET

Feil bruk av utstyret kan forårsake dødsulykker eller alvorlige personskader.

- Ikke bruk maskinen hvis du er sliten eller påvirket av legemidler, rusmidler eller alkohol.
- Bruk aldri høyere trykk eller temperatur enn maksimum arbeidstrykk eller temperaturgrensen som gjelder for den svakeste delen i systemet. Se **Tekniske data** i alle håndbøkene for utstyret.
- Bruk væsker og løsemidler som er forenlige med de våte delene i utstyret. Se **Tekniske data** i alle håndbøkene for utstyret. Les advarslene fra væske- og løsemiddelprodusenten. For fullstendig informasjon om materialene du bruker, be om sikkerhetsdatabladet (HMS) fra distributør eller forhandler.
- Ikke forlat arbeidsområdet mens utstyret er aktivert eller under trykk.
- Slå av alt utstyr og følg **Trykkavlastningsprosedyren** når utstyret ikke er i bruk.
- Sjekk utstyret daglig. Reparer eller skift ut slitte eller ødelagte deler umiddelbart, og bruk kun originale reservedeler fra produsenten.
- Utstyret må ikke endres eller modifiseres. Endringer eller modifiseringer kan ugyldiggjøre godkjenninger og skape sikkerhetsrisikoer.
- Sjekk at alt utstyr er klassifisert og godkjent for miljøet du bruker det i.
- Utstyret skal kun brukes til sitt tiltenkte formål. Ta kontakt med din forhandler for å få informasjon.
- Slang og kabler må plasseres slik at de ikke ligger i trafikkerte områder og de må holdes unna skarpe kanter, bevegelige deler og varme flater.
- Slangene må ikke knekkes eller bøyes for mye, og de må ikke brukes til å dra utstyret med.
- Barn og dyr må holdes unna arbeidsområdet.
- Følg alle gjeldende sikkerhetsforskrifter.



FARE FORÅRSAKET AV ALUMINIUMSDELER UNDER TRYKK

Bruk av væsker som er inkompatible med aluminium kan, i trykksatt utstyr, forårsake en alvorlig kjemisk reaksjon og føre til at utstyret sprenses. Unnlattelse av å følge denne advarselen kan føre til at noen blir drept eller alvorlig skadet, eller skade på eiendom.

- Ikke bruk 1,1,1-trikloretan, metylenklorid, andre halogenerte hydrokarbonløsemidler eller væsker som inneholder slike løsemidler.
- Ikke bruk klorblekemidler.
- Mange andre væsker kan inneholde kjemikalier som kan reagere med aluminium. Ta kontakt med din materialleverandør for informasjon om kompatibilitet.



FARE FORÅRSAKET DELER SOM BEVEGER SEG

Deler som beveger seg kan klemme, kutte eller amputere fingre eller andre lemedeler.

- Hold deg unna deler som beveger seg.
- Utstyret må ikke brukes hvis vern eller deksler er fjernet.
- Utstyr under trykk kan starte uten forvarsel. Før du sjekker, flytter eller utfører service på utstyret, utfør **Trykkavlastningsprosedyren** og kople fra alle strømkilder.



FARLIG KARBONMONOKSID

Eksos inneholder giftig karbonmonoksid, som er fargeløs og luktfri. Innånding av karbonmonoksid kan være dødelig.



- Må ikke brukes på et avlukket område.







FARE I FORBINDELSE MED GIFTIG VÆSKE ELLER GASSER

Giftige væsker eller damp kan forårsake alvorlige eller livstruende skader hvis man får dem i øynene eller på huden, eller hvis de svelges eller pustes inn.

- Les sikkerhetsdatabladene for å gjøre deg kjent med de spesifikke farene til væskene du bruker.
- Farlige væsker skal oppbevares i godkjente beholdere, og må avhendes i henhold til gjeldende forskrifter.

 ADVARSEL	
	<p>FORBRENNINGSFARE</p> <p>Utstyrets flater og væsker som varmes opp kan bli svært varme under bruk. Slik unngår du alvorlige brannskader:</p> <ul style="list-style-type: none">• Ikke ta på varme væsker eller varmt utstyr.
	<p>PERSONLIG VERNEUTSTYR</p> <p>Du må bruke egnet verneutstyr når du oppholder deg i arbeidsområdet, for å beskytte deg mot alvorlige skader, slik som øyeskader, hørselsskader, innånding av giftig damp og brannskader. Dette verneutstyret inkluderer, men er ikke begrenset til:</p> <ul style="list-style-type: none">• Vernebriller og hørselvern.• Pustemasker, verneklær og hansker slik som anbefalt av væske- og løsemiddelprodusenten.

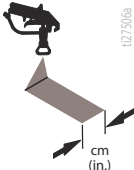
Valg av dyse

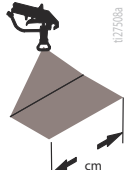
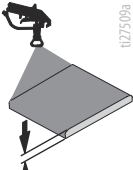
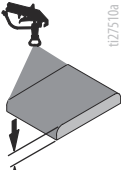
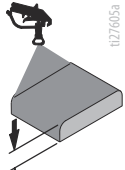
							
LL5213*	2 (5)				✓		
LL5215*	2 (5)					✓	
LL5217		4 (10)				✓	
LL5219		4 (10)					✓
LL5315		4 (10)			✓		
LL5317		4 (10)			✓		
LL5319		4 (10)				✓	
LL5321		4 (10)				✓	
LL5323		4 (10)				✓	
LL5325		4 (10)					✓
LL5327		4 (10)					✓
LL5329		4 (10)					✓
LL5331		4 (10)					✓
LL5333		4 (10)					✓
LL5335		4 (10)					✓
LL5355		4 (10)					✓
LL5417			6 (15)		✓		
LL5419			6 (15)		✓		
LL5421			6 (15)		✓		
LL5423			6 (15)			✓	
LL5425			6 (15)			✓	
LL5427			6 (15)			✓	
LL5429			6 (15)			✓	
LL5431			6 (15)				✓
LL5435			6 (15)				✓
LL5621				12 (30)	✓		
LL5623				12 (30)	✓		
LL5625				12 (30)	✓		
LL5627				12 (30)	✓		
LL5629				12 (30)	✓		
LL5631				12 (30)		✓	
LL5635				12 (30)		✓	
LL5639				12 (30)			✓

* Bruk et 100-mesh filter for å beskytte mot at dysen går tett.

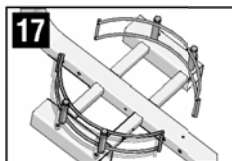
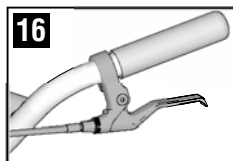
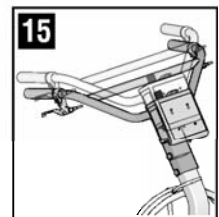
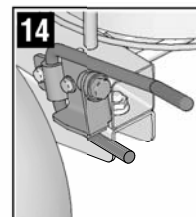
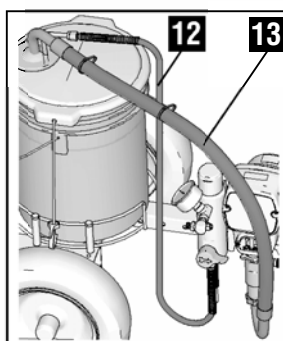
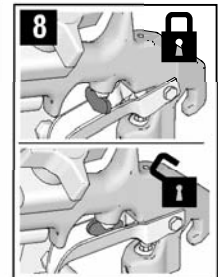
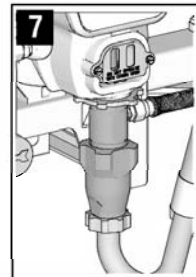
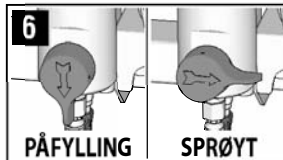
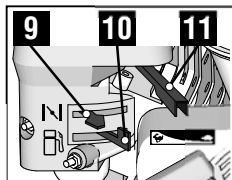
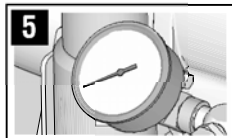
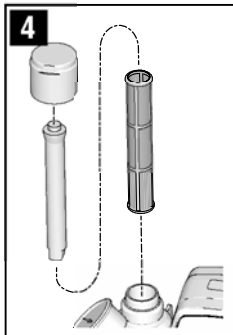
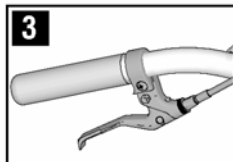
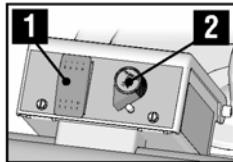
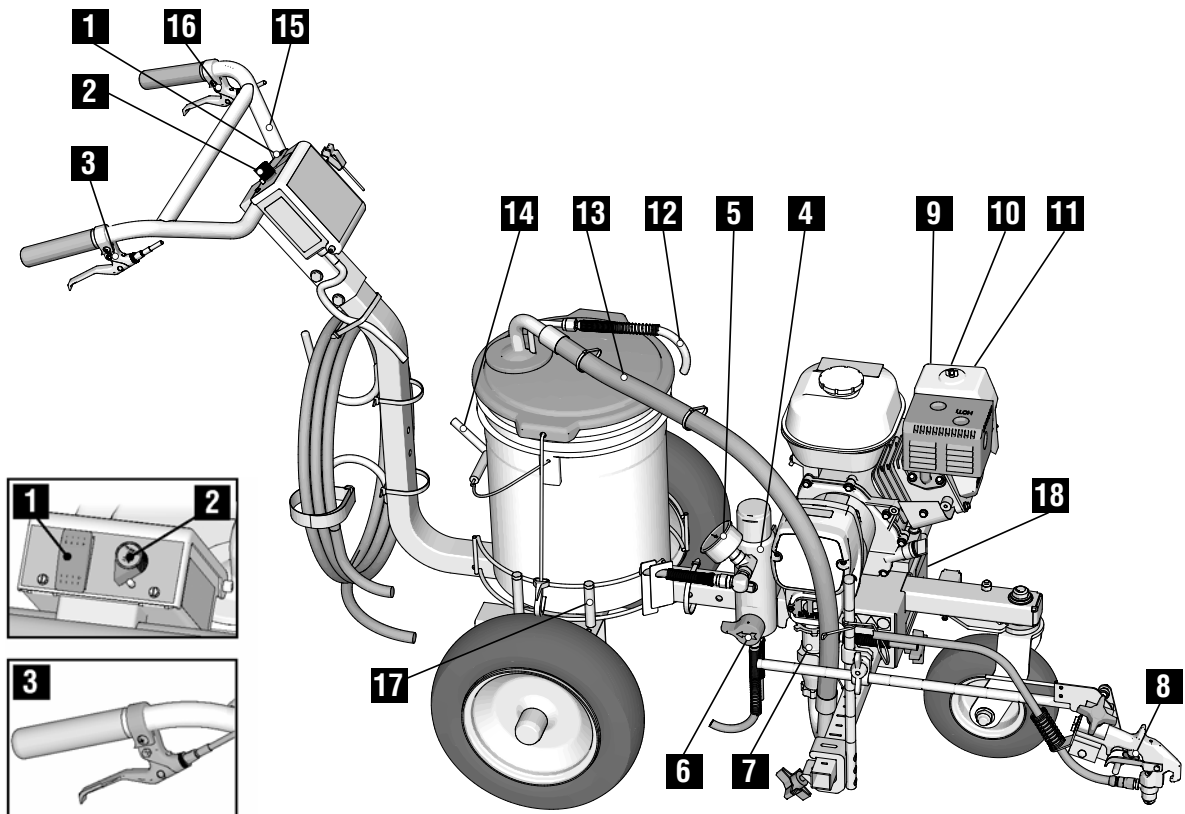

Identifikasjon av komponenter



1	PÅ/AV bryter for pumpe
2	Trykkontroll
3	Avtrekker for sprøytepistol
4	Filter
5	Trykkmåler
6	Fylleventil
7	Pumpe
8	Avtrekkerlås
9	Choke

10	PÅ/AV bryter for motor
11	Gasspaken
12	Tappeslange
13	Sugeslange
14	Håndbrekk
15	Justerbart håndtak
16	Låse/låse opp fronthjul
17	Justerbar spenn-holder
18	Serie-ID

Jordingsprosedyre (kun for brannfarlig materiale)

				
<p>Dette utstyret må jordes for å redusere risikoen for elektrostatisk utladning. Elektrostatisk utladning kan forårsake at damp antennes eller eksploderer. Jording gir avledning for den elektriske strømmen.</p>				

1. Sett linjemerkingssmaskinen slik at hjulene ikke står på fortauet.
2. Linjemerkingssmaskinen leveres med en jordingsklemme. Jordingsklemmen må festes til en jordet gjenstand (f.eks. en metallstolpe).

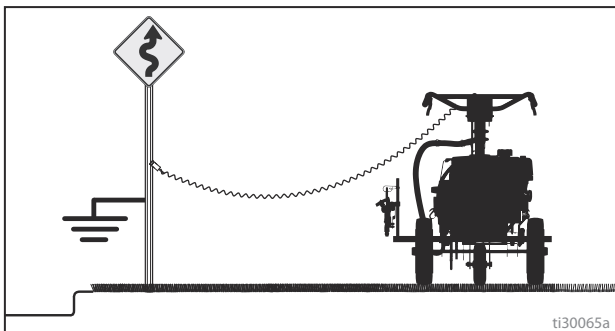

Spann

Løsemiddel- og olje-baserte væsker: følg lokale forskrifter. Bruk kun ledende metallspann plassert på en jordet overflate slik som betong.

Ikke sett spannet på et ikke-ledende underlag slik som papir eller papp, da dette avbryter jordingskontinuiteten.

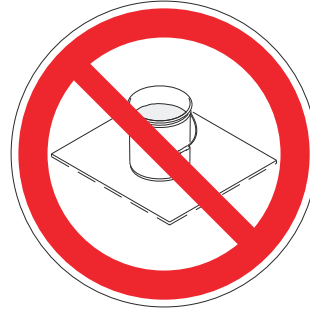

Et metallspann må alltid jordes: koble en jordledning til spannet. Klem den ene enden fast på spannet og den andre enden fast på en god jordforbindelse, slik som et vannrør.

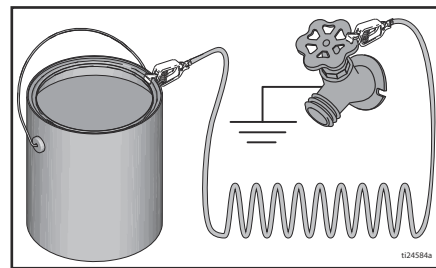

For å opprettholde jordingskontinuitet mens sprøyten skylles eller når trykket avlastes: hold metalldelen på sprøytepipstolen godt mot siden av et jordet metallspann og trekk deretter inn avtrekkeren.

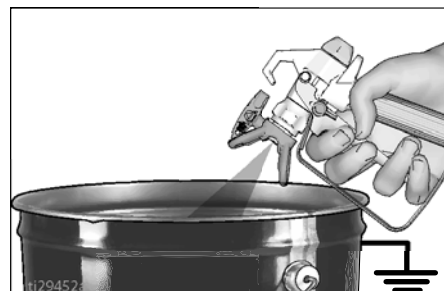

Trykkavlastningsprosedyren



Følg **Trykkavlastningsprosedyren** hver gang du ser dette symbolet.

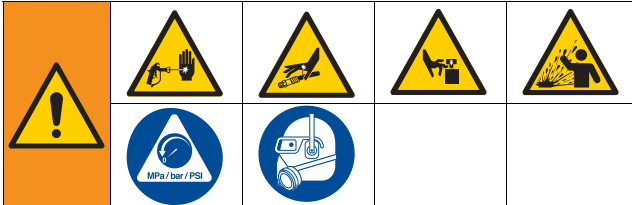

Dette utstyret forblir under trykk helt til trykket avlastes manuelt. For å bidra til å forhindre alvorlig skade fra væske under trykk, slik som injeksjon gjennom huden, væskesprut og deler i bevegelse, følg **Trykkavlastningsprosedyren** hver gang sprøyten stanses, før den rengjøres eller sjekkes og før det utføres service på utstyret.

1. Utfør **Jordingsprosedyre** hvis det brukes brannfarlige materialer.
2. Slå pumpebryteren **AV**. Slå motoren **AV**.

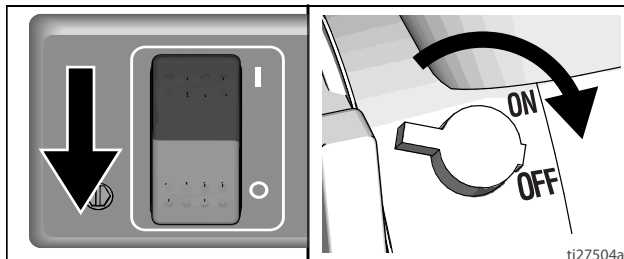

3. Sett trykket til laveste innstilling. Trekk inn pistolavtrekkeren for å avlaste trykket.

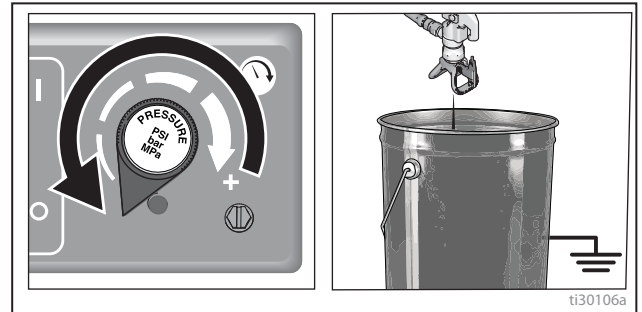

4. Sett på avtrekkerlåsen. Drei fylleventilen ned.

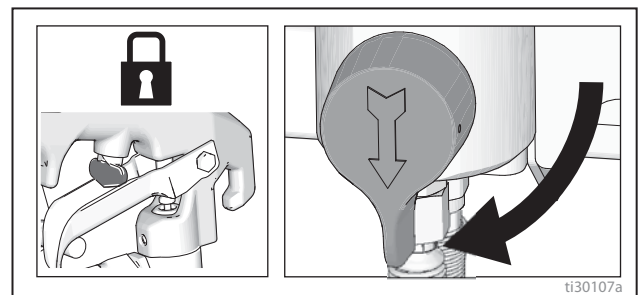

5. Hvis du mistenker at dysen eller slangen er tett eller at trykket ikke er helt avlastet:
 - a. Løsne mutteren på dysespissbeskytteren eller slangens endekobling **SVÆRT SAKTE** for å avlaste trykket gradvis.
 - b. Løsne mutteren eller koblingen helt.
 - c. Fjern tilstoppingen i slangen eller dysen.

DAGLIG: Sjekk motorens oljenivå og etterfyll når det er nødvendig.

DAGLIG: Sjekk slangen for slitasje og skader.

DAGLIG: Sjekk at pistolens sikkerhet fungerer korrekt.

DAGLIG: Sjekk at trykkavlastningsventilen fungerer korrekt.

DAGLIG: Sjekk og fyll bensintanken.

DAGLIG: Sjekk nivået av TSL i fortrengningpumpens pakningsmutter. Fyll mutteren, hvis det er nødvendig. Hold TSL i mutteren for å hindre væskedannelse på stempelstangen, tidlig slitasje på pakninger og rust på pumpen. **ETTER DE FIRST 20 DRIFTSTIMENE:**

Tøm ut motoroljen og fyll med ren olje. Riktig oljeviskositet er gitt i Honda-motorens eierhåndbok.

UKENTLIG: Ta av luftfilterdekslet på motoren og rengjør elementet. Skift ut elementet om nødvendig. Hvis arbeidet utføres i veldig støvete omgivelser, må filteret sjekkes hver dag og skiftes ut når det er nødvendig.

Du får kjøpt nye filterelementer hos nærmeste HONDA-forhandler.

ETTER 100 DRIFTSTIMER:

Skift motorolje. Riktig oljeviskositet er gitt i Honda-motorens eierhåndbok.

TENNPLUGG: Bruk kun en BPR6ES (NGK) eller W20EPR-U (NIPPONDENSO) tennplugg. Juster tennpluggens elektrodeavstand til mellom 0,028 til 0,031 tommer (0,7 til 0,8 mm). Bruk en tennpluggnøkkel ved montering og demontering av pluggen.

Fronthjultilpasning:

Tilpass fronthjul på følgende måte:

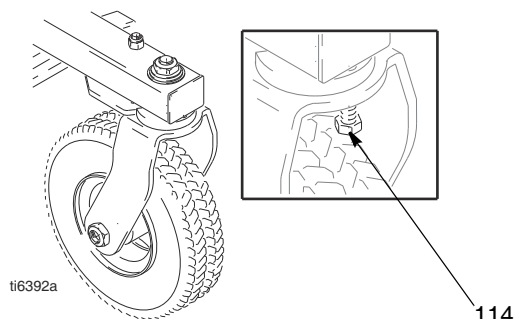

1. Løsne dekselskrue (114).



2. Roter fronthjulet til venstre eller høyre, ved behov, for å rette på tilpasningen.
3. Stram dekselskrue (114). Skyv stripemaskinen og la stripemaskinen rulle uten å ha hendene på stripemaskinen. Merk: Hvis stripemaskinen ruller rett linje eller dreier til høyre eller venstre. Gjenta trinn 1 og 2 til stripemaskinen ruller i rett linje.

Bruk

Oppsett

				
<p>Utstyret må jordes for å redusere risikoen for elektrostatisk utladning. Elektrostatisk utladning kan forårsake at gasser antennes eller eksploderer. Jording gir avledning for den elektriske strømmen.</p>				

1. Jord sprøyten med jordingsklemme.

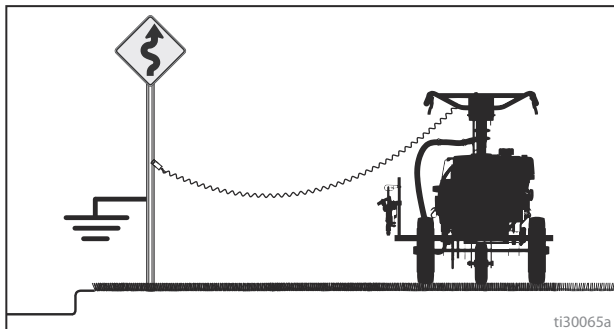

2. Fyll halspakkemutteren med TSL.

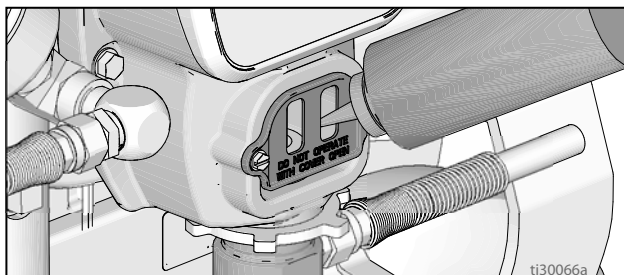

3. Sjekk motoroljenivået. Se instruksjonshåndboken for Honda-motorer.

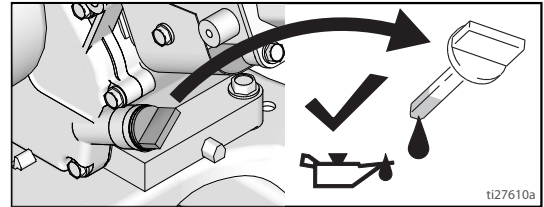

4. Fyll drivstofftanken. Se instruksjonshåndboken for Honda-motorer. Sjekk at dekkene har rett trykk.

Oppstart

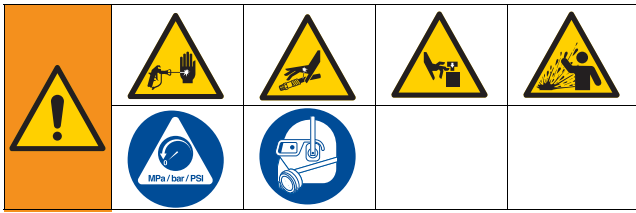

1. Utfør Trykkavlastningsprosedyre. Se **Jordingsprosedyre (kun for brannfarlig materiale)**, side 8.
2. Sett sugeslangen i et jordet metallspann delvis fylt med skyllevæske. Fest en jordingsledning til bøtten og til en god jordforbindelse. Bruk vann til å skylle ut vannbasert maling og white spirit til å skylle ut oljebasert maling og lagringsolje.

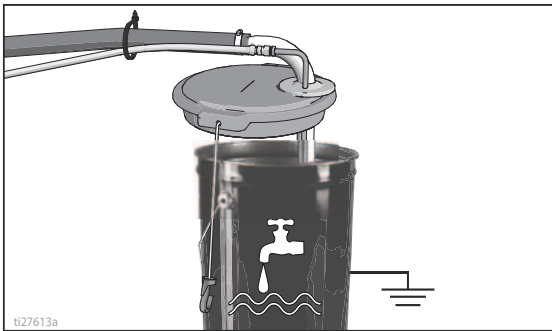

3. Drei fylleventilen ned.

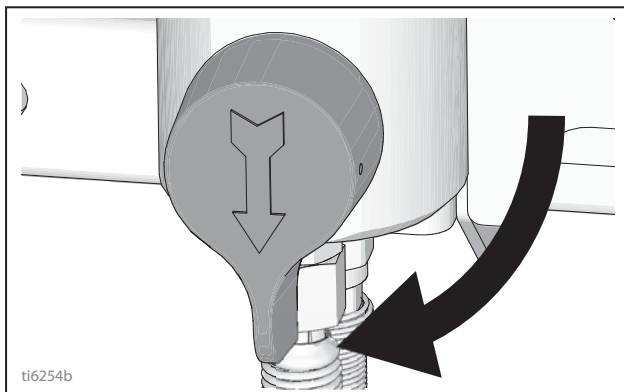

4. Drei trykkreguleringen mot urviseren til det laveste trykket.

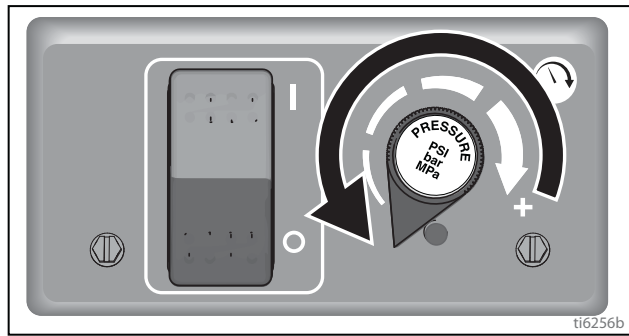

5. Sett pumpens bryter til AV.

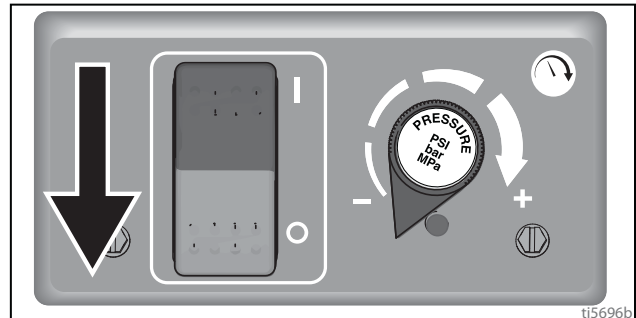

6. Start motoren.
 - a. Åpne drivstoffventilen.

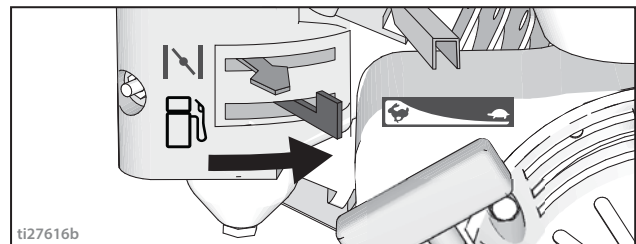

- b. Still choken på lukket.

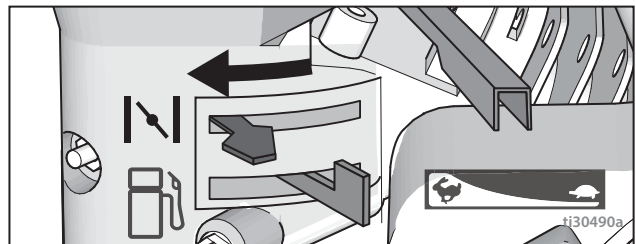

- c. Sett gasspådraget på hurtig.

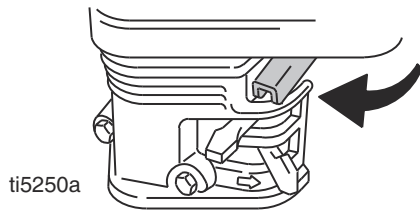

ti5250a



- d. Slå PÅ motorbryteren.

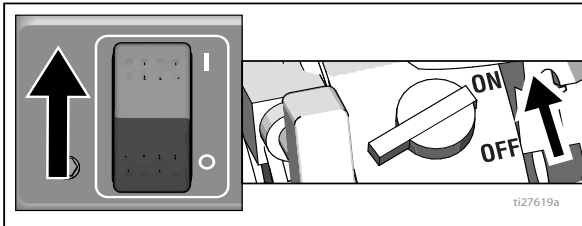

ti27619a

- e. Trekk i startsnoren.

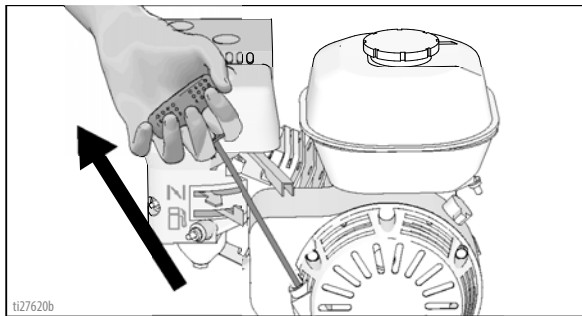

ti27620b

- f. Etter at motoren starter, flytt choken til åpen.

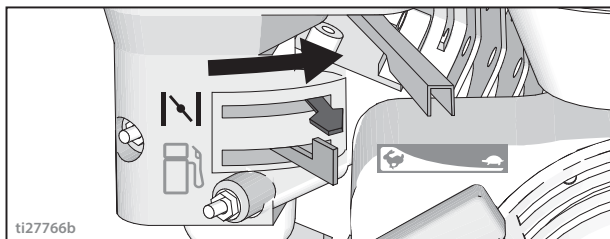

ti27766b

- g. Still gasspaken på sakte.

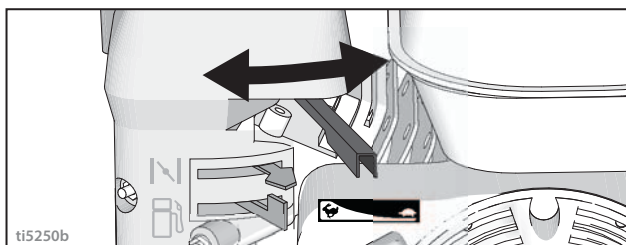

ti5250b

MERKNAD

Ikke kjør pumpen uten væskeflyt. Skade på pakninger kan oppstå.

7. Slå PÅ pumpebryteren. Øk trykkkontrollen nok til å starte pumpen. La væsken sirkulere i 15 sekunder.

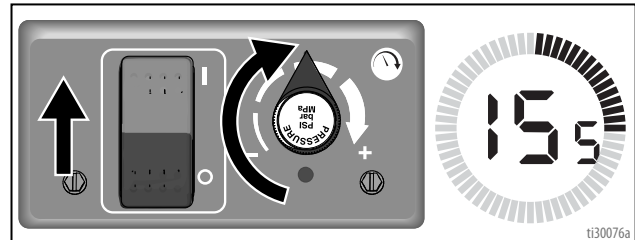

ti30076a

8. Reduser trykket, steng fylleventilen. Åpne pistolens avtrekkerlås.

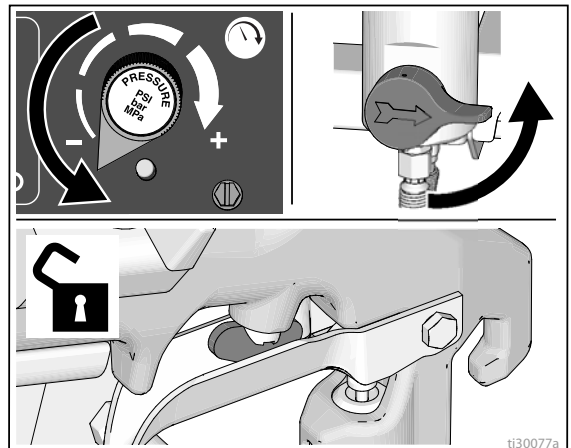

ti30077a

9. Hold pistolen mot et jordet skyllspann av metall. Trekk inn avtrekkeren og øk væsketrykket sakte helt til pumpen går jevnt.

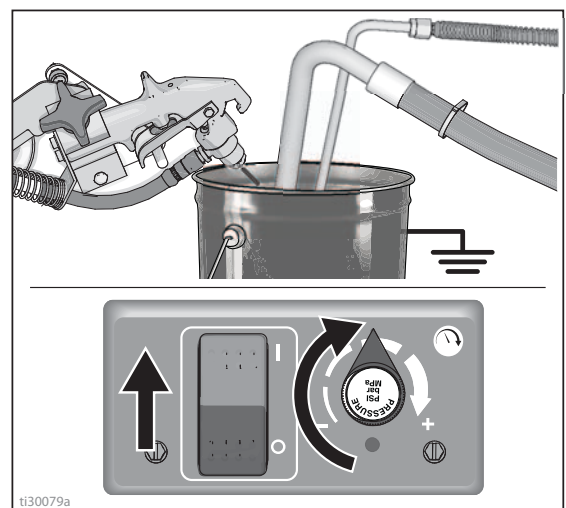

ti30079a

<p>Høytrykssprøyter er i stand til å injisere giftstoffer inn i kroppen og forårsake alvorlige fysiske skader. Lekkasje må ikke stanses med hånden eller en fille.</p>				

10. Undersøk om det er lekkasjer i koblingene. Ikke stans lekkasjer med hånden eller en fille! Hvis det oppstår lekkasje, slå stripemaskinen AV umiddelbart. Utfør **Jordingsprosedyre (kun for brannfarlig materiale)**, side 8. Stram fester som lekker. Gjenta **Oppstart**, trinn 1–7. Hvis det ikke finnes noen lekkasjer, fortsett å trekke inn pistolavtrekkeren helt til systemet er helt gjennomskylt. Fortsett til trinn 8.

11. Sett sugeslangen i malingspannet.

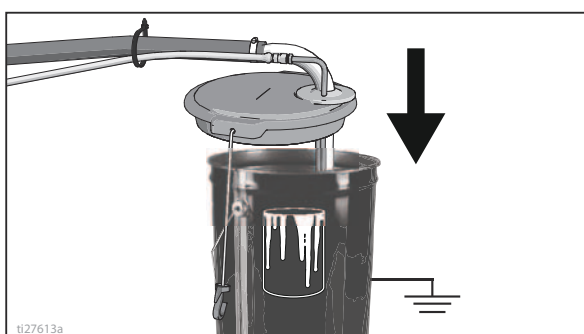

12. Rett pistolen ned i skyllespannet, og trekk inn avtrekkeren helt til det kommer maling ut av den. Monter RAC-dysespiess og RAC-dyseholder.

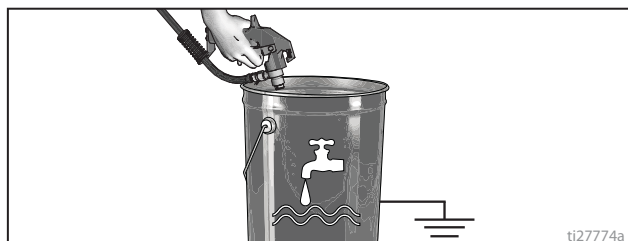

Montering med RAC-dysespiess og dyseholder

<p>For å unngå alvorlige fysiske skader på grunn av hudinjeksjon må du aldri holde hånden foran dysen når du installerer eller fjerner dysen og dyseholderen.</p>				

Unngå lekkasje i sprøytedyesen ved å sjekke at dysen og dyseholderen er montert riktig.

1. Utfør **Trykkavlastningsprosedyren**, side 8.
2. Sett på avtrekkerlåsen. Sett inn sete og RAC-dyseforsegling. Sett inn RAC-dyse.

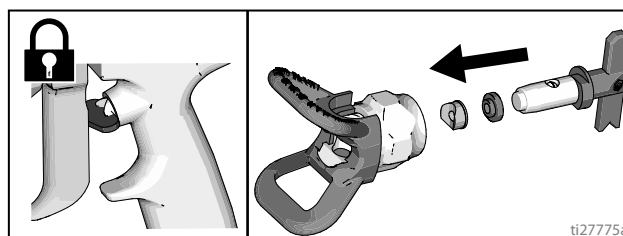

3. Skru enheten på pistolen. Stram den for hånd.

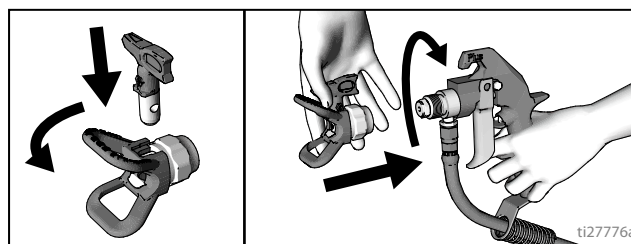

Plassering av pistol

Installasjon av pistol

1. Sett pistolen inn i pistolholderen med slangebeskytteren presset mot monteringsbrakketten. Fest pistolen i klemmen.

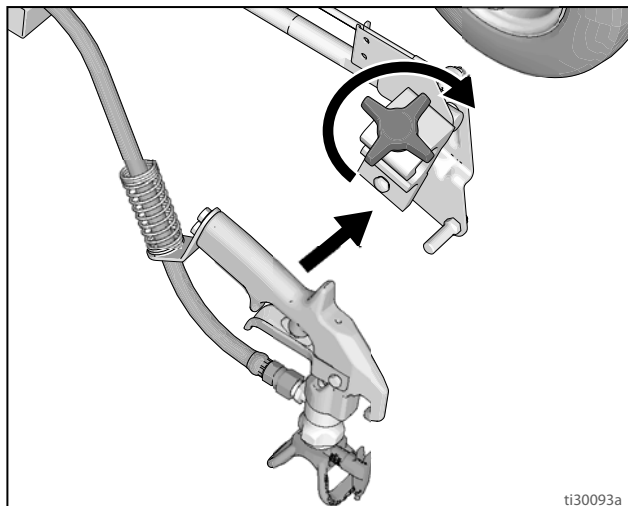

3. Posisjoner pistolen til venstre/høyre.

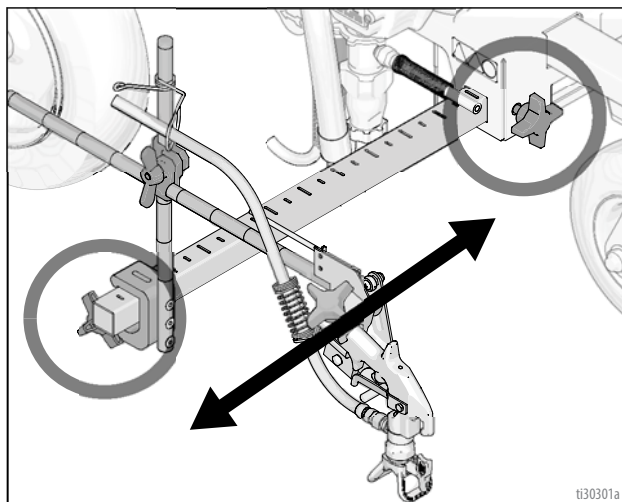

- a. **Pistol i høyre posisjon:** Plasser pistolen og tilknyttet maskinvare på høyre side.

Posisjonering av pistoler

2. Posisjoner pistol opp/ned og frem/tilbake.

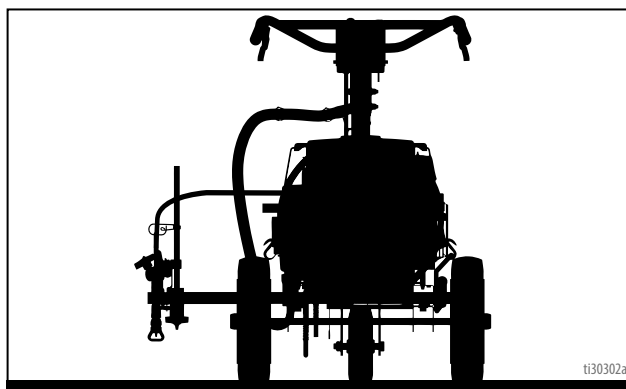
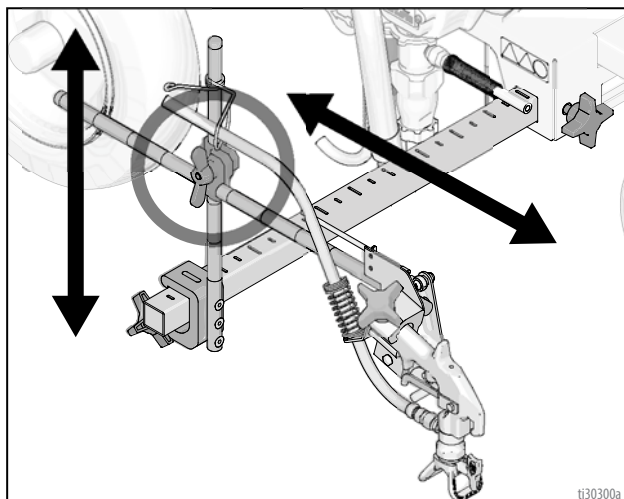

Plassering av pistol

- b. **Pistol i venstre posisjon:** Plasser pistolen og tilknyttet maskinvare på venstre side.

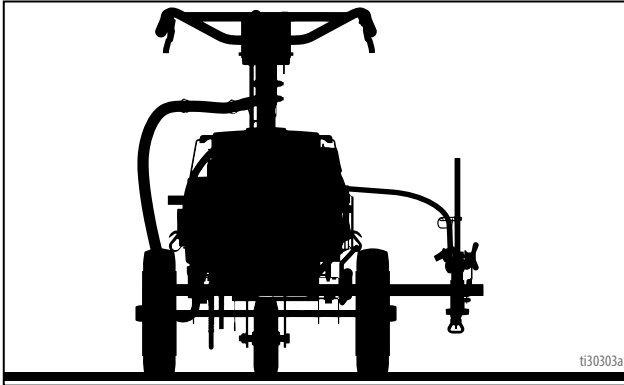

4. For **Fortausposisjon**, plasser pistolen i 45° vinkel.

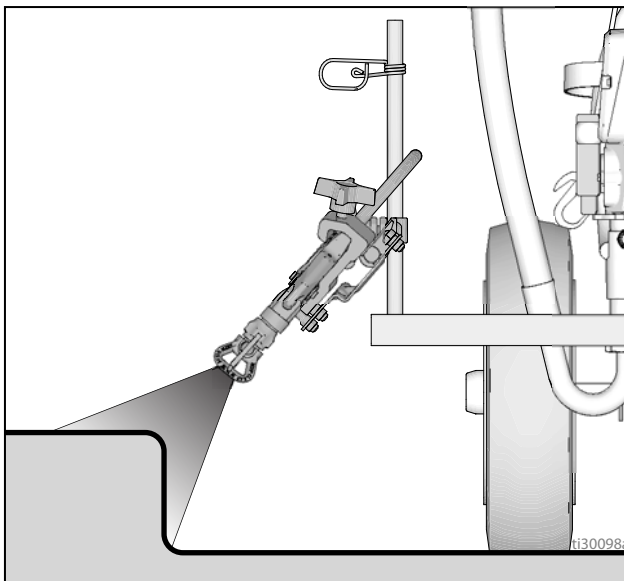

5. For **Buesprøytingsposisjon** plasserer du pistolen bak på stripemaskinen. Plassering bak gir bedre resultat for bue.

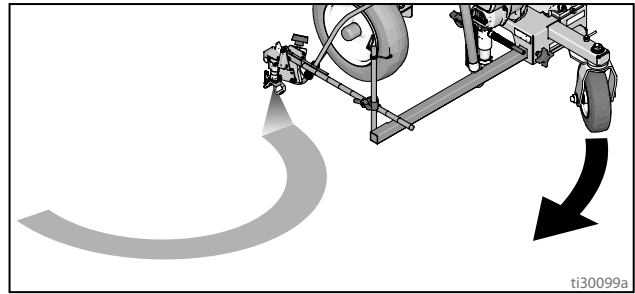

MERK: Bekreft at pistolen fremdeles kan utløses **og** at avtrekkerlåsen fremdeles kan settes på etter installasjon. Foreta justeringer om nødvendig.

Bredde på malingsstripe

1. Justere pistolen opp eller ned for å endre bredden på malingsstripen. Hvis ønsket bredde ikke kan oppnås, bytt dyse.

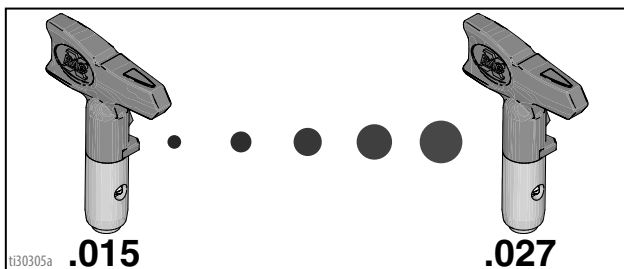
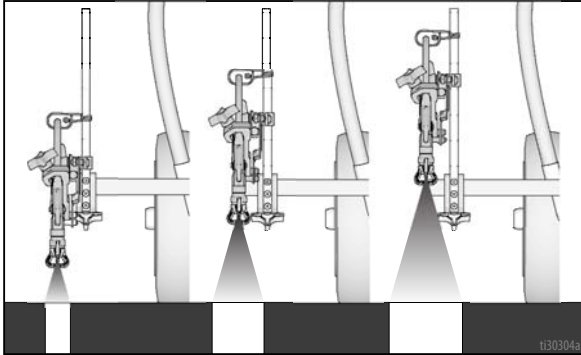

Sprøyting av teststripe

1. Ta av avtrekkerlåsen.

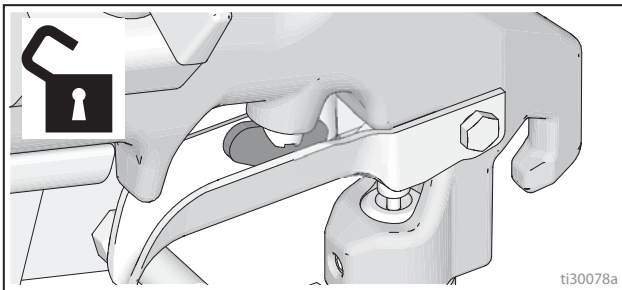

2. Trekk inn pistolavtrekkeren og sprøyt testmønsteret. Trykket reguleres sakte for å fjerne tykke kanter. Bruk en dyse med mindre dimensjon hvis de tykke kantene ikke kan fjernes ved å regulere trykket.

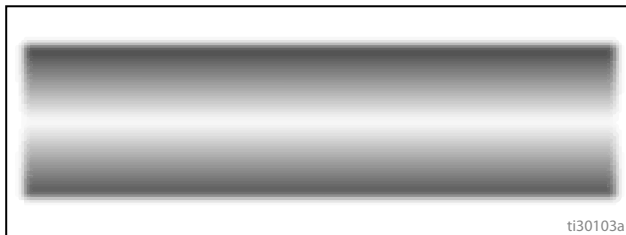

Rensing av tette dyser



1. Slipp avtrekkeren. Sett på avtrekkerlåsen. Roter dysen. Ta av pistolens avtrekkerlås og trekk inn avtrekkeren for å fjerne blokkeringen.

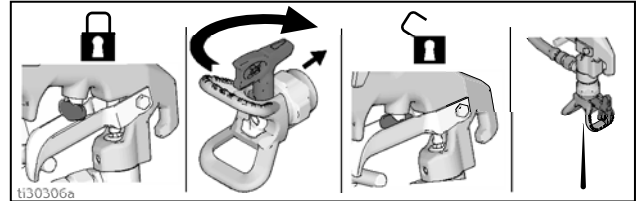

2. Sett avtrekkerlåsen på, sett dysen tilbake til opprinnelig posisjon, frigjør avtrekkerlåsen og fortsette å sprøyte.

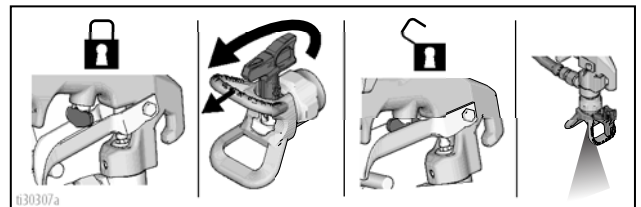

Rengjøring

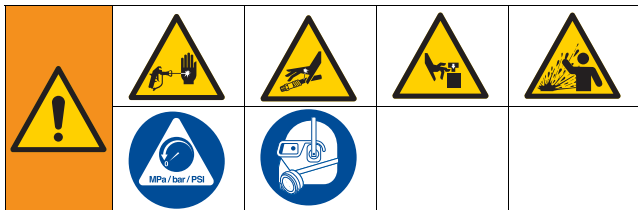

1. Utfør Trykkavlastningsprosedyre. Se **Trykkavlastningsprosedyre**, side 8.
2. Fjern dyseholderen og dysen.

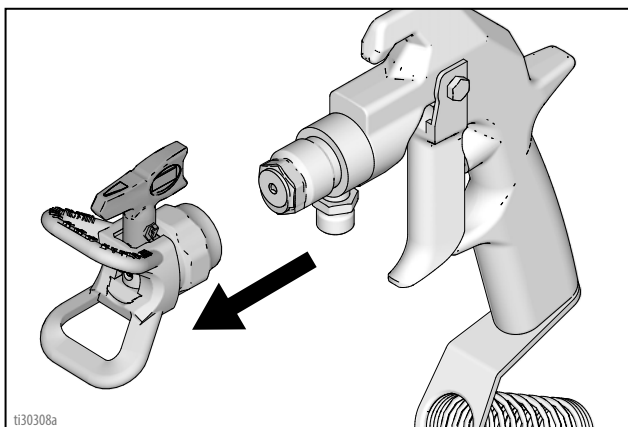

3. Skru av lokket, fjern filteret. Sett sammen uten filter. Rengjør filteret.

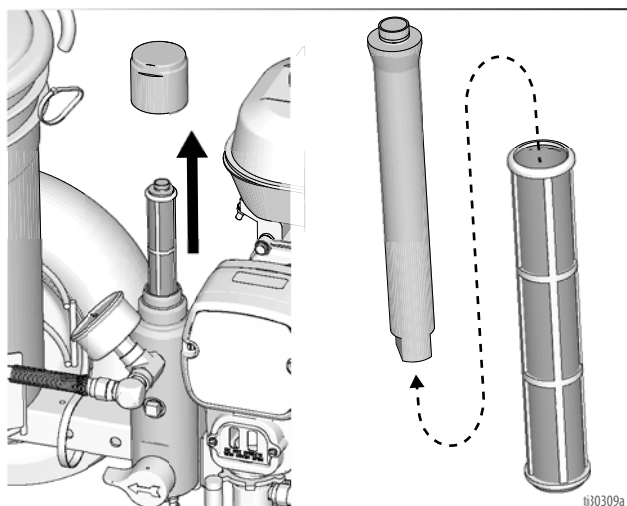

4. Rengjør pistolfilteret, dyseholderen og dysen med skyllevæske. Se **Anbefalinger for skylling**, side 21.

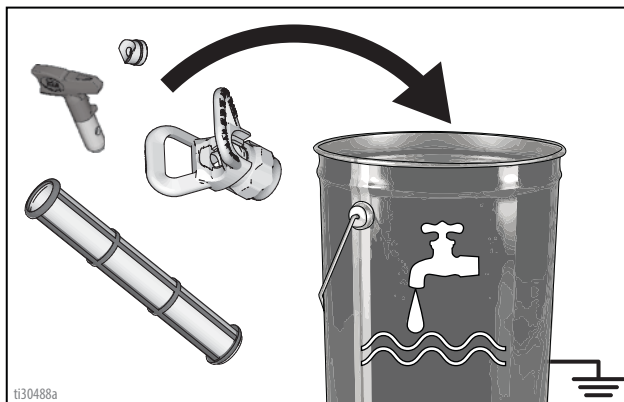

5. Ta sugerør-settet opp av malingen og sett det i skyllevæskan. Bruk vann eller maskinbeskyttelsesvæske for vannbasert maling og white spirit for oljebasert maling.

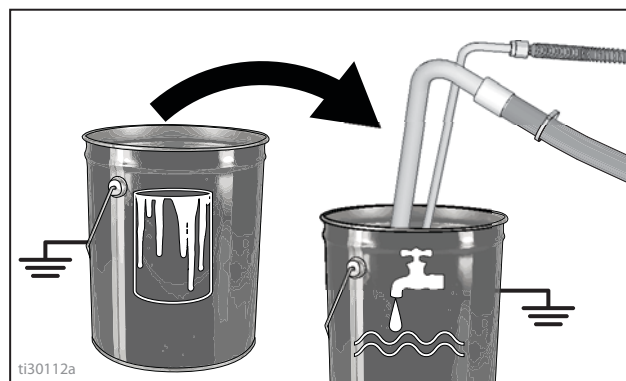

6. Slå motoren **PÅ** og start motoren. Sett pumpebryteren **PÅ**.

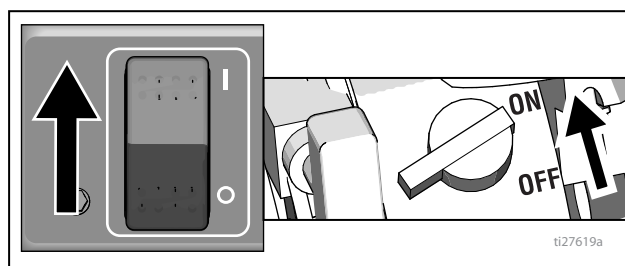

7. Steng fylleventilen.

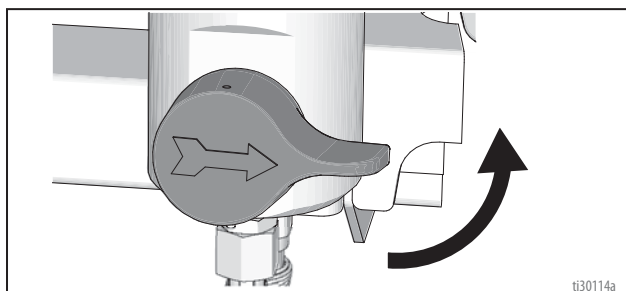

8. Hold pistolen mot malingsspannet. Åpne pistolens avtrekkerlås.

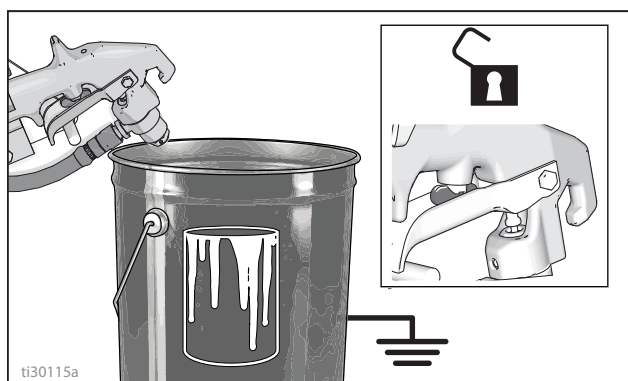

9. Skru opp trykkreguleringen gradvis helt til motoren begynner å drive pumpen. Trekk inn avtrekkeren helt til skyllevæsken kommer ut.

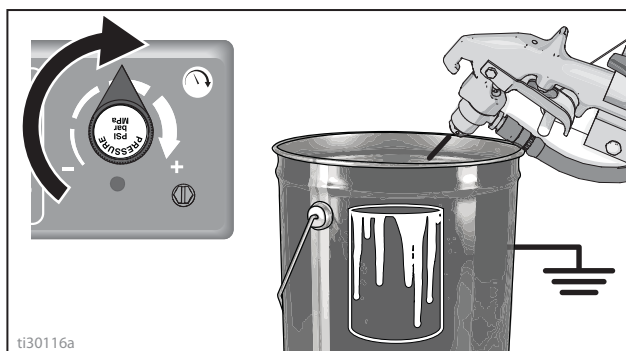

10. Flytt pistolen til skyllespannet, hold pistolen mot spannet, hold avtrekkeren inne for å skylle systemet grundig. Slipp avtrekkeren og sett på avtrekkerlåsen.

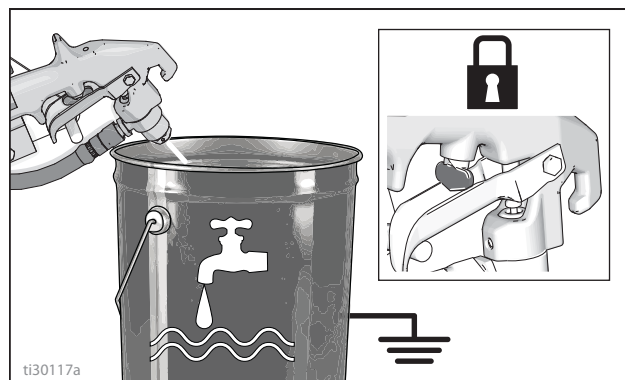

11. Åpne returventilen og la skyllevæsken sirkulere i ca. 20 sekunder for å rengjøre tømme-slangen.

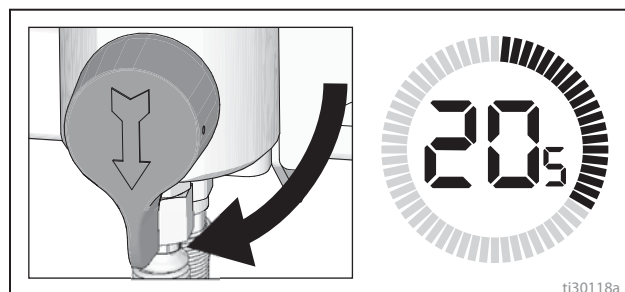

MERKNAD

Ikke kjør pumpen uten væskeflyt. Skade på pakninger kan oppstå.

12. Løft hevertslangen over skyllevæsken og kjør sprøyten i 15 til 30 sekunder for å tappe væsken.

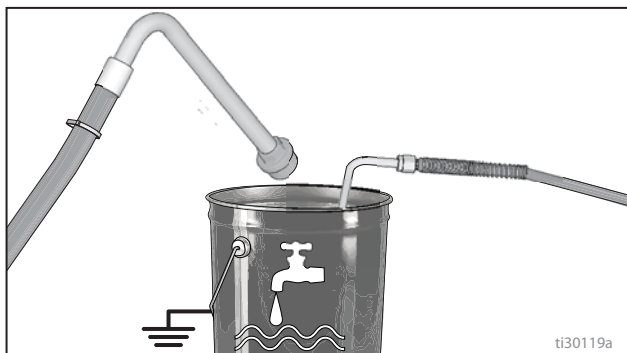

13. Slå pumpebryteren AV. Slå motoren AV.

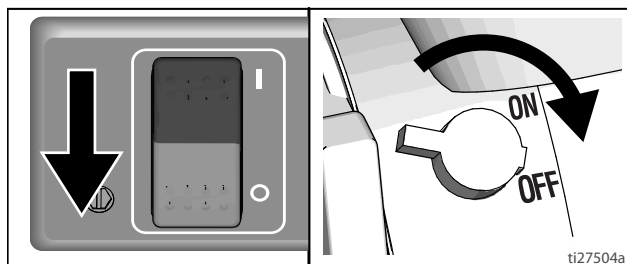

MERKNAD

Hvis du skyller med vann, la det ikke være vann igjen i sprøyten over lengre tid. Skyll igjen med Pump Armor og etterlat dette beskyttende laget i sprøyten for å forhindre frost eller rust, og dermed øke levetiden til sprøyten.



14. Steng fylleventilen. Rett pistolen ned i skyllespannet og trekk inn avtrekkeren for å presse væsken ut av slangen. Åpne fylleventilen.

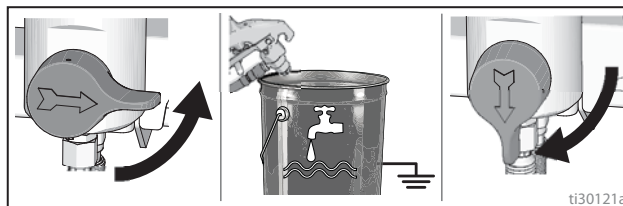

15. Installere filteret i filterskålen. Se til at plast senter-slangen er strammet godt.

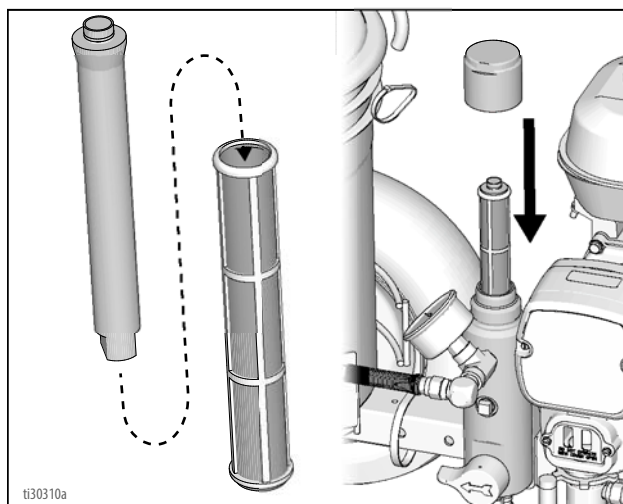

16. Rengjør RAC-dysen, dyseholderen og pakningen med en myk kost for å forhindre at delene feiler grunnet tørkede materialer. Sett sammen delene og sett dem løst på pistolen.

17. Tørk av stripemaskinen, slangen og pistolen med en klut gjennomvættet med vann eller white spirit.

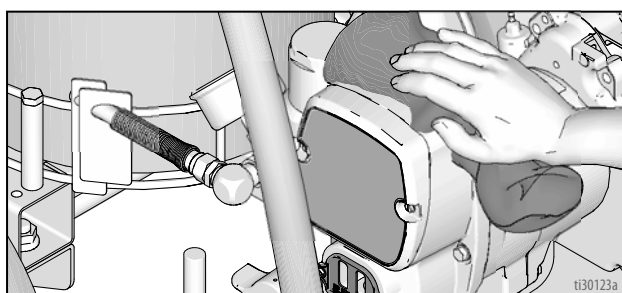

Anbefalinger for skylling

Hvis du skal:	Skyll med:	Fyll opp med:	Rengjør med:	Lagre med:
Sprøyte med en ny sprøyte eller sprøyte som har vært lagret	Kompatibelt løsemiddel som vann eller white spirit	Kompatibel maling, som vannbasert eller oljebasert	Kompatibelt løsemiddel som vann eller white spirit	White spirit
Sprøyt vannbasert maling	Varmt såpevann, deretter rent vann	Vannbasert maling	Varmt såpevann, deretter rent vann	White spirit
Sprøyt oljebasert maling	White spirit	Oljebasert maling	White spirit	White spirit
Endre vannbasert til oljebasert maling	Varmt såpevann, deretter rent vann	White spirit	White spirit	White spirit
Endre oljebasert til vannbasert maling	White spirit, såpevann, deretter rent vann	Vannbasert maling	Varmt såpevann, deretter rent vann	White spirit
Endre farge, samme base	Kompatibelt løsemiddel som vann eller white spirit			

Feilsøking



Problem	Årsak	Løsning
Motoren vil ikke starte	Motorbryteren er slått AV	Slå motorbryteren PÅ
	Motoren er tom for bensin	Fyll opp bensintanken. Honda motorens håndbok.
	Motorens oljenivå er lavt	Sjekk oljenivået. Etterfyll olje, hvis nødvendig. Honda motorens håndbok.
	Tennpluggen er frakoblet eller skadet	Koble til tennpluggkabelen eller skift ut tennpluggen
	Kald motor	Bruk choke
	Bensinkranen er AV	Sett kranen til PÅ-stilling
	Olje lekker inn i forbrenningskammeret	Ta ut tennpluggen. Trekk 3 eller 4 ganger i startsnoren. Rengjør eller skift ut tennpluggen. Start motoren. Hold sprøyten loddrett for å unngå oljelekkasje
Motoren går, men fortreningspumpen fungerer ikke.	Pumpebryteren er slått AV	Slå pumpebryteren PÅ
	Trykket er for lavt	Drei trykkreguleringsknotten med urviseren for å øke trykket.
	Væskefilteret (104) er skittent	Rengjør filteret. Side 18.
	Dysen er tett	Rens dysen. Side 17.
	Stempelstangen i fortreningspumpen sitter fast på grunn av tørket maling	Reparer pumpen. Instruksjonsbok 309250.
	Avstandsbolten er slitt eller skadet	Skift ut avstandsbolten. Side 24.
	Drivmekanismehuset er slitt eller skadet	Skift ut drivmekanismehuset. Side 24.
	Ingen tilførsel av elektrisitet til clutch-feltet	Sjekk ledningstilkoblingene. Side 32, 42. Se reparasjon av trykkregulering. Side 32. Se koblingsskjema. Side 42. Slå PÅ pumpebryteren og skru trykket opp til MAKSIMUM. Bruk en testlampe for å sjekke om det er strøm mellom clutchens testpunkter på styrekortet. Ta clutch-ledningene av styrekortet og mål motstanden over clutch-spolen. Ved 70° F skal motstanden være mellom 1,2 + 0,2 Ohm; Hvis den ikke er det, må pinjonghuset skiftes ut. Be en autorisert Graco-forhandler om å sjekke trykkreguleringen.
	Clutchen er slitt, skadet eller ikke riktig plassert.	Justere eller skift ut clutchen. Side 27.
Pinjongsettet er slitt eller skadet	Reparere eller skift ut pinjong-settet. Side 27.	

Problem	Årsak	Løsning
Pumpens ytelse er lav	Silen (56) er tilstoppet	Rengjør silen.
	Stempelkulen (206) sitter ikke på plass	Utfør service på stempelkulen. Instruksjonsbok 309250.
	Stempelpakningene er slitte eller skadet	Skift ut pakningene. Instruksjonsbok 309250.
	O-ringen (227) i pumpen er slitt eller skadet	Skift ut o-ringen. Instruksjonsbok 309250.
	Kulen i inntaksventilen sitter ikke riktig	Rengjør inntaksventilen. Instruksjonsbok 309250.
	Kulen i inntaksventilen er stappet med materiale	Rengjør inntaksventilen. Instruksjonsbok 309250.
	Motorhastigheten er for lav	Øk gassinnstillingen.
	Clutchen er slitt eller skadet	Justere eller skift ut clutchen. Side 9.
	Trykkinnstillingen er for lav	Øk trykket
	Væskefilteret (104) eller dysen er tilstoppet eller skitten	Rengjør filteret eller fjern tilstopping av dysen.
	Stort trykkfall i slange med tykt materiale	Bruk slange med større diameter og/eller reduser lengden på slangen. Bruk av en 1/4 tommers slange med en lengde på mer enn 100 ft (30 m.) vil redusere sprøytenes ytelse betydelig. Bruk en 3/8 tommers slange for optimal ytelse (minimum 50 ft (15 m)).
Usedvanlig stor malingslekkasje i mutteren til halspakkmutteren	Halspakkmutteren er løs	Ta ut halspakkmutterens avstandsstykke. Stram halspakkmutteren akkurat nok til å stoppe lekkasjen.
	Halspakningene er slitte eller skadet	Skift ut pakningene. Instruksjonsbok 309250.
	Stempelstangen er slitt eller skadet	Skift ut stangen. Instruksjonsbok 309250.
Pistolen spytter væske	Luft i pumpen eller slangen	Sjekk og stram alle væsketilkoblinger. Fyll opp pumpen igjen.
	Dysen er delvis tilstoppet	Rens dysen. Side 17.
	Det er lite eller ingen væske igjen	Etterfyll væskeforsyningen. Fyll opp pumpen med væske. Sjekk væskeforsyningen ofte for å forhindre at pumpen kjører seg tørr.
Pumpen er vanskelig å fylle opp	Luft i pumpen eller slangen	Sjekk og stram alle væsketilkoblinger. Reduser turtallet og sirkuler pumpen så sakte som mulig under oppfyllingen.
	Lekkasje i inntaksventilen	Rengjør inntaksventilen. Sjekk at kuleasetet ikke er skadet eller slitt og at kulen tetter godt mot setet. Sett ventilen sammen igjen.
	Slitasje på pakningene i pumpen	Skift ut pumpepakningene. Instruksjonsbok 309250.
	Malingen er for tykk	Tynn ut malingen slik produsenten anbefaler
	Motorhastigheten er for høy	Sett ned gassinnstillingen før pumpen fylles opp.
Clutchen hviner hver gang clutchen aktiveres	Overflatene i clutchen er ikke helt tilpasset hverandre når den er ny og dette kan forårsake støy	Overflatene på clutchen må slites inn i hverandre. Støyen forsvinner etter en dags drift.
Høy motorhastighet når sprøyten kjører på tomgang	Gassinnstillingen er justert feil	Tilbakestill gassen til et motorturtall på 3300 når sprøyten kjører på tomgang
	Slitt turtallsregulator	Skift ut eller utfør service på turtallsregulatoren

Fortrengningspumpe

Demontering



1. Stans pumpen med stempelstangen (201) i laveste stilling.
2. Utfør Trykkavlastningsprosedyren, side 9.
3. Løsne to skruer (108) og pumpestangdekslet (107).

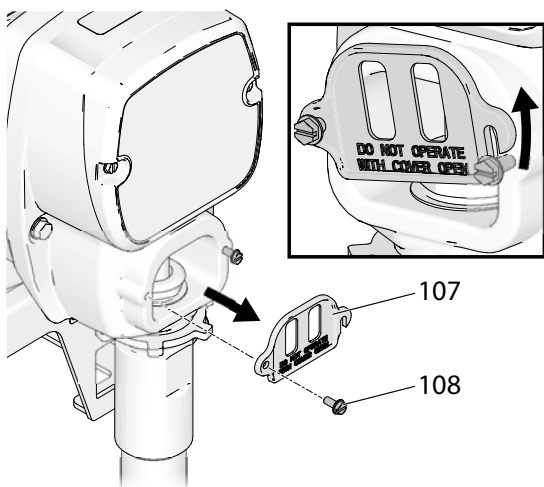

ti30159a

4. Fjerne slangen (118) og sugeslangen (57). Bruk skrujern, skyv låsefjæren opp, skyv ut pinnen (31).

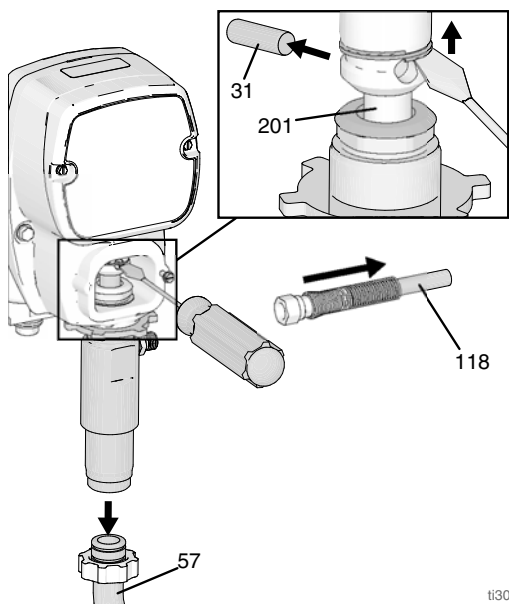

ti30160a

5. Løsne sikringsmutteren ved å slå den hardt med en hammer. Skru løs pumpen.

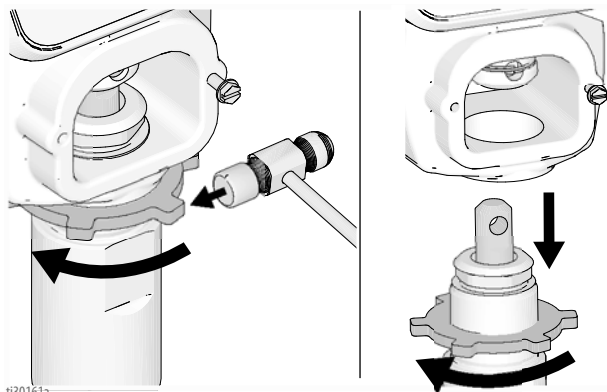

ti30161a

Reparasjon

Instruksjoner for reparasjon av pumpen står i instruksjonsbok 309250.

Installasjon

				
<p>Hvis pumpens pinne løsner, kan deler brykke av på grunn av kraften i pumpens bevegelse. Disse delene kan bli kastet ut i luften og forårsake alvorlige personskader eller materielle skader. Forsikre deg om at pinnen og låsefjæren er skikkelig installert.</p>				

MERKNAD

Hvis pumpens sikringsmutter løsner mens utstyret brukes, vil gjengene på lagerhuset og drivtannhjulet bli skadet. Sikringsmutteren må trekkes til med det spesifiserte tiltrekningsmomentet.

1. Dra stempelstangen ut så mye som vist. Skru inn pumpen til hullene i avstandsbolten og stempelstangen passer overens.

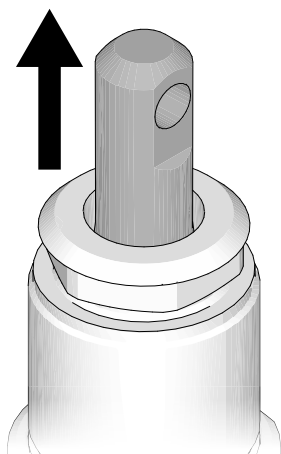

ti30163a

2. Trykk pinnen (31) inn i hullet. Skyv låsefjæren inn i sporet hele veien rundt avstandsbolten.

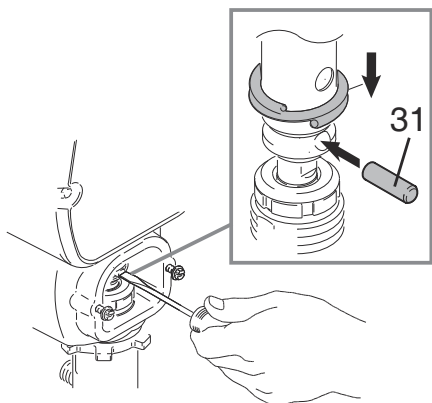

ti30130a

3. Skru sikringsmutteren ned i pumpen helt til den stopper. Skru pumpen inn i drivmekanismehuset til toppen av gjengene er i samme høyde som fremsiden av drivmekanismehuset. Trekk ut pumpen og kontramutteren for å rette inn pumpeutløpet mot siden. Trekk til kontramutteren for hånd, og bank den 1/8 til 1/4 omdreining med en 20 unse (0,56 kg) (maks) hammer til ca. 102 N·m (75 ±5 ft-lbs). Koble til slangen (118) og sugeslangen (57).

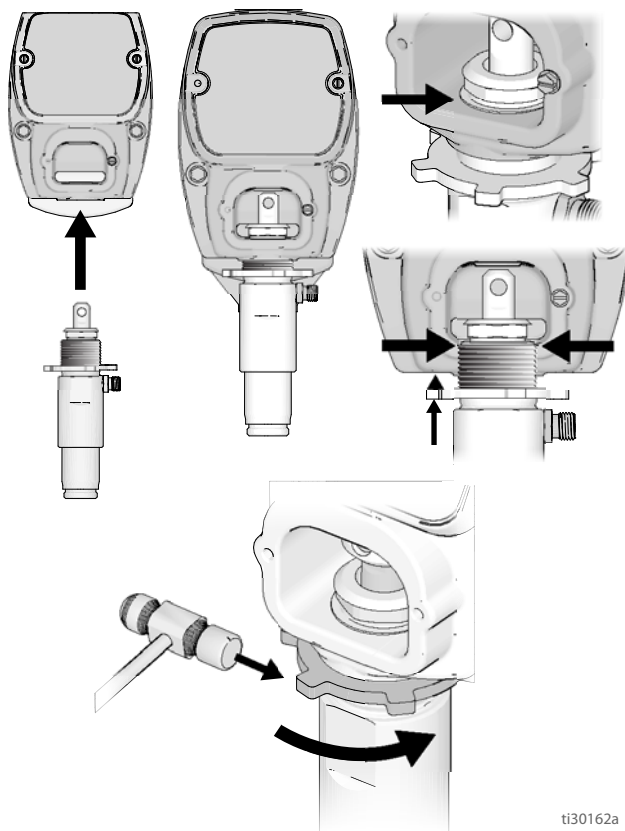

ti30162a

4. Fyll pakkmutteren med TSL helt til det renner væske over tetningen. Sett på pumpegangdekslet (107).

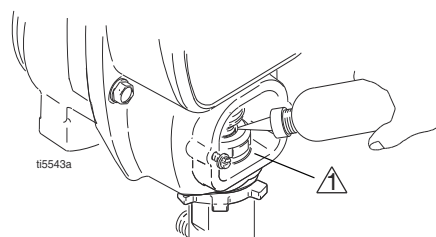

ti5543a

⚠️ Fremsiden av drivmekanismehuset

Drivmekanismehus og avstandsbolt

Demontering



1. Utfør **Trykkavlastningsprosedyren**, side 9.
2. Fjerne to skruer (108) og frontdekselet (52).
3. Ta ut pumpen. Se **Fjerning av fortreningspumpe**, side 24.
4. Ta ut de fire skruene (34) fra drivmekanismehuset (43).

MERKNAD

Aksiallagerskivene kan feste seg til å fett på innsiden av drivmekanismehuset. Må ikke mistes eller forlegges.

5. Trekk i avstandsbolten (29) og bank lett på den nedre, bakre delen av lagerhuset (43) med en plasthammer for å løsne den fra pinjonghuset (44). Ta drivmekanismehuset og avstandsbolten ut av pinjonghuset.
6. Undersøk veivakselen (47) og avstandsbolten (29) for ekstra slitasje og skift ut deler om nødvendig.

Installasjon

1. Smør bronselageret (C) i drivmekanismehuset (43) med motorolje av høy kvalitet. Fordel oljen jevnt. Ha godt med smørefett på det øverste rullelageret (E), nedre lager (D) i avstandsbolten (29).
2. Sammenmonter avstandsbolten (29) og drivmekanismehuset (43). Vri avstandsbolten til nederste stilling.
3. Påfør fett på låseskivene 46, 49 og 48. Installer i rekkefølge.
4. Smør girene med 0,26 pint med 110293 fett (levert med drivmekanismehuset). Smør fett jevnt rundt girene.
5. Rengjør pinjongens og drivmekanismehusets kontakflater.
6. Rett avstandsbolten med veivakselen (47) og rett styrepinnene i drivmekanismehuset (43) nøyaktig opp med hullene i pinjonghuset (44). Skyv lagerhuset inn på drivmekanismehuset og bank det på plass med en plasthammer.

MERKNAD

IKKE bruk skruen i drivmekanismehuset (34) til å rette opp eller sette sammen lagerhuset og drivmekanismehuset. Rett disse delene inn med styrepinnene for å unngå unødig lagerslitasje.

7. Sett inn skruene (34) i drivmekanismehuset.
8. Monter pumpen. Se **Installasjon av fortreningspumpe**, side 25.
9. Sett på frontdekselet (52) og to skruer (108).

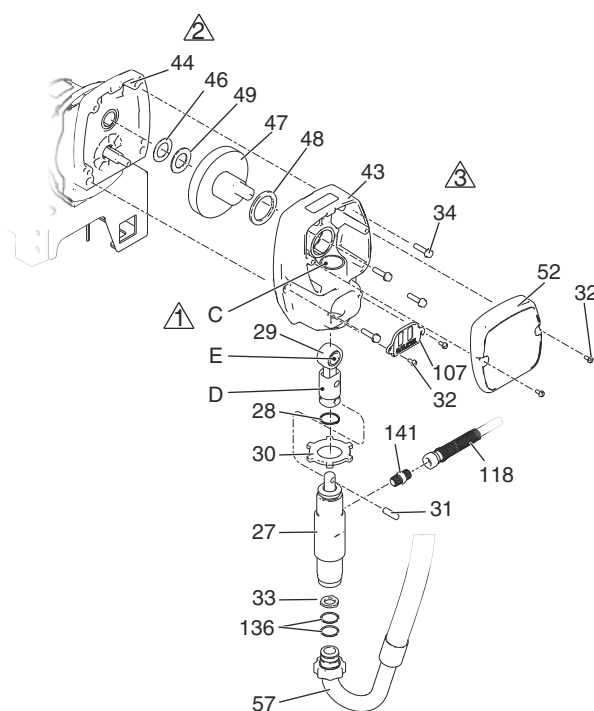

ti30158a

- Olje
- Pakning med lagerfett 110293
- Trekk til med et moment på $14 \pm 16,9 \text{ N}\cdot\text{m}$ ($130 \pm 150 \text{ in}\cdot\text{lb}$)

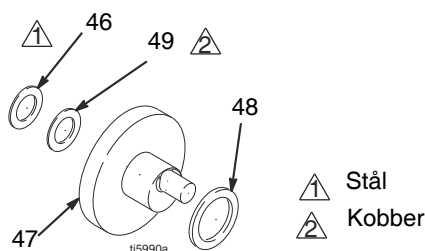

ti5990a

Pinjong-sett/clutch- armatur/klemme

Demontering av pinjong-sett/ clutch-armatur

Pinjong-sett

Hvis pinjongsettet (44) ikke er fjernet fra clutch-huset (45), utfør 1. til 3. Hvis ikke, begynn på 4.

1. Utfør **Trykkavlastningsprosedyren**, side 9.
2. Ta av drivmekanismehuset, side 26.
3. Koble fra clutch (+) og clutchkoblingene (-) fra kabelbunter under sprøytevognen.
4. Ta ut de fire skruene (34) og pinjongsettet (44).

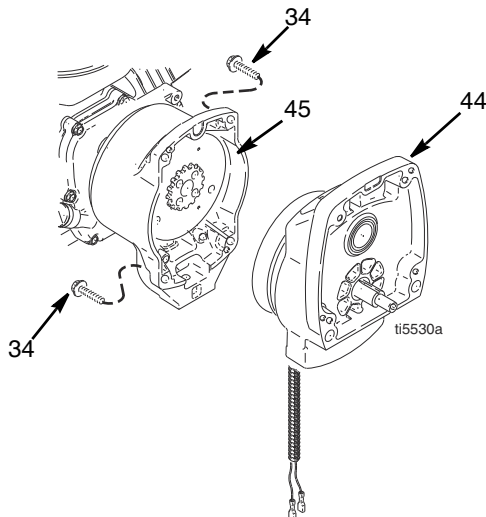

5. Plasser pinjongsettet (44) på benken med rotorsiden opp.

6. Ta ut de fire skruene (42) og låseskivene (35). Sett inn de to skruene i hullene med gjenger (E) i rotoren. Eller trekk til skruene helt til rotoren går av.

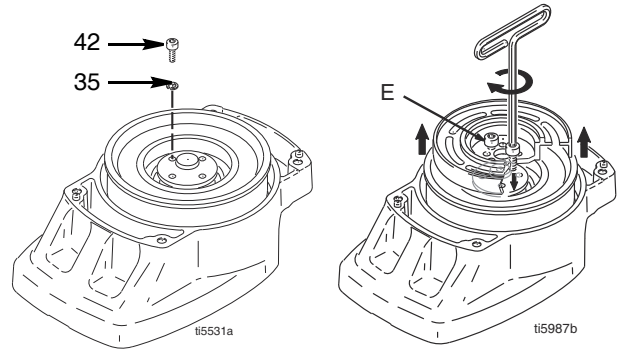

7. Ta ut låse-ring (44d).
8. Snu pinjongsettet og bank pinjongakselen (44c) ut med en plasthammer.

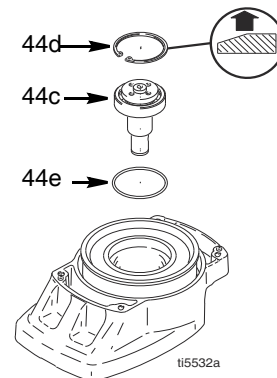

Clutch-armatur

9. Bruk en slagnøkkel eller kil noe mellom clutch-ankeret (39) og clutch-huset for å holde motorakselen oppe under fjerningen.
10. Ta ut de fire skruene (36) og låseskivene (35).
11. Fjern ankeret (39).

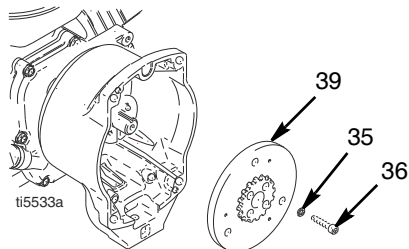

Installasjon

Clutch-armatur

1. Legg to stabler med to mynter på en jevn benkeflate.
2. Legg ankeret (39) på de to myntestablene.
3. Trykk midten av navet ned til benkeoverflaten.

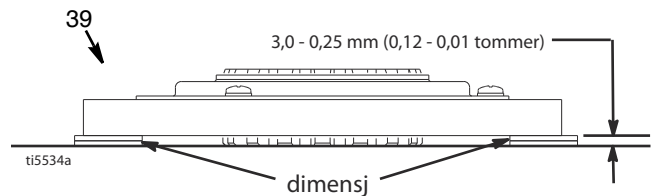

4. Installer ankeret (39) på motorens drivaksel.
5. Sett inn de fire skruene (36) og låseskivene (35) med et moment på 125 in-lb.

Pinjong-sett

6. Sett på o-ring (44e).
7. Bank pinjongakselen (44c) inn med en plasthammer.
8. Sett låse-ringen (44d) med den koniske siden opp.
9. Sett pinjong-enheten på benken med rotorsiden opp.
10. Påfør fastsettingsvæske (locktite) på skruene. Sett inn de fire skruene (42) og låseskivene (35). Eller du kan trekke til skruene med et moment på 125 in-lb til rotoren er ordentlig festet. Bruk gjengede hull til å holde rotoren.
11. Sett på pinjongsettet (44) med fire skruer (18).
12. Koble clutch (+) og clutch-koblinger (-) til kabelbunter.

Fjerning av klemme

1. Fjern motoren. Se **Fjerne motor**, side 30,
2. Tapp bensinen ut av tanken slik som beskrevet i Honda-håndboken.
3. Vipp motoren over på siden slik at bensintanken er ned og luftrenseren er opp.
4. Løsne de to skruene (36) på klemmen (38),
5. Skyv skrutrekkeren inn i sporet i klemmen (38) og ta av klemmen.

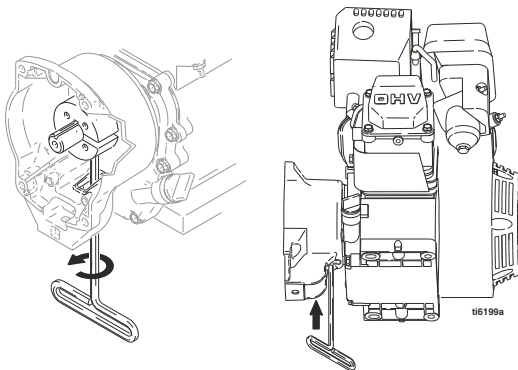

Montering av klemme

1. Monter motorakselens kileforbindelse (37)
2. Bank klemmen (38) inn på motorakselen (A). Oppretthold dimensjonen som vises i merknad 2. Skråskjæringen må vende mot motoren.
3. Sjekk dimensjonen: Plasser den stive, rette stålstangen (B) over fremsiden av clutch-huset (45). Bruk en nøyaktig måleanordning til å måle avstanden mellom stangen og fremsiden av klemmen. Juster klemmen om nødvendig. Stram de to skruene (36) med et moment på $14 \pm 1,1$ N·m (125 ± 10 in-lb).

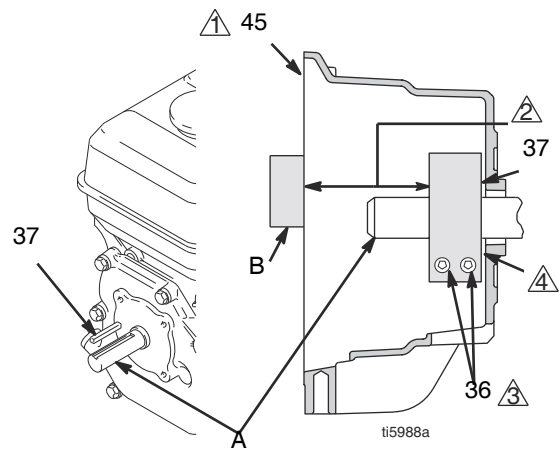

⚠ Fremsiden av clutch-huset

⚠ $39,37 \pm 0,25$ mm ($1,550 \pm ,010$ tommer)

⚠ Trekk til med et moment på $14 \pm 1,1$ N·m (125 ± 10 in-lb)

⚠ Skråskjær denne siden

Clutch-hus

Demontering

1. Fjern klemmen. Utfør **Fjerning av klemme**, side 29.
2. Ta ut de fire skruene (51) og låseskivene (50) som holder clutch-huset (45) på motoren.
3. Ta ut skruen (145) som sitter under monteringsplaten.
4. Trekk av clutch-huset (45).

Installasjon

1. Trykk på clutch-huset (45).
2. Sett inn de fire dekselskruene (51) og låseskivene (56) og fest clutch-huset (45) på motoren. Trekk til med et moment på 22,6 N (200 in-lb).

3. Sett inn skruen (145) under monteringsplaten. Trekk til med et moment på 35,2 N (26 ft-lb).

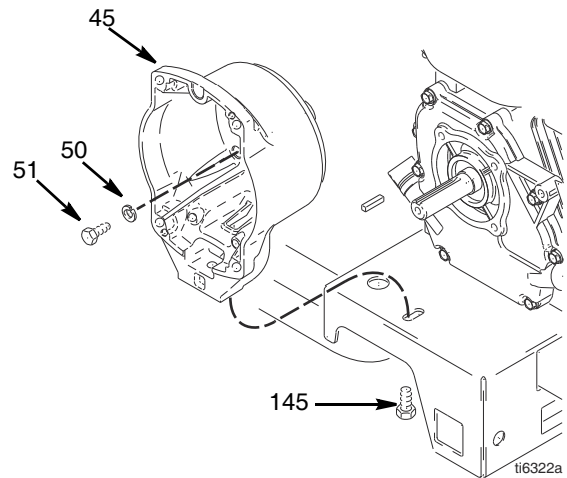

Motor

Demontering

MERK: All service av motoren må utføres av en autorisert HONDA forhandler.

1. Fjern **pinjongsettet / clutch-ankeret / klemmen og clutch-huset** slik det beskrives på sidene 27, 29 og 30.
2. Koble fra alle nødvendige ledninger.
3. Ta ut de to låsemutrene (111) og skruene (110) fra motorens bunn.
4. Løft motoren forsiktig opp, og legg den på en arbeidsbenk.

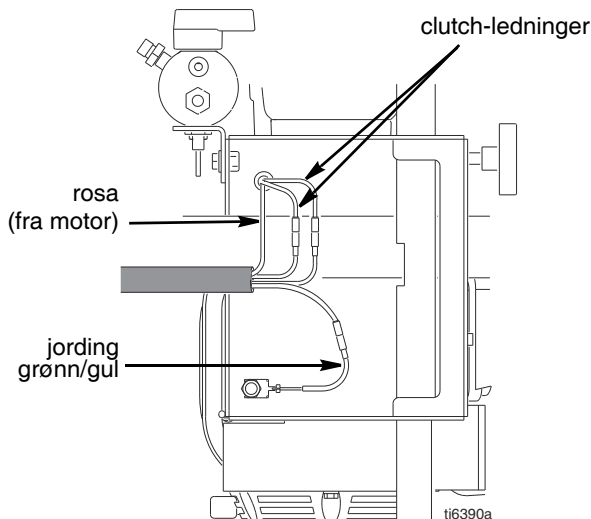
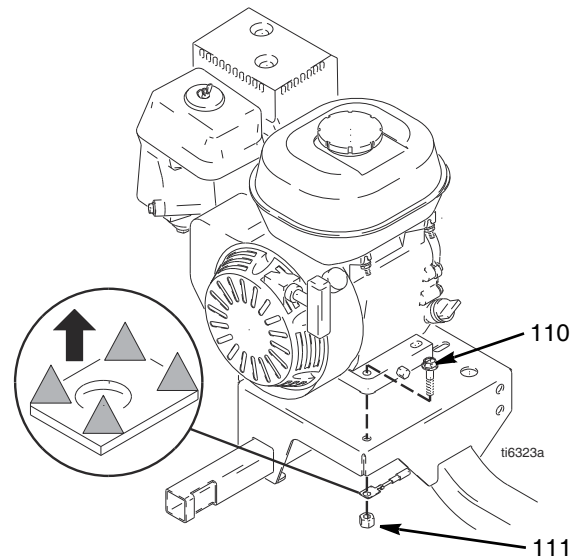

Installasjon

1. Løft motoren forsiktig opp og legg den på en vogn.
2. Sett inn de to skruene (110) i motorens bunn og fest med låsemutre (111). Trekk til med et moment på 27,12 N·m (20 ft-lb).
3. Koble til alle nødvendige ledninger.
4. Installer **pinjongsettet / clutch-ankeret / klemmen og clutch-huset** slik det beskrives på sidene 28, 29 og 30.

Omformer for trykkregulering

Demontering

1. Fjerne to skruer (108) og åpne dekselet (62a).
2. Koble omformerens (155) leder fra styrekortet (62e).
3. Trekk omformerkoblingen gjennom trykkavlastningsfôring (151).
4. Fjern omformer og o-ring (99) fra filterhuset (67).

Installasjon

1. Installer o-ring (99) og omformer (155) i filterhuset (67).
Trekk til med et moment på 35–45 ft-lb.
2. Installer omformerkobling og trykkavlastningsfôring i kontrollhuset.
3. Koble lederen (155) til styrekortet (62e).
4. Lukk deksel (62a) og fest med to skruer (108).

Trykk kontroll (På/Av bryter)

Demontering

1. Utfør **Trykkavlastningsprosedyren**, side 9.
2. Fjerne to skruer (108) og åpne dekkelet (62a).
3. Koble PÅ/AV bryterens tilkobling fra PC-kortet.
4. Trykk de to festeflikene inn på hver side av pumpens PÅ/AV bryter (62d) og ta bryteren ut av dekkelet.

Installasjon

1. Monter ny PÅ/AV bryter (62d) slik flikene på bryteren smekker på plass på innsiden av dekkelet.
2. Koble PÅ/AV bryterens tilkobling (B) til PC-kortet.
3. Lukk deksel (62a) og fest med to skruer (108).

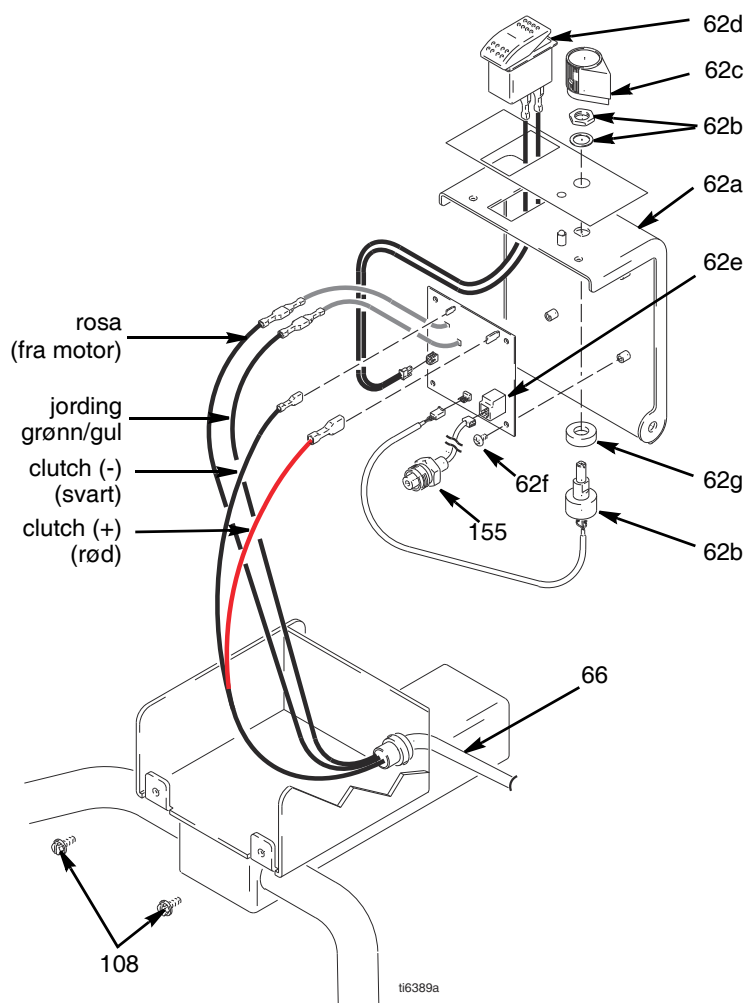

Trykkjustere potensiometeret

Demontering

1. Fjerne to skruer (108) og åpne dekselet (62a).
2. Koble potensiometerets (62b) leder fra styrekortet (62e).
3. Løsne settskruene på potensiometerknotten (62c) og ta av knotten, akselmutteren, låseskiven og potensiometeret (62b).
4. Fjern mellomstykket (62g) fra potensiometeret.

Installasjon

1. Installer mellomstykket (62g) på potensiometeret (62b).
2. Monter potensiometeret, akselmutteren, låseskiven og potensiometerknotten (62c).
 - a. Vri potensiometerakselen med urviseren helt til den stanser innvendig. Sett sammen potensiometerknotten (62c) slik at den slår pinnen på dekselet (62a).
 - b. Etter justering av trinn a., stram begge skruesettene i knott med en 1/4- til 3/8-vridning etter kontakt med pakningen.
3. Koble potensiometerets (62b) leder til styrekortet (62e).
4. Lukk deksel (62a) og fest med to skruer (108).

Styrekort

Demontering

1. Fjerne to skruer (108) og åpne dekselet (62a).
2. Koble fra motor og jordingsledninger fra kabelbunt (66).
3. Koble fra ved styrekortet (62e):
 - Leder fra potensiometer (62b)
 - Leder fra omformer (155)
 - Leder fra PÅ/AV-bryter (62d)
 - Clutch-ledninger
4. Ta ut de fire skruene (62f) og styrekortet (62e).

Installasjon

1. Monter styrekortet (62e) med fire skruer (62f).
2. Koble ved styrekortet (62e):
 - Clutch-ledninger
 - Leder fra PÅ/AV-bryter (62d)
 - Leder fra omformer (155)
 - Leder fra potensiometer (62b)
3. Koble til motor og jordingsledninger.
4. Lukk deksel (62a) og fest med to skruer (108).

Tegning av deler

25M224

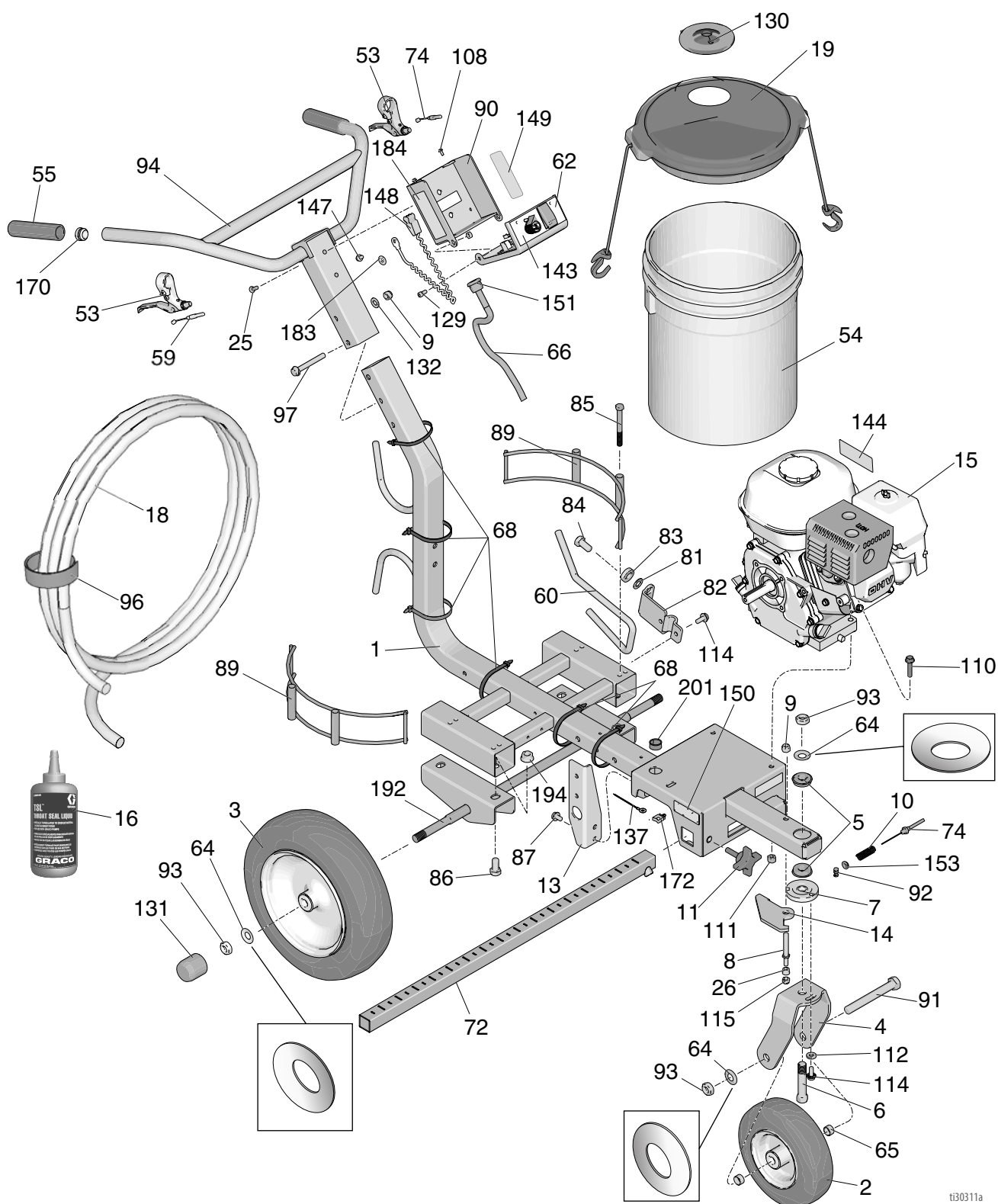

ti30311a

Deleliste – 25M224

Ref.	Del	Beskrivelse	Ant	Ref.	Del	Beskrivelse	Ant
1	17N510	RAMME, LL	1	89	17N536	HOLDER, spann	2
2	119542	HJUL, lite	1	90	15F047	KONTROLL, boks	1
3	119543	HJUL, stort	2	91	113665	SKRUE, hette, sekskant hd	1
4	15F127	GAFFEL, malt	1	92	114802	KABEL, stopp	1
5	119532	LAGER, flenset	2	93	119554	MUTTER, låse-, nylon, tynt mønster	4
6	15E780	PINN, gaffel	1	94	24Z284	STANG, håndtak, LL	1
7	15E773	SKIVE, justering	1	96	114271	STROPP, slangevinding	1
8	15E792	PINN, hendel	1	97	116935	SKRUE, hette, flenshd	2
9	101566	MUTTER, lås	3	108	128978	SKRUE, 8-32, sekskantet skivehode	6
10	114682	FJÆR, kompresjon	1	110	112960	SKRUE, flens, sekskant	2
11	108471	KNOTT, med spiss	1	111	110838	MUTTER, lås	2
13	15E748	BRAKETT, manifold	1	112	122669	SKIVE, flat, ekstra tykk	1
14	287682	HENDEL, hjul, inkluderer 26	1	114	110963	SKRUE, hette, flens hd	3
15	108879	MOTOR, bensin, 4,0 hk	1	115	111040	MUTTER, lås, sette inn, nyloc, 5/16	1
	25P295	MOTOR, bensin, 5,5 hk Honda (kun Kina)	1	129	101550	SKRUE, hette, sch	2
16	238049	VÆSKE, TSL, 2,36 dl (4 oz)	1	130	278723	PAKNING, spann	1
18	249080	SLANGE, koblet, 1/4 tomme x 15 m. (50 fot), nikkel	1	131	15C871	LOKK, ben	2
19	24U241	SETT, spennlokk	1	132	100731	SKIVE	2
25	108538	SKRUE, lokk, flatt	2	137	119579	LEDER, jord	1
26	111016	LAGER, flens	1	143	17H684	ETIKETT, LL3400	1
53	194310	SPAK, aktuator	2	144▲	194126	MERKE, advarsel	1
54	115077	SPANN, plast	1	147	107257	SKRUE, selvgjengende, sekskanthd	1
55	116139	GREP, håndtak	2	148	237686	LEDNING, jordingsutstyr m/klemme	1
59	15E992	KABEL, pistol	1	149▲	17K394	ETIKETT, sikkerhet, advarsel, brann og eksplosjon	1
60	15E993	STAG, bremse	1	150▲	16P136	MERKE, sikkerhet, advarsel	1
62	287565	DEKSEL, kontrollboks, mont.	1	151	15F928	FORING, trykkavlastning	1
64	119563	SKIVE, belleville	4	153	111025	PAKNING, polypropylen	1
65	15E996	MELLOMSTYKKE, hjul	2	170	120151	PLUGG, rør	2
66	15E995	BUNTER, kabel, kontroll	1	172	117727	KLIPS, ledning	1
72	17J407	BRAKETT, støtte, pistol	1	183▲	16W503	ETIKETT, sikkerhet, jordingsymbol	1
74	241445	KABEL, hjul	1	184▲	17K392	ETIKETT, sikkerhet, advarsel, injeksjon	1
81	195134	MELLOMSTYKKE, kule, guide	1	▲	222385	ETIKETT, advarsel, medisinsk varsel (ikke vist)	1
82	198891	BRAKETT, montering	1	192	24Z605	AKSEL, sveist konstruksjon	1
83	198931	LAGER	1	194	112731	MUTTER, sekskant, flens	4
84	113961	SKRUE, hette, sekskanthd	1	201	129528	KABELMUFFE, delt, 1" hull	1
85	867517	SKRUE, sekskanthode, 3/8-16 x 3,5"	4				
86	111802	SKRUE	4				
87	111801	SKRUE, deksel, sekskanthode	4				

▲ Nye etiketter, merkelapper og kort som angir Fare og Advarsel leveres gratis.

Tegning av deler

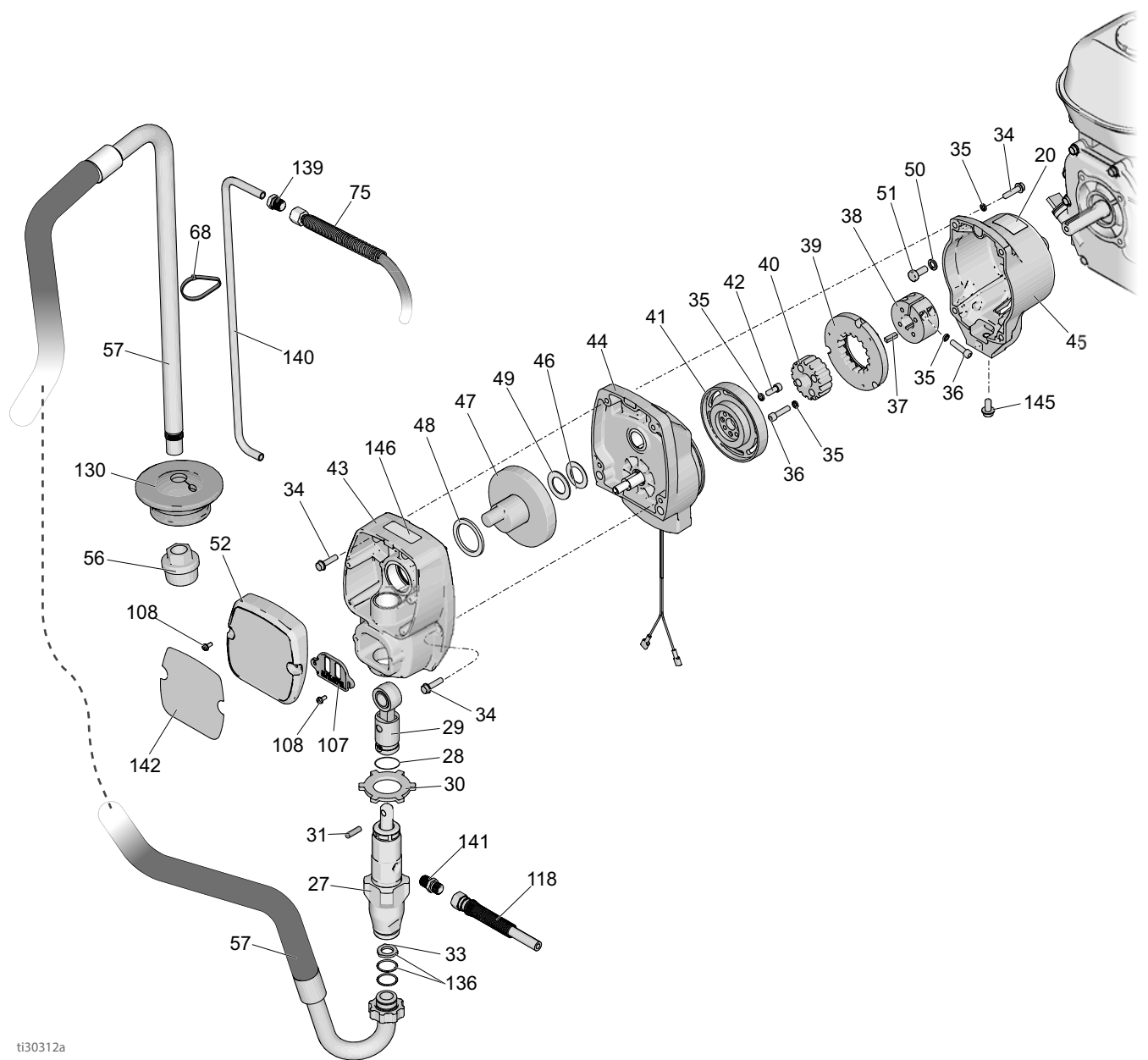

ti30312a

Deleliste – 25M224

Ref.	Del	Beskrivelse	Ant	Ref.	Del	Beskrivelse	Ant
20	16D576	MERKE, produsert i USA	1	49	107434	LAGER, aksial	1
27	246428	PUMPE, stempel	1	50	100214	SKIVE, lås	4
28	196750	FJÆR, låse-	1	51	108842	SKRUE, hette, sekskant hd	4
29	287053	STANG, tilkobling	1	52	287487	DEKSEL, front, lakkert	1
30	195150	MUTTER, låse, pumpe	1	56	246385	SIL, 7/8-14 unf	1
31	196762	PINNE, rett	1	57	17M875	SLANGE, sug, inkluderer 33, 136	1
33†	115099	SKIVE	1	68	404989	STROPP, feste	6
34	119426	SKRUE, mask, sekskantskivehd	8	75	249232	SLANGE, m/kobl, 1/4 tomme x 3,0 ft	1
35*	105510	SKIVE, lås, fjær (høy krage)	10	107	15B589	DEKSEL, pumpestang	1
36*	108803	SKRUE, sekskantet, pipehode	6	118	249149	SLANGE, med kobling, 1/4 tomme x 22,25 tomme	1
37	183401	NØKKEL, parallell	1	136†	117559	O-RING	2
38	193680	KRAGE, aksel	1	139	196180	FORING	1
39*		ANKER, clutch, 4 tommer	1	140	16X071	SLANGE, tappe	1
40*		NAV, anker	1	141	196181	KOBLING, nippel	2
41*		ROTOR, clutch, 4 tommer	1	142	17H685	ETIKETT, pumpe, LL3400	1
42*	101682	SKRUE, hette, sch	4	145	112395	SKRUE, hette, flens hd	1
43	287483	HUS, drivverk inkluderer 34	1	146▲	290228	MERKE, advarsel	1
44	287376	HUS, pinjong	1				
45	15E535	HUS, clutch, maskin	1				
46	116074	SKIVE, aksial	1				
47	287484	VEIVAKSEL, GMAX 3400, inkluderer 46, 48, 49	1				
48	180131	LAGER, aksial	1				

▲Nye etiketter, merkelapper og kort som angir Fare og Advarsel leveres gratis.

* Inkludert i clutcherstatningssett 241109

† Inkludert i sugeslangesett 17M875

Tegning deler og liste – Pinjonghuset

Ref. nr. 44: Pinjonghuset

Ref.	Del	Beskrivelse	Ant
44	287376	PINJONGHUSET	1
44a	287482	SETT, reparasjon, spole	1
44b	105489	PINNE	2
44c*	287485	PINJONGAKSEL	1
44d*	113094	LÅSERING, stor	1
44e*	165295	O-RING, pakning	1

* Kan bestilles separat

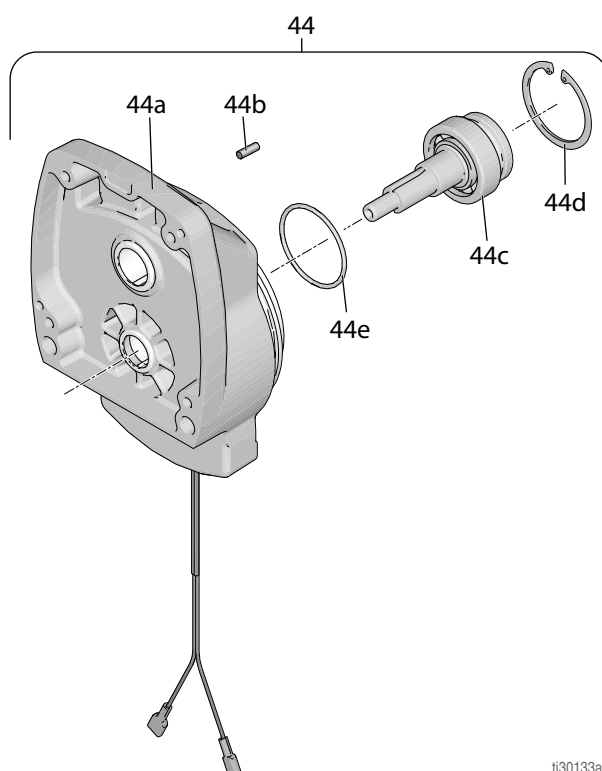

ti30133a

Deler for pistolarm

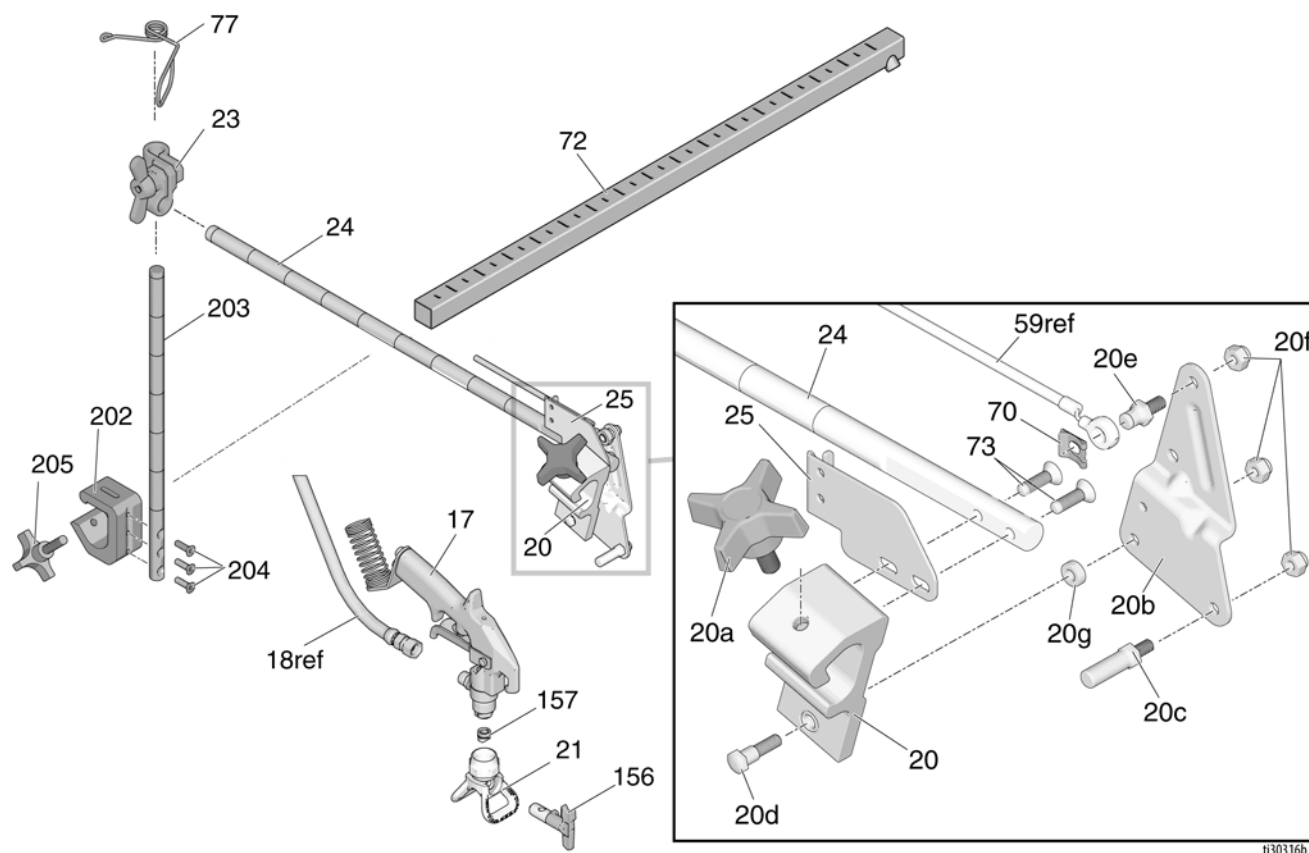

Ref	Del	Beskrivelse	Ant	Ref	Del	Beskrivelse	Ant
17	248157	PISTOL, fleksibel	1	70	*126111	HOLDER, sprengskive, ekstern, 8mm	1
20	15F216	HOLDER, pistol	1	72	17J407	BRAKETT, pistolstøtte	1
20a*	15F750	KNOTT, holder, pistol	1	73	119647	SKRUE, hette, pipehode, flatt	2
20b*	15F214	SPAK, aktuator	1	77	188135	GUIDE, kabel	1
20c*	15F209	PINNEBOLT, avtrekker	1	156	LL5319	DYSE, sprøyte, striper, inkluderer 157	1
20d*†	17J575	FESTEANORDNING, spesial	1		*17H720	STROPP, feste, 5 tommer	3
20e*	17H673	BOLT, kabel	1	202	17J424	STANG, høyde, justering, montering, inkluderer 203, 204, 205	1
20f*†	102040	MUTTER, lås	3	203	17J139	STANG, pistol, holder	1
20g*†	17J576	AVSTANDSSTYKKE, spesial	1	204	113428	SKRUE, maskin	3
21	243161	SIKRING, Rac V	1	205	108471	KNOTT, med spiss	1
23	24Y645	SETT, klemme	1				
24	17J145	ARM, holder, pistol	1				
25*	15F213	BRAKETT, kabel	1				

* Inkludert i reparasjonssett for pistolholder 25A528

† Inkludert i 4-fingers pistolsett 24Y991

Trykkreguleringsenhet/Filtersett

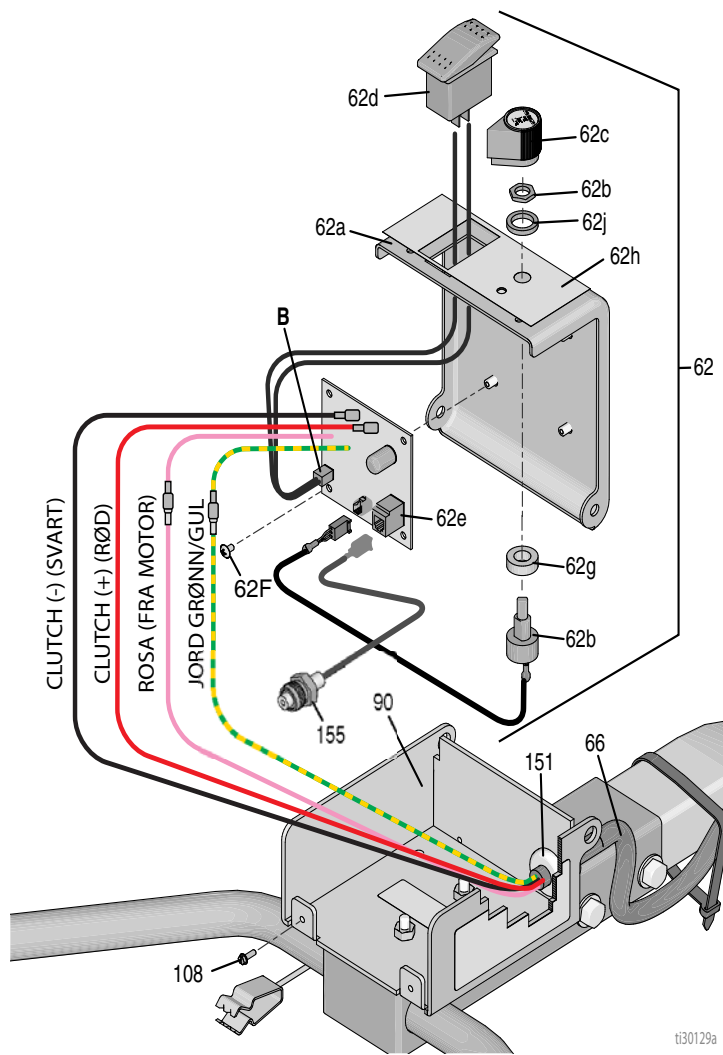

ti30129a

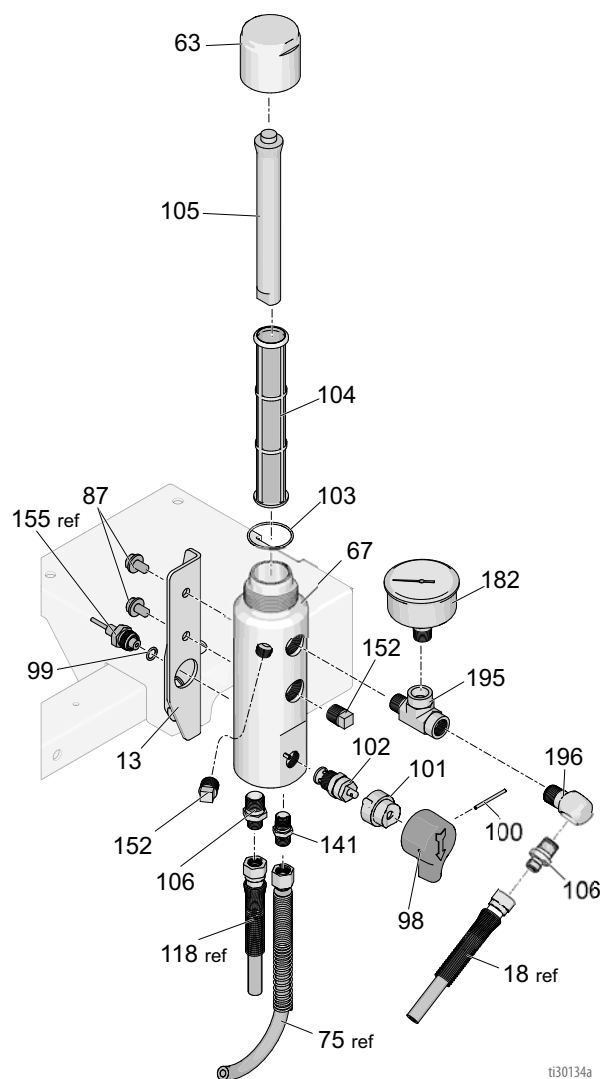

ti30134a

Deleliste – Trykkreguleringsenhet/Filtersett

Ref	Del	Beskrivelse	Ant	Ref	Del	Beskrivelse	Ant
13	15E748	BRACKETT, manifold	1	100*	15C972	PINNE, med spor	1
62a	15E991	DEKSEL, kontrollboks	1	101*	224807	BUNN, ventil	1
62b	256219	POTENSIOMETER	1	102*	239914	VENTIL, tappe	1
62c	116167	KNOTT, potensiometer	1	103*	117285	O-RING	1
62d	116752	BRYTER, vippe	1	104*	243984	FILTER, væske	1
62e	287486	KORT, styre	1	105*	15C766	RØR, spredning	1
62f	113045	SKRUE, søms, mask., phillips, stjerne	4	106	196177	ADAPTER, nippel	2
62g	198650	MELLOMSTYKKE, aksel	2	141	196181	KOBLING, nippel	1
62h	15F540	ETIKETT, kontroll	1	152*	15G331	RØR, plugg, sst	2
62j	15C973	PAKNING	1	155*	15F782	BUNT, omformer, linjestrøpemaske	1
63*	287285	DEKSEL, manifold, inkluderer 103, 105	1	182	804582	MÅLEINSTRUMENT, trykk, væske	1
67*	17K166	MANIFOLD, filter	1	195	124490	KOBLING, t-rør	1
87	111801	SKRUE, hette, sekskanthd	4	196	196179	KOBLING, vinkel	1
98*	15C780	HÅNDTAK	1				
99*	111457	O-RING	1				

* Inkludert i filterreparasjonssett 24Z867

Koblingskjema for trykkontroll

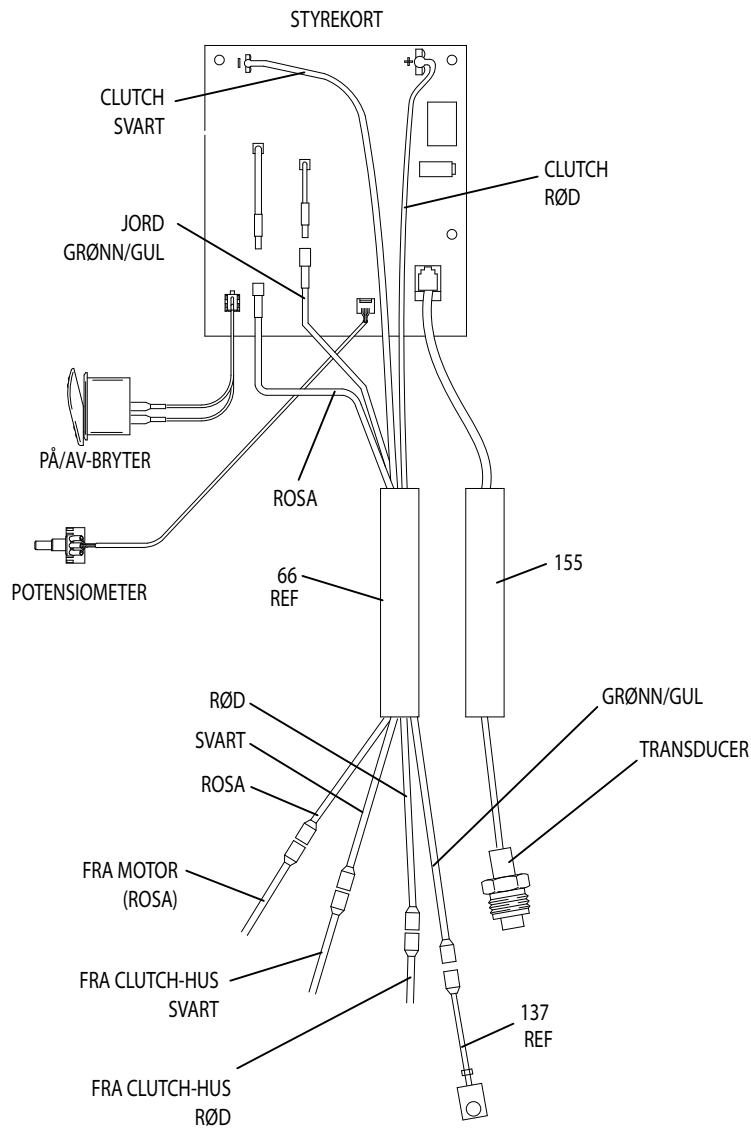

ti30126a

Tekniske data

LineLazer 3400 (Model 25M224)		
	USA	Metrisk
Honda GX120 motor		
SAE J1995 @ 3600 rpm	4,0 hestekrefter	
Maksimum arbeidstrykk	3300 psi	22,8 MPa, 228 bar
Maksimal kapasitet	0,75 gpm	2,84 lpm
Maksimal dysedimensjon	1 pistol med 0,027 tommers dyse	
Inntakssil for maling	12 maskers (893 micron) rustfri stålskjerm, gjenbrukbar	
Utløpssil for maling	60 maskers (250 micron) rustfri stålskjerm, gjenbrukbar	
Størrelse pumpeinnløp	1,0 tommer diameter	
Væskeutløpets størrelse	0,25 tommer diameter	
Støynivå		
Lydeffekt iflg. ISO 3741:	95,4 dBA	
Lydtrykk iflg. ISO 3741:	91,0 dBA	
Vibrasjon, per ISO 5349		
Venstre hånd	260 tommer/s ²	6,60 m/s ²
Høyre hånd	225 tommer/s ²	5,72 m/s ²
Våtdeleer	rustfritt stål, PTFE, lær, nylon, sinkbelagt og forniklet karbonstål, wolframkarbid, forkrommet, UHMWPE, acetal, polyetylen,	
Dimensjoner (25M224)		
Vekt (tørr, uten emballasje)	160,0 lb	72,5 kg
Høyde med håndtak nede	39,4 tommer	100,0 cm
Høyde med håndtak oppe	41,3 tommer	104,8 tommer
Lengde med håndtak nede	66,3 tommer	168,4 cm
Lengde med håndtak oppe	68,0 tommer	172,7 cm
bredde	26,0 tommer	66,0 cm
Pistol		
Maksimum arbeidstrykk	5000 psi	3,45 MPa, 345 bar
Vekt (med dyse og dyseholder)	18 oz	510 g
Inntak	1/4 npsm hann	
Maksimum materialtemperatur	120°F	50°C

LineLazer 3400 (Model 25P341)		
	USA	Metrisk
Honda GX160 motor		
SAE J1995 @ 3600 rpm	5,5 hestekrefter	
Maksimum arbeidstrykk	3300 psi	22,8 MPa, 228 bar
Maksimal kapasitet	0,75 gpm	2,84 lpm
Maksimal dysedimensjon	1 pistol med 0,027 tommers dyse	
Inntakssil for maling	12 maskers (893 micron) rustfri stålskjerm, gjenbrukbar	
Utløpssil for maling	60 maskers (250 micron) rustfri stålskjerm, gjenbrukbar	
Størrelse pumpeinnløp	1,0 tommer diameter	
Væskeutløpets størrelse	0,25 tommer diameter	
Støynivå		
Lydeffekt iflg. ISO 3741:	95,4 dBA	
Lydtrykk iflg. ISO 3741:	91,0 dBA	
Vibrasjon, per ISO 5349		
Venstre hånd	260 tommer/s ²	6,60 m/s ²
Høyre hånd	225 tommer/s ²	5,72 m/s ²
Våtdeler	rustfritt stål, PTFE, lær, nylon, sinkbelagt og forniklet karbonstål, wolframkarbid, forkrommet, UHMWPE, acetal, polyetylen,	
Dimensjoner (25M224)		
Vekt (tørr, uten emballasje)	165.0 lb.	74,8 kg
Høyde med håndtak nede	39,4 tommer	100,0 cm
Høyde med håndtak oppe	41,3 tommer	104,8 tommer
Lengde med håndtak nede	66,3 tommer	168,4 cm
Lengde med håndtak oppe	68,0 tommer	172,7 cm
bredde	26,0 tommer	66,0 cm
Pistol		
Maksimum arbeidstrykk	5000 psi	3,45 MPa, 345 bar
Vekt (med dyse og dyseholder)	18 oz	510 g
Inntak	1/4 npsm hann	
Maksimum materialtemperatur	120°F	50°C

California lovforslag 65

PERSONER BOSATT I CALIFORNIA

 **ADVARSEL:** Kreft og reproduksjonsskade – www.P65warnings.ca.gov.

Graco standardgaranti

Graco garanterer at alt utstyr som det henvises til i dette dokumentet, som er produsert av Graco og bærer dets navn, er fritt for defekter på materiale og utførelse på den salgsdatoen som den opprinnelige kjøperen kjøpte utstyret for bruk. Med unntak av alle spesielle, forlengede eller begrensede garantier utgitt av Graco, vil Graco i en periode på tolv måneder fra kjøpsdato, reparere eller erstatte deler av utstyret forutsatt av at Graco har påvist at det foreligger en feil. Garantien er kun gyldig dersom utstyret installeres, brukes og vedlikeholdes i henhold til Gracos skriftlige anbefalinger.

Denne garantien dekker ikke, og Graco skal ikke holdes ansvarlig for generell slitasje, eller feil, skader eller slitasje som forårsakes av feilaktig installering, feil bruk, abrasjon, korrosjon, utilstrekkelig eller feilaktig vedlikehold, uaktsomhet, ulykker, sabotasje, eller bruk av komponenter som ikke er produsert av Graco. Graco skal heller ikke holdes ansvarlig for feil, skader eller slitasje som forårsakes av at Graco-utstyr ikke er forenlig med strukturer, tilbehør, utstyr eller materialer som ikke er levert av Graco, eller feilaktig utforming, produksjon, installasjon, drift eller vedlikehold av strukturer, tilbehør, utstyr eller materialer som ikke er levert av Graco.

Denne garantien er under forutsetning av den forhåndsbetalte tilbakeleveringen av utstyret som hevdes å være defekt til en autorisert Graco-forhandler for verifikasjon av påstått defekt. Hvis defekten som hevdes er bekreftet, vil Graco reparere eller erstatte eventuelle defekte deler kostnadsfritt. Utstyret vil bli returnert til opprinnelig kjøper når transporten er forhåndsbetalt. Hvis inspeksjon av utstyret ikke avdekker noen feil i materiale eller utførelse, vil reparasjonene gjøres til en rimelig kostnad. Disse kostnadene kan omfatte kostnader til deler, arbeid og transport.

DENNE GARANTIE ER EKSKLUSIV, OG ERSTATTER ALLE ANDRE GARANTIER, DIREKTE ELLER INDIREKTE, INKLUDERT, MEN IKKE BEGRENSET TIL, GARANTI AV SALGBARHET ELLER GARANTI FOR AT PRODUKTET ER EGNET TIL ET BESTEMT FORMÅL.

Gracos eneste forpliktelse og kjøperens eneste rettighet ved brudd på garantien er som beskrevet ovenfor. Kjøperen samtykker i at ingen andre midler (inkludert, men ikke begrenset til, tilfeldige eller følgeskader for tapt fortjeneste, tapt omsetning, skade på person eller eiendom, eller andre følgeskader eller tilfeldige tap) skal være tilgjengelig. Alle tiltak som gjelder brudd på garanti må fremsettes innen to (2) år etter salgsdatoen.

GRACO GARANTERER IKKE, OG AVVISER ALLE INDIREKTE GARANTIER AV SALGBARHET ELLER AT PRODUKTET ER EGNET TIL ET SPESIELT FORMÅL, MED HENSYN TIL TILBEHØR, UTSTYR, MATERIALER ELLER KOMPONENTER SOM BLIR SOLGT MEN IKKE PRODUSERT AV GRACO. Disse artiklene som selges av, men som ikke er produsert av Graco (slik som elektriske motorer, brytere, slanger osv.), er underlagt eventuelle garantier fra deres respektive produsenter. Graco vil gi kjøperen rimelig assistanse med å fremsette krav ved brudd på disse garantiene.

Graco har under ingen omstendigheter noen erstatningsplikt for indirekte skader eller andre tilfeldige skader som er resultatet av at Graco har levert dette utstyret. Dette gjelder også leveranse, ytelse eller bruk av andre produkter eller andre varer som er solgt i denne forbindelse, enten det er forårsaket av kontraktbrudd, garantibrudd, forsømmelse fra Gracos side, eller av andre grunner.

Graco Informasjon

For siste informasjon om Graco produkter, gå inn på www.graco.com.

For patentinformasjon, se www.graco.com/patents.

FOR Å BESTILLE, ta kontakt med din Graco-forhandler eller ring oss på 1-800-690-2894 for å finne en forhandler i nærheten av deg.

*All data i bilder og tekst i dette dokumentet er basert på produktinformasjonen som var tilgjengelig da dokumentet ble publisert.
Graco forbeholder rettigheten til å foreta endringer når som helst uten forvarsel.*

Oversettelse av originale instruksjoner. This manual contains Norwegian. MM 3A4587

Graco Hovedkontor: Minneapolis

Internasjonale kontorer: Belgia, Kina, Japan, Korea

GRACO INC. AND SUBSIDIARIES • P.O. BOX 1441 • MINNEAPOLIS MN 55440-1441 • USA

Opphavsrett 2016, Graco Inc. Alle Graco produksjonsavdelinger er ISO 9001-godkjente.

www.graco.com

Revisjon F, september 2021