

LineLazer™ 3400 levegő nélküli útjelfestő

3A7935F

HU

Útjelfestésre szolgáló festékanyagok felhordása. Kizárólag professzionális használatra. Kizárólag kültéri használatra. Veszélyes vagy robbanásveszélyes környezetben nem használható.

Modellek: 25M224, 25P341 (csak kínai modell)

22,8 MPa, 228 bar (3300 psi) Maximális üzemi nyomás



Fontos biztonsági előírások

Olvassa el az ebben a kézikönyvben, a kapcsolódó kézikönyvekben és a berendezésen szereplő valamennyi figyelmeztetést és utasítást.

Legyen tisztában a kezelőszervek és a berendezés megfelelő használatával.

Őrizze meg az útmutatót.

Kapcsolódó gépkönyvek:

311254	Pisztoly
309250	Szivattyú

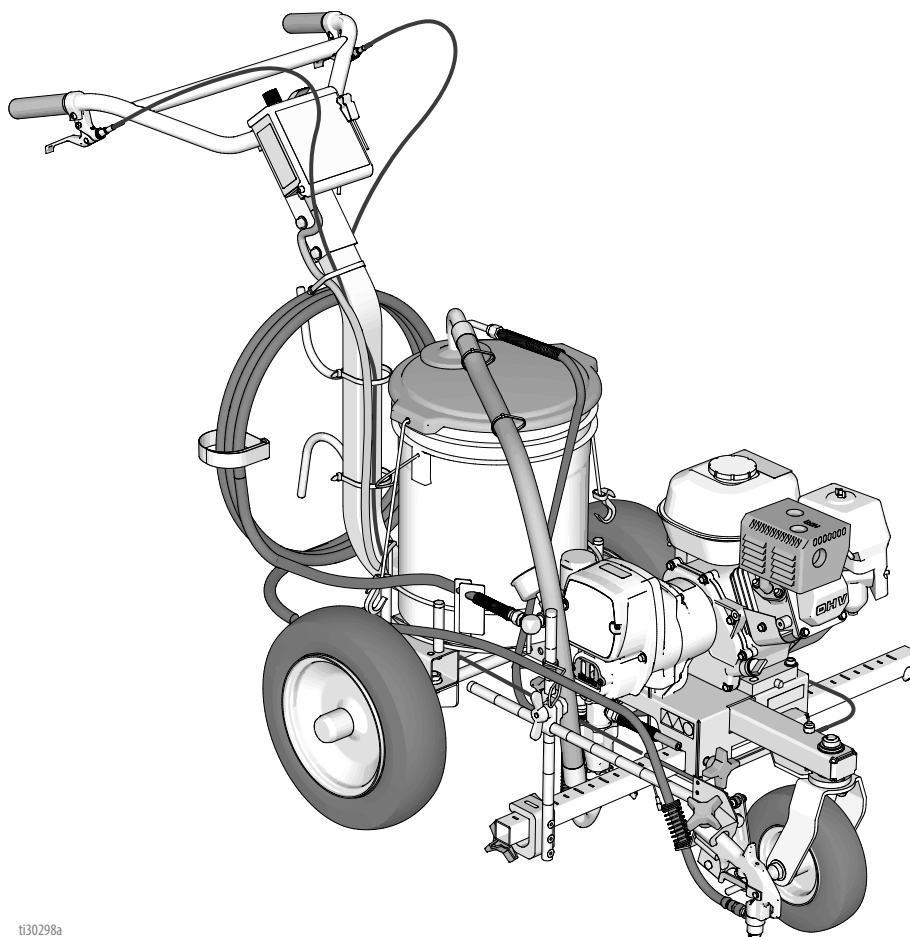











ti30298a

Tartalom

Figyelmeztetések	3	Tengelykapcsoló ház	30
Fúvóka kiválasztása	6	Kiszereles	30
Alkatrészek azonosítása	7	Beszerelés	30
Földelési eljárás (kizárólag gyúlékony anyagok esetén)	8	Motor	30
Tartályok	8	Kiszereles	30
Nyomásmentesítési eljárás	9	Beszerelés	30
Elülső kerék beállítása:	10	Nyomákszabályozó jelátalakító	31
Használat	11	Kiszereles	31
Előkészítés	11	Beszerelés	31
Beindítás	12	Nyomákszabályozó (Be/ki kapcsoló)	32
RAC® fúvóka és szórófejvédő felszerelése	14	Kiszereles	32
A pisztoly elhelyezése	15	Beszerelés	32
A pisztoly felszerelése	15	Nyomásállító potenciométer	33
A pisztoly irányítása	15	Kiszereles	33
Festett útjel szélessége	17	Beszerelés	33
Próba útjel szórás	17	Vezérlőpanel	33
Fúvóka eltömődések megszüntetése	17	Kiszereles	33
Tisztítás	18	Beszerelés	33
Öblítési ajánlások	21	Alkatrészsrajzok	34
Hibaelhárítás	22	25M224	34
kiszorításos szivattyú	24	Alkatrészslista - 25M224	35
Kiszereles	24	Alkatrészsrajzok	36
Javítás	24	Alkatrészslista - 25M224	37
Beszerelés	25	Alkatrészsrajzok és lista - Fogaskerékház	38
Hajtóműház és hajtórúd	26	Festékszórókar alkatrészek	39
Kiszereles	26	Nyomákszabályozó szerelvény	40
Beszerelés	26	Alkatrészslista - nyomákszabályozó/szűrő egység	41
Fogaskerék szerelvény/tengelykapcsoló armatúra/ bilincs	27	Nyomákszabályozó kapcsolási rajz	42
Fogaskerék szerelvény/ tengelykapcsoló armatúra kiszereles	27	Műszaki adatok	43
Beszerelés	28	65. sz. Kaliforniai Indítvány	44
Bilincs kiszereles	29	Standard Graco garancia	45
Bilincs beszerelése	29	Graco-információk	46

Figyelmeztetések

A következő figyelmeztetések a berendezés összeszerelésére, használatára, karbantartására és javítására vonatkoznak. A használati utasításban a felkiáltójel a figyelem felhívást szolgálja, a veszélyt jelző tábla pedig a jellegzetes kockázatokra utal. Amikor ezeket a szimbólumokat látja a kézikönyvben vagy a figyelmeztetőcímkéken, tanulmányozza a következő utasításokat. A jelen fejezetben nem tárgyalt termék-specifikus veszély- és figyelmeztető szimbólumokkal is találkozhat a kézikönyvben, a megfelelő helyeken.

 FIGYELMEZTETÉS	
    	<p>BŐRBE LÖVELLÉS VESZÉLYE</p> <p>A magasnyomású kilövellő sugár toxinokat lövellhet testébe, súlyos sérüléseket okozva. Bőrbe lövellés esetén azonnal kérjen sebészeti kezelést.</p> <ul style="list-style-type: none"> • Ne fordítsa a festékszórót emberek vagy állatok irányába. • Tartsa távol kezeit és testét a kilövellő sugártól. Ne próbálja valamely testrészével megállítani a szivárgást. • Mindig használja a szórófejtvédőt. Ne végezzen szórást szórófejtvédő nélkül. • Használjon Graco® szórófúvókákat. • Körültekintően végezze a szórófúvókák tisztítását és cseréjét. Ha a szórófúvóka szórás közben eldugul, akkor a Nyomásmentesítési eljárás című rész utasításait követve kapcsolja ki, és nyomásmentesítse a berendezést, mielőtt kisserelné a szórófúvókát a tisztításhoz. • A berendezés a lekapcsolás után is nyomás alatt marad. Ne hagyja a feszültség vagy nyomás alatt lévő berendezést felügyelet nélkül. Ha a berendezés felügyelet nélkül marad, vagy ha nincs használatban, illetve annak karbantartásakor, tisztításakor vagy az alkatrészek eltávolításakor igazodjon a Nyomásmentesítési eljárás fejezetben leírt utasításokhoz. • Ellenőrizze a tömlőket és az alkatrészek állapotát. A sérült tömlőket és alkatrészeket cserélje ki. • A rendszer 3300 psi értékű nyomást képes létrehozni. Legalább 3300 psi névleges nyomásra tervezett Graco cserealkatrészeket és tartozékokat használjon. • Ha nem használja a szórót, biztosítsa az indítószerveket. Ellenőrizze a ravaszár megfelelő működését. • Bekapcsolás előtt ellenőrizze a csatlakozásokat. • Tanulja meg gyorsan kikapcsolni és nyomásmentesíteni az egységet. Alaposan ismerje meg a kezelőszerveket.
   	<p>TŰZ- ÉS ROBBANÁSVESZÉLY</p> <p>A robbanásveszélyes gőzök – úgymint az oldószerből és festékekből eredő gőzök – gyulladást vagy robbanást idézhetnek elő a munkavégzés helyén. A készüléken átfolyó festék vagy oldószer statikus feltöltődést okozhat. A tűz és robbanás elkerülése érdekében a következőket kell tenni:</p> <ul style="list-style-type: none"> • A gépet kizárólag jól szellőző helyen használja. • Ne tölts fel az üzemanyagtartályt, amíg a motor jár vagy még meleg; kapcsolja ki a motort, és hagyja lehűlni. Az üzemanyag tűzveszélyes, ha meleg felületre fröccsen kigyulladhat vagy felrobbanhat. • Távolítsa el minden tűzforrást, mint pl.: őrláng, cigaretta, hordozható elektromos lámpa és műszálas ruházat (sztatikus szikra veszélye). • A munkavégzés helyén minden berendezést földeljen le. Lásd a Földelés című rész utasításait. • Nagy nyomással soha ne permetezzen vagy fecskendezzen oldószert. • A munkavégzés helyét tartsa tisztán, távolítsa el a hulladékokat, mint például oldószereket, rongyokat vagy benzint. • Ne húzza ki, és ne dugjon be hálózati csatlakozókábelt a csatlakozóaljzatba, illetve ne kapcsoljon fel vagy le világítást, ha gyúlékony gőzök vannak jelen. • Csak földelt tömlőt használjon. • Amikor a tartályba permetez, fogja szorosan a földelt tartály oldalához a szórópisztolyt. Csak antistatikus vagy vezetőképes tartálybélést használjon. • Azonnal kapcsolja ki a berendezést, ha sztatikus szikra keletkezik vagy áramütést érez. Tilos a berendezést használni a hiba okának megállapításáig és kijavításáig. • A munkavégzés helyén működőképes tűzoltó készüléket kell tartani.



FIGYELMEZTETÉS



NEM RENDELTETÉSSZERŰ HASZNÁLATBÓL EREDŐ VESZÉLYEK

A nem rendeltetésszerű használat halált vagy súlyos sérüléseket okozhat.

- Ne használja a berendezést, ha fáradt, vagy gyógyszerek, illetve alkohol hatása alatt áll.
- Ne lépje túl a legalacsonyabb értékre bejegyzett alkatrész esetében érvényes maximális üzemi nyomásra és hőmérsékletre vonatkozó előírásokat. Részleteket minden berendezés kézikönyvének **Műszaki adatok** című részében talál.
- Használjon olyan folyadékokat és oldószereket, amelyek megfelelnek a berendezés ezekkel érintkező részegységeinek. Részleteket minden berendezés kézikönyvének **Műszaki adatok** című részében talál. Olvassa el a folyadék és az oldószer gyártójának figyelmeztetéseit. Teljes információt kaphat az anyagról, ha elkéri a forgalmazótól vagy kiskereskedőjétől a Biztonsági adatlapot (Safety Data Sheet - SDS).
- Ne hagyja el a munkaterületet, amíg a berendezés be van kapcsolva vagy nyomás alatt van.
- Ha a berendezést nem használják, akkor ki kell kapcsolni, majd végre kell hajtani a **Nyomásmentesítési eljárás** fejezetében leírt műveleteket.
- A berendezést naponta ellenőrizze. Az elhasználódott és a sérült alkatrészeket azonnal meg kell javítani vagy ki kell cserélni. Cserealkatrészként csak az eredeti gyártó alkatrészei használhatók.
- A berendezésen tilos módosítást vagy változtatást végrehajtani. Bármilyen módosítás érvénytelenítheti a hatósági engedélyeket, és veszélyes helyzeteket hozhat létre.
- Győződjön meg róla, hogy minden berendezés műszaki jellemzői megfelelnek annak a környezetnek, amelyben használja.
- A berendezést rendeltetésének megfelelően használja. Ha kérdése van, forduljon márkakereskedőjéhez.
- A tömlőket és kábeleket tartsa távol a közlekedési útvonalaktól, éles részekről, mozgó alkatrészekről és forró felületektől.
- Ne hurkolja vagy hajtja meg túlzottan a tömlőket, valamint ne húzza a berendezést a tömlőnél fogva.
- A gyerekeket és az állatokat tartsa távol a munkavégzés helyétől.
- Tartsa be az összes vonatkozó biztonsági előírást.



TÚLNYOMÁSOS ALUMÍNIUM ALKATRÉSZEK HASZNÁLATÁBÓL EREDŐ VESZÉLYEK

A nyomás alatti szerszámokban használt alumíniummal inkompatibilis folyadékok használata kémiai reakciókat indíthat be, és a szerszám károsodását okozhatja. Ha nem tartja be ezt a figyelmeztetést halál, súlyos sérülések és anyagi károk veszélye áll fenn.

- Ne használjon 1,1,1-triklóretánt, metilén-kloridot vagy egyéb halogénezett szerves oldószert, vagy ilyen oldószert tartalmazó folyadékokat.
- Ne használjon klórtartalmú fehérítőt.
- További folyadékok is tartalmazhatnak olyan vegyi anyagokat, amelyek reakcióba léphetnek az alumíniummal. A kompatibilitás ellenőrzése érdekében vegye fel a kapcsolatot a kérdéses anyag forgalmazójával.



MOZGÓ ALKATRÉSZEK ÁLTAL OKOZOTT SÉRÜLÉS VESZÉLYE

A mozgó alkatrészek becsíphetik, megvághatnak vagy levághatják az ujjakat és más testrészeket.





- Tartson biztonságos távolságot a mozgó alkatrészekről.
- Tilos a berendezést védőelemek vagy burkolat nélkül üzemeltetni.
- A nyomás alatt lévő berendezés előzetes figyelmeztetés nélkül működésbe léphet. A berendezés ellenőrzése, mozgatása vagy javítása előtt hajtsa végre a **Nyomásmentesítési eljárás** című részben leírt műveleteket, és minden áramforrásról válassza le a berendezést.







SZÉN-MONOXIDDAL KAPCSOLATOS VESZÉLYEK

A kipufogógáz mérgező szén-monoxidot tartalmaz, amely színtelen és szagtalan gáz. A szén-monoxid belélegzése halált okozhat.

- Ne üzemeltesse a berendezést zárt térben.

 FIGYELMEZTETÉS	
	<p>MÉRGEZŐ FOLYADÉKOK VAGY GŐZÖK OKOZTA VESZÉLYEK</p> <p>A szembe, bőrre került, lenyelt vagy belélegzett mérgező folyadékok, illetve gőzök súlyos vagy akár halálos kimenetelű sérüléseket okozhat.</p> <ul style="list-style-type: none"> • A használt folyadékokkal kapcsolatos konkrét veszélyekkel kapcsolatban olvassa el a Biztonsági adatlapot. • A veszélyes folyadékokat előírás szerinti tartályban tárolja, és az előírásoknak megfelelően gondoskodjon semlegesítésükről.
	<p>ÉGÉSI SÉRÜLÉSEK VESZÉLYE</p> <p>A berendezés felülete és a folyadék működés közben felforrósodhat. A súlyos égési sérülések elkerüléséhez:</p> <ul style="list-style-type: none"> • Ne érintse meg a forró folyadékot vagy berendezéseket.
	<p>SZEMÉLYI VÉDŐFELSZERELÉSEK</p> <p>A súlyos sérülések (szemsérülés, mérgező gőzök belélegzése, égési sérülés, halláskárosodás) elkerülése érdekében, ha a szerszám működési területén belül tartózkodik, viseljen megfelelő védőfelszerelést. Ilyen védőfelszerelések a következők (a teljesség igénye nélkül):</p> <ul style="list-style-type: none"> • Védőszemüveg és fülvédő. • A folyadék- és oldószergyártó javaslatainak megfelelő légzőkészülék, védőruházat és védőkesztyű.

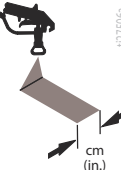
Fűvóka kiválasztása

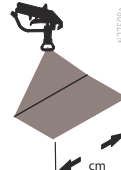
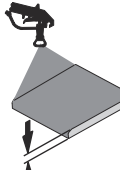
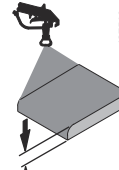
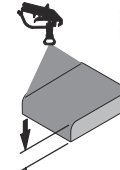
							
LL5213*	2 (5)				✓		
LL5215*	2 (5)					✓	
LL5217		4 (10)				✓	
LL5219		4 (10)					✓
LL5315		4 (10)			✓		
LL5317		4 (10)			✓		
LL5319		4 (10)				✓	
LL5321		4 (10)				✓	
LL5323		4 (10)				✓	
LL5325		4 (10)					✓
LL5327		4 (10)					✓
LL5329		4 (10)					✓
LL5331		4 (10)					✓
LL5333		4 (10)					✓
LL5335		4 (10)					✓
LL5355		4 (10)					✓
LL5417			6 (15)		✓		
LL5419			6 (15)		✓		
LL5421			6 (15)		✓		
LL5423			6 (15)			✓	
LL5425			6 (15)			✓	
LL5427			6 (15)			✓	
LL5429			6 (15)			✓	
LL5431			6 (15)				✓
LL5435			6 (15)				✓
LL5621				12 (30)	✓		
LL5623				12 (30)	✓		
LL5625				12 (30)	✓		
LL5627				12 (30)	✓		
LL5629				12 (30)	✓		
LL5631				12 (30)		✓	
LL5635				12 (30)		✓	
LL5639				12 (30)			✓

* 100 mesh szemcsenagyságú szűrőt használjon a fűvóka eltömődés csökkentésére.

Alkatrészek azonosítása

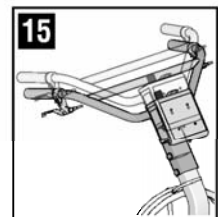
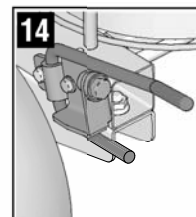
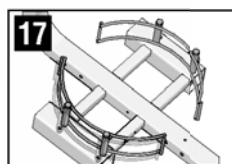
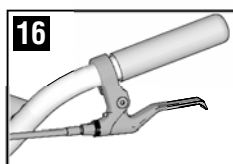
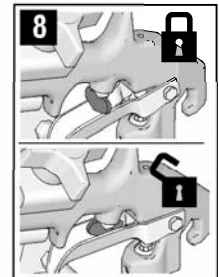
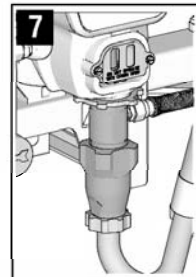
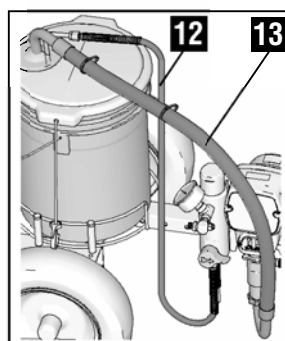
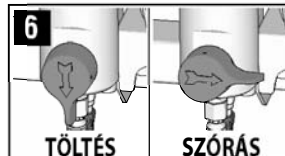
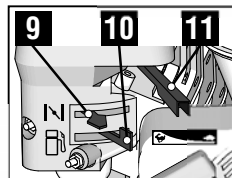
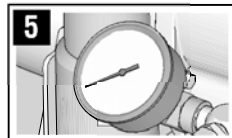
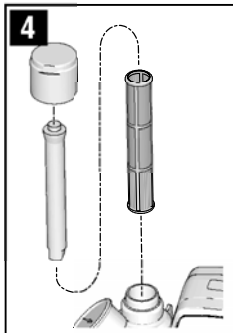
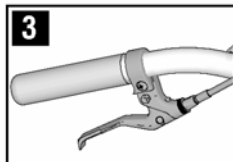
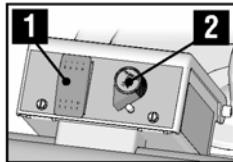
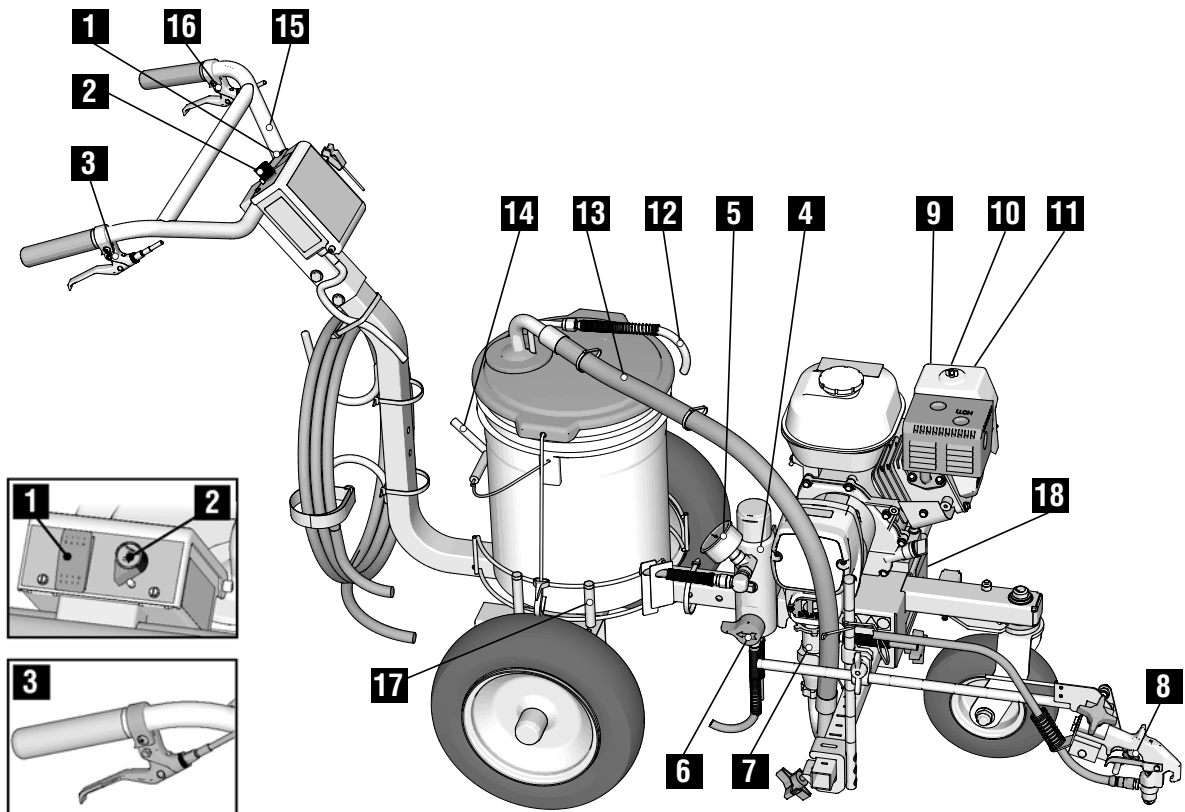



1	Szivattyú BE/KI kapcsoló
2	Nyomásszabályozás
3	Szórópisztoly ravasza
4	Szűrő
5	Nyomásmérő műszer
6	Töltőszelep
7	Szivattyú
8	Ravaszszár
9	Szívató

10	Motor BE/KI kapcsoló
11	Gázszabályozó
12	Leeresztőcső
13	Szívócső
14	Rögzítőfék
15	Állítható fogantyúk
16	Elülső kerék kioldása/zárolása
17	Állítható tartálytartó
18	Típus tábla

Földelési eljárás

(kizárólag gyúlékony anyagok esetén)

				
<p>A berendezést a statikus kisülés kockázatának csökkentése érdekében földelni kell. A statikus kisülések hatására a gázok és gőzök meggyulladhatnak, illetve robbanhatnak. A földelés vezetékét biztosít az elektromos áram elvezetéséhez.</p>				

1. Úgy helyezze el az útfestőt úgy, hogy a kerekek ne álljanak az útburkolaton.
2. Az útfestőt egy földelő kapoccsal együtt szállítjuk. A földelőcsipeszt egy földelt tárgyhoz kell csatlakoztatnia (pl. egy jelzőtábla fém oszlopához).

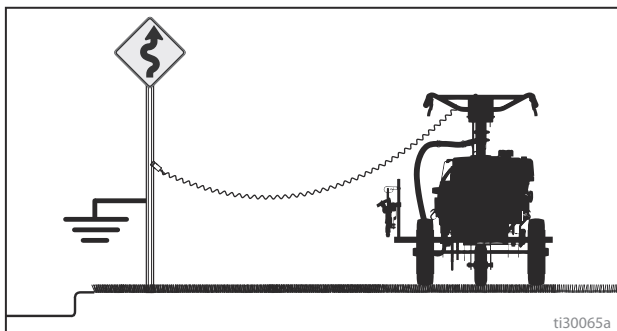

Tartályok

Oldószer és olajfesték alapú folyadékok: kövesse a helyi előírásokat. Kizárólag földelt felületen, pl. betonon álló fémvödört használjon.

Tilos a vödört olyan szigetelő felületre, pl. papírra vagy kartonpapírra helyezni, amely nem teszi lehetővé a földelést.

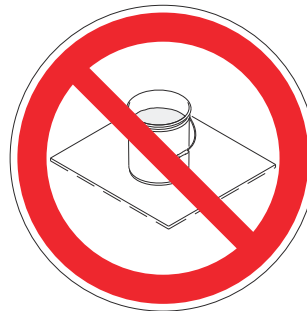

Fémvödör használatakor minden esetben földelést kell kialakítani: csatlakoztasson egy földelővezetékét a vödörhöz. A földelővezeték egyik végét csatlakoztassa a tartályhoz, a másik végét pedig egy valódi földeléshez, pl. egy vízvezetékcsőhöz.

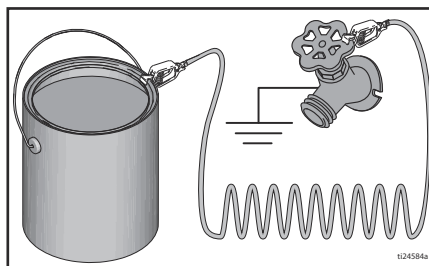

Ahhoz, hogy öblítéskor és nyomásmentesítéskor a földelés folyamatos maradjon: a festékszóró pisztoly fém részét tartsa a földelt fémvödör oldalához, majd nyomja meg a ravaszt.

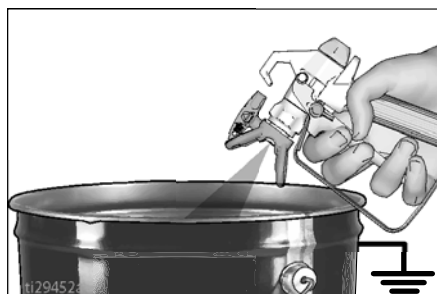

Nyomásmentesítési eljárás



Amikor e szimbólumot látja, kövesse a **Nyomásmentesítési eljárás** utasításait.

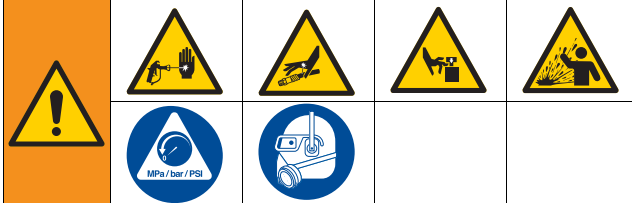

Ez a berendezés mindaddig nyomás alatt marad, amíg manuálisan nem mentesítik a nyomástól. A nyomás alatt lévő folyadék által okozott súlyos sérülések, például bőr alá fecskendezés, a folyadék kifröccsenése és a mozgó alkatrészek által okozott sérülések megelőzése érdekében mindig hajtsa végre a **nyomásmentesítési eljárást**, amikor abbahagyja a szórást, vagy amikor a berendezés tisztítására, ellenőrzésére vagy javítására készül.

1. **Földelje a berendezést**, ha gyúlékony anyagokat használ.
2. Állítsa a szivattyú kapcsolót **OFF (KI)** állásba. Állítsa a motor kapcsolót **OFF (KI)** állásba.

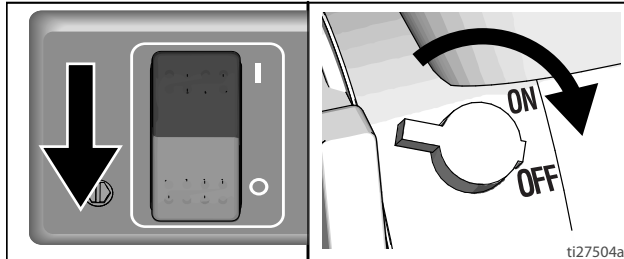

3. Állítsa a nyomást a legalacsonyabb értékre. Húzza meg a szórópisztoly ravaszát a nyomásmentesítéshez.

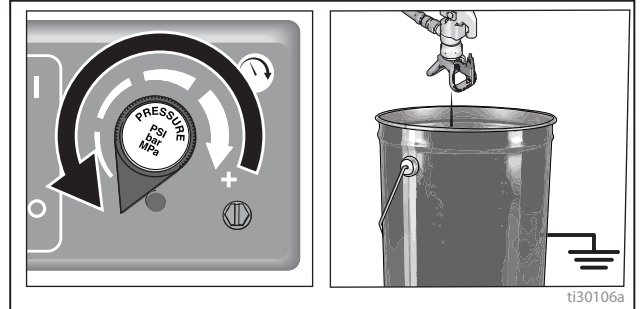

4. Akassza be a ravaszárat. Fordítsa lefelé a töltőszelepet.

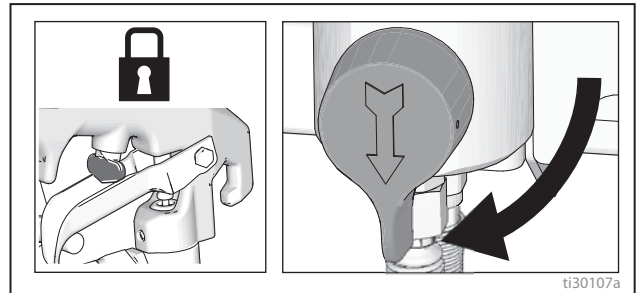

5. Ha feltételezhető, hogy a fúvóka vagy a tömlő eltömődött, vagy a nyomás nincs teljesen kieresztve:
 - a. **NAGYON LASSAN** lazítsa meg a szórófejvédő rögzítőanyát vagy a tömlő csatlakozóját a nyomás fokozatos csökkentéséhez.
 - b. Lazítsa ki teljesen az anyát, illetve a csatlakozót.
 - c. Tisztítsa meg a fúvókát vagy a tömlőt az akadálytól.

NAPONTA: Ellenőrizze a motor olajsintjét, és végezzen utántöltést, ha szükséges.

NAPONTA: Ellenőrizze a tömlők állapotát.

NAPONTA: Ellenőrizze a pisztoly biztonsági funkcióinak helyes működését.

NAPONTA: Ellenőrizze a leeresztőszelep megfelelő működését.

NAPONTA: Ellenőrizze és tölts fel a benzintartályt.

NAPONTA: Ellenőrizze a TSL (Throat Seal Liquid - garattömítő folyadék) szintjét a kiszorítós szivattyú tömítőanyagjánál. Tölts fel az anyát, ha szükséges. Ügyeljen rá, hogy az anyában mindig legyen TSL folyadék, így megakadályozhatja, hogy a folyadék a dugattyúrúdra tapadjon, illetve hogy a tömítések idő előtt elhasználódjanak. **AZ ELSŐ 20 ÜZEMÓRÁT KÖVETŐEN.**

Engedje le a motorolajat, és töltsön tiszta olajat. A megfelelő viszkozitású olajat a Honda Motorok Kézikönyvében találja.

HETENTE: Távolítsa el a motor légszűrőjének a fedelét, és tisztítsa meg a szűrőelemet. Cserélje ki az alkatrészt, ha szükséges. Ha szokatlanul szennyezett környezetben működik: naponta ellenőrizze a szűrőt, szükség esetén cserélje ki.

Cserealkatrészeket a helyi HONDA márkakereskedőnél talál.

AZ ELSŐ 100 ÓRA HASZNÁLAT UTÁN:

Cserélje le a motorolajat. A megfelelő viszkozitású olajat a Honda Motorok Kézikönyvében találja.

GYÚJTÓGYERTYA: Kizárólag BPR6ES (NGK) vagy W20EPR-U (NIPPONDENSO) típusú gyertyát használjon. 0,7 - 0,8 mm (0,028 - 0,031 in.) gyertyahézagot állítson be. Gyertyakulcsot használjon a gyertya be- és kiszerezéséhez.

Elülső kerék beállítása:

A következőképpen állíthatja be az első kereket:

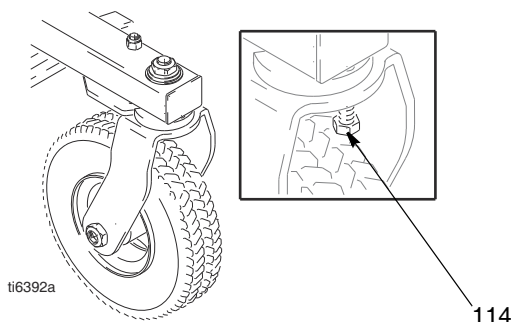

1. Csavarja ki a fejescsavart (114).



2. Szükség szerint fordítsa jobbra vagy balra az első kereket a vonalba állításhoz.
3. Húzza meg a fejescsavart (114). Tolja meg az útjelfestőt, majd engedje szabadon gurulni. Megjegyzés: Ha egyenesen gurul az útjelfestő, illetve jobbra vagy balra elfordul. Ismételje a 1. és 2. lépést addig, amíg az útjelfestő egyenesen nem halad.

Használat

Előkészítés

				
<p>A berendezést a statikus kisülés kockázatának csökkentése érdekében földelni kell. A statikus kisülések hatására a gázok és gőzök meggyulladhatnak, illetve robbanhatnak. A földelés vezetékét biztosít az elektromos áram elvezetéséhez.</p>				

1. Földelőbilinccsel végezze az útjelfestő földelését.

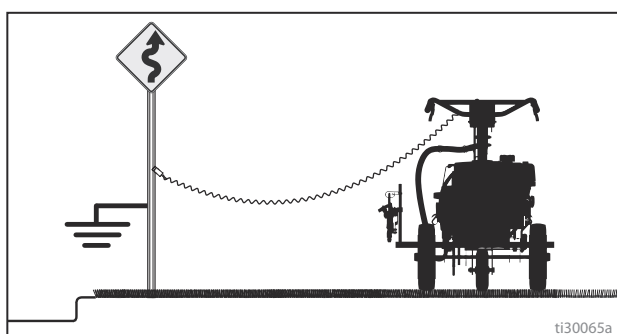

2. Töltse fel a torok tömítőanyagát TSL-lel.

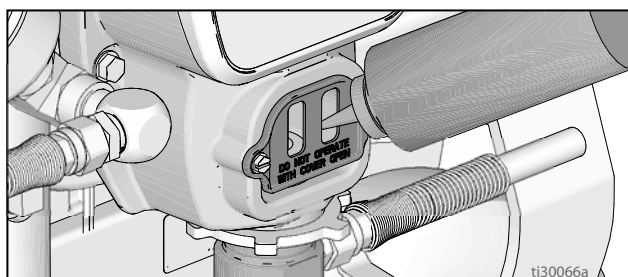

3. Ellenőrizze le a motor olajsintjét. A Honda motor kézikönyvét nézze meg.

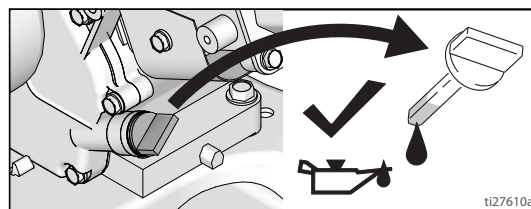

4. Töltse fel az üzemanyagtartályt. A Honda motor kézikönyvét nézze meg. Ellenőrizze, hogy a megadott nyomásra vannak-e felfújva a gumibroncsok.

Beindítás

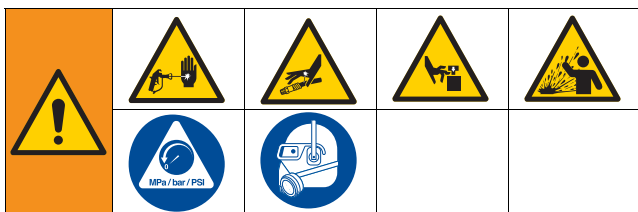

1. Hajtsa végre a Nyomásmentesítés részben leírtakat. Lásd a **Földelési eljárás (kizárólag gyúlékony anyagok esetén)**, 8. oldal.
2. Helyezze be a szifoncsövet egy öblítőfolyadékkal részlegesen feltöltött földelt fémtartályba. Csatlakoztassa a földelővezetéket a vödörhöz és egy valódi földeléshez. Használjon vizet a vízalapú festékek öblítéséhez, és oldószerbenzint az olajalapú festékek és tartósítási célból alkalmazott olaj öblítéséhez.

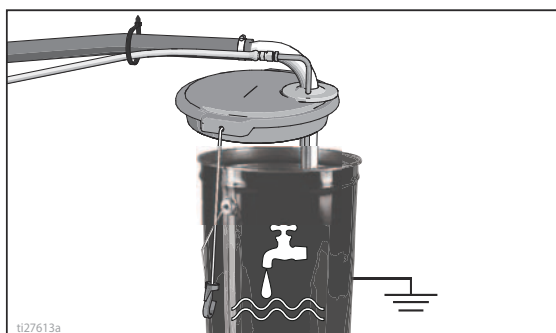

3. Fordítsa lefelé a töltőszelepet.

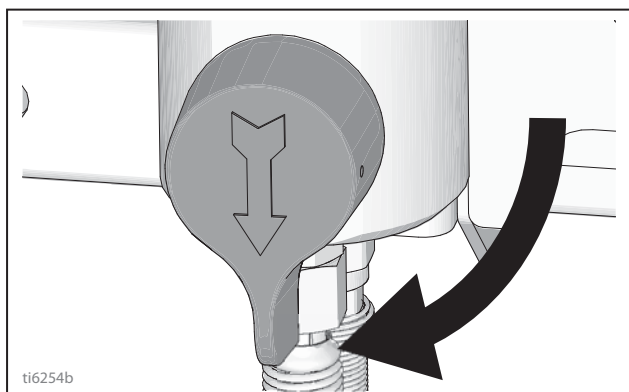

4. Fordítsa a nyomásszabályozót az óramutató járásával ellentétesen a legalacsonyabb nyomásértékre.

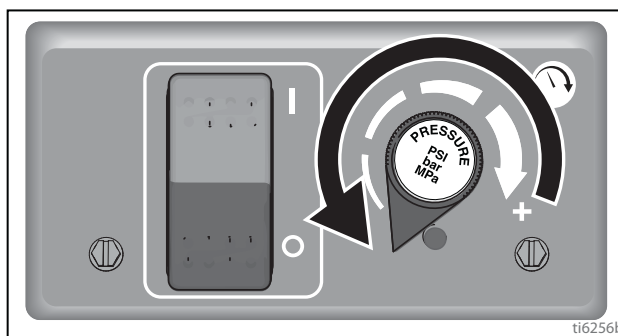

5. Állítsa KI állásba a szivattyú kapcsolót.

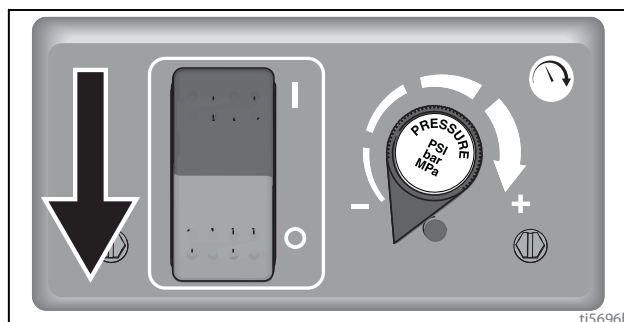

6. Indítsa be a motort.
 - a. Állítsa az üzemanyagszelepet nyitott állásba.

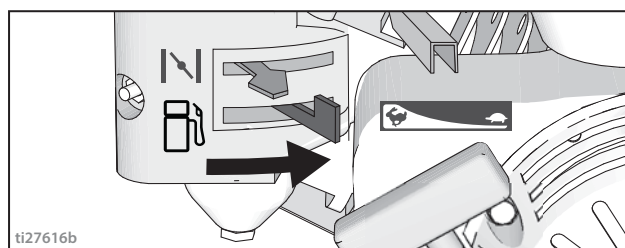

- b. Állítsa a szivatót zárt állásba.

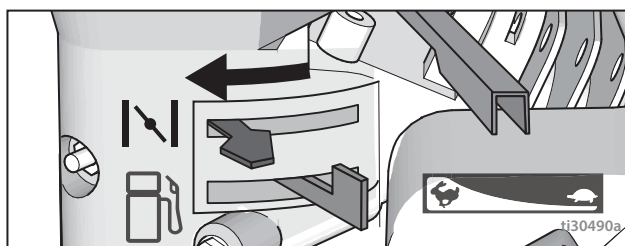

- c. Állítsa a gázsabályozót gyorsra.

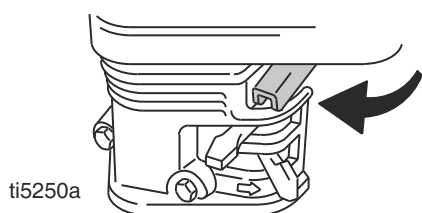

ti5250a



- d. Állítsa a motorkapcsolót ON (BE) állásba.

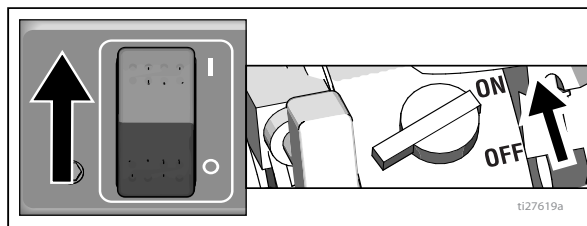

ti27619a

- e. Rántsa meg az indítószineget.

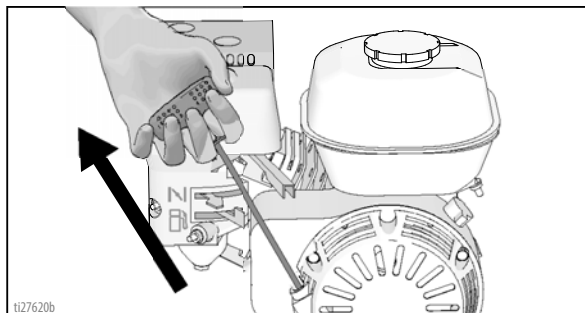

ti27620b

- f. Miután beindult a motor, állítsa a szivatót nyitott állásba.

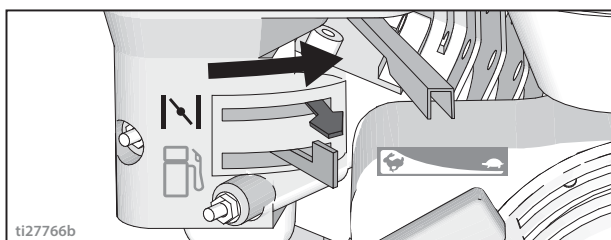

ti27766b

- g. Állítsa a gázsabályozót a lassú állásba.

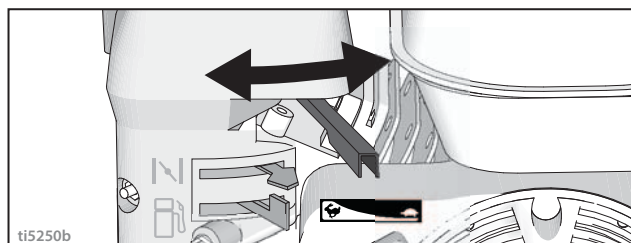

ti5250b

FIGYELEM!

Ne működtesse folyadék nélkül a szivattyút.
Károsodhatnak a tömítések.

7. Állítsa BE állásba a szivattyú kapcsolót. Annyira növelje a nyomást, hogy beinduljon a szivattyú. Hagyja a folyadékot 15 másodpercig keringeni.

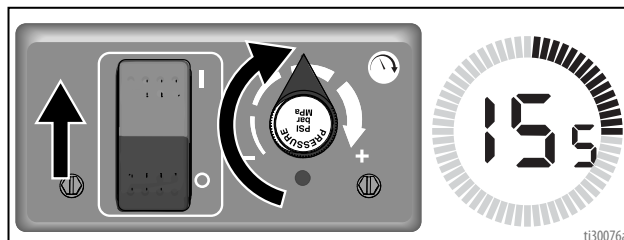

ti30076a

8. Csökkentse a nyomást, zárja be a töltőselepet. Oldja ki a pisztoly ravaszsrát.

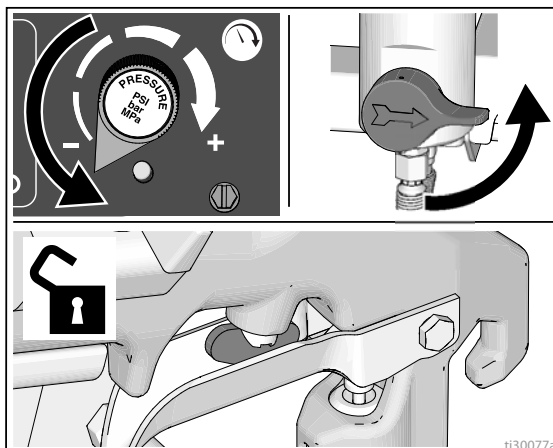

ti30077a

9. Tartsa a pisztolyt a földelt fém öblítőfolyadék-tartályba. Húzza meg a ravaszt, és lassan növelje a nyomást addig, amíg a szivattyú nem jár egyenletesen.

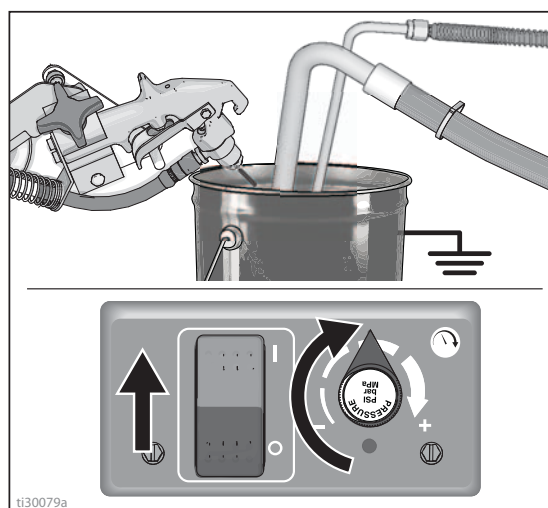

ti30079a



A magasnyomású kilövellt sugár toxinokat lövellhet testébe, súlyos sérüléseket okozva. Ne fogja be a szivárgást kézzel vagy ronggyal.

10. Szivárgás szempontjából ellenőrizze a szerelvényeket. Ne fogja be a szivárgást kézzel vagy ronggyal! Ha szivárgást észlel, azonnal kapcsolja ki az útjelfestőt. Végezze el a **Földelési eljárás (kizárólag gyúlékony anyagok esetén)**, 8. oldal. Szorítsa meg a szivárgó csatlakozásokat. Ismétlje meg az **Indítás** 1 - 7 lépéseit. Ha nem észlel szivárgást, húzza a ravaszt addig, amíg a rendszer alapos átmosása meg nem történik. Folytassa a 8. lépéssel.

11. Helyezze a szívócsövet a festéktartályba.

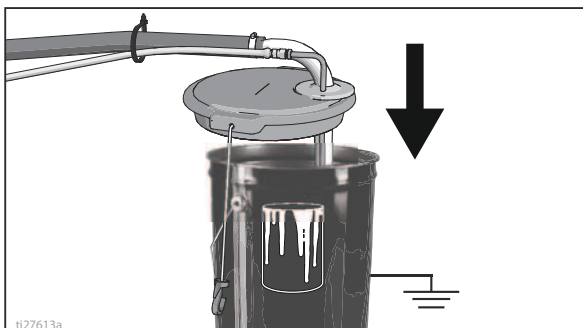

12. Irányítsa a szórópisztolyt az öblítőtartályba, és húzza a ravaszt addig, amíg el nem kezd festéket szórni. Szerelje fel a RAC® fúvókát és a Rac szórófejevédőt.

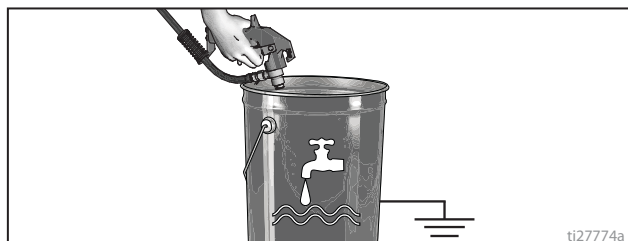

RAC® fúvóka és szórófejevédő felszerelése



A komoly sérülések, például a bőr injekciós sérülése megelőzése érdekében ne tegye a kezét a szórófej elé, amikor a szórófejet vagy a szórófejevédőt felszereli.

A szórófejből történő szivárgás elkerülése érdekében bizonyosodjon meg arról, hogy a szórófej és a szórófejevédő megfelelően fel vannak szerelve.

1. Hajtsa végre a **Nyomásmentesítési eljárás** című részben leírtakat, 8. oldal.
2. Zárja a zavarzárát. Dugja be a RAC® fúvóka tömítését. Dugja be a RAC® fúvókát.

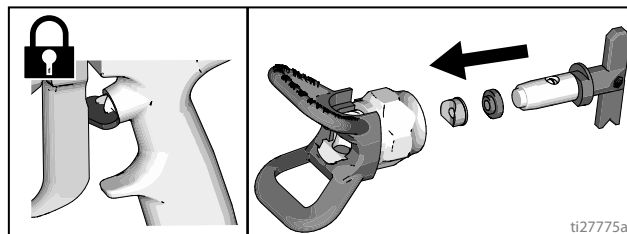

3. Az így összeszerelt részt csavarja rá a pisztolyra. Kézzel húzza meg.

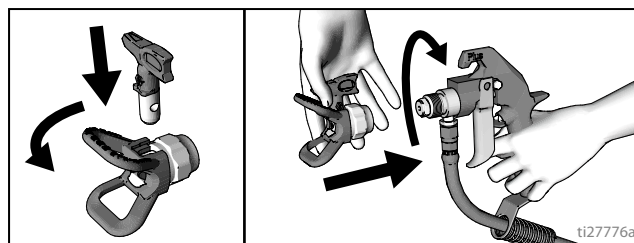

A pisztoly elhelyezése

A pisztoly felszerelése

1. A tömlővédőt a tartószerelvény tartójához nyomva dugja a pisztolyt a pisztolytartóba. Rögzítse a pisztolyt a bilincsben.

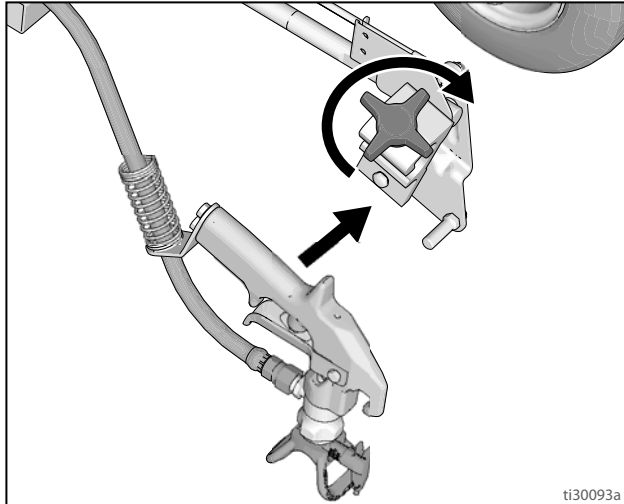

A pisztoly irányítása

2. Irányítsa a pisztolyt fel/le, előre/hátra.

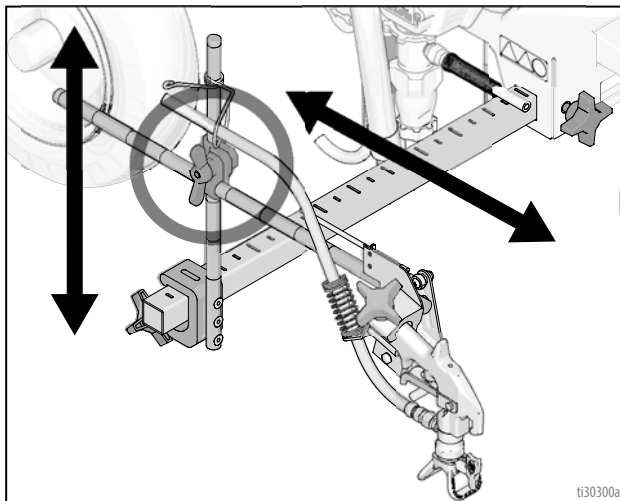

3. Irányítsa a pisztolyt balra/jobbra.

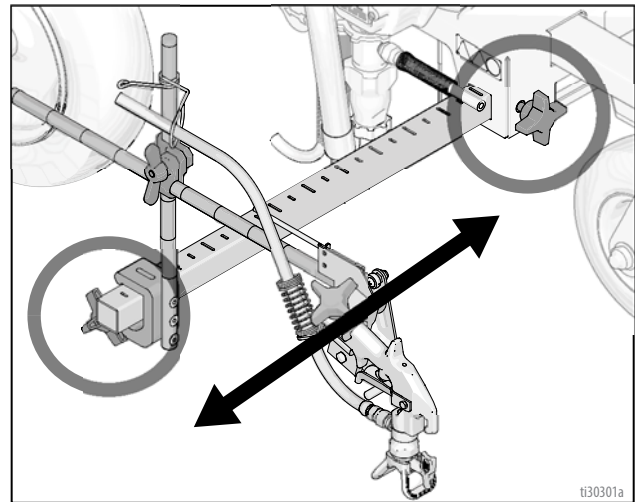

- a. **Jobb oldali pisztoly helyzet:** A jobb oldalon helyezze el a pisztolyt és a kapcsolódó szerelvényeket.

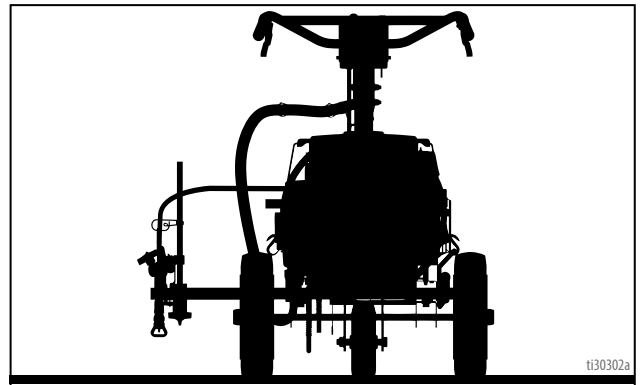

- b. **Bal oldali pisztoly helyzet:** A bal oldalon helyezze el a pisztolyt és a kapcsolódó szerelvényeket.

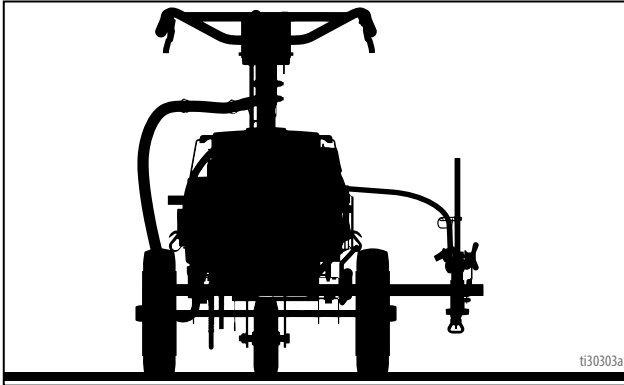

4. **A Szegélynél való elhelyezés** esetén 45°-os szögbe állítsa a pisztolyt.

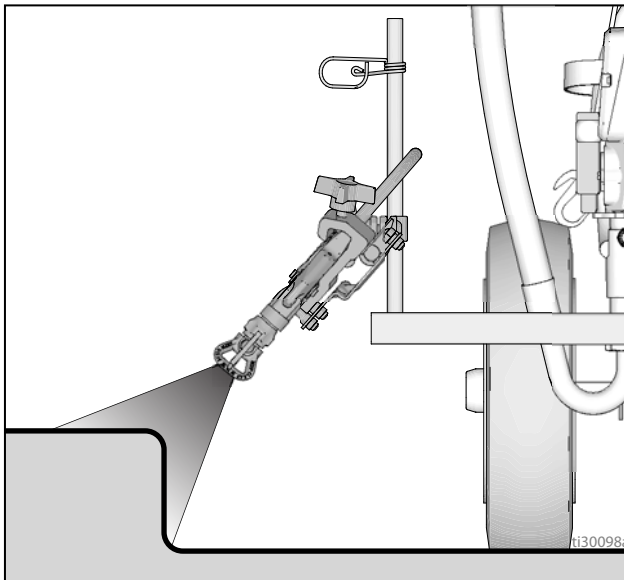

5. **A Pisztoly ívben szórásnál való elhelyezése** esetén az útjelfestő végén helyezze el a pisztolyt. A hátsó elhelyezés javítja az ív minőségét.

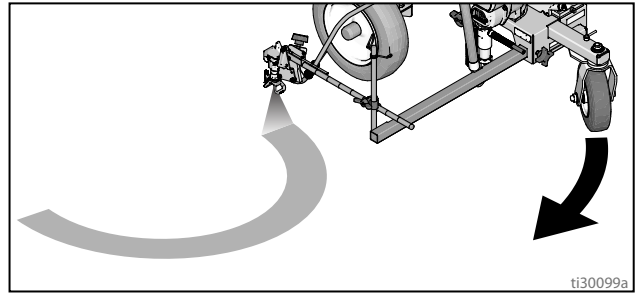

MEGJEGYZÉS: Ellenőrizze, hogy meg lehet-e még húzni a ravaszt **és** a felszerelés után még zárható-e a ravaszszár. Szükség esetén állítsa be.

Festett útjel szélessége

1. Állítsa fel- és lefelé a pisztolyt a festett útjel szélességének a beállítására. Ha nem állítható be a kívánt szélesség, akkor cserélje ki a fúvókát.

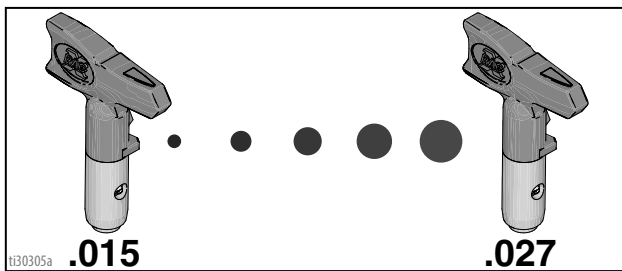
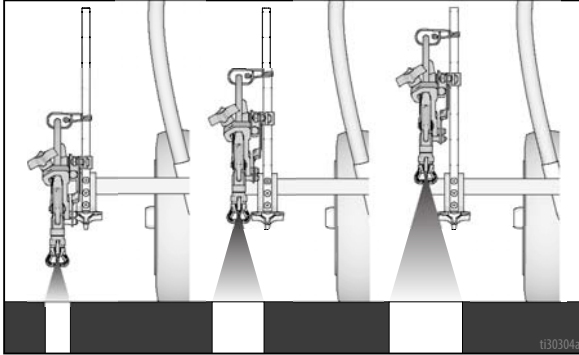

Próba útjel szórás

1. Oldja ki a ravaszszárát.

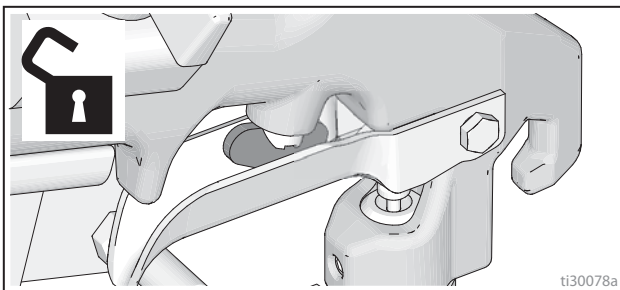

2. Működtesse a pisztolyt, és végezzen tesztminta szórás. A vastag szélek megszüntetésére, lassan állítsa be a nyomást. Ha a vastag széleket nem lehet a nyomás szabályozásával megszüntetni, akkor használjon kisebb méretű fúvókát.

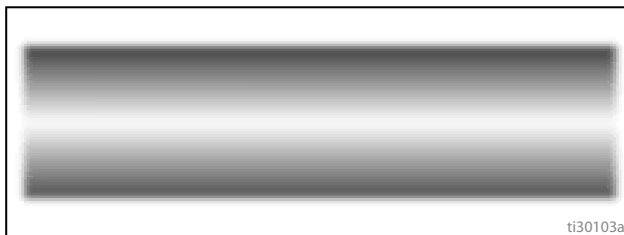

Fúvóka eltömődések megszüntetése



1. Engedje el a ravaszt. Zárja a pisztoly ravaszszárát. Fordítsa el a RAC fúvókát. Oldja ki a pisztoly ravaszszárát, és működtesse a pisztolyt az eltömődés megszüntetésére.

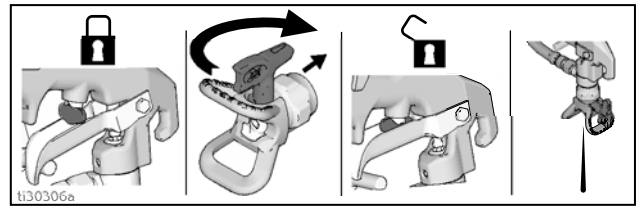

2. Zárja a pisztoly ravaszszárát, fordítsa a RAC fúvókát az eredeti helyzetébe, oldja ki a pisztoly ravaszszárát, és folytassa a szórás.

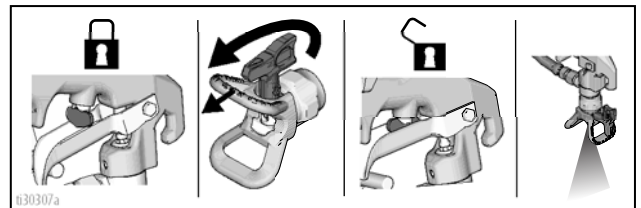

Tisztítás

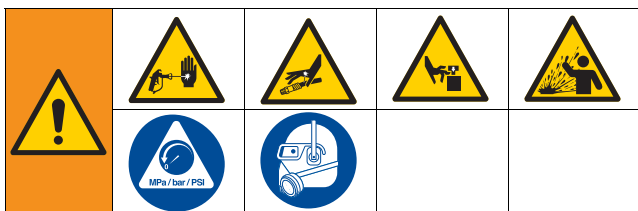

1. Hajtsa végre a Nyomásmentesítés részben leírtakat. Lásd a **Nyomásmentesítési eljárás** című rész, 8. oldal.
2. Szerelje le a RAC szórófejevédőt és a RAC fúvókát.

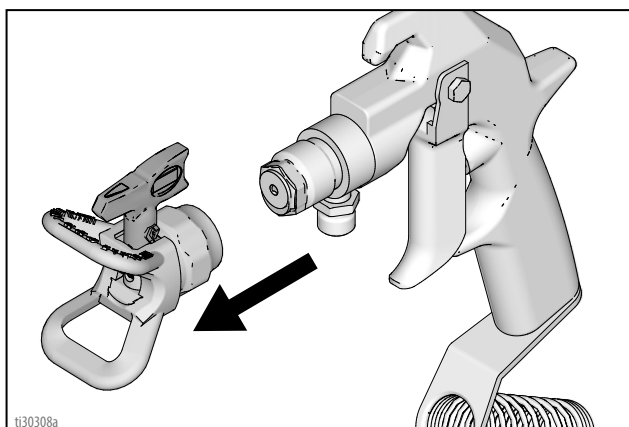

3. Csavarozza le a sapkát, és vegye le a szűrőt. Szerelje vissza szűrő nélkül. Tisztítsa meg a szűrőt.

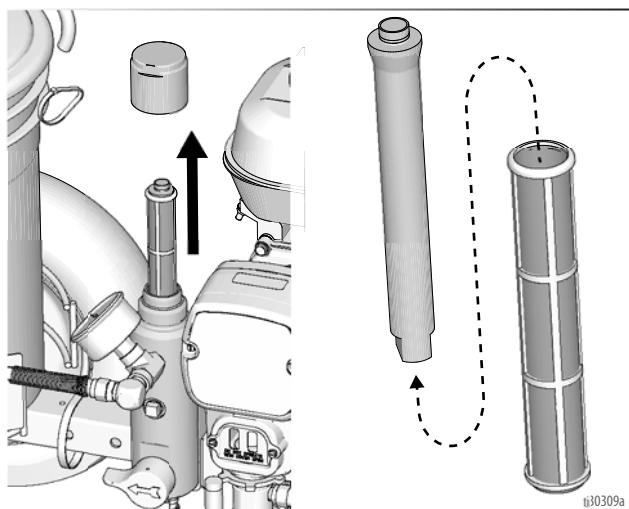

4. Tisztítsa ki a szűrőt, a RAC szórófejevédőt és a RAC fúvókát öblítőfolyadékban. Lásd az **Öblítési ajánlások**, 21. oldal.

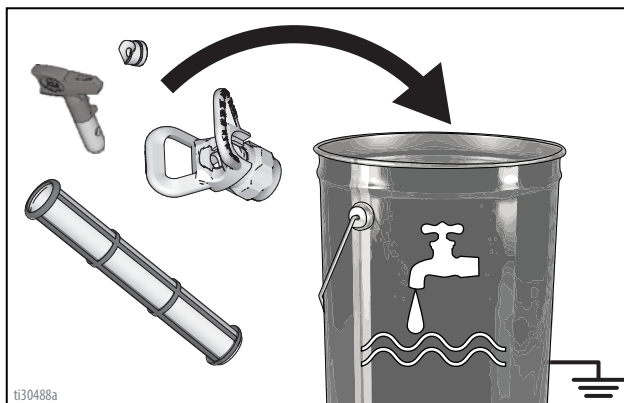

5. Vegye ki a szifoncsövet a festékből, és tegye öblítőfolyadékba. Vízbázisú festékekhez vizet vagy szivattyúkondicionálót, olajbázisú festékekhez könnyűbenzint használjon.

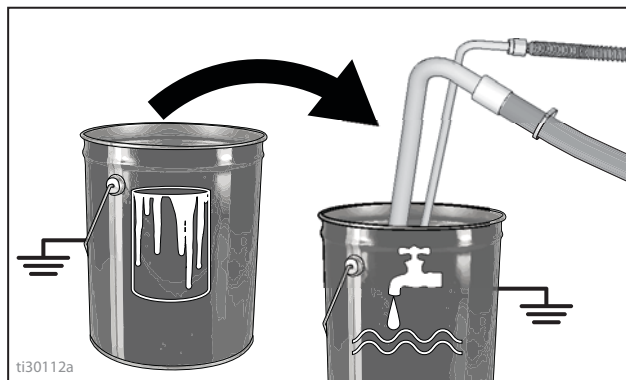

6. Állítsa a motor kapcsolót **BE** állásba, és indítsa be a motort. Állítsa a szivattyú kapcsolót **ON (BE)** állásba.

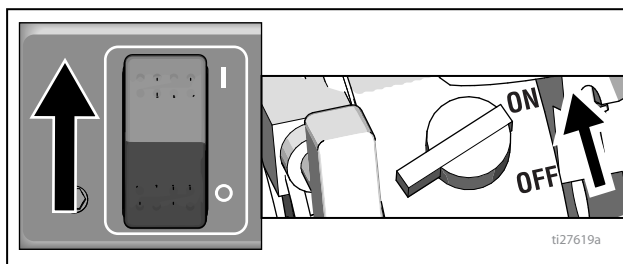

7. Zárja el a töltőszelepet.

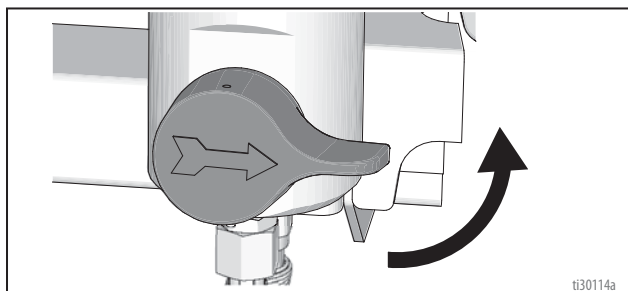

8. Tartsa a pisztolyt a festéktartályba. Oldja ki a pisztoly ravaszárát.

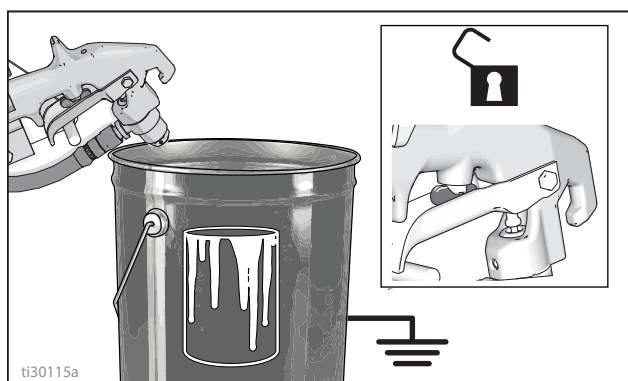

9. Növelje a nyomást, amíg a motor el nem kezd működtetni a szivattyút. Tartsa lenyomva a ravaszt, amíg a pisztoly el nem kezd permetezni az öblítőfolyadékot.

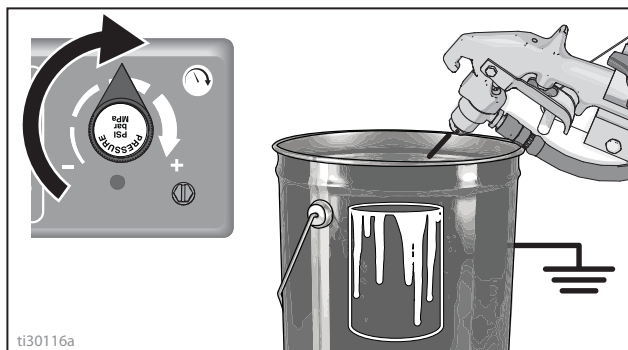

10. Tartsa a pisztolyt öblítőtartályba, tartsa lenyomva a ravaszt, amíg a rendszert alaposan ki nem öblítette. Engedje el a ravaszt, és zárja a ravaszárát.

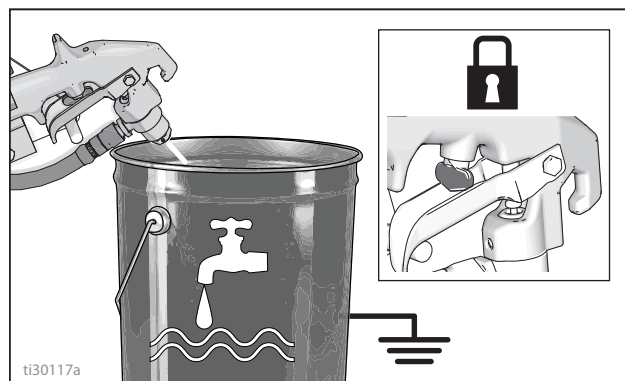

11. Nyissa ki a töltőszelepet, és hagyja az öblítőfolyadékot kb. 20 másodpercig keringeni az üritőcső kitisztításához.

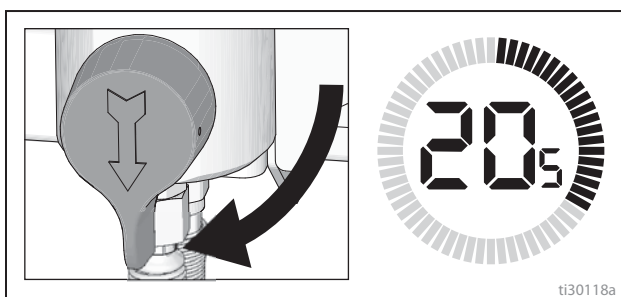

FIGYELEM!

Ne működtesse folyadék nélkül a szivattyút.
Károsodhatnak a tömítések.

12. Emelje a szifont az öblítőfolyadék szintje fölé, és működtesse 15-30 másodpercig az útjelfestőt a folyadék levezetéséhez.

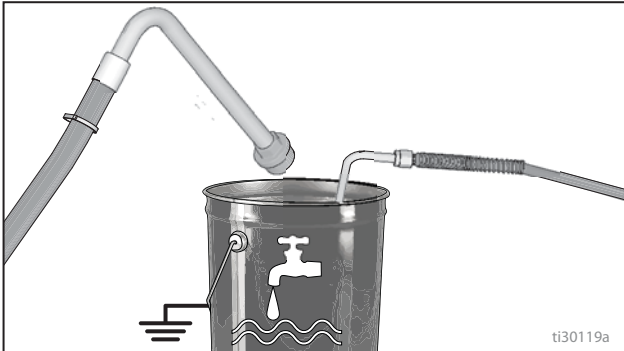

13. Állítsa a szivattyú kapcsolót **OFF (KI)** állásba. Állítsa a motor kapcsolót **OFF (KI)** állásba.

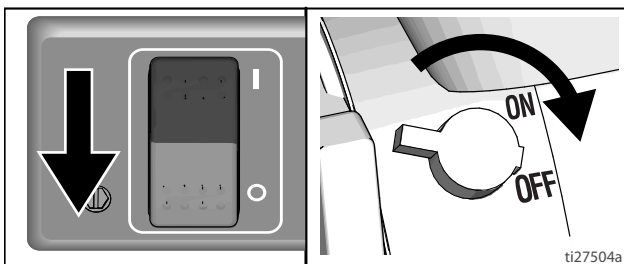

FIGYELEM!

Ha átöblíti vízzel, ügyeljen rá, hogy ne maradjon hosszabb ideig víz a festékszóróban. Öblítse át ismételten a berendezést Pump Armor mosófolyadékkal, hogy ezáltal védőbevonatot képezzen fagyás és korrózió ellen, és növelje a festékszóró élettartamát.



14. Zárja el a töltőszelepet. A cső kiürítéséhez tartsa a szórópisztolyt az öblítőtartályba és húzza meg a ravaszt. Nyissa a töltőszelepet.

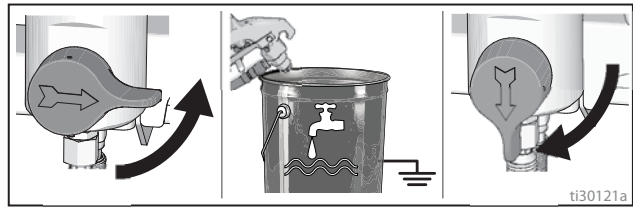

15. Helyezze a szűrőt a szűrőedénybe. Ellenőrizze, hogy biztonságosan meg van-e húzva a műanyag középső cső.

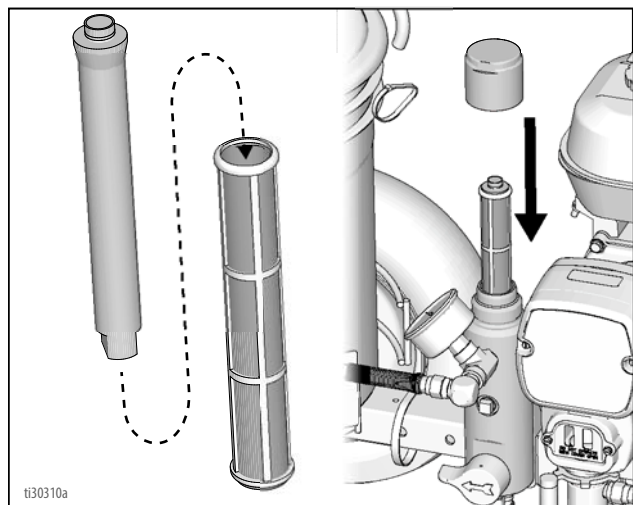

16. Egy puha sörtés kefével tisztítsa meg a RAC® fúvókát, a RAC® szórófejvédőt és a tömítést, hogy elkerülje a megszáradt anyag miatti alkatrész meghibásodást. Lazán meghúzza szerelje vissza az alkatrészeket a pisztolyra.

17. Vízbe, vagy könnyűbenzinbe mártott ronggyal törölje át az útjelfestőt, tömlőt és szórópisztolyt.

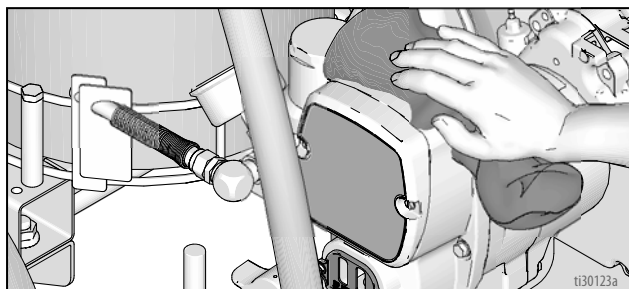

Öblítési ajánlások

Művelet:	Öblítőanyag:	Töltőanyag:	Tisztítószer:	Tárolóanyag:
Szórás új vagy tárolt festékszóróval	Megfelelő oldószer, mint víz vagy könnyűbenzinek	Megfelelő festék, mint vizes vagy olajalapú	Megfelelő oldószer, mint víz vagy könnyűbenzinek	Könnyűbenzinek
Vizes alapú festék szórása	Meleg szappanos, majd tiszta víz	Vizes alapú festékek	Meleg szappanos, majd tiszta víz	Könnyűbenzinek
Olajalapú festék szórása	Könnyűbenzinek	Olajalapú festék	Könnyűbenzinek	Könnyűbenzinek
Vizesről olajalapúra festékre való áttérés	Meleg szappanos, majd tiszta víz	Könnyűbenzinek	Könnyűbenzinek	Könnyűbenzinek
Olajalapúról vizes alapú festékre áttérés	Könnyűbenzinek, szappanos, majd tiszta víz	Vizes alapú festékek	Meleg szappanos, majd tiszta víz	Könnyűbenzinek
Színválttatás, ugyanolyan alapú	Megfelelő oldószer, mint víz vagy könnyűbenzinek			

Hibaelhárítás



Probléma	Hiba oka	Megoldás
A motor nem indul	A motor kapcsolója OFF állapotban van	Állítsa a motor kapcsolót ON (BE) állásba
	A motor üzemanyaga kifogyott.	Utántöltéssel töltsse fel az üzemanyagtartályt. Honda motorok kezelési kézikönyve.
	A motor olajsintje alacsony.	Ellenőrizze az olajsintet. Végezzen olaj utántöltést, szükség esetén. Honda motorok kezelési kézikönyve.
	A gyújtógyertya kilazult vagy sérült.	Csatlakoztassa a gyújtógyertya vezetékét vagy cserélje ki a gyújtógyertyát
	Hideg a motor.	Használja a szívatót.
	Az üzemanyag-elzáró kar OFF (KI) állásban van.	Állítsa a kioldókart BE (ON) állásba.
	Olaj szivárog be az égéstérbe	Távolítsa el a gyújtógyertyát. Rántsa meg 3-4 alkalommal az indítószineget. Tisztítsa meg vagy cserélje ki a gyertyát. Indítsa be a motort. Az olajszivárgás megelőzésre érdekében a festékszórót tartsa függőleges állapotban
A motor működik, a dugattyús szivattyú azonban nem.	A motor kapcsoló OFF (KI) állapotban van	Állítsa a motor kapcsolót ON (BE) állásba.
	A beállított nyomás túl alacsony.	Fordítsa el a nyomásszabályozó gombot az óramutató járásával egyezően a nyomás emeléséhez.
	Elszennyeződött a folyadékiszűrő (104).	Tisztítsa meg a szűrőt. 18. oldal.
	Eldugult a fúvóka.	Tisztítsa meg a fúvókát. 17. oldal.
	A beszárad festék miatt beragadt a kiszorításos szivattyú dugattyúrdja.	Javítsa meg a szivattyút. 309250 sz. kézikönyv
	A hajtórúd kopott vagy sérült	Cserélje ki a hajtórudat. 24. oldal.
	A hajtóműház kopott vagy sérült.	Cserélje ki a hajtóműházat. 24. oldal.
	A tápellátás nem látja el árammal a tengelykapcsoló tekercsét.	Ellenőrizze a vezetékcsatlakozásokat. 32. és 42. oldal. A Nyomásszabályozó című részt nézze meg a javításhoz. 32. oldal. A kapcsolási rajzot nézze meg. 42. oldal. Amikor be van kapcsolva a szivattyú, és MAXIMÁLIS a nyomás beállítása, akkor egy ellenőrzőlámpával ellenőrizze a vezérlőpanelen a tengelykapcsoló vizsgálópontjai közötti feszültséget. Bontsa a tengelykapcsoló vezérlőpanel csatlakozásait, és mérje le a tengelykapcsoló tekercsének az ellenállását. 21° C (70° F) hőmérsékleten, 1,2+0,2 Ohm között kell lennie; ha nem, akkor cserélje ki a fogaskerékházat. Hivatalos Graco márkakereskedővel ellenőriztesse a nyomásszabályozót.
	Elhasználódott, sérült vagy helytelenül van elhelyezve a tengelykapcsoló.	Állítsa be, vagy cserélje ki a tengelykapcsolót. 27. oldal.
Elhasználódott vagy sérült fogaskerék szerelvény.	Javítsa meg vagy cserélje ki a fogaskerék szerelvényt. 27. oldal.	

Probléma	Hiba oka	Megoldás
A szivattyú kimenő teljesítménye alacsony	Eltömődött a szűrő (56).	Tisztítsa meg a szűrőt.
	A dugattyú golyója (206) nem illeszkedik megfelelően.	Javítsa meg a dugattyú golyóját. 309250 sz. kézikönyv
	A dugattyú tömítései elhasználódtak vagy sérültek	Cserélje ki a tömítéseket. 309250 sz. kézikönyv
	A szivattyúban található O-gyűrű (227) elhasználódott vagy sérült	Cserélje ki az O-gyűrűt. 309250 sz. kézikönyv
	A szívószelepgolyó nem illeszkedik megfelelően.	Tisztítsa meg a szívószelepet. 309250 sz. kézikönyv
	A szívószelep golyóján anyaglerakódás van	Tisztítsa meg a szívószelepet. 309250 sz. kézikönyv
	Túl alacsony a motor fordulatszáma.	Adjon több gázt.
	A tengelykapcsoló kopott vagy sérült.	Állítsa be, vagy cserélje ki a tengelykapcsolót. 9. oldal.
	A nyomás túl alacsony értékre van beállítva.	Növelje a nyomást.
	A folyadékszűrő (104) vagy a fúvóka eltömődött vagy szennyezett.	Tisztítsa meg a szűrőt vagy a fúvókát.
	Nagy fajsúlyú anyagoknál erős nyomásesés lép fel	Használjon nagyobb átmérőjű tömlőt és/vagy csökkentse a teljes tömlőhosszt. Ha 30 m-nél (100 ft.) hosszabb 1/4 in. átmérőjű tömlőt használ, az jelentősen lecsökkenti a festékszóró teljesítményét. Az optimális teljesítmény érdekében használjon 3/8 in. átmérőjű tömlőt (minimum 50 láb).
Túlzott festékszivárgás a toroktömítő anyánál	A toroktömítő anya laza	Távolítsa el a torok tömítőanya távtartóját. Szorítsa meg a tömítőanyát úgy, hogy a szivárgás megszűnjön.
	A toroktömítések kopottak vagy sérültek	Cserélje ki a tömítéseket. 309250 sz. kézikönyv
	A dugattyús szivattyú hajtórúdja kopott vagy sérült	Cserélje ki a rudat. 309250 sz. kézikönyv
Folyadék fröccsen ki a pisztolyból.	Levegő van a szivattyúban vagy a tömlőben.	Ellenőrizze és húzza meg a folyadékcsatlakozókat. Töltse fel újra a szivattyút.
	A fúvóka részben eltömődött.	Tisztítsa meg a fúvókát. 17. oldal.
	A folyadék szintje alacsony, vagy nincs folyadék	Töltse fel a folyadéktartályt. Töltse fel a szivattyút. Ellenőrizze gyakran a folyadékszintet a folyadéktárolóban, így megelőzheti a szivattyú üresjáratának kialakulását.
A szivattyút nehéz feltölteni	Levegő van a szivattyúban vagy a tömlőben.	Ellenőrizze és húzza meg a folyadékcsatlakozókat. A feltöltés alatt csökkentse a fordulatszámot, és járassa a lehető leglassabb fokozaton a szivattyút.
	A szívószelep szivárog.	Tisztítsa meg a szívószelepet. Ellenőrizze, hogy a golyósszelepülés nem kopott-e vagy nincs-e rajta bemarkódás, és a golyó megfelelően illeszkedik-e. Szerelje össze a szelepet.
	A szivattyú tömítései elhasználódtak.	Cserélje ki a szivattyú tömítéseit. 309250 sz. kézikönyv
	A festék túl sűrű.	Hígítsa fel a festéket a gyártó ajánlásának megfelelően.
	Túl nagy a motor fordulatszáma.	A szivattyú feltöltése előtt csökkentse gázbeállítást.
Csikorog a tengelykapcsoló minden összekapcsolódásnál.	Új állapotban nem illeszkednek egymáshoz a tengelykapcsolók felületei, és előfordulhat, hogy ez zajt okoz.	Össze kell csiszolódnia a tengelykapcsoló felületeknek. Néhány napos működés után megszűnik a zaj.
A motor sebessége terhelés nélkül is nagy.	Helytelen a gázszabályozó beállítása.	Terhelés nélkül 3300 fordulat/perc-re állítsa vissza a motor fordulatszámát.
	A motor regulátora kopott.	Cserélje ki vagy szervizeltesse a motor regulátort.

kiszorításos szivattyú

Kiszzerelés



1. Állítsa le a szivattyút a dugattyúrúd (201) legalsó helyzetében.
2. Hajtsa végre a **Nyomásmentesítési eljárás**, 9. oldal.
3. Csavarja ki a két csavart (108), és vegye le a dugattyúrúd fedelét (107).

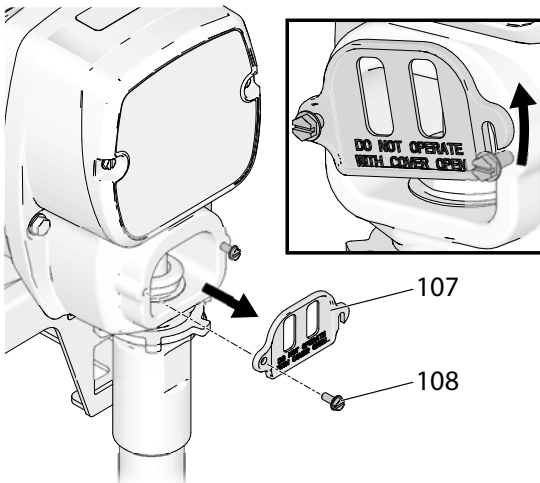

ti30159a

4. Szerelje le a tömlőt (118) és a szívótömlőt (57). Használjon csavarhúzó; nyomja felfelé a rögzítőrugót; nyomja ki a csapszeget (31).

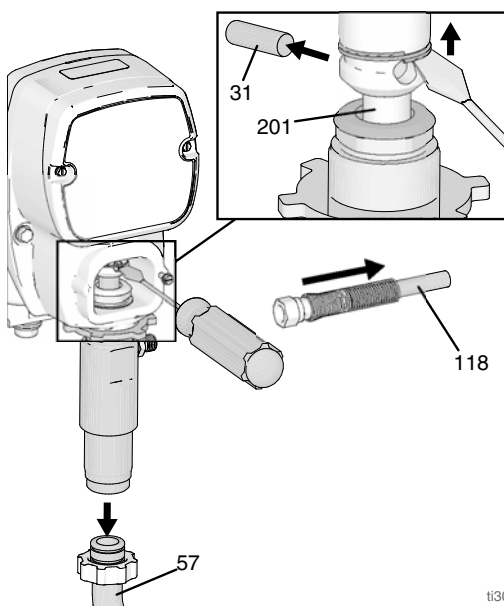

ti30160a

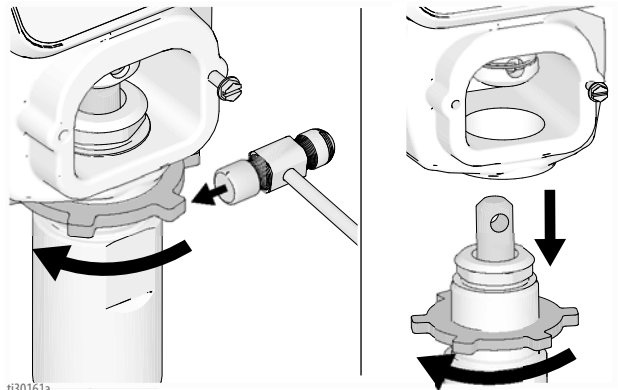

5. Erős kalapácsütéssel vegye le az ellenanyát. Csavarja le a szivattyút.



Javítás

A javítási utasításokért olvassa el a 309250. számú szivattyújavítási útmutatót.

Beszereles

				
<p>Ha a csapszege kilazul, a szivattyúzás közben fellépő erőhatások miatt letörhetnek a szivattyú egyes részei. A leváló és szétrepülő részecskék személyi sérülést vagy anyagi kárt okozhatnak. Ellenőrizze, hogy megfelelően van-e beszerelve a csapszeg és a rögzítőrugó.</p>				

FIGYELEM!

Ha a szivattyú ellenanyája működés közben lazulna meg, az a csapágyház és a hajtáslánc meneteinek sérülését okozza. Húzza meg az anyát az előírt nyomatékkal.

1. Az ábrának megfelelő hosszúg húzza ki a dugattyúrudat. Addig csavarja a szivattyúba, amíg egy vonalban nem kerül a hajtó- és dugattyúrúd furata.

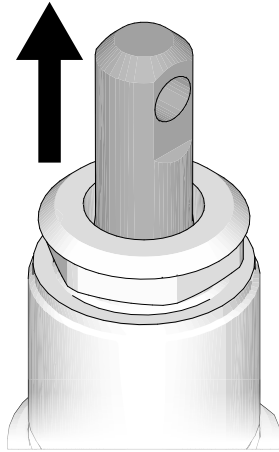

ti30163a

2. Nyomja a furatba a csapszeget (31). Teljes hosszában nyomja körben a rögzítőrugót a hajtórúd bemélyedésébe.

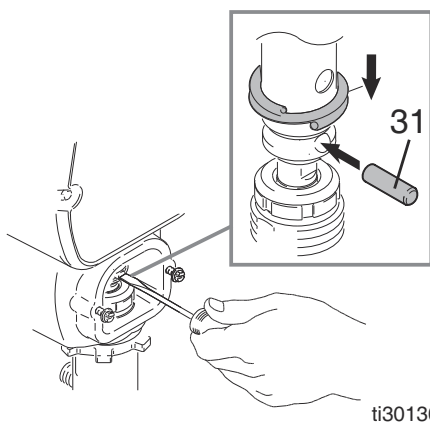

ti30130a

3. Az ellenanyát ütközésig csavarja fel a szivattyúra. Addig csavarja a szivattyút a hajtóműházba, amíg a szivattyú felső menetei el nem érik a hajtóműház elejét. Fordítsa visszafelé a szivattyút és az ellenanyát, hogy egy vonalban legyenek a szivattyú kifolyójával. Szorítsa meg kézzel az ellenanyát, majd 1/8–1/4 fordulattal egy legfeljebb 20 unciás kalapáccsal kb. 102 N·m (75 ±5 ft·lb) nyomatékkal üsse helyére. Csatlakoztassa a tömlőt (118) és a szívótömlőt (57).

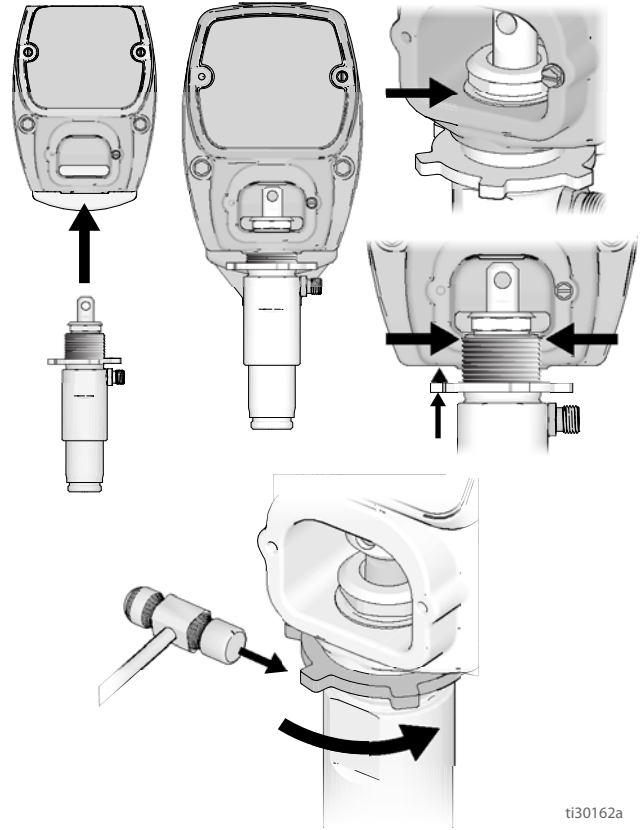

ti30162a

4. Töltse fel a tömítőanyagot TSL folyadékkal, amíg az a tömítés tetejéig nem ér. Szerelje fel a szivattyúrúd fedelét (107).

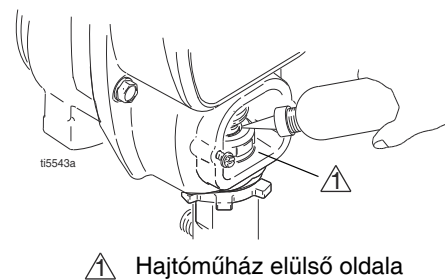

⚠ Hajtóműház elülső oldala

Hajtóműház és hajtórúd

Kiszereelés



1. Hajtsa végre a **Nyomásmentesítési eljárás**, 9. oldal.
2. Csavarja ki a négy csavart (108) és vegye le előlő burkolatot (52).
3. Szerelje ki a szivattyút. Lásd a **Kiszorításos szivattyú, kiszereelés, Removal** című rész, 24. oldal.
4. Csavarja ki a négy csavart (34) a hajtóműházból (43).

FIGYELEM!

A hajtóműház belsejében a zsírba ragadhatnak a támasztó alátétek. Ne veszítse, illetve hányja el.

5. Húzza a hajtórudat (29), és műanyag kalapáccsal gyengén ütögesse meg a hajtóműház (43) alsó részét, hogy kilazítsa a fogaskerékházból (44). Húzza ki a hajtóműházat és a hajtórúd fogaskerékházból.
6. Túlzott kopás szempontjából ellenőrizze a csapot (47) és a hajtórudat (29), és szükség esetén cserélje ki az alkatrészeket.

Beszereelés

1. Kiváló minőségű motorolajjal egyenletesen kenje meg a hajtóműházban (43) található bronzcsapágy (C) belsejét. Csapágyzsírral bőségesen zsírozza meg a hajtórúd (29) belsejében található felső görgőcsapágyat (E), az alsó csapágyat (D).
2. Szerelje a hajtórudat (29) a hajtóműházba (43). Fordítsa a hajtórudat a legalsó helyzetbe.
3. Zsírozza meg a 46, 49 és 48 jelű alátétet. Sorrendben szerelje be.
4. 0,26 pint (a hajtóműházzal együtt szállított) 110293 zsírral kenje meg a fogaskerekeket. Egyenletesen ossza el a zsírt a fogaskerekek körül.
5. Tisztítsa meg a fogaskerék- és hajtóműház illeszkedő felületeit.
6. Állítsa egy vonalba a hajtórudat a csappal (47), majd körültekintően állítsa egy vonalba a hajtóműházban (43) található központosítócsapot a fogaskerékház (44) furatával. Nyomja a hajtóműházat a fogaskerékházra, vagy műanyag kalapáccsal üsse a helyére.

FIGYELEM!

NE használja a hajtóműház csavarjait (34) a csapágyháznak a hajtóműházzal való egy vonalba állításra vagy igazításra. A központosítócsappal végezze az egy vonalba állítást, hogy elkerülje a csapágyak idő előtti kopását.

7. Csavarja be a csavarokat (34) a hajtóműházba.
8. Szerelje be a szivattyút. Lásd a **Kiszorításos szivattyú, beszerelés** című része, 25. oldal.
9. Két csavarral (108) rögzítse az első burkolatot (52).

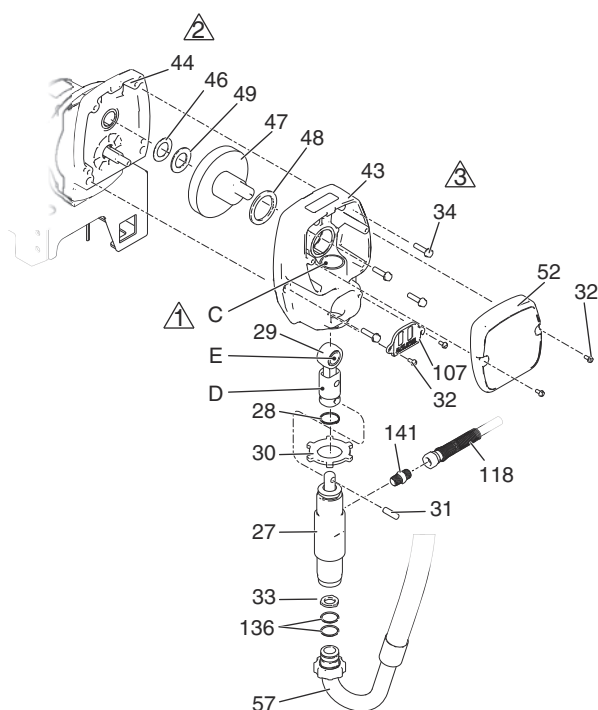

ti30158a

- ⚠ Olaj
- ⚠ 110293 számú csapágyzsírral töltsse fel.
- ⚠ 14 - 16,9 N·m (130 - 150 in·lb) nyomatékkal húzza meg.

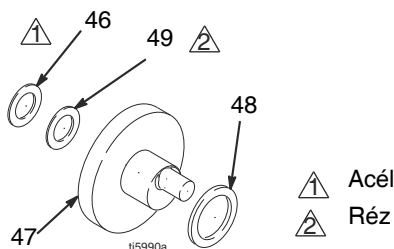

- ⚠ Acél
- ⚠ Réz

Fogaskerék szerelvény/tengelykapcsoló armatúra/ bilincs

Fogaskerék szerelvény/ tengelykapcsoló armatúra kiszérése

Fogaskerék szerelvény

Ha nincs kiszérve a fogaskerék szerelvény (44) a tengelykapcsoló házból (45), akkor végezze el az 1-3. lépést. Ellenkező esetben a 4. lépéstől kezdje.

1. Hajtsa végre a **Nyomásmentesítési eljárás**, 9. oldal.
2. Szerelje ki a hajtóműházat; 26. oldal.
3. Bontsa a tengelykapcsoló (+) és a tengelykapcsoló (-) festékszóró kocsit alatti található kábelköteg csatlakozását.
4. Csavarja ki a négy csavart (34) és a fogaskerék szerelvényt (44).

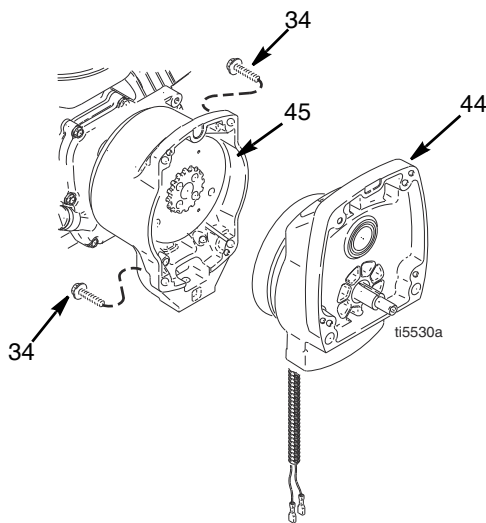

5. Forgórészsel felfelé fordítva tegye a fogaskerék szerelvényt (44) a munkasztalra.

6. Távolítsa el a négy csavart (42) és vegye le a biztosító alátéteket (35). Csavarja be a két csavart a forgórészen található menetes furatokba (E). Felváltva húzza meg a csavarokat, amíg ki nem jön a forgórész.

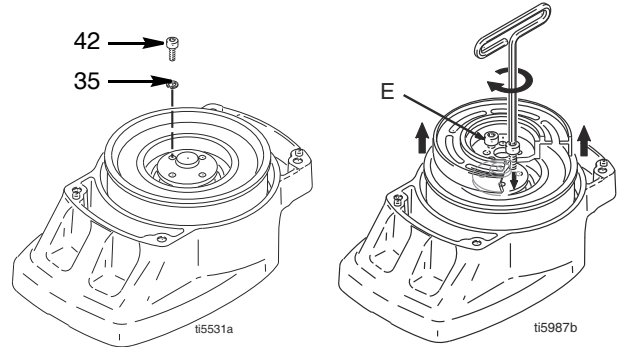

7. Távolítsa el a rögzítőgyűrűt (44d).
8. Fordítsa meg a fogaskerék szerelvényt, és egy műanyag kalapáccsal üsse ki a hajtótengelyt (44c).

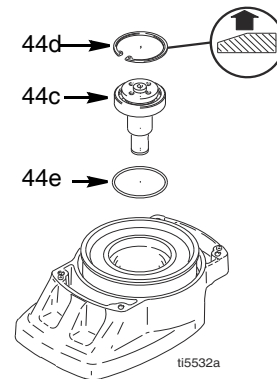

Tengelykapcsoló armatúra

9. A tengelykapcsoló armatúra (39) és a tengelykapcsoló ház közé dugva, egy ütőműves csavarbehajtót vagy éket használjon a motortengely kiszerelés alatti tartására.
10. Csavarja ki a négy csavart (36) és vegye le a biztosító alátéteket (35).
11. Szerelje ki az armatúrát (39).

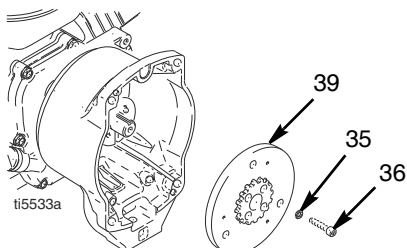

Beszereelés

Tengelykapcsoló armatúra

1. Tegyen két tízcentes oszlopot a sima munkaasztal felületre.
2. Tegye az armatúrát (39) a két tízcentes oszlopra.
3. Nyomja a kerékagy közepét egészen a munkaasztal felületéig.

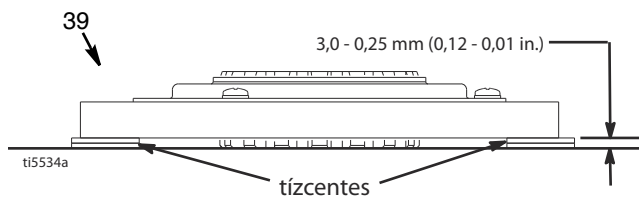

4. Szerelje az armatúrát (39) a motor hajtótengelyére.
5. Szerelje be a négy csavart (36) és a biztosító alátéteket (35), 125 in-lb nyomatékkal húzza meg a csavarokat.

Fogaskerék szerelvény

6. Szereljen be az O-gyűrűt (44e).
7. Műanyag kalapáccsal üsse be a hajtótengelyt (44c).
8. A ferde oldallal felfelé fordítva szerelje fel a rögzítőgyűrűt (44d).
9. Forgórészsel felfelé fordítva tegye a fogaskerék szerelvényt a munkaasztalra.
10. Locktite ragasztóval kenje be a csavarokat. Csavarja be a négy csavart (42) a biztosító alátétekkel (35) együtt. Felváltva húzza meg a csavarokat maximum 125 in-lb nyomatékkal, amíg biztonságossá nem válik a forgórész rögzítése. A menetes furatokat használja a forgórész tartására.
11. Négy csavarral (18) szerelje fel a fogaskerék szerelvényt (44).
12. Csatlakoztassa a tengelykapcsoló (+) és a tengelykapcsoló (-) csatlakozóit a kábelköteghez.

Bilincs kiszérése

1. Szerelje ki a motort. Lásd a **Motor kiszérése** című rész, 30. oldal.
2. A Honda kézikönyvben leírtak szerint eressze le a benzint a tartályból.
3. Úgy fordítsa a motort az oldalára, hogy lefelé lent legyen a benzintartály és fent legyen a levegőszűrő.
4. Csavarja ki a bilincs (38) két csavarját (36).
5. Nyomja a csavarhúzó a bilincs (38) hornyába, és vegye le a bilincset.

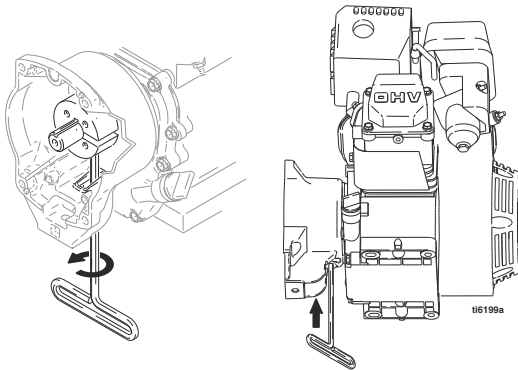

Bilincs beszerelése

1. Szerelje be a motortengely éket (37).
2. Üsse a bilincset (38) a motortengelyre (A). Ügyeljen a 2. megjegyzésben található méretek betartására. A motor felé kell néznie a lesarkításnak.
3. Ellenőrizze a méreteket: Tegye a merev, egyenes acélrudat (B) a tengelykapcsoló ház (45) elején keresztbe. Pontos mérőeszközt használjon a rúd és a bilincs eleje közötti távolság lemérésére. Állítsa be a bilincset, ha szükséges. Húzza meg a csavart (36) $14 \pm 1,1$ N·m (125 ± 10 in-lb) nyomatékkal.

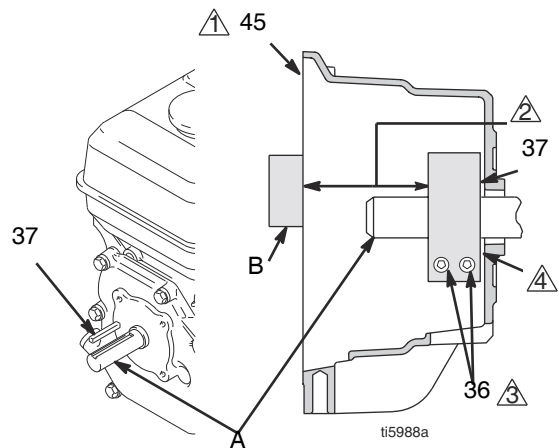

⚠ A tengelykapcsoló ház eleje

⚠ $39,37 \pm 0,25$ mm ($1,550 \pm 0,010$ in.)

⚠ $14 \pm 1,1$ N·m ($125 \pm 0,10$) nyomatékkal húzza meg

⚠ Ezen oldalon lévő lesarkítás

Tengelykapcsoló ház

Kiszzerelés

1. Szerelje ki a bilincset. Lásd a **Bilincs kiszzerelése** című részt, 29. oldal.
2. Csavarja ki a négy csavart (51) és vegye le a biztosító alátéteket (50), amelyek a motorhoz rögzítik a tengelykapcsoló házat (45).
3. Csavarja ki a rögzítőlap alatti csavarokat (145).
4. Húzza ki a tengelykapcsoló házat (45).

Beszerezés

1. Nyomja a tengelykapcsoló házra (45).
2. Csavarja be a négy csavart (51) és szerelje be a biztosító alátéteket (56), amelyek a motorhoz rögzítik a tengelykapcsoló házat (45). Húzza meg 22,6 N·m (200 in-lb) nyomatékkal.

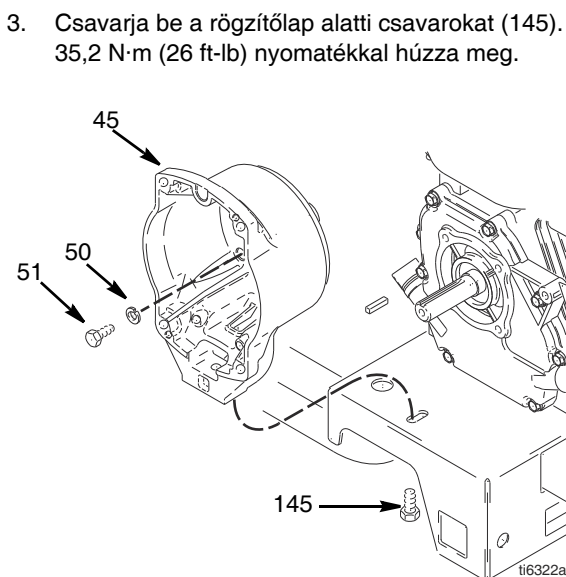

Motor

Kiszzerelés

MEGJEGYZÉS: A motor szervizelését hivatalos HONDA márkakereskedőnek kell végeznie.

1. Végezze el a **Fogaskerék szerelvény/tengelykapcsoló armatúra/bilincs** és a **Tengelykapcsoló ház** kiszzerelését, 27., 29. és 30. oldalon található utasításoknak megfelelően.
2. Bontsa az összes vezeték csatlakozását.
3. Szerelje ki a két záróanyát (111) és a csavarokat (110) a motor talpából.
4. Körültekintően emelje meg a motort, és tegye a munkaasztalra.

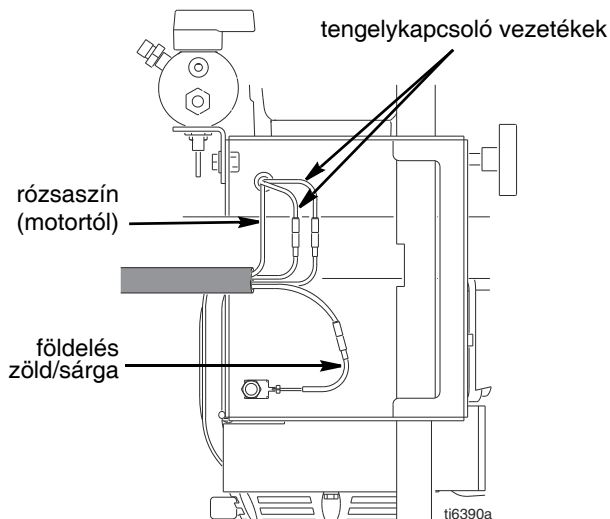
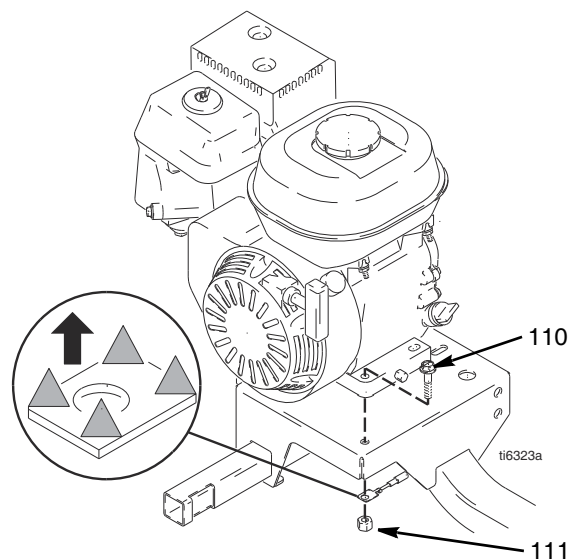

Beszerezés

1. Körültekintően emelje meg a motort, és tegye a kocsira.
2. Csavarja be a két csavart (110) talpába, majd záróanyákkal (111) rögzítse azokat. 27,12 N·m (20 ft-lb) nyomatékkal húzza meg.
3. Végezze el az összes vezeték csatlakozását.
4. Végezze el a **Fogaskerék szerelvény/tengelykapcsoló armatúra/bilincs** és a **Tengelykapcsoló ház** beszerelését, 28., 29. és 30. oldalon található utasításoknak megfelelően.

Nyomákszabályozó jelátalakító

Kiszereelés

1. Csavarja ki a két csavart (108), majd nyissa ki a fedelet (62a).
2. Bontsa a jelátalakító (155) vezetékének vezérlőpanel (62e) csatlakozását.
3. Húzza a jelátalakító csatlakozót a törésgátló perselyén (151) keresztül.
4. Szerelje ki a jelátalakítót és az O-gyűrűt (99) a szűrőházból (67).

Beszereelés

1. Szerelje be az O gyűrűt (99) és a jelátalakítót (155) a szűrőházba (67). 35 - 45 ft-lb. nyomatékkal húzza meg.
2. Szerelje be a jelátalakító csatlakozóját és a törésgátlót a vezérlőházba.
3. Csatlakoztassa a vezeték (155) a vezérlőpanelhez (62e).
4. Zárja be a fedelet (62a), majd két csavarral (108) rögzítse azt.

Nyomásszabályozó (Be/ki kapcsoló)

Kiszzerelés

1. Hajtsa végre a **Nyomásmentesítési eljárás**, 9. oldal.
2. Csavarja ki a két csavart (108), majd nyissa ki a fedelet (62a).
3. Bontsa a BE/KI kapcsoló nyomtatott áramkörű kártya csatlakozását.
4. Nyomja meg a BE/KI kapcsoló (62d) két oldalán található két rögzítőfület, és vegye le a kapcsolót a fedélről.

Beszerezés

1. Úgy szerelje be az új BE/KI kapcsolót (62d), hogy a kapcsoló fűlei bepattanjanak a fedélen lévő helyeikre.
2. Csatlakoztassa a BE/KI kapcsolót a nyomtatott áramkörű kártya csatlakozójába (B).
3. Zárja be a fedelet (62a), majd két csavarral (108) rögzítse azt.

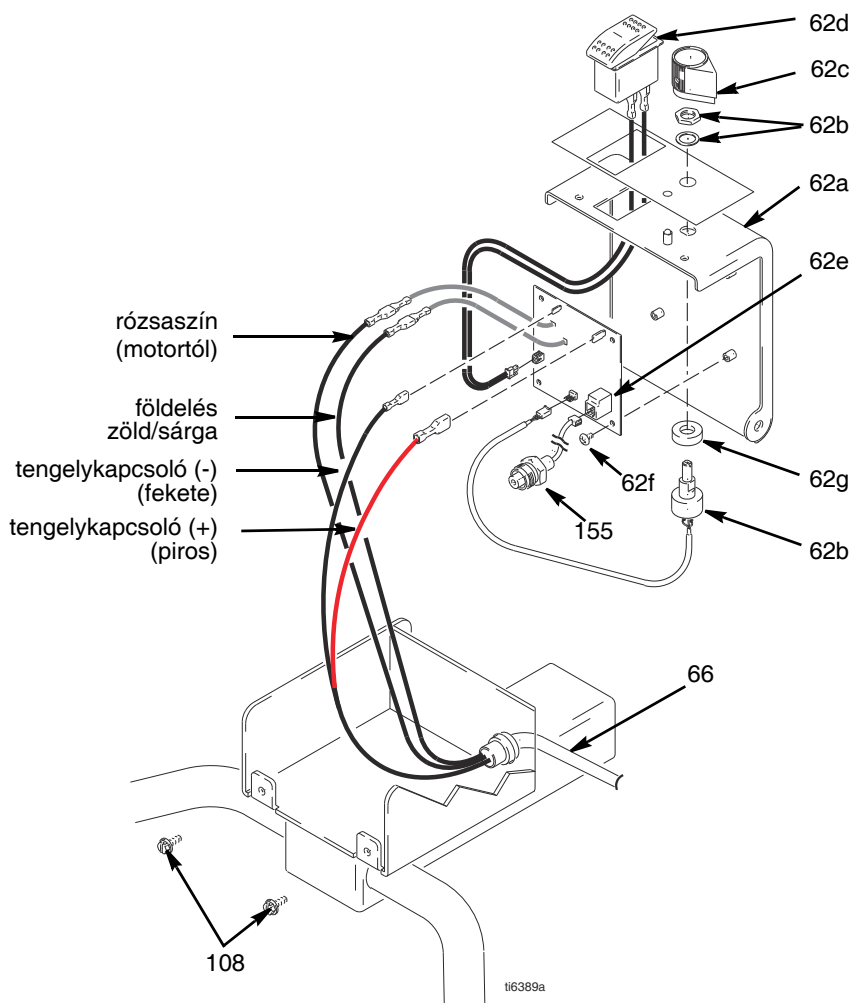

Nyomásállító potenciométer

Kiszereelés

1. Csavarja ki a két csavart (108), majd nyissa ki a fedelet (62a).
2. Bontsa a potenciométer (62b) vezeték vezérlőpanel (62e) csatlakozását.
3. Csavarja ki a potenciométer gombon (62c) található beállító csavarokat, és vegye ki a gombot, a tengelyanyát, biztosító alátétet és a potenciométert (62b).
4. Szerelje le a távtartót (62g) a potenciométerről.

Beszereelés

1. Szerelje fel a távtartót (62g) a potenciométerre (62b).
2. Szerelje be a potenciométert, tengelyanyát, biztosító alátétet és a potenciométer gombot (62c).
 - a. Fordítsa a potenciométert az óramutató járásával egyezően a belső ütközőig. Szerelje a potenciométer gombot (62c) a fedélen (62a) található tartócsapra.
 - b. A lépés beállítása után, a tengellyel való érintkezés után húzza meg a gombon található mindkét csavart 1/4 - 3/8 fordulattal.
3. Csatlakoztassa a potenciométer (62b) vezetékét vezérlőpanelhez (62e).
4. Zárja be a fedelet (62a), majd két csavarral (108) rögzítse azt.

Vezérlőpanel

Kiszereelés

1. Csavarja ki a két csavart (108), majd nyissa ki a fedelet (62a).
2. Bontsa a motor és a földvezeték kábelköteg (66) csatlakozásait.
3. Végezze el a vezérlőpanelen (62e) következő csatlakozások bontását:
 - Potenciométer vezeték (62b)
 - Jelátalakító vezeték (155)
 - BE/KI kapcsoló vezeték (62d)
 - Tengelykapcsoló vezetékek
4. Csavarja ki a négy csavart (62f), és vegye le a vezérlőpanelt (62e).

Beszereelés

1. Négy csavarral (62f) szerelje fel a vezérlőpanelt (62e).
2. Végezze el a vezérlőpanelen (62e) következő csatlakozásokat:
 - Tengelykapcsoló vezetékek
 - BE/KI kapcsoló vezeték (62d)
 - Jelátalakító vezeték (155)
 - Potenciométer vezeték (62b)
3. Csatlakoztassa a motor és föld vezetékeket.
4. Zárja be a fedelet (62a), majd két csavarral (108) rögzítse azt.

Alkatrészrajzok

25M224

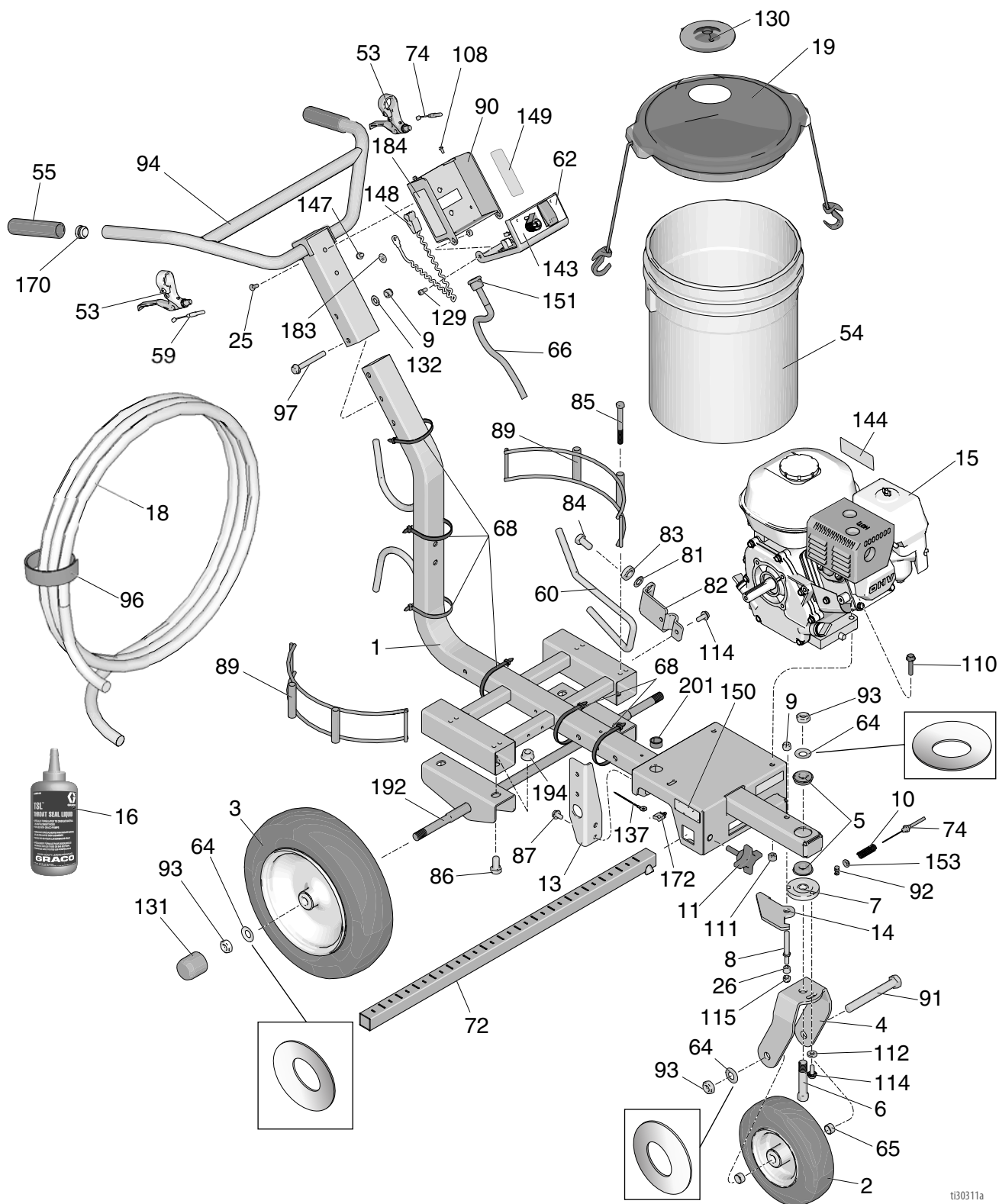

t30311a

Alkatrészlista - 25M224

Ref.	Alkatrész	Leírás	Menny	Ref.	Alkatrész	Leírás	Menny
1	17N510	KERET, LL	1	89	17N536	TARTÓ, vödör	2
2	119542	KERÉK, kicsi	1	90	15F047	VEZÉRLŐ, doboz	1
3	119543	KERÉK, nagy	2	91	113665	CSAVAR, fejes, hatlapfejű	1
4	15F127	VILLA, festett	1	92	114802	VEZETÉK. ütköző	1
5	119532	CSAPÁGY, peremes	2	93	119554	ANYA, záró, nejlontetű, vékony	4
6	15E780	CSAP, villa	1	94	24Z284	RÚD, fogantyú, LL	1
7	15E773	TÁRCSA, beállító	1	96	114271	SZALAG, feltekert tömlő	1
8	15E792	CSAP, kar	1	97	116935	CSAVAR, fejes, peremes	2
9	101566	ANYA, ellen	3	108	128978	CSAVAR, 8-32, hatlapfejű, laposfejű	6
10	114682	RUGÓ, nyomó	1	110	112960	CSAVAR, peremes, hatlapfejű	2
11	108471	GOMB, fogas	1	111	110838	ANYA, ellen	2
13	15E748	TARTÓ, elosztó	1	112	122669	ALÁTÉT, lapos, rendkívül vastag	1
14	287682	KAR, beállító kerék, tartalmazza a 26 jelű elemet	1	114	110963	CSAVAR, fejes, peremes	3
15	108879	MOTOR, benzines, 4,0 LE	1	115	111040	ANYA, záró, nejlontetű, 5/16 in.	1
	25P295	MOTOR, benzines, 5,5 lóerő (HP), Honda (csak Kína)	1	129	101550	CSAVAR, fejes, belső kulcsny.	2
16	238049	FOLYADÉK, TSL, 4 oz.	1	130	278723	TÖMÍTÉS, tartály	1
18	249080	TÖMLŐ, csatlakozóvéges, 1/4 in. x 50 ft., nikkal	1	131	15C871	KUPAK, láb	2
19	24U241	KÉSZLET, tartályfedél	1	132	100731	CSAVARALÁTÉT	2
25	108538	CSAVAR, fejes, laposfejű	2	137	119579	VEZETÉK, földelés	1
26	111016	CSAPÁGY, peremes	1	143	17H684	CÍMKE, LL3400	1
53	194310	KAR, működtető	2	144▲	194126	CÍMKE, figyelmeztető	1
54	115077	TARTÁLY, műanyag	1	147	107257	CSAVAR, menetvágó, hatlapfejű	1
55	116139	MARKOLAT, fogantyú	2	148	237686	VEZETÉK, földelő szerelvény csipesszel	1
59	15E992	KÁBEL, pisztoly	1	149▲	17K394	CÍMKE, biztonsági, figyelmeztetés, tűz és robbanás	1
60	15E993	RÚD, ék	1	150▲	16P136	CÍMKE, biztonság, figyelmeztetés	1
62	287565	BURKOLAT, vezérlődoboz, szerelvény	1	151	15F928	PERSELY, törésgátló	1
64	119563	ALÁTÉT, Belleville	4	153	111025	TÖMÍTÉS, polipropilén	1
65	15E996	TÁVTARTÓ, kerék	2	170	120151	DUGÓ, cső	2
66	15E995	KÁBELKÖTEG, vezeték, vezérlés	1	172	117727	BILINCS, vezeték	1
72	17J407	TARTÓ, támasz, pisztoly	1	183▲	16W503	CÍMKE, biztonság, földelés jel	1
74	241445	KÁBEL, beállító kerék	1	184▲	17K392	CÍMKE, biztonság, figyelmeztetés, befecskendezés	1
81	195134	TÁVTARTÓ, golyó, vezeték	1	▲	222385	CÍMKE, biztonság, orvosi segélyhívó (nem látható)	1
82	198891	KONZOL, rögzítő	1	192	24Z605	TENGELY, hegesztett	1
83	198931	CSAPÁGY	1	194	112731	ANYA, hatlapú, peremes	4
84	113961	CSAVAR, fejes, hatlapfejű	1	201	129528	TÖMÍTŐGYŰRŰ, hasított, 1" lyuk	1
85	867517	CSAVAR, hatlapfejű, 3/8-16 x 3,5"	4				
86	111802	CSAVAR	4				
87	111801	CSAVAR, fejes, hatlapfejű	4				

▲ A veszélyt jelző és figyelmeztető csere címkék, matricák, illetve táblák ingyenesen rendelhetők.

Alkatrészrajzok

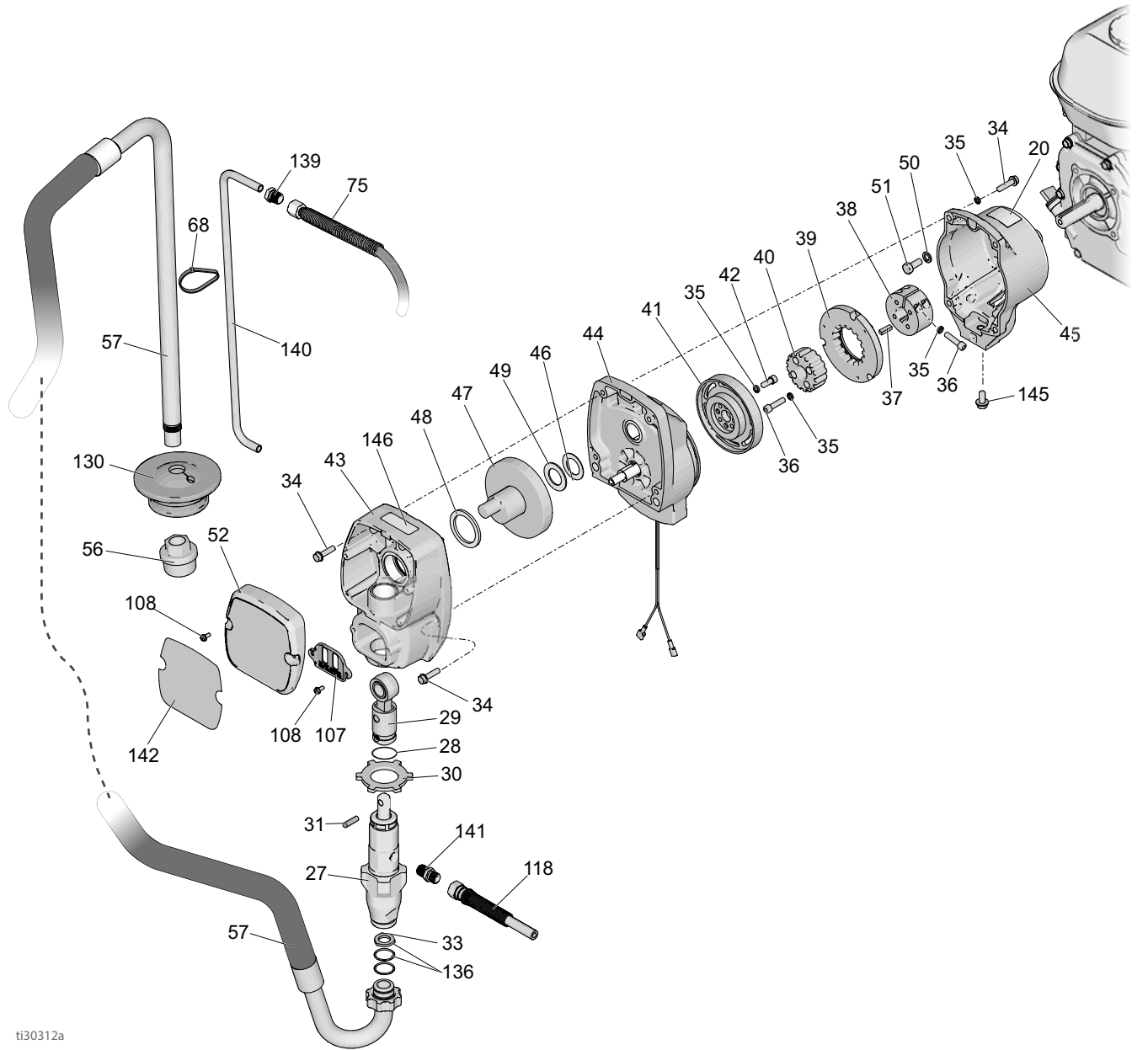

ti30312a

Alkatrészlista - 25M224

Ref.	Alkatrész	Leírás	Menny	Ref.	Alkatrész	Leírás	Menny
20	16D576	CÍMKE, „Made in USA”	1	49	107434	CSAPÁGY, axiális	1
27	246428	SZIVATTYÚ, térfogat-kiszorításos	1	50	100214	ALÁTÉT, záró	4
28	196750	RUGÓ, rögzítő	1	51	108842	CSAVAR, fejes, hatlapfejű	4
29	287053	RÚD, csatlakozó	1	52	287487	BURKOLAT, elülső, festett	1
30	195150	ANYA, ellen, szivattyú	1	56	246385	SZÚRÓ, 7/8-14 unf	1
31	196762	CSAP, egyenes	1	57	17M875	TÖMLŐ, szívó, tartalmazza a 33, 136, jelű elemet	1
33†	115099	CSAVARALÁTÉT	1	68	404989	SZALAG, kötő	6
34	119426	CSAVAR, megmunkált, hatlapfejű, alátétes	8	75	249232	TÖMLŐ, csatlakozóvéges, 1/4 in. X 3,0 ft.	1
35*	105510	ALÁTÉT, záró, rugós (magas)	10	107	15B589	FEDÉL, szivattyúrúd	1
36*	108803	CSAVAR, beállító, belső kulcsnyílású	6	118	249149	TÖMLŐ, csatlakozóvéges, 1/4 in. X 22.25 in.	1
37	183401	PECEK, párhuzamos	1	136†	117559	O-GYŰRŰ	2
38	193680	GALLÉR, tengely	1	139	196180	CSŐKÖTŐ HÜVELY	1
39*		ARMATÚRA, tengelykapcsoló, 4 in.	1	140	16X071	CSŐ, leeresztő	1
40*		KERÉKAGY, armatúra	1	141	196181	CSATLAKOZÓ, csőkapcsoló	2
41*		FORGÓRÉS, tengelykapcsoló, 4 in.	1	142	17H685	CÍMKE, szivattyú, LL3400	1
42*	101682	CSAVAR, fejes, belső kulcsny.	4	145	112395	CSAVAR, fejes, peremes	1
43	287483	HÁZ, hajtás, tartalmazza a 34 jelű elemet	1	146▲	290228	CÍMKE, figyelmeztető	1
44	287376	HÁZ, fogaskerék	1				
45	15E535	HÁZ, tengelykapcsoló, gép	1				
46	116074	ALÁTÉT, nyomó	1				
47	287484	CSAP, GMAX 3400, tartalmazza a 46, 48, 49 jelű elemet	1				
48	180131	CSAPÁGY, axiális	1				

▲ A veszélyt jelző és figyelmeztető csere címkék, matricák, illetve táblák ingyenesen rendelhetők.

* A tengelykapcsoló csere készlet tartalmazza, 241109

† A szívócső készlet tartalmazza, 17M875

Alkatrészrajzok és lista - Fogaskerékház

Hiv. szám 44: Fogaskerékház

Ref.	Alkatrész	Leírás	Menny
44	287376	FOGASKERÉKHÁZ	1
44a	287482	KÉSZLET, javító, tekercs	1
44b	105489	ÉRINTKEZŐ	2
44c*	287485	HAJTÓTENGELY	1
44d*	113094	RÖGZÍTŐGYŰRŰ, nagy	1
44e*	165295	O-GYŰRŰ. csomag	1

* Külön rendelhető

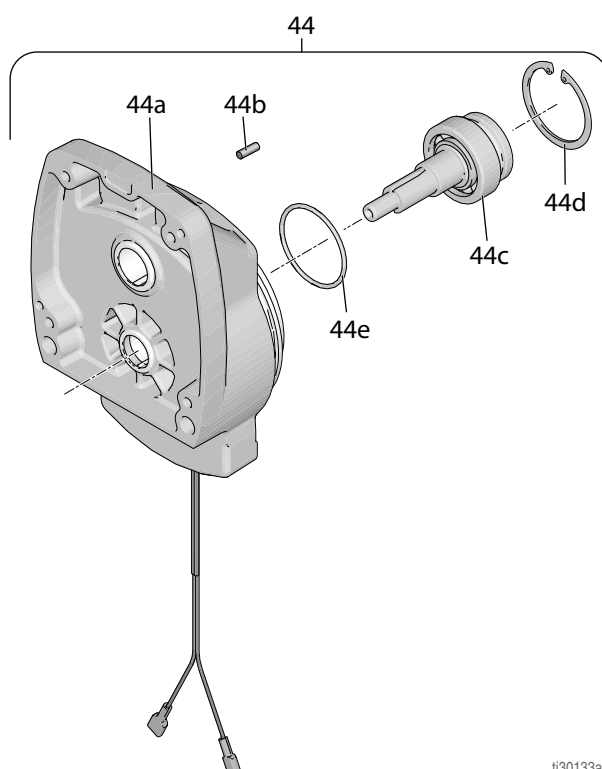

ti30133a

Festékszórókar alkatrészek

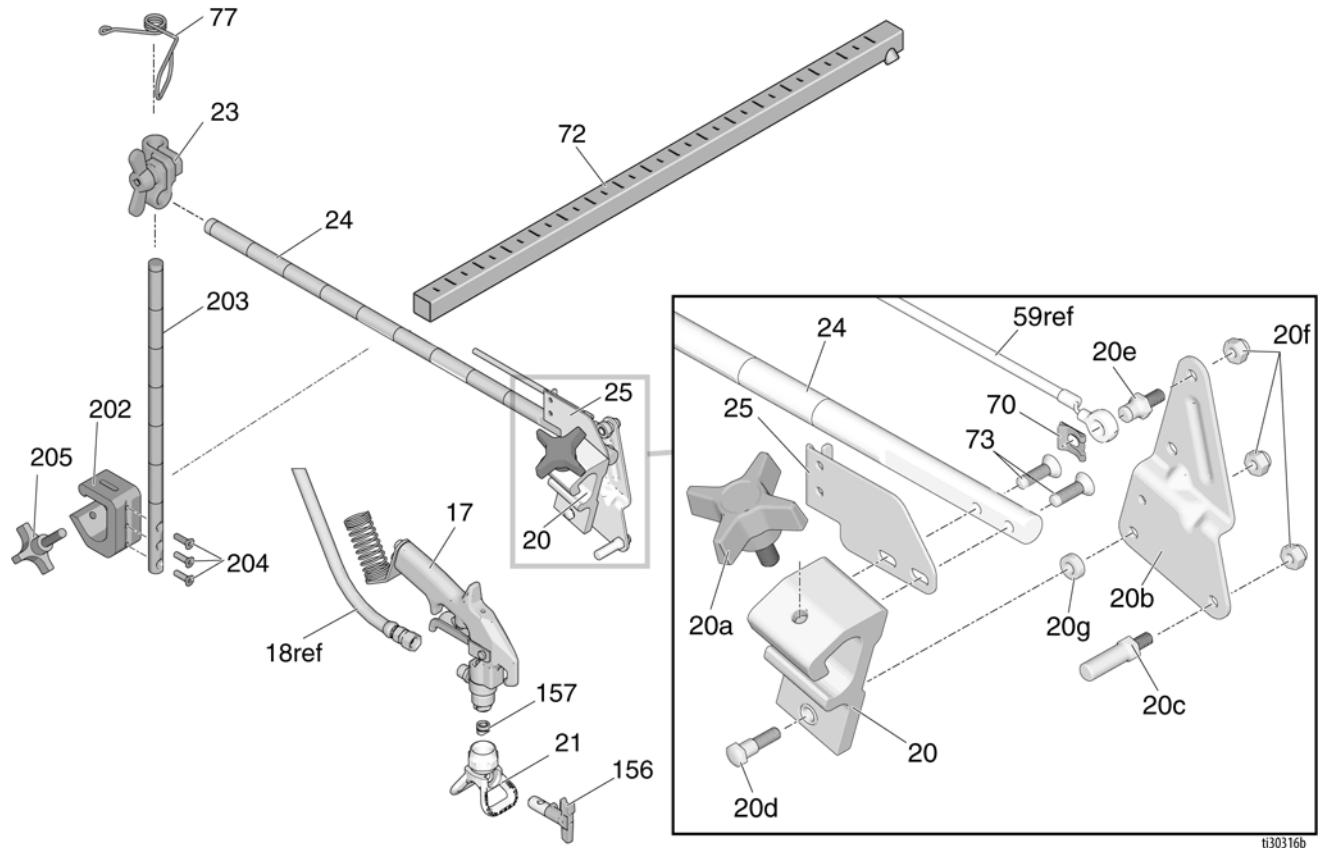

Ref	Alkatrész	Leírás	Menny	Ref	Alkatrész	Leírás	Menny
17	248157	PISZTOLY, hajlékony	1	72	17J407	TARTÓ, támasz, pisztoly	1
20	15F216	TARTÓ, pisztoly	1	73	119647	CSAVAR, fejes, belső kulcsnyílású	2
20a*	15F750	GOMB, tartó, pisztoly	1	77	188135	VEZETŐ, kábel	1
20b*	15F214	KAR, működtető	1	156	LL5319	FÚVÓKA, szóró, útjelfestés, tartalmazza a 157 jelű elemet	1
20c*	15F209	CSAP, húzás, ravasz	1		*17H720	SZALAG, kötő, 5 in.	3
20d†	17J575	RÖGZÍTŐCSAVAR, speciális	1	202	17J424	RÚD, magasságállító, szerelvény, tartalmazza a 203, 204, 205 jelű elemet	1
20e*	17H673	CSAP, kábel	1	203	17J139	RÚD, pisztolytartó	1
20f†	102040	ANYA, ellen	3	204	113428	CSAVAR, gép	3
20g†	17J576	TÁVTARTÓ, speciális	1	205	108471	GOMB, fogas	1
21	243161	SZÓRÓFEJVÉDŐ, RAC® V	1				
23	24Y645	KÉSZLET, bilincs	1				
24	17J145	KAR, tartó, pisztoly	1				
25*	15F213	TARTÓ, kábel	1				
70	*126111	RÖGZÍTŐ, rugós biztosítógyűrű, külső, 8 mm	1				

* A pisztolytartó javítókészlete tartalmazza, 25A528

† 4 ujjas pisztoly készlet tartalmazza, 24Y991

Nyomásszabályozó szerelvény

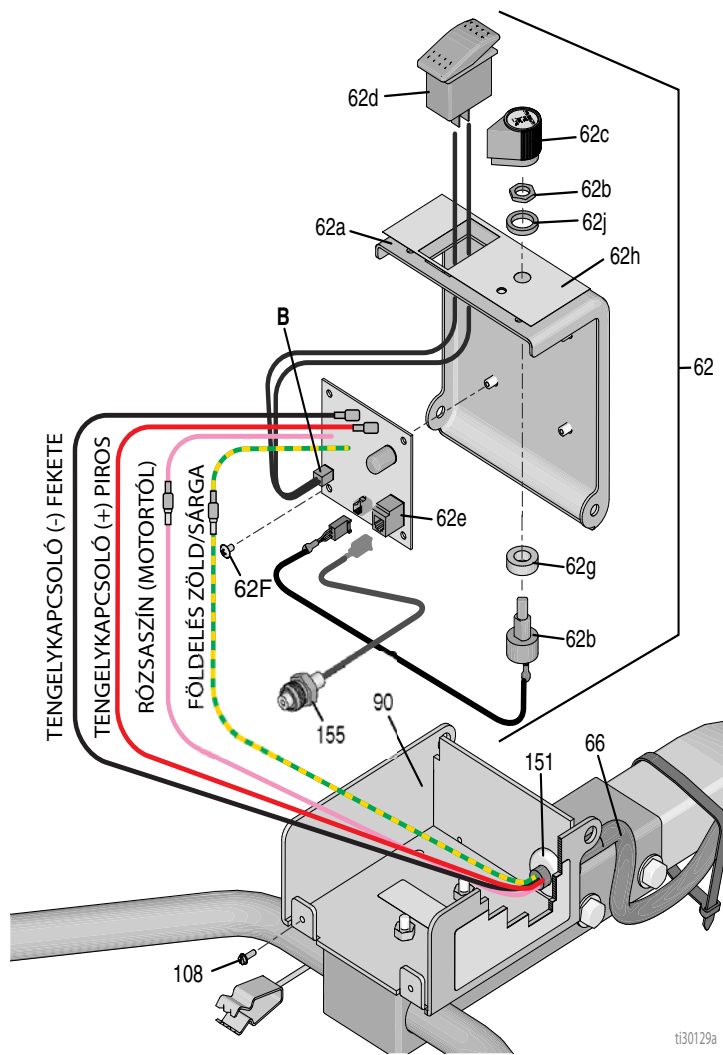

ti30129a

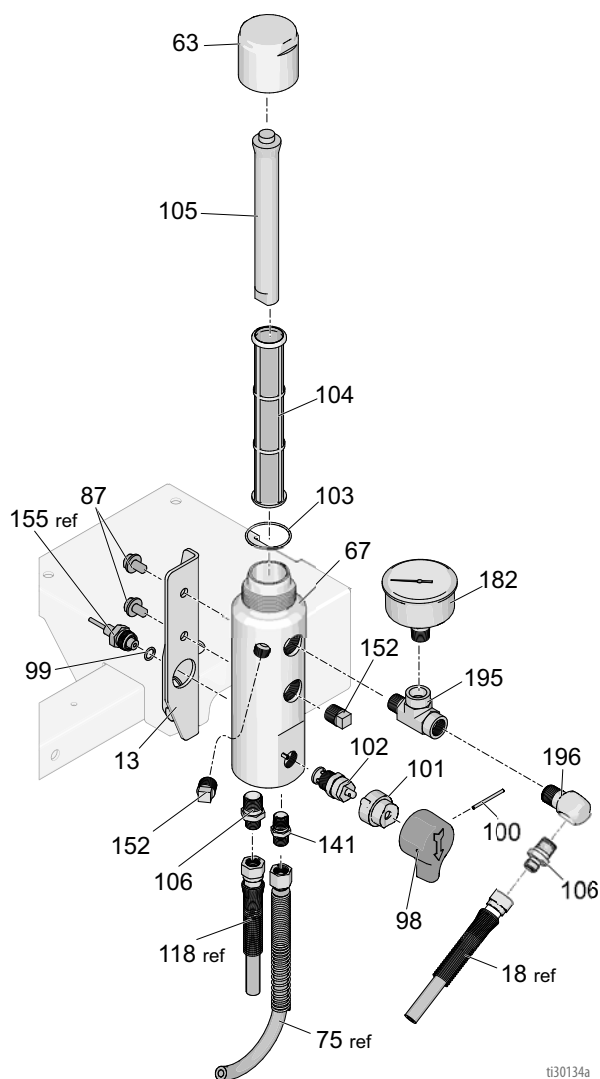

ti30134a

Alkatrészlista - nyomásszabályozó/szűrő egység

Ref	Alkatrész	Leírás	Menny	Ref	Alkatrész	Leírás	Menny
13	15E748	TARTÓ, elosztó	1	99*	111457	O-GYŰRŰ	1
62a	15E991	BURKOLAT, vezérlődoboz	1	100*	15C972	CSAP, hornyolt	1
62b	256219	POTENCIOMÉTER	1	101*	224807	FEJ, szelep	1
62c	116167	GOMB, potenciométer	1	102*	239914	SZELEP, leeresztő	1
62d	116752	KAPCSOLÓ, billenő	1	103*	117285	O-GYŰRŰ	1
62e	287486	PANEL, vezérlő	1	104*	243984	SZŪRŐ, folyadék	1
62f	113045	CSAVAR, sems, gép, kereszthotnyornyos, truss	4	105*	15C766	CSŐ, diffúzor	1
62g	198650	TÁVTARTÓ, tengely	2	106	196177	ADAPTER, csőkapcsoló	2
62h	15F540	CÍMKE, vezérlő	1	141	196181	CSATLAKOZÓ, csőkapcsoló	1
62j	15C973	TÖMÍTÉS	1	152*	15G331	CSŐ, dugó, sst	2
63*	287285	ZÁRÓSAPKA, elosztó, tartalmazza a 103, 105 jelű elemet	1	155*	15F782	KÁBELKÖTEG, jelátalakító, újrafestő	1
67*	17K166	ELOSZTÓ, szűrő	1	182	804582	MÉRŐ, nyomás, folyadék	1
87	111801	CSAVAR, fejes, hatlapfejű	4	195	124490	SZERELVÉNY, T-elágazás	1
98*	15C780	FOGANTYÚ	1	196	196179	CSATLAKOZÓ, könyök	1

* A 24Z867 sz. szűrő javítókészlet részét képezi

Nyomákszabályozó kapcsolási rajz

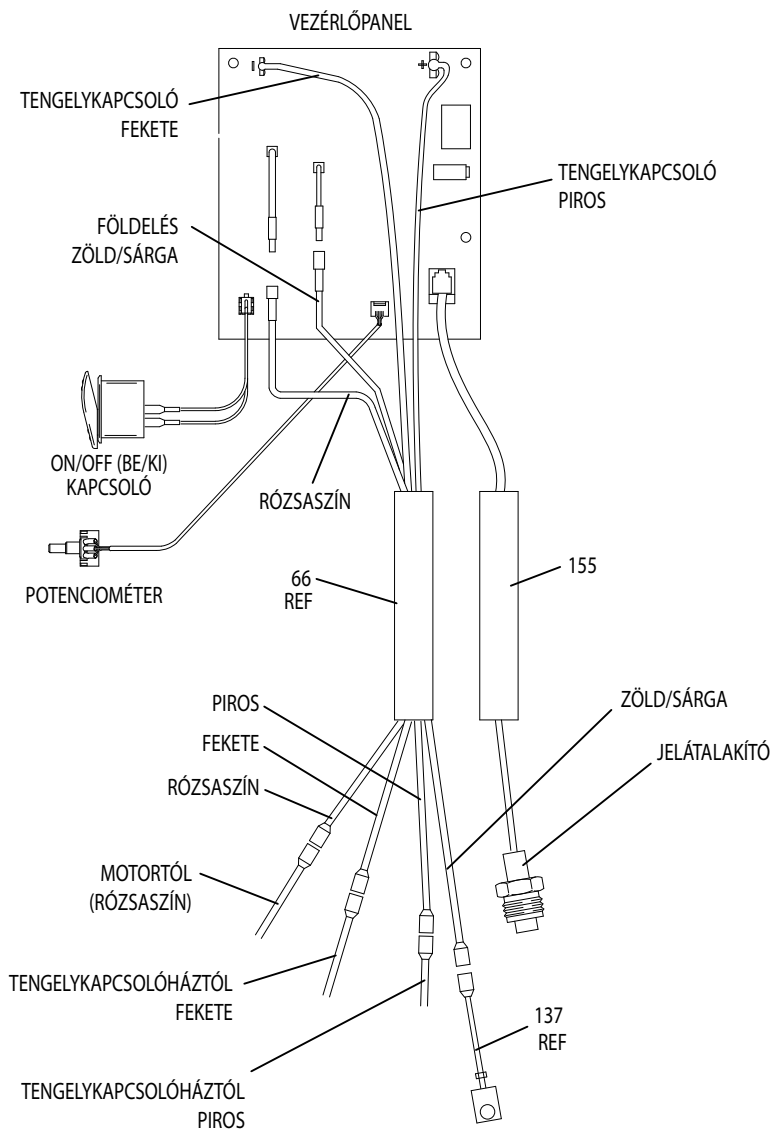

ti30126a

Műszaki adatok

LineLazer 3400 (Modell 25M224)		
	Amerikai Egyesült Államok	Metrikus
Honda GX120 motor		
SAE J1995 @ 3600 fordulat/perc	4,0 lóerő	
Maximális üzemi nyomás	3300 psi	22,8 MPa, 228 bar
Maximális szóráseljesítmény	0,75 gallon/perc	2,84 liter/perc
Maximális fúvókaméret	1 pisztoly 0,027 in.-es fúvókával	
Bemeneti festékszűrő	12 mesh (893 mikron) rozsdamentes acél szűrő, újrahasznosítható	
Kimeneti festékszűrő	60 mesh (250 mikron) rozsdamentes acél szűrő, újrafelhasználható	
Szivattyú-beszívónyílás mérete	25,4 mm (1,0 in.) átmérő	
Kimeneti folyadéknyílás mérete	6,35 mm (0,25 in.) átmérő	
Zajsztint		
ISO 3741 szerinti hangteljesítmény	95,4 dBA	
ISO 3741 szerinti hangnyomás	91,0 dBA	
Rezgésszint, ISO 5349 szerint		
Bal kéz	260 in/s ²	6,60 m/s ²
Jobb kéz	225 in/s ²	5,72 m/s ²
Folyadékkal érintkező alkatrészek	rozsdamentes acél, PTFE, bőr, nejlon, cink- és nikkelbevonatú szénacél, volfrám-karbid, krómbevonatú, UHMWPE, acetál, polietilén	
Méretetek (25M224)		
Tömeg (száraz, csomagolás nélkül)	160,0 lb.	72,5 kg
Magasság lehajtott fogantyúval	39,4 in.	100,0 cm
Magasság felemelt fogantyúval	41,3 in.	104,8 in.
Hossz lehajtott fogantyúval	66,3 in.	168,4 cm
Hossz felhajtott fogantyúval	68,0 in.	172,7 cm
Szélesség	26,0 in.	66,0 cm
Pisztoly		
Maximális üzemi nyomás	5000 psi	345, 3,45 (bar, MPa)
Tömeg (fúvókával és szórófejvédővel)	18 oz.	510 g
Beömlő	1/4" npsm külső	
Maximális anyag hőmérséklet	120°F	50°C

LineLazer 3400 (Modell 25P341)		
	Amerikai Egyesült Államok	Metrikus
Honda GX160 motor		
SAE J1995 @ 3600 fordulat/perc	5,5 lóerő	
Maximális üzemi nyomás	3300 psi	22,8 MPa, 228 bar
Maximális szórásfeljlesztés	0,75 gallon/perc	2,84 liter/perc
Maximális fúvókaméret	1 pisztoly 0,027 in.-es fúvókával	
Bemeneti festékszűrő	12 mesh (893 mikron) rozsdamentes acél szűrő, újrahasznosítható	
Kimeneti festékszűrő	60 mesh (250 mikron) rozsdamentes acél szűrő, újrafelhasználható	
Szivattyú-beszívónyílás mérete	25,4 mm (1,0 in.) átmérő	
Kimeneti folyadéknyílás mérete	6,35 mm (0,25 in.) átmérő	
Zajsztint		
ISO 3741 szerinti hangteljesítmény	95,4 dBA	
ISO 3741 szerinti hangnyomás	91,0 dBA	
Rezgésszint, ISO 5349 szerint		
Bal kéz	260 in/s ²	6,60 m/s ²
Jobb kéz	225 in/s ²	5,72 m/s ²
Folyadékkal érintkező alkatrészek	rozsdamentes acél, PTFE, bőr, nejlon, cink- és nikkellebevonatú szénacél, volfrám-karbid, krómbevonatú, UHMWPE, acetál, polietilén	
Méretetek (25M224)		
Tömeg (száraz, csomagolás nélkül)	165,0 lb.	74,8 kg
Magasság lehajtott fogantyúval	39,4 in.	100,0 cm
Magasság felemelt fogantyúval	41,3 in.	104,8 in.
Hossz lehajtott fogantyúval	66,3 in.	168,4 cm
Hossz felhajtott fogantyúval	68,0 in.	172,7 cm
Szélesség	26,0 in.	66,0 cm
Pisztoly		
Maximális üzemi nyomás	5000 psi	345, 3,45 (bar, MPa)
Tömeg (fúvókával és szórófejvédővel)	18 oz.	510 g
Beömlő	1/4" npsm külső	
Maximális anyaghőmérséklet	120°F	50°C

65. sz. Kaliforniai Indítvány

KALIFORNIÁBAN ÉLŐK

 **FIGYELMEZTETÉS:** Rák és születési rendellenességek – www.P65warnings.ca.gov.

Standard Graco garancia

A Graco garanciát vállal a dokumentumban említett összes, a Graco által gyártott és a Graco megnevezését viselő berendezéseket illetően, hogy az eredeti vásárlónak való eladásának dátumán a berendezések nem tartalmaznak gyártási vagy anyagi hibákat. A Graco által kibocsátott speciális, kiterjesztett illetve korlátozott garancia kivételével az értékesítés időpontjától számított tizenkét hónapos időtartamra vonatkozóan a Graco megjavítja illetve kicseréli a berendezés bármely, a Graco által hibásnak ítélt alkatrészét. Ezen garancia csak abban az esetben érvényes, amennyiben a berendezés összeszerelése, működtetése és karbantartása a Graco írásban megadott előírásainak megfelelően történik.

Jelen garancia nem fedezi az általános kopást és elhasználódást, valamint a nem megfelelő üzembe helyezésből, helytelen használatból, súrlódásból, rozsdásodásból, nem helyénvaló vagy nem megfelelő karbantartásból, elhanyagolásból, balesetekből, módosításokból vagy nem eredeti Graco cserealkatrészek használatából származó bármilyen hibás működést, károsodást vagy kopást, illetve a Graco nem vállal felelősséget ezekért. Továbbá a Graco nem vállal felelősséget azokért a meghibásodásokért, károsodásokért vagy elhasználódásért, amelyek a Graco berendezések inkompatibilitásának tulajdoníthatók a nem a Graco által szolgáltatott szerkezetekkel, tartozékokkal, berendezésekkel és anyagokkal, továbbá a nem a Graco által biztosított szerkezetek, tartozékok, berendezések és anyagok nem megfelelő kivitelezéséért, gyártásáért, beszereléséért, használatáért és karbantartásáért.

Ezen garancia feltétele az is, hogy a vásárló a hibásnak vélt berendezést, a költségeket előre kifizetve visszajuttassa egy hivatalos (szerződött) Graco márkakereskedőhöz a bejelentett hiba kivizsgálása céljából. Amennyiben a bejelentett hiba az ellenőrzés után valósnak bizonyul, a Graco költségmentesen megjavít, illetve kicserél bármely hibás alkatrészt. Ezután a berendezést visszaküldi az eredeti vásárlónak a szállítási költség előzetes kifizetésével. Amennyiben a berendezés vizsgálata nem tár fel semmilyen anyag- vagy gyártási hibát, a javítást méltányos áron elvégezzük, amely tartalmazhatja az alkatrészek, a munkaerő és a szállítás árát.

A JELEN GARANCIA KIZÁRÓLAGOS ÉS HELYETTESÍT BÁRMILYEN MÁS KIFEJEZETT VAGY VÉLELMEZETT GARANCIÁT, IDEÉRTVE, DE NEM SZORÍTKOZVA AZ ÉRTÉKESÍTHETŐSÉGRE, ILLETVE A MEGHATÁROZOTT CÉLRA VALÓ ALKALMASSÁGRA VONATKOZÓ GARANCIÁVÁLLALÁST IS.

A Graco egyetlen felelőssége és a vásárló egyetlen orvosolási joga bármilyen garanciális feltétel megszegése esetén kizárólag a fentiek szerint érvényesíthető. A vásárló elfogadja, hogy semmilyen más orvosolás nem áll rendelkezésre (ideértve, de nem szorítkozva a profitveszteségeknek tulajdonítható véletlenszerű vagy közvetlenül elszenvedett károkat, elmaradt értékesítési lehetőségeket, személyi és anyagi károkat, vagy bármilyen más véletlenszerű vagy közvetlen károkat). A garanciális feltételek megszegésével kapcsolatos követelési igényt az eladási dátumtól számított két (2) éven belül érvényre kell juttatni.

A GRACO NEM VÁLLAL GARANCIÁT ÉS ELUTASÍT MINDENFAJTA ÉRTÉKESÍTHETŐSÉGRE, VAGY EGY MEGHATÁROZOTT CÉLRA VALÓ ALKALMASSÁGRA VONATKOZÓ GARANCIÁVÁLLALÁST A GRACO ÁLTAL FORGALMAZOTT, DE NEM A GRACO ÁLTAL GYÁRTOTT TARTOZÉKOKRA, TERMÉKEKRE, ANYAGOKRA VAGY ALKATRÉSZEKRE VONATKOZÓAN. Ezen, a Graco által értékesített, de nem a Graco által gyártott termékekre (mint például villanymotorok, kapcsolók, csövek stb.), amennyiben garanciálisak, a termék gyártója által kibocsátott garancia érvényes. Az ilyen garanciák megszegése esetén a Graco minden méltányolandó segítséget megad a vásárló számára a követelési igény érvényre juttatásához.

A Graco semmilyen körülmények között nem vállal felelősséget olyan közvetett, előre nem látható, különleges vagy következményes károkért, amelyek a Graco által a továbbiakban szállított berendezésből adódnak, illetve bármilyen általa eladott termék vagy egyéb áru beszereléséből, teljesítményéből vagy használatából ered, akár szerződés megszegése, garancia megszegése, a Graco gondatlansága vagy bármely más okból adódik.

Graco-információk

A Graco termékekre vonatkozó legfrissebb információkért keresse fel a www.graco.com weboldalt.

A szabadalmi információkkal kapcsolatban keresse fel a www.graco.com/patents weboldalt.

RENDELÉS LEADÁSÁHOZ vegye fel a kapcsolatot Graco forgalmazójával vagy hívja az 1-800-690-2894 számot, hogy a legközelebbi forgalmazóhoz irányítsuk.

*A gépkönyvben található összes leírt és bemutatott termék leírás a könyv nyomtatásakor érvényben lévő legfrissebb adatokat tartalmazza.
A Graco fenntartja a jogot az előzetes értesítés nélküli változtatásra.*

Az eredeti használati útmutató fordítása. This manual contains Hungarian. MM 3A4587

Graco székhely: Minneapolis

Nemzetközi irodák: Belgium, Kína, Japán, Korea

GRACO INC. AND SUBSIDIARIES • P.O. BOX 1441 • MINNEAPOLIS MN 55440-1441 • USA

Copyright 2016, Graco Inc. A Graco minden gyártóhelye ISO 9001 minőségbiztosítási tanúsítvánnyal rendelkezik.

www.graco.com

F átdolgozott kiadás, szeptember 2021