

Pengoperasian, Bagian-bagian, Perbaikan



3A7499K

ID

Contractor PC Spray Guns

Untuk pengerjaan cat dan pelapis arsitektural. Hanya untuk penggunaan profesional.

Tekanan Kerja Maksimum 3600 psi (24,8 MPa, 248 bar)

Lihat halaman 2 untuk informasi model tambahan.



Petunjuk Keselamatan Penting

Bacalah semua peringatan dan petunjuk dalam buku panduan ini. Lihat buku panduan penyemprot untuk petunjuk Pelepasan Tekanan, pembuangan angin, dan penyemprotan. Simpan petunjuk ini.



Informasi Medis Penting

Bacalah kartu peringatan medis yang disertakan dengan pistol semprot. Kartu tersebut berisi informasi perawatan cedera untuk dokter. Simpanlah kartu tersebut ketika mengoperasikan alat.

Pistol Semprot Contractor PC

Pistol Semprot Contractor PC Compact

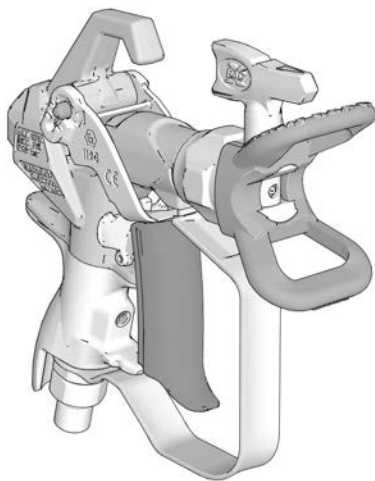
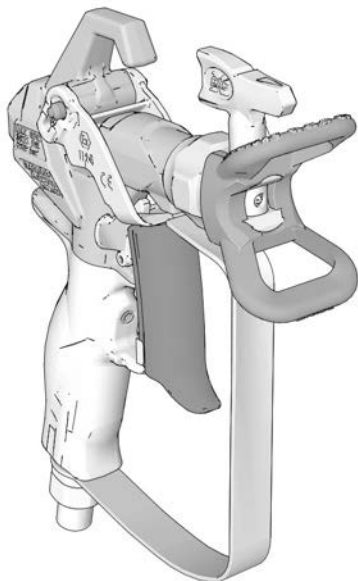

ti34244b



II 2 G Ex h IIB T6 Gb

PROVEN QUALITY. LEADING TECHNOLOGY.

UK CA CE

Daftar Isi

Model	2
Peringatan	3
Pentanahan	5
Penyiapan	6
Prosedur Pelepasan Tekanan	6
Pengunci Pelatuk Pistol Semprot	6
Penyesuaian Pelatuk (khusus Pistol Semprot Contractor PC)	7
Pasang Ujung dan Pelindung Ujung pada Pistol Semprot	8
Menghubungkan Pistol Semprot ke Penyemprot	8
Pengoperasian	9
Meluruskan Penyemprot	9
Menyemprot	9
Membersihkan Penyumbat Ujung Penyemprot	9
Pembersihan	9
Bagian-bagian	10
Ujung dan Pelindung	11
Pemeliharaan	12
Membersihkan/Mengganti Filter	12
Perbaikan/Penggantian	13
Mengganti Selongsong	13
Meluruskan Pegangan	14
Spesifikasi Teknis	15
Proposisi California 65	15
Garansi Standar Graco	16
Informasi Graco	17

Model

Model Pistol Semprot Contractor PC				
Nomor Alat	Ujung	Pelindung	Filter	Terjemahan Bahasa Yang Disertakan
17Y042	LTX517	RAC X	60 Lubang	Inggris, Prancis, Spanyol
17Y043	LP517	RAC X	60 Lubang	Inggris, Prancis, Spanyol, Jerman
17Y044	LTX517	RAC X	60 Lubang	Inggris, Tiongkok, Jepang, Korea
17Y045	Tidak Ada	RAC X	60 Lubang	Inggris, Prancis, Spanyol, Jerman
17Y470	FFLP210	RAC X	100 Lubang	Inggris, Prancis, Spanyol
826252	LTX517 + LP517	RAC X	60 Lubang	Inggris, Prancis, Spanyol
17Z644	LTX515	RAC X	60 Lubang	Bahasa Inggris, Prancis, Spanyol
826291	LP517	RAC X	60 Lubang	Bahasa Inggris, Prancis, Spanyol
26D846	LP517	RAC X	60 Lubang	Inggris, Tiongkok, Jepang, Korea
Model Pistol Semprot Contractor PC Compact				
19Y349	LTX517	RAC X	60 Lubang	Inggris, Prancis, Spanyol
19Y350	LP517	RAC X	60 Lubang	Inggris, Prancis, Spanyol, Jerman
19Y443	FFLP210	RAC X	100 Lubang	Inggris, Prancis, Spanyol, Jerman
826261	LTX517 + LP517	RACX	60 Lubang	Bahasa Inggris, Prancis, Spanyol

Peringatan

Peringatan berikut ini ditujukan untuk penyiapan, penggunaan, pentanahan, pemeliharaan, dan perbaikan alat ini. Simbol tanda seru mengingatkan Anda akan peringatan umum dan simbol bahaya mengacu pada risiko dari prosedur tertentu. Ketika simbol-simbol tersebut muncul dalam isi buku panduan ini atau pada label peringatan, bacalah kembali Peringatan tersebut. Simbol bahaya terkait produk tertentu dan peringatan yang tidak tercakup dalam bagian ini dapat muncul di dalam isi buku panduan ini.

 PERINGATAN	
     	<p>BAHAYA INJEKSI PADA KULIT</p> <p>Cairan bertekanan tinggi dari pistol semprot, kebocoran selang, atau komponen yang pecah akan menusuk kulit. Cedera ini mungkin terlihat hanya seperti goresan, tetapi merupakan cedera serius yang dapat mengakibatkan amputasi. Segera dapatkan perawatan bedah.</p> <ul style="list-style-type: none"> • Jangan menyemprot tanpa pelindung ujung dan pelindung pelatuk terpasang. • Pasang pengunci pelatuk ketika tidak sedang menyemprot. • Jangan mengarahkan pistol semprot ke seseorang atau bagian mana pun dari tubuh. • Jangan mengarahkan tangan ke depan ujung penyemprot. • Jangan menghentikan atau menahan kebocoran dengan tangan, badan, sarung tangan, atau kain lap. • Ikuti Prosedur Pelepasan Tekanan ketika Anda berhenti menyemprot dan sebelum membersihkan, memeriksa, atau menyervis alat. • Kencangkan semua penghubung saluran cairan sebelum mengoperasikan alat. • Periksa selang dan sambungan setiap hari. Segera ganti bagian-bagian yang aus atau rusak.
   	<p>BAHAYA KEBAKARAN DAN LEDAKAN</p> <p>Uap yang mudah terbakar, seperti asap larutan, dan cat, di area kerja dapat tersulut atau meledak. Cat atau larutan yang mengalir melalui alat dapat menimbulkan percikan listrik statis. Untuk membantu mencegah kebakaran dan ledakan:</p> <ul style="list-style-type: none"> • Gunakan alat hanya di area berventilasi. • Singkirkan semua sumber sulutan, seperti lampu pemandu, rokok, lampu elektrik portabel, dan kain alas plastik (potensi percikan listrik statis). • Lakukan pentanahan pada semua alat di area kerja. Lihat petunjuk Pentanahan. • Jangan pernah menyemprot atau membilas larutan dengan tekanan tinggi. • Jagalah kebersihan area kerja dari serpihan, termasuk larutan, kain lap, dan bensin. • Jangan menancapkan atau mencabut kabel listrik, atau menyalakan atau mematikan daya listrik atau lampu ketika terdapat uap yang mudah terbakar. • Gunakan hanya selang yang terhubung dengan pentanahan. • Tahan pistol semprot dengan mantap pada sisi ember yang terhubung dengan pentanahan ketika menyemprot ke dalam ember. Jangan menggunakan pelapis ember kecuali pelapis tersebut bersifat anti-statis atau konduktor. • Segera hentikan pengoperasian jika timbul percikan atau Anda merasakan sengatan. Jangan menggunakan alat hingga Anda mengetahui dan mengatasi masalah tersebut. • Sediakan alat pemadam api yang dapat berfungsi di area kerja.

PERINGATAN



BAHAYA KESALAHAN PENGGUNAAN ALAT

Kesalahan penggunaan dapat mengakibatkan kematian atau cedera serius.

- Selalu pakai sarung tangan, pelindung mata, dan respirator atau masker yang tepat ketika mengecat.
- Jangan mengoperasikan atau menyemprot di dekat anak-anak. Selalu jauhkan anak-anak dari alat.
- Jangan menjangkau terlalu jauh atau berdiri di penyangga yang tidak stabil. Jaga selalu pijakan dan keseimbangan.
- Tetaplah waspada dan memperhatikan apa yang Anda lakukan.
- Jangan mengoperasikan unit ketika lelah atau berada dalam pengaruh obat atau alkohol.
- Jangan sampai selang berbelit atau tertekuk berlebihan.
- Jangan menggunakan selang pada suhu atau tekanan yang melebihi spesifikasi yang ditentukan oleh Graco.
- Jangan menggunakan selang sebagai penahan beban untuk menarik atau mengangkat alat.
- Jangan menyemprot dengan selang lebih pendek dari 25 kaki.
- Jangan mengubah atau memodifikasi alat. Perubahan atau modifikasi bisa membatalkan persetujuan agen dan menimbulkan bahaya keselamatan.
- Pastikan semua peralatan berperingkat dan disetujui untuk lingkungan tempat Anda menggunakannya.



BAHAYA BAGIAN ALUMINIUM BERTEKANAN

Penggunaan cairan yang tidak kompatibel dengan aluminium di dalam peralatan bertekanan dapat menyebabkan reaksi kimia yang serius dan rusaknya peralatan. Ketidakpatuhan terhadap peringatan ini dapat mengakibatkan kematian, cedera serius, atau kerusakan harta benda.

- Jangan gunakan pelarut 1,1,1-trikloroetana, metilen klorida, atau hidrokarbon terhalogenasi lainnya atau cairan yang mengandung pelarut tersebut.
- Jangan menggunakan pemutih berbahan klorin.
- Berbagai cairan lain mungkin mengandung bahan kimia yang dapat bereaksi dengan aluminium. Hubungi pemasok bahan Anda untuk mengetahui kompatibilitasnya.





ALAT PELINDUNG DIRI

Pakai alat pelindung yang sesuai ketika berada di area kerja untuk membantu mencegah cedera parah, termasuk cedera mata, kehilangan pendengaran, menghirup uap beracun, dan luka bakar. Alat pelindung ini meliputi tetapi tidak terbatas pada:

- Kacamata pelindung dan pelindung telinga.
- Alat bantu pernapasan, pakaian pelindung, dan sarung tangan yang direkomendasikan oleh produsen cairan dan larutan.

Pentanahan

				
<p>Peralatan harus ditanahkan untuk mengurangi risiko percikan statis. Percikan statis dapat menyebabkan uap menyala atau meledak. Pentanahan menyediakan kabel untuk pelepasan arus listrik.</p>				

Pistol Semprot: tanahkan melalui koneksi ke selang dan pompa cairan yang ditanahkan dengan benar.

Wadah Pasokan Cairan: ikuti kode lokal.

Ember Pelarut yang Digunakan saat Pembilasan: ikuti kode lokal. Gunakan hanya ember logam konduktif, yang diletakkan di permukaan yang ditanahkan. Jangan letakkan ember di permukaan nonkonduktif seperti kertas atau karton yang mengganggu kontinuitas pentanahan.

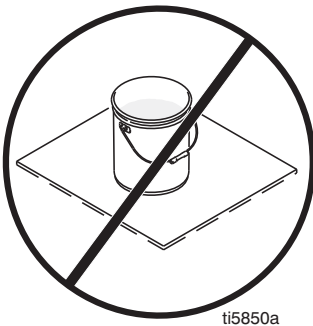

Selang Cairan: gunakan hanya selang konduktif elektrik dengan maksimum 500 kaki (150 m) panjang selang gabungan untuk memastikan kontinuitas pentanahan. Periksa hambatan listrik selang. Jika hambatan total terhadap pentanahan melebihi 29 megohms, segera ganti selang.

Mentanahkan Ember Logam: Hubungkan kabel pentanahan ke ember dengan menjepit salah satu ujungnya ke ember dan ujung lainnya ke pentanahan seperti pipa air.

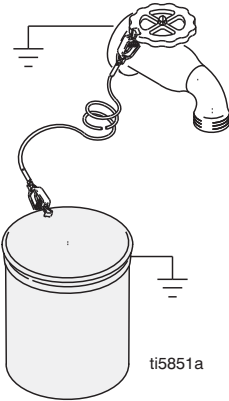

Menjaga Kontinuitas Pentanahan: Saat membilas atau melepaskan tekanan, pegang bagian logam dari pistol dengan kuat di sisi ember logam yang ditanahkan, lalu picu pistol.

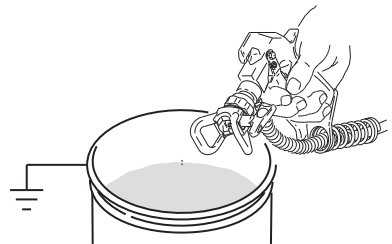

Penyiapan

Prosedur Pelepasan Tekanan



Ikuti Prosedur Pelepasan Tekanan setiap kali Anda melihat simbol ini.

Peralatan ini tetap bertekanan sampai tekanan dilepaskan secara manual. Untuk membantu mencegah cedera serius akibat cairan bertekanan, seperti injeksi pada kulit atau kulit terpercik, ikuti **Prosedur Pelepasan Tekanan** setiap kali penyemprot dihentikan dan sebelum penyemprot dibersihkan atau diperiksa, dan sebelum alat diservis.

1. **MATIKAN** penyemprot.
2. Aktifkan pengunci pelatuk. Aktifkan selalu pengunci pelatuk ketika penyemprot dihentikan untuk mencegah pistol semprot terpicu secara tidak sengaja.
3. Putar kenop pengontrol tekanan ke pengaturan terendah.
4. Letakkan pipa penguras ke dalam ember penampung dan putar katup Prime/Spray ke posisi PRIME (kuras) untuk melepaskan tekanan.
5. Tahan pistol semprot dengan kuat pada ember. Arahkan pistol semprot ke dalam ember. Buka pengunci pelatuk dan semprotkan pistol semprot untuk melepaskan tekanan.



6. Aktifkan pengunci pelatuk.
7. Jika Anda menduga bahwa ujung penyemprot atau selang tersumbat atau tekanan tidak dilepaskan sepenuhnya:
 - a. Kendorkan dengan SANGAT PERLAHAN mur penahan pelindung ujung atau selang dan sambungan untuk melepaskan tekanan secara bertahap.
 - b. Kendorkan mur atau sambungan sepenuhnya.
 - c. Bersihkan penyumbat selang hampa udara atau ujung penyemprot. Lihat **Membersihkan Penyumbat Ujung Penyemprot**, halaman 9.

Pengunci Pelatuk Pistol Semprot

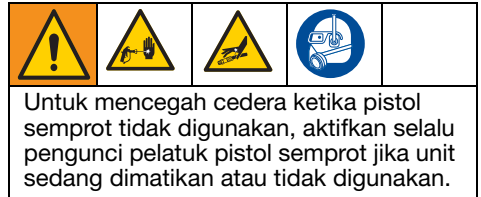

Penyesuaian Pelatuk (khusus Pistol Semprot Contractor PC)

Pelatuk dapat disesuaikan untuk berbagai ukuran panjang tergantung pada preferensi pengguna.

1. Lepaskan tekanan. Lihat **Prosedur Pelepasan Tekanan**, halaman 6.
2. Kendorkan kenop penyesuaian (13c). Gunakan obeng minus atau uang logam jika kenop (13c) tidak dapat dikendurkan menggunakan tangan. Lakukan satu putaran penuh untuk mengendurkan kenop penyesuaian. Tiga putaran penuh dapat mengakibatkan kenop penyesuaian selip.
3. Tahan ujung pelatuk (13b) dan geser ke posisi yang dikehendaki.

CATATAN: Tahan pelatuk pada lokasi yang ditunjukkan ketika menyesuaikan.

CATATAN: Jika pelatuk terlalu sulit digeser, gunakan obeng minus untuk menggesernya dan berikan gemuk pada lokasi yang ditunjukkan.

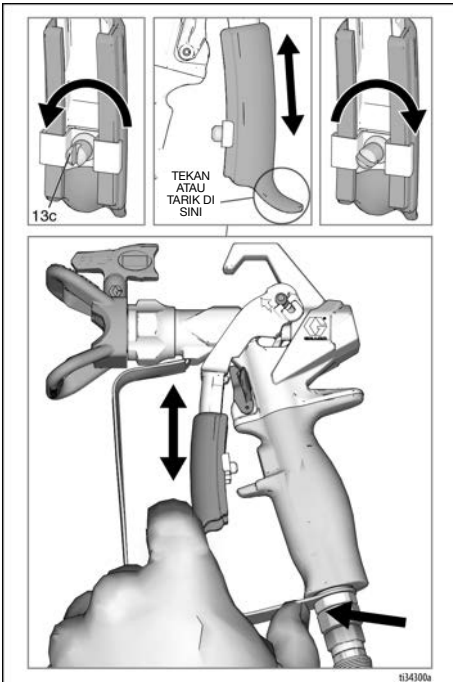
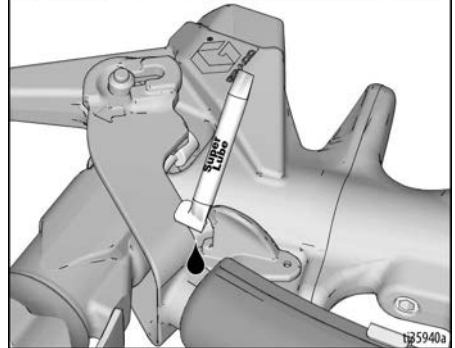
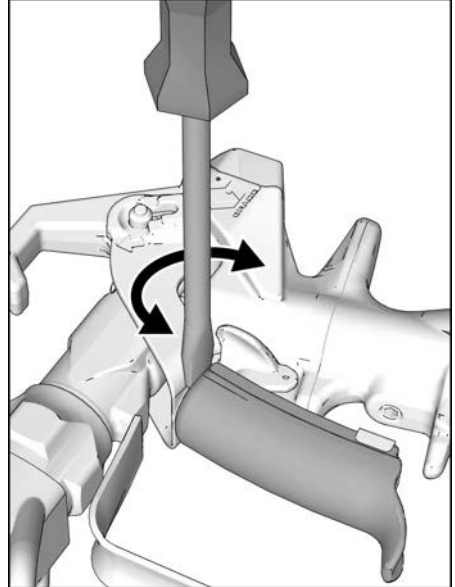

4. Kencangkan kenop penyesuaian (13c) dengan kuat.

Penyiapan

Pasang Ujung dan Pelindung Ujung pada Pistol Semprot



Untuk menghindari cedera serius akibat injeksi pada kulit, jangan mengarahkan tangan ke depan ujung penyemprot ketika memasang atau melepas ujung penyemprot dan pelindung ujung.

SALAH

BENAR

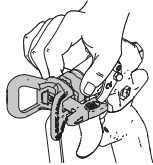

Untuk mencegah kebocoran ujung penyemprot, pastikan bahwa ujung penyemprot dan pelindung ujung terpasang dengan benar.

1. Lepaskan tekanan. Lihat **Prosedur Pelepasan Tekanan**, halaman 6. Aktifkan pengunci pelatuk (15).
2. Gunakan ujung penyemprot (26) untuk meluruskan gasket dan perapat (24) pada pelindung ujung (25).

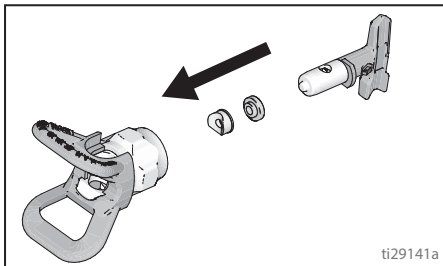

3. Masukkan ujung (26) pada pelindung (25).

4. Pastikan bahwa ujung penyemprot dan pelindung ujung dirangkai sesuai urutan yang ditunjukkan.

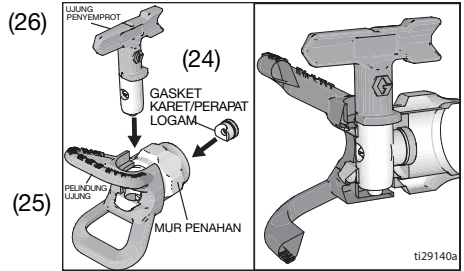

5. Pasang pelindung (25) pada ujung pistol semprot (1). Kencangkan mur penahan menggunakan tangan.

Menghubungkan Pistol Semprot ke Penyemprot

Pastikan bahwa penyemprot dimatikan dan dicabut dari sumber listrik. Bacalah buku panduan penyemprot untuk petunjuk penyiapan dan penyemprotan.

1. Pasang selang pasokan ke saluran cairan penyemprot.
2. Pasang ujung lainnya pada selang pasokan ke sambungan putar (7). Gunakan dua kunci pas (satu pada sambungan putar (7) dan satu pada selang), untuk mengencangkan semua penghubung saluran dengan kuat.
3. Bacalah buku panduan penyemprot untuk petunjuk pembuangan angin.

Pengoperasian



Meluruskan Penyemprot

1. Lepaskan tekanan. Lihat **Prosedur Pelepasan Tekanan**, halaman 6. Aktifkan pengunci pelatuk (15).
2. Kendurkan mur penahan pelindung (25).
3. Luruskan pelindung (25) secara horizontal untuk menyemprotkan pola horizontal atau secara vertikal untuk menyemprotkan pola vertikal.

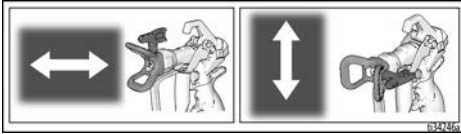

4. Kencangkan mur penahan pelindung (25) menggunakan tangan setelah Anda menyesuaikan pengaturan yang dikehendaki.

Menyemprot

1. Buka pengunci pelatuk (15).
2. Pastikan bahwa ujung berbentuk anak panah (26) menghadap ke depan (penyemprot).
3. Pegang pistol semprot dengan tegak lurus dan sekitar 304 mm (12 inci) dari permukaan. Gerakan pistol semprot terlebih dahulu, kemudian tarik pelatuk (13) untuk menyemprotkan pola pengujian.
4. Tingkatkan tekanan pompa secara perlahan hingga tutupan penyemprot seragam dan rata (lihat buku panduan penyemprot untuk informasi tambahan).

Membersihkan Penyumbat Ujung Penyemprot

Apabila partikel atau serpihan menyumbat ujung penyemprot, pistol semprot ini dirancang dengan ujung penyemprot yang dapat dibalik untuk membersihkan partikel dengan cepat dan mudah tanpa membongkar penyemprot.

1. Aktifkan pengunci pelatuk (15). Putar ujung penyemprot (26) ke posisi pembersihan penyumbat. Buka pengunci pelatuk (15). Picu pistol di area limbah untuk membersihkan sumbatan.

CATATAN: Jika ujung penyemprot (26) sulit diputar ketika memutar ke posisi membersihkan penyumbat, lakukan **Prosedur Pelepasan Tekanan**, halaman 6, kemudian putar katup Prime/Spray ke posisi menyemprot dan ulangi langkah 1.

2. Aktifkan pengunci pelatuk (15). Putar ujung penyemprot (26) kembali ke posisi menyemprot. Buka pengunci pelatuk (15) dan lanjutkan menyemprot.

Pembersihan

Bilas pistol semprot, bersihkan filter (lihat **Membersihkan/Mengganti Filter** pada halaman 12) dan bersihkan cat dari bagian luar setelah setiap selesai giliran kerja. Simpan di tempat yang kering. Bacalah panduan penyemprot untuk petunjuk pembilasan. Jangan merendam pistol semprot atau bagian-bagian lainnya dalam air atau larutan pembersih.

PEMBERITAHUAN

Untuk mencegah kerusakan bagian-bagian pistol semprot, jangan merendam pistol semprot atau bagian-bagian lain, kecuali ujung, dalam air atau larutan pembersih. Pistol semprot **TIDAK** kompatibel dengan larutan pembersih yang mengandung metilena klorida.

Bagian-bagian

Contractor PC

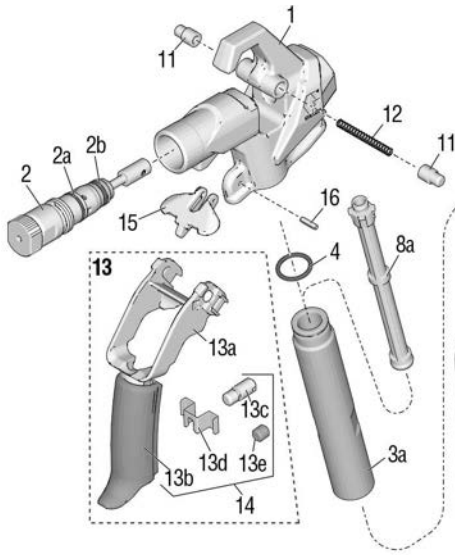

Contractor PC Compact

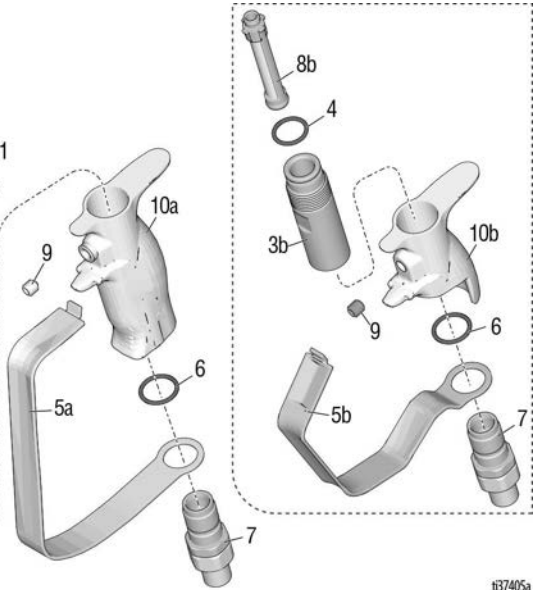

157405a

Ref.	Bagian	Deskripsi	Jml
1	17X496	BLOK, rangkaian Meliputi 15, 16	1
2	17Y297	KIT, perbaikan, selongsong, meliputi 2a, 2b	1
2a	17W752	PAKING, cincin-o	1
2b	16H931	PAKING, cincin-o	1
3a	17T073	PIPA, pegangan, Contractor PC	1
3b	19Y272	PIPA, pegangan, Compact	1
4	120776	PAKING, cincin-o	1
5a	17V395	PELINDUNG, pelatuk, Contractor PC	1
5b	19Y270	PELINDUNG, pelatuk, Compact	1
6	120733	CINCIN-O, uretana, bening	1
7	288811	SAMBUNGAN PUTAR, rangkainan, pistol semprot	1
8a		FILTER, pistol semprot, Contractor PC	1
	287032	60 lubang	
	287033	100 lubang	
	287034	gabungan 60 dan 100 lubang	
8b		FILTER, pistol semprot, Compact	1
	19Y355	60 lubang	
	19Y356	100 lubang	
	19Y358	gabungan 60 dan 100 lubang	
9	17Y226	SEKRUP, tanpa kepala	1
10a	17T030	PEGANGAN, pistol semprot, Contractor PC	1

Ref.	Bagian	Deskripsi	Jml
10b	19Y376	PEGANGAN, pistol semprot, Compact	1
11	17V288	PIN, pelatuk	2
12	17V766	PEGAS, kompresi	1
13	17Y466	PELATUK, Contractor PC, rangkainan meliputi 11, 12, 13a, 13b, 13c, 13d	1
	19Y440	PELATUK, Compact, rangkaian meliputi 11, 12, 13a, 13b, 13e	1
13a		PELATUK, atas	1
13b		PELATUK, bawah	1
13c		KENOP, penyesuaian	1
13d		KLIP, pelatuk	1
13e		SEKRUP, tanpa kepala	1
14	17Z690	PELATUK, Contractor PC, perbaikan meliputi 13b, 13c, 13d	1
	19Y512	PELATUK, Compact, perbaikan meliputi 13b, 13e	1
15	17V767	PENGUNCI, pelatuk	1
16	17Y024	PIN, pegas	1
20	119799	SIKAT, pembersihan (tidak ditunjukkan)	1
21▲	222385	KARTU, peringatan medis (tidak ditunjukkan)	1

▲ Label, tanda, dan kartu keselamatan pengganti tersedia tanpa biaya.

Ujung dan Pelindung

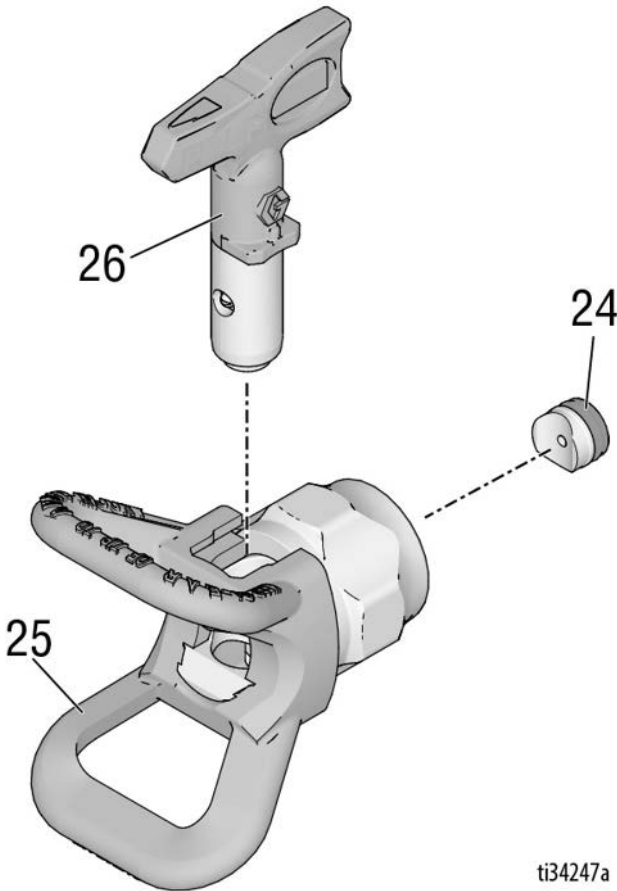

ti34247a

Ref.Bagian	Deskripsi	Jml	Ref.Bagian	Deskripsi	Jml
24	246453 OneSeal™, RAC X (5-buah)	1	LP517	UJUNG, penyemprot 517, LP Model: 17Y043, 826252, 19Y350, 826261, 26D846, 826291	1
	248936 KIT, LARUTAN, RAC X	1			
	17P501 OneSeal™, FFLP, LP (5 buah)	1	FFLP210	UJUNG, penyemprot, 210 FFLP Model: 17Y470, 19Y443	1
	17P502 KIT, LARUTAN, FFLP, LP	1			
25	246215 PELINDUNG, RAC X	1			
26†	UJUNG, penyemprot	1			
	LTX517 UJUNG, penyemprot 517, RAC X Model: 17Y042, 17Y044, 826252, 19Y349, 826261	1			
	LTX515 UJUNG, penyemprot 515, RAC X Model: 17Z644	1			

† Untuk daftar semua ukuran ujung yang tersedia, hubungi distributor setempat atau kunjungi www.graco.com.

Pemeliharaan



Untuk menghindari cedera, bacalah selalu semua peringatan dalam buku panduan ini dan buku panduan penyemprot sebelum melakukan pemeliharaan terhadap pistol semprot.

Membersihkan/Mengganti Filter

Filter yang tersumbat mengurangi kinerja pistol semprot. Bersihkan filter setelah setiap penggunaan.

1. Lepaskan tekanan. Lihat **Prosedur Pelepasan Tekanan**, halaman 6.
2. Lepaskan selang cairan dari pistol semprot pada sambungan putar (7).
3. Lepaskan pelindung pelatuk (5) dari blok (1) seperti yang ditunjukkan.

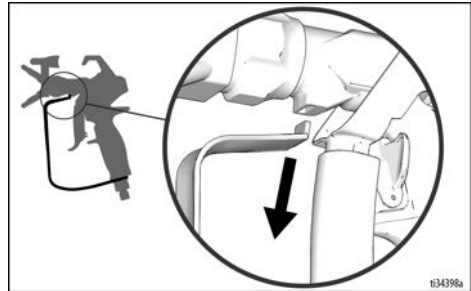

4. Aktifkan pengunci pelatuk (15).
5. **Contractor PC:** Lepaskan sekrup pegangan (10) dari blok (1).

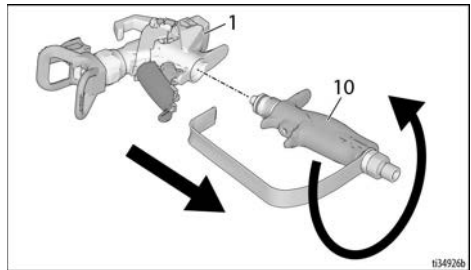

Contractor PC Compact: Lepaskan sekrup pegangan (10) dari blok (1) menggunakan pelindung (5).

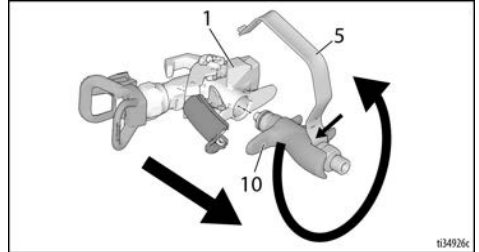

6. Lepas filter (8) melalui bagian atas pegangan (10).
7. Bersihkan filter (8). Gunakan sikat yang lembut untuk melepaskan dan menghilangkan serpihan yang berlebihan.
8. Periksa filter (8) untuk melihat apakah terdapat kerusakan pada jaring filter. Ganti filter jika jaring filter berlubang atau berongga.
9. Periksa apakah terdapat kerusakan pada pipa pegangan (3). Gantilah jika berkarat atau berlubang dan periksa kompatibilitas bahan dengan aluminium.
10. Periksa cincin-o (4) dan gantilah jika perlu.
11. Masukkan filter yang bersih (8) ke dalam pegangan (10).
12. Pasang kembali pegangan (10) ke blok (1). Kencangkan dengan kuat.
13. Buka pengunci pelatuk (15).
14. Hubungkan kembali pelindung pelatuk (5) ke dalam dudukan pada blok (1) seperti yang ditunjukkan.

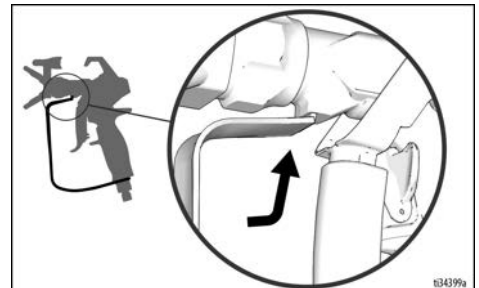

15. Aktifkan kunci pemicu.

Perbaikan/Penggantian



Untuk menghindari cedera, bacalah selalu semua peringatan dalam buku panduan ini dan buku panduan penyemprot sebelum melakukan perbaikan pada pistol semprot.

Mengganti Selongsong

Gantilah selongsong jika rangkaian bocor atau jika terdapat penurunan kinerja penyemprotan yang tidak dapat diatasi dengan membilas pistol semprot.

1. Lepaskan tekanan. Lihat **Prosedur Pelepasan Tekanan**, halaman 6.
2. Aktifkan pengunci pelatuk (15).
3. Lepaskan ujung (26) dan pelindung (25) dari pistol semprot (1).
4. Buka pengunci pelatuk (15).
5. Tekan 2 buah pin (11) dan tarik rangkaian pelatuk (13) ke atas ke posisi perbaikan seperti yang ditunjukkan.

PEMBERITAHUAN

Jangan pernah mencoba melepas selongsong kecuali rangkaian pelatuk (13) berada di posisi perbaikan --- selongsong tidak akan keluar. Jika selongsong berada dalam posisi terlepas sebagian, pistol semprot tidak akan bekerja dengan baik.

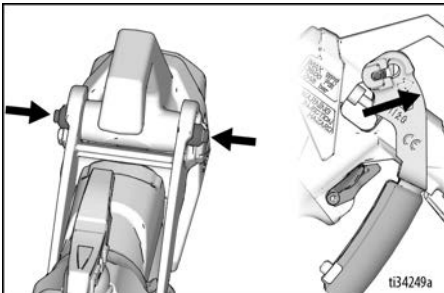

6. Lepaskan sekrup selongsong (2) dari bagian depan pistol semprot (1).

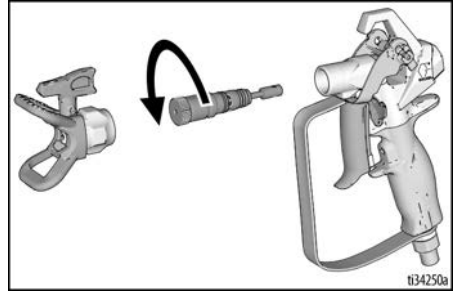

- CATATAN:** Jika terlalu sulit untuk melepaskannya menggunakan tangan, gunakan kunci-L ukuran 1/8" atau kunci pas 5/8 (jika selongsong memiliki sisi rata) untuk mengendurkan seperti yang ditunjukkan.

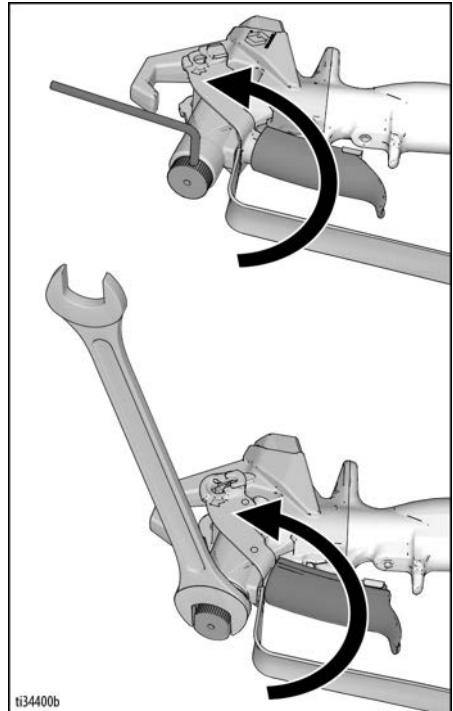

7. Gunakan sikat lembut untuk membersihkan saluran dalam pistol semprot.

Perbaikan/Penggantian

8. Pasang selongsong baru (2) ke dalam pistol semprot dan kencangkan dengan torsi 150 in-lbs (17,0 N-m). Tidak boleh terdapat celah pada area yang ditunjukkan di bawah ini (a).

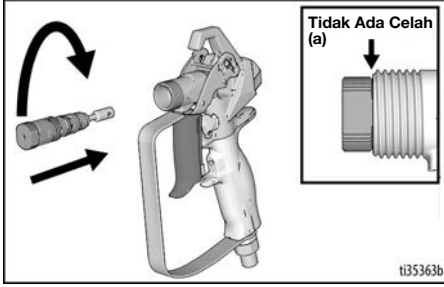

9. Tekan rangkaian pelatuk (13) kembali ke posisi menyemprot. Pin tekan (11) harus terpasang kembali ke posisi normal ketika rangkaian pelatuk (13) ditarik sepenuhnya. Pastikan bahwa pelatuk terpasang dengan benar dengan memastikan bahwa rangkaian pelatuk (13) dapat bergoyang ke belakang dan ke depan.

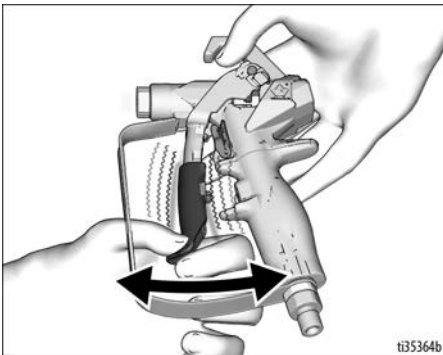

CATATAN: Jangan mengoperasikan pistol semprot jika selongsong tidak terpasang dengan benar.

10. Pasang kembali ujung (26) dan pelindung (25).

Meluruskan Pegangan

Jika ketika dikencangkan dengan kuat, pegangan tidak pas dengan blok, luruskan kembali pegangan.

1. Lepaskan tekanan. Lihat **Prosedur Pelepasan Tekanan**, halaman 6. Aktifkan pengunci pelatuk (15).
2. Kencangkan pegangan (10) dengan kuat.
3. Kendurkan sekrup tanpa kepala (9) menggunakan kunci-L 1/8".
4. Putar pegangan (10) agar lurus dengan blok (1).
5. Kencangkan sekrup tanpa kepala (9) dengan kuat.

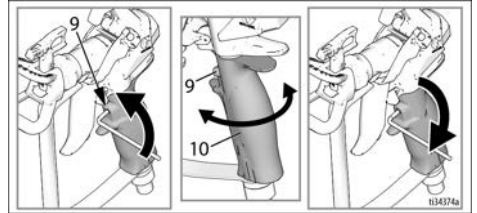

Spesifikasi Teknis

Tekanan kerja maksimum	3600 psi (248 bar, 24,8 MPa)	
Ukuran lubang cairan	3,05 mm (0,120 inci)	
Saluran masuk	Sambungan putar 1/4 NPSM	
Suhu bahan maksimum	120° F (49° C)	
Bagian Basah	Baja tahan karat, aluminium, karbida tungsten, elastomer tahan bahan larutan, UHMwpE, asetal	
Berat		
Pistol	Tanpa Ujung dan Pelindung	Dengan Ujung dan Pelindung
Contractor	601 g (21,2 oz)	675 g (23,8 oz)
Contractor PC - A	493 g (17,4 oz)	567 g (20,0 oz)
Contractor PC - B	533 g (18,8 oz)	607 g (21,4 oz)
Contractor PC Compact	456 g (16,1 oz)	530 g (18,7 oz)
Tingkat Kebisingan*		
Daya suara	87 dBA	
Tekanan suara	78 dBA	
* Diukur pada jarak 1m (3,1 kaki) ketika menyemprotkan cat berbahan dasar air, gravitasi spesifik 1,36 melalui ujung 517 pada 3000 psi (207 bar, 20,7 MPa) sesuai ISO 3744.		

Proposisi California 65

PENDUDUK CALIFORNIA

 **PERINGATAN:** Kanker dan bahaya reproduksi –
www.P65warnings.ca.gov.

Buku Panduan Terjemahan

3A6289	Spanyol	3A6303	Latvia
3A6290	Prancis	3A6304	Lituania
3A6291	Belanda	3A6305	Polandia
3A6292	Italia	3A6306	Hongaria
3A6293	Turki	3A6307	Ceko
3A6294	Yunani	3A6308	Slovakia
3A6295	Kroasia	3A6309	Slovenia
3A6296	Portugis	3A6310	Rumania
3A6297	Denmark	3A6311	Bulgaria
3A6298	Finlandia	3A6312	Tiongkok
3A6299	Swedia	3A6313	Jepang
3A6300	Norwegia	3A6314	Korea
3A6301	Russia	3A6318	Jerman
3A6302	Estonia	3A7498	India
		3A7499	Indonesia

Buku panduan terjemahan dapat diminta melalui distributor atau di www.graco.com.

Garansi Standar Graco

Graco menjamin bahwa semua peralatan yang disebutkan dalam dokumen ini yang diproduksi oleh Graco dan menampilkan namanya bebas dari segala kecacatan bahan dan pengerjaan pada tanggal penjualan kepada pembeli asli untuk penggunaannya. Dengan pengecualian garansi khusus, diperpanjang, atau terbatas apa pun yang dikeluarkan oleh Graco, Graco akan, untuk periode dua belas bulan sejak tanggal penjualan, perbaikan atau penggantian komponen apa pun dari peralatan yang ditetapkan oleh Graco sebagai kecacatan. Garansi ini hanya berlaku jika peralatan dipasang, dioperasikan dan dirawat sesuai dengan rekomendasi tertulis dari Graco.

Garansi ini tidak mencakup, dan Graco tidak bertanggung jawab atas keausan umum, atau malafungsi, kerusakan, atau keausan apapun yang disebabkan oleh kesalahan pemasangan, salah penggunaan, abrasi, korosi, pemeliharaan yang tidak cukup atau tidak sesuai, kecerobohan, kecelakaan, kerusakan, atau penggantian komponen non-Graco. Graco juga tidak bertanggung jawab atas malafungsi, kerusakan atau keausan yang disebabkan oleh ketidakcocokan peralatan Graco dengan struktur, aksesori, peralatan, atau bahan yang tidak dipasok oleh Graco, atau kesalahan desain, produksi, pemasangan, pengoperasian atau perawatan struktur, aksesori, peralatan, atau bahan yang tidak dipasok oleh Graco.

Garansi ini berlaku jika biaya pengembalian telah dibayar untuk peralatan yang dinyatakan cacat ke distributor resmi Graco untuk verifikasi kecacatan seperti yang dinyatakan. Jika kecacatan yang dinyatakan tersebut diverifikasi, Graco akan memperbaiki atau mengganti setiap bagian yang cacat, tanpa biaya. Peralatan akan dikembalikan kepada pembeli asli dengan biaya transportasi yang telah dibayar. Jika pemeriksaan peralatan tidak menemukan kecacatan apa pun pada bahan atau pengerjaan, perbaikan akan dilakukan dengan biaya yang wajar, dengan tagihan yang mungkin meliputi biaya bagian-bagian alat, tenaga kerja, dan transportasi.

GARANSI INI BERSIFAT EKSKLUSIF, DAN MENGGANTIKAN GARANSI APA PUN LAINNYA, BAIK TERSURAT MAUPUN TERSIRAT, TERMASUK NAMUN TIDAK TERBATAS PADA GARANSI KELAYAKAN UNTUK DIPERDAGANGKAN, ATAU KESESUAIAN UNTUK KEPERLUAN TERTENTU.

Kewajiban Graco dan penggantian kerugian oleh pembeli atas pelanggaran garansi adalah sebagaimana yang dinyatakan di atas. Pembeli setuju bahwa tidak ada ganti rugi lain (termasuk tetapi tidak terbatas pada kerugian insidental atau konsekuensial atas hilangnya keuntungan, cedera pada seseorang atau harta benda, atau setiap kerugian insidental atau konsekuensial lainnya) yang tersedia. Setiap tindakan pelanggaran terhadap garansi harus dilaporkan dalam waktu dua (2) tahun setelah tanggal penjualan.

GRACO TIDAK MEMBERIKAN GARANSI, DAN TIDAK BERTANGGUNG JAWAB ATAS SEMUA GARANSI TERSIRAT MENGENAI KELAYAKAN UNTUK DIPERDAGANGKAN DAN KESESUAIAN UNTUK KEPERLUAN TERTENTU, DALAM KAITANNYA DENGAN AKSESORI, PERALATAN, BAHAN ATAU KOMPONEN YANG DIJUAL TETAPI TIDAK DIPRODUKSI OLEH GRACO.

Barang-barang yang dijual, tetapi tidak diproduksi oleh Graco (misalnya motor elektrik, sakelar, selang, dsb.), diatur oleh garansi dari produsennya, jika ada. Graco akan memberikan bantuan yang wajar kepada pembeli untuk melaporkan pelanggaran terhadap garansi ini.

Graco tidak akan bertanggung jawab terhadap kerugian tidak langsung, insidental, khusus, atau konsekuensial yang timbul dari pemasokan peralatan oleh Graco sesuai dokumen ini, atau penyediaan, kinerja, atau penggunaan setiap produk atau barang lain yang dijual, baik akibat pelanggaran kontrak, pelanggaran garansi, kelalaian Graco, atau lainnya.

Informasi Graco

Untuk informasi terkini tentang produk-produk Graco, kunjungi www.graco.com.

Untuk informasi paten, lihat www.graco.com/patents.

UNTUK MEMESAN, hubungi distributor Graco Anda atau telepon 1-800-690-2894 untuk mengetahui distributor terdekat.

Semua data tertulis dan visual yang terdapat dalam dokumen ini menunjukkan informasi produk terbaru yang tersedia pada saat penerbitan.

Graco berhak melakukan perubahan sewaktu-waktu tanpa pemberitahuan.

Terjemahan dari petunjuk aslinya. This manual contains Indonesian. MM 3A6285

Kantor Pusat Graco: Minneapolis

Kantor Internasional: Belgia, Tiongkok, Jepang, Korea

GRACO INC. AND SUBSIDIARIES • P.O. BOX 1441 • MINNEAPOLIS MN 55440-1441 • USA

Hak Cipta 2018, Graco Inc. Semua lokasi produksi Graco terdaftar dalam ISO 9001.

www.graco.com
Revisi K, April 2023