

零配件操作



695 / 795 / 1095 / 1595 / Mark IV HD / Mark V HD 3A6346G / Mark VII HD / Mark X HD 型电动无气喷涂机

ZH

仅适合专业用途。未获准用于爆炸性环境或危险场所。适用于建筑涂料和涂层的便携式无气喷涂应用。

型号：695 / 795 / 1095 / 1595 / Mark IV HD / Mark V HD / Mark VII HD / Mark X HD

3300 磅 / 平方英寸 (228 巴 , 22.8 兆帕) 最大工作压力

详细型号信息请见第 3 页。



重要安全说明

在使用设备之前，请阅读本手册和第 2 页列出的相关手册中的所有警告及说明。熟悉操控装置并正确使用。妥善保存所有说明。

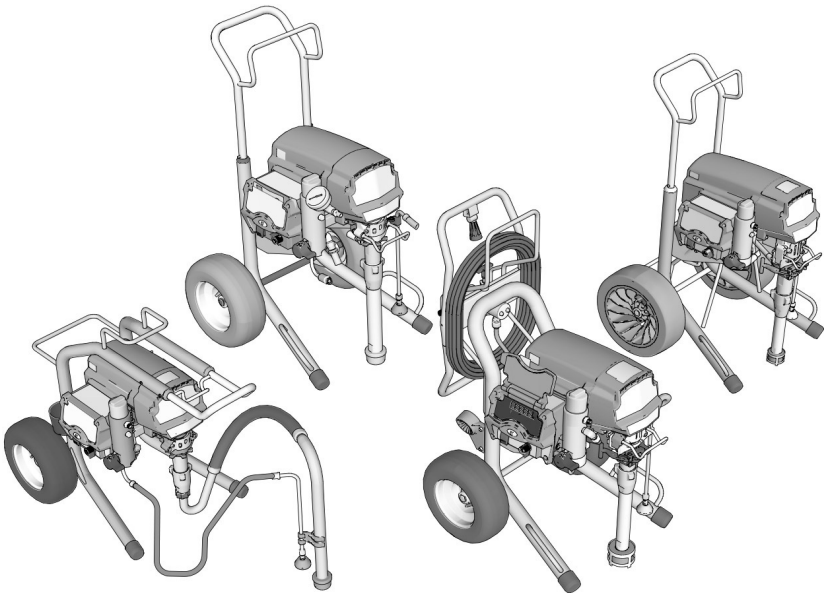

SERVICE to every customer, every time	?? www.graco.com/techsupport ??			BLUELINK BlueLink App graco.com/BlueLink		

只使用 Graco 正品替换部件。
使用非 Graco 备件予以替换可能导致保修无效。

喷涂之前

请查看重要安全信息警告

重要提示！请仔细阅读并养成良好的安全习惯。

相关手册

3A6285	Contractor PC 喷枪
311254	Flex Plus 喷枪
309495	重型管道喷枪
308491	重型质感涂料喷枪
3A6584	活塞泵
3A6583	ProConnect™ 活塞泵



这些手册还可在 www.graco.com 上找到



目录

喷涂之前	2
目录	3
型号	4
警告	7
了解喷涂机	11
了解控件	14
设置	15
安装喷涂机	15
QuikReel™	16
接地	17
电源要求	17
延长电线	17
桶	17
起动	18
泄压流程	18
10/16 安培开关	19
15/20 安培开关	19
冲洗储存流体	19
过滤涂料	20
填充泵（起动泵）	21
填充喷枪和软管	21
重新装满涂料桶	22
喷涂	23
清洗	26
WatchDog	29
BlueLink™ App	30
LED 显示屏	32
维护	35
故障排除	36
695/795 Lo-Boy 标准零配件	50
695/795/Mark IV HD Hi-Boy 标准零配件	52
1095/1595/Mark V HD/Mark VII HD Hi-Boy 标准零配件	54
Mark X HD 标准零配件	56
695/795/Mark IV HD ProContractor 零配件	58
1095/1595/Mark V HD/Mark VII HD ProContractor 零配件	60
Mark X HD ProContractor 零配件	62
1095/1595/Mark V HD/Mark VII HD IronMan 零配件	64
Mark X HD IronMan 零配件	66
ProContractor QuikReel	68
喷枪和软管	69
过滤器	70
控制	72
接线图	74
技术参数	78
合规	86
射频认证	86
美国加州第 65 号提案	86
Graco 标准保修	87
Graco 信息	88



型号

型号







695 型

	电压	型号	标准 Lo-Boy	标准 Hi-Boy	ProContractor
	120 NEMA 5-15	Ultra Max II 695	17E572	17E574	17E577
		Ultimate MX II 695	826222	826223	826224
	230 CEE 7/7	Ultra Max II 695		17E632	17E635
	230 Europe Multi	Ultra Max II 695		17E633	17E636
	110 UK	Ultra Max II 695		17E634	17E637
	230 ANZ/ 韩国	Ultra Max II 695	17E610	17E613	17E614
	230 亚太地区	Ultra Max II 695			26C981
	100 日本 / 台湾	Ultra Max II 695		26C982	26C983





795 型

	电压	型号	标准 Lo-Boy	标准 Hi-Boy	ProContractor
	120 NEMA 5-15	Ultra Max II 795		17E579	17E582
		Ultimate MX II 795		826225	826226
	230 CEE 7/7	Ultra Max II 795		17E639	17E642
	230 Europe Multi	Ultra Max II 795		17E640	17E643
	110 UK	Ultra Max II 795		17E641	17E644
	230 ANZ/ 韩国	Ultra Max II 795	17E616	17E617	17E619
	230 亚太地区	Ultra Max II 795			26C984
	100 日本 / 台湾	Ultra Max II 795		26C985	26C986

1095 型号







			标准 Hi-Boy	ProContractor	IronMan
	电压	型号			
	120 NEMA 5-15	Ultra Max II 1095	17E583	17E585	17E586
		Ultimate MX II 1095	826227	826228	826229
	230 CEE 7/7	Ultra Max II 1095	17E646	17E647	17E650
	230 Europe Multi	Ultra Max II 1095		17E648	
	230 ANZ/ 韩国	Ultra Max II 1095	17E620	17E621	17E623
	230 亚太地区	Ultra Max II 1095		26C987	
	100 日本/台湾	Ultra Max II 1095	26C988	26C989	

1595 型号

			标准 Hi-Boy	ProContractor	IronMan
	电压	型号			
	120 NEMA 5-20	Ultimate MX II 1595		826233	
		Ultra Max II 1595		17E593	
	120 NEMA 5-15	Ultra Max II 1595	17E589	17E596	17E594
		Ultimate MX II 1595	826230	826232	826234

型号

Mark HD 型号

	电压	型号	标准 Hi-Boy	ProContractor	IronMan	
	120 NEMA 5-15	Mark IV HD				
	120 NEMA 5-20	Mark V HD		17E628		
	120 NEMA 5-15	Mark V HD	17E605	17E606	17E607	
	230 NEMA L6-30	Mark X HD	17E608	17E609		
	230 CEE 7/7	Mark IV HD	17E651	17E653		
		Mark V HD	17E655	17E660	17E664	
		Mark VII HD	17E665	17E667	17H895	
		Mark X HD	17E669	17E671	17H897	
	230 Europe Multi	Mark IV HD	17E652	17E654		
		Mark V HD		17E661		
		Mark VII HD	17E666	17E668	17H896	
110 UK	Mark X HD	17E670	17E672	17H898		
	230 ANZ/ 韩国	Mark V HD		17E663	17E629	
		Mark VII HD		26C993		
		Mark X HD		17E674		
	230 亚太地区	Mark IV HD	17E624			
		Mark V HD	17E657	26C990		
		Mark VII HD	26C992			
		Mark X HD	17E673	26C995		
100 日本 / 台湾	Mark V HD		26C991			

警告

以下为针对本设备的设置、使用、接地、维护及修理的警告。惊叹号标志表示一般性警告，而各种危险标志则表示与特定操作过程有关的危险。当手册中的这些符号出现在机身上，或是警告标牌上时，请查看这些警告。并未包含在本章节内的针对产品的危险符号及警告，可能在本手册内适当的章节出现。

警告



接地

此产品必须接地。当发生电路短路时，接地可以通过给电流提供一条释放线路，从而降低触电危险。此产品配有接地线以及相应的接地插头。必须将该插头插入按当地规定及要求正确安装且接地的电源插座上。

- 接地插头安装不当会导致电击危险。
- 需要维修或更换电源线或插头时，勿将接地线连接至任一扁平插脚上。
- 外表为绿色，且无论是否有黄色条纹的绝缘线，为接地线。
- 当您未能完全理解接地说明，或是不确定此产品是否已经正确接地时，应由有资质的的电工或是维护人员进行检查。
- 不要改造所提供的插头，如果无法将其插入电源插座内，让一位合格的电工安装一个好的电源插座。
- 此产品适合在标称电压为 120 伏或 230 伏的电路上使用，其接地插头与下图所示的插头类似。

120V US

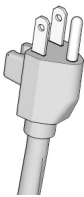

230V



230V ANZ

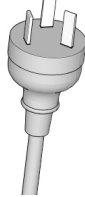

230V 印度

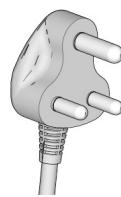

ti24583c

- 只能将本产品连接至与该插头具有相同构型的电源插座中。
- 此产品不得使用 3-2 转换适配器。

延长电线：

- 只能使用 3 芯延长电线，而且其一端要有一个接地插头，另一端要有一个可接受该产品所带插头的接地插座。
- 请确保您的延长线没有损坏。如果必须用延长电线，请使用至少 12 号 AWG (2.5 毫米²) 的线来承载本设备所需电流。
- 截面较小的电线将导致线内电压下降，损失功率并形成过热。

导体规格		长度
AWG (美国线规)	公制	最大
12	2.5 毫米 ²	50 英尺 (15 米)

警告



火灾和爆炸危险

工作区内的易燃烟雾（如溶剂及油漆烟雾）可能被点燃或爆炸。为避免火灾和爆炸：

- 不要在开放式火源或者有爆炸源的地方喷涂易燃易爆材料，例如香烟、发动机和电气设备。
- 涂料或溶剂流过设备表面可能会导致静电产生。在存在溶剂或涂料烟雾的情况下，静电有引发火灾或爆炸的危险。喷涂系统的所有零配件，包括泵、软管组件、喷枪和喷涂区内及周围的物体都应适当接地，以防止静电放电和火花。应使用 Graco 导电或接地的无气油漆喷涂机软管。
- 确认所有容器及收集系统均已接地，以防止静电放电。请勿使用桶衬垫，除非它们防静电或导电。
- 连接到接地插座并使用接地的加长电线。请勿使用 3-2 转接头。
- 请勿使用含有卤代烃的涂料或溶剂。
- 不得在密闭区域域内喷涂易燃或可燃流体。
- 保持喷涂区域通风良好。请保持整个区域有足够的新鲜空气。
- 喷涂机会产生电火花。喷涂、冲洗、清洁或维修时，将泵组件放在离喷涂区域至少 20 英尺（6.1 米）且通风良好的位置。不得喷涂泵组件。
- 请勿在喷涂区域吸烟，或在有火花或火焰的情况下喷涂。
- 请勿在喷涂区域操作电灯开关、发动机或其他可产生电火花的产品。
- 保持该区域清洁，无涂料或溶剂容器，碎片及其他可燃材料。
- 了解所喷涂的涂料和溶剂成分。阅读涂料和溶剂随附的所有安全数据表（SDS）和容器标牌。遵守涂料和溶剂制造商的安全说明。
- 工作区内要始终配备有效的灭火器。



触电危险

该设备必须接地。系统接地不当、设置不正确或使用不当都可导致电击。

- 进行设备维修之前，要关闭电源并切断电源线的连接。
- 只能连接至已接地的电源插座。
- 只能使用 3 芯加长电线。
- 确保电源及延长电线上的接地插脚完好无损。
- 切勿暴露于雨水中。要存放在室内。
- 设备维修前，请先断开电源并等待五分钟。



警告

**皮肤注射危险**

高压喷涂能够将有毒物质注射至体内，导致严重的身体伤害。如果发生皮肤注射，**请立即进行手术治疗。**

- 请勿将喷枪瞄准或向任何人或动物喷涂。
- 双手和身体的其他部位应远离喷射物。例如，不要尝试用身体的任何部位阻止泄露。
- 始终使用喷嘴护罩。请勿在未安装喷嘴护罩的情况下喷涂。
- 使用 Graco 喷嘴。
- 清洁和更换喷嘴时要小心。如果喷涂时出现喷嘴堵塞，请先遵照 **泄压步骤** 关机并释放压力，然后方可卸下喷嘴进行清洁。
- 电源关闭后，设备保持压力。在无人照看时，不要使设备处于通电或受压状态。设备在无人照看或未使用时，以及在维修、清洁或卸下零部件之前，请执行**泄压步骤**。
- 检查软管和零部件是否有损坏的迹象。更换任何已损坏的软管或零部件。
- 本系统能够产生 3000 磅 / 平方英寸 (207 巴, 20.7 兆帕) 的工作压力。因此要求使用额定压力至少为 3000 磅 / 平方英寸 (207 巴, 20.7 兆帕) 的 Graco 备用零配件或附件。
- 不喷涂时，务必扣上扳机锁。确认扳机锁能够正常工作。
- 在操作设备之前，要确保所有连接都牢固。
- 了解如何快速关机和释放压力。要透彻熟悉装置控制。

**设备误用危险**

误用设备会导致严重的人员伤亡。

- 喷涂时要始终佩戴适当的手套、护目镜及呼吸器或面罩。
- 请勿在儿童附近操作或喷涂。始终使儿童远离喷涂机。
- 请勿将身体过度探出，或者站在不稳定的支撑物上。始终立足稳当并保持平衡。
- 要保持警觉并专注于自己正在进行的操作。
- 疲劳时或在吸毒或酗酒之后不得操作本装置。
- 请勿扭绞或过度弯曲软管。
- 请勿将软管暴露在超出 Graco 指定的压力或温度的环境中。
- 请勿借助软管来拽拉或提升设备。
- 勿使用短于 25 英尺的软管喷涂。
- 不要对设备进行改动或修改。改动或修改会导致机构认证失效并造成安全隐患。
- 确保所有设备额定和批准用于其正在使用的环境。

**高压铝质零配件危险**

在压力设备中使用与铝不兼容的流体可导致严重的化学反应和设备破裂。不遵循本警告可导致死亡、重伤或财产损失。

- 不得使用 1, 1, 1- 三氯乙烷、二氯甲烷、其他卤代烃溶剂或含有这些溶剂的液体。
- 请勿使用氯漂白剂。
- 很多其他流体可能含有与铝发生反应的化学物质。联系您的材料供应商以了解化学相容性信息。

**移动部件危险**

移动部件会挤压、切断或切割手指及身体的其他部位。

- 远离活动部件。
- 在护板被取下或外盖被打开时，不要操作设备。
- 设备可能毫无预警地启动。在检查、移动或维修设备之前，应按照本手册中的**泄压步骤**进行操作，断开所有电源连接。



警告



有毒液体或烟雾危害

有毒液体或气体如果被溅射到眼睛里或是皮肤上，被吸入或是误食，均可能导致严重伤害或死亡。

- 阅读安全数据表 (SDS)，熟悉所用流体的特殊危险性。
- 危险性流体要存放在规定的容器内，并按照有关规定的要求进行处置。



个人防护装备

在工作区内请穿戴适当的防护装备，以免受到严重伤害，包括眼损伤、听力受损、吸入有毒烟雾和烧伤。这些防护装备包括但不限于：

- 防护眼镜和听力保护装置。
- 流体和溶剂生产厂家所推荐的呼吸器、防护服及手套。

了解喷涂机

695 / 795 / 1095 / 1595 / Mark IV HD / Mark V HD / Mark VII HD / Mark X HD 标准型：

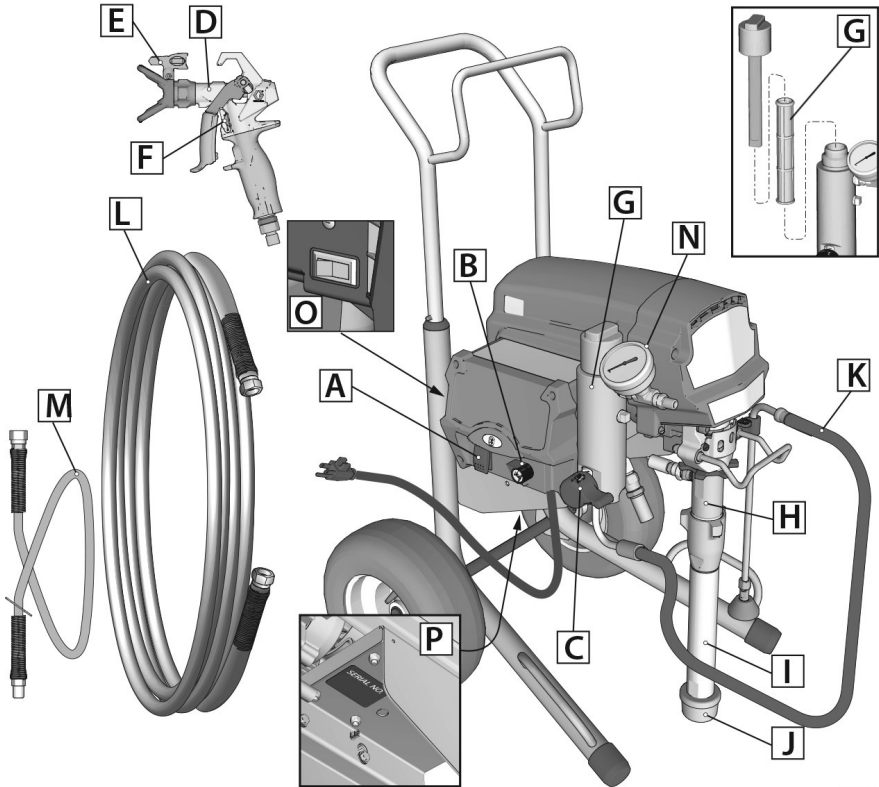

ti34582a

A	ON/OFF 开关
B	压力控制旋钮
C	填料 / 喷涂阀
D	喷枪
E	喷嘴
F	扳机锁
G	过滤器
H	泵

I	吸料管
J	入口过滤器
K	排泄管
L	软管
M	鞭管（并非所有型号均附带）
N	压力表（仅部分设备附带）
O	安培开关（并非所有型号均附带）
P	机型 / 系列号标签

了解喷涂机

695 / 795 / 1095 / 1595 Mark IV HD / Mark V HD / Mark VII HD / Mark X HD ProContractor 型：

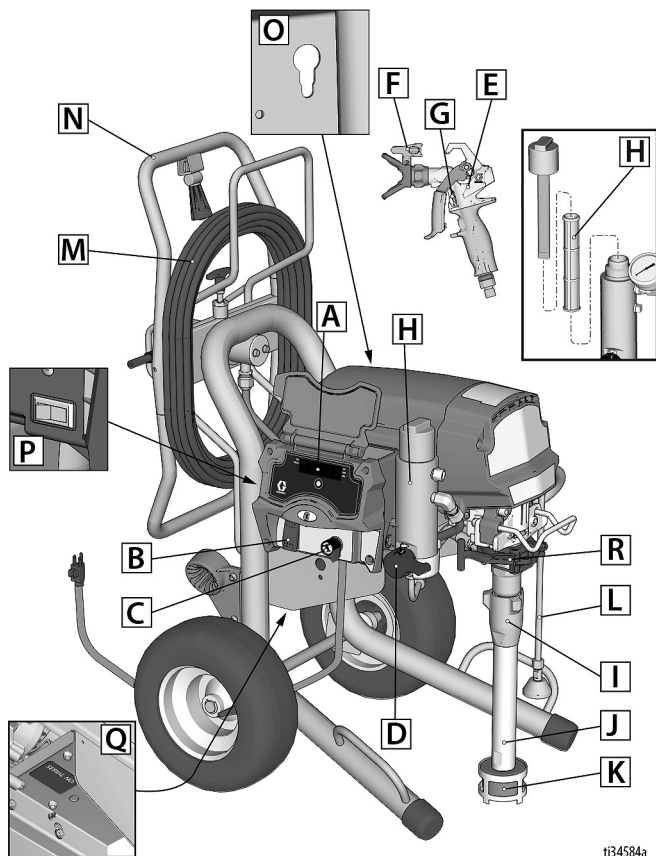

ti34584a

A	LED 显示屏（仅部分设备附带）
B	ON/OFF 开关
C	压力控制旋钮
D	填料 / 喷涂阀
E	喷枪
F	喷嘴
G	扳机锁
H	过滤器
I	泵

J	吸料管
K	入口过滤器
L	排泄管
M	软管
N	QuikReel™
O	ProConnect 泵杆拉动功能
P	安培开关（并非所有型号均附带）
Q	机型 / 系列号标签
R	ProConnect II

1095 / 1595 / Mark V HD IronMan 型号：

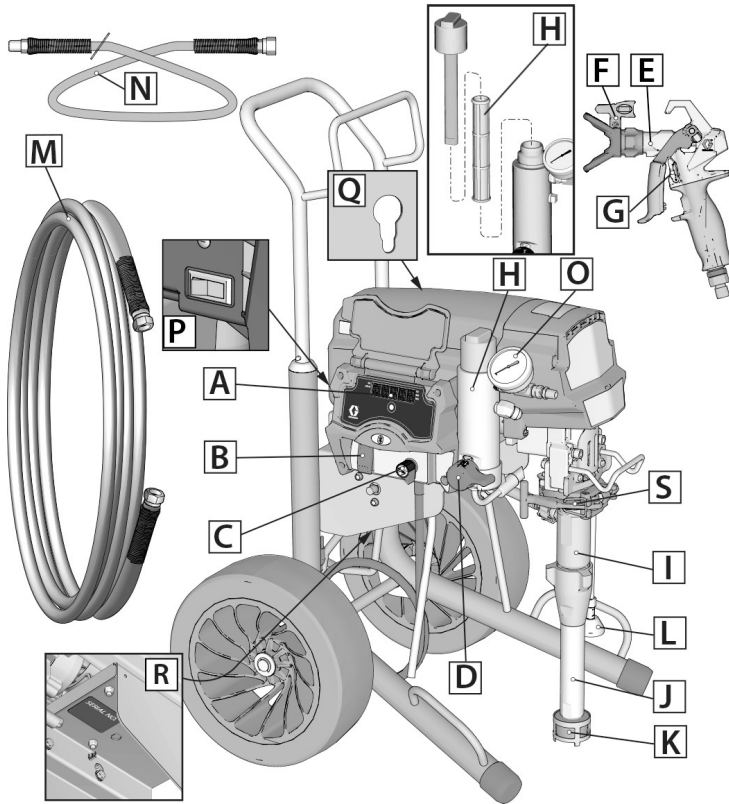

ti34583a

A	LED 显示屏（仅部分设备附带）
B	ON/OFF 开关
C	压力控制旋钮
D	填料 / 喷涂阀
E	喷枪
F	喷嘴
G	扳机锁
H	过滤器
I	泵
J	吸料管

K	入口过滤器
L	排泄管
M	软管
N	鞭管（并非所有型号均附带）
O	压力表（仅部分设备附带）
P	安培开关（并非所有型号均附带）
Q	ProConnect 泵杆拉动功能
R	机型 / 系列号标签
S	ProConnect II

了解控件

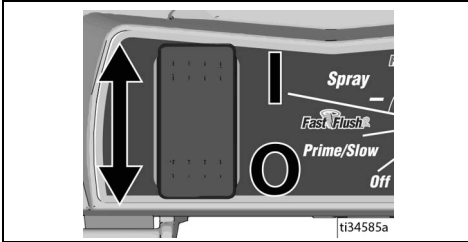

“开 / 关”电源开关控制喷涂机的电源。

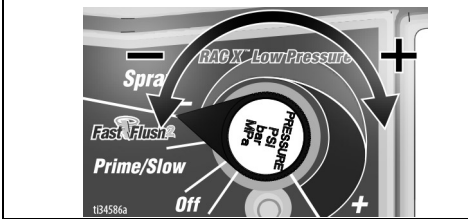

压力控制旋钮增加或减少压力。它还包含用于填料 / 减速和 FastFlush™ 的设置。

填料 / 喷涂

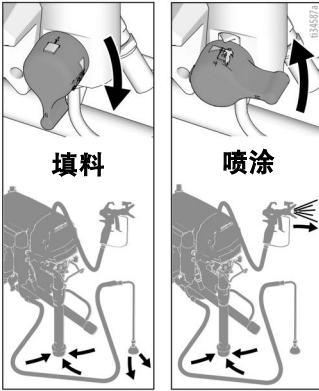

填料 / 喷涂阀将流体引导至排料管或软管和喷枪。此阀用于为喷涂机填料，这意味着要将空气从泵、软管和喷枪中排出。

如果系统中包含空气，喷枪不会喷涂流体。只要空气进入吸气管，就必须为泵、软管和喷枪填料。

喷嘴

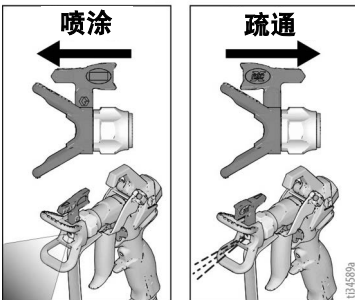

喷嘴是无气喷涂技术的关键。通过喷嘴中非常小的孔射出的高压涂料作为喷雾喷出。

喷嘴具有反转和快速清除堵塞的能力。

设置

安装喷涂机

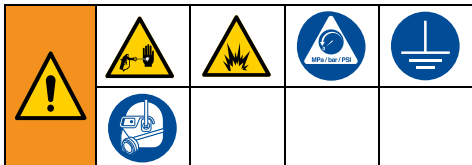

当首次或长期存储后拆除喷涂机包装时，执行设置程序。

1. 所有喷涂机（ProContractor 除外）：将 Graco 无气软管连接到喷涂机上。如果附带鞭管，则连接到无气软管的末端。使用扳手拧紧固定。

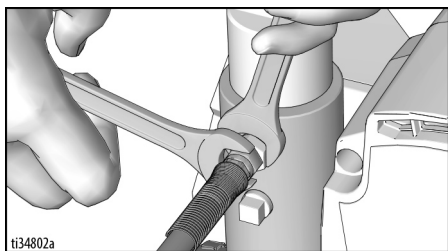

2. 将喷枪连接到软管的另一端。使用扳手拧紧固定。

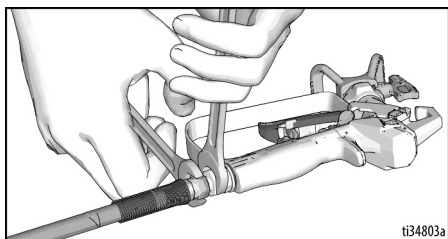

3. 首次拆除喷涂机的包装时，拆除吸料过滤器的包装材料。长期存放后，检查吸料过滤器是否有堵塞物和碎屑。

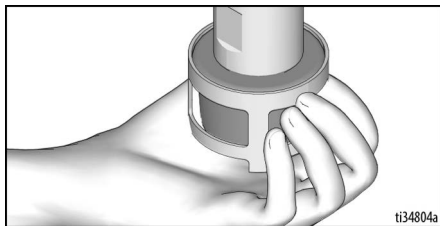

4. 向喉部密封圈螺母注入 Graco TSL™，以防止密封件过早磨损。每次喷涂时都要这样做。
 - a. 将 TSL 瓶嘴放到喷涂机正面护手板的顶部中间开口。
 - b. 挤压瓶身喷出足量 TSL 来填充泵杆和填密螺母密封之间的空间。

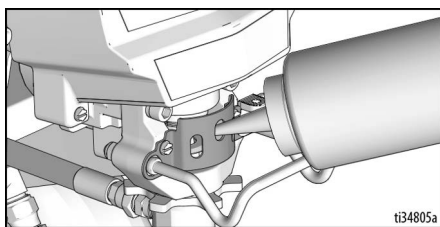

5. 确保将喷嘴正确插入喷嘴护罩，并将喷嘴护罩组件拧紧固定到喷枪上。请参见单独的喷枪手册。
6. 执行泄压流程，第 18 页。

QuikReel™

(仅限 ProContractor 型)

				
<p>活动部件可能会挤夹、切断或切割手指及身体的其他部位。为防止活动部件造成伤害，缠绕软管时要注意，确保头部不要碰到 QuikReel。</p>				

1. 确保软管穿过软管导向架。

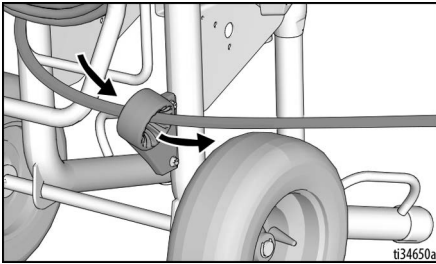

2. 提起转轴锁并旋转 90°，给软管卷盘开锁。拉动软管以将其从软管卷盘上卸下。

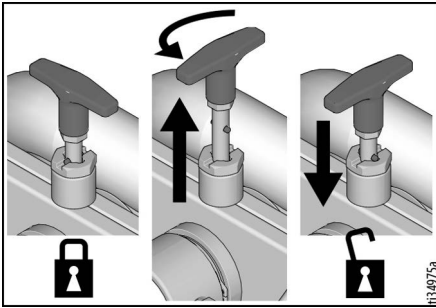

3. 向下向外拉动卷盘的手柄。顺时针转动以卷入软管。

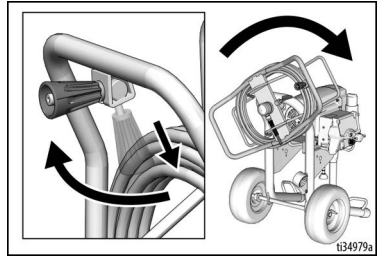

注意： QuikReel 可在两个位置锁定：使用 (A) 和存放 (B) 位置。

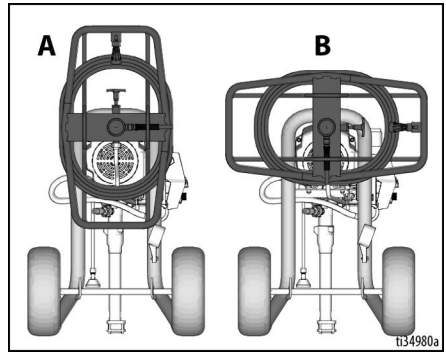

接地



该设备必须接地，以减小静电火花和电击危险。电火花或静电火花可能导致烟气点燃或爆炸。未能正确接地可能会导致触电。良好的接地为电流提供逃逸通路。

本喷涂机所配电源线具有接地线以及相应的接地插头。

必须将该插头插入按当地规定及要求正确安装且接地的电源插座上。

不要改造所提供的插头，如果无法将其插入电源插座内，让一位合格的电工安装一个好的电源插座。

电源要求

- 100-120V 设备需要交流 100-120 V，50/60 Hz, 15A, 单相电源。
- 230 伏设备需要交流 230 伏、50/60 赫兹、10-16 安培单相电源。

延长电线

使用接地触脚未损坏的加长电线。如果需要使用延长线，请用最小为 12AWG (2.5mm²) 的三芯线。

注意：规格更小或长度更长的加长电线会降低喷涂机的工作性能。

桶

溶剂及油性流体：遵循当地法规。仅使用导电的金属桶，放于地面之上，例如水泥地。

不要将桶放在不导电的表面上，例如纸或纸板，这将中断接地的持续性。



始终将金属桶接地：将接地线连接到桶上。将一端固定在桶上，将另一端固定在真正的接地面，例如水管。

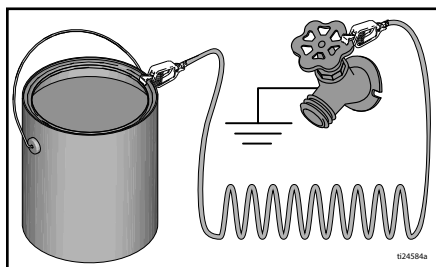

起 动

起 动

泄压流程



看见此符号时，请执行泄压步骤。

本设备在手动释放压力之前一直处于加压状态。为防止加压流体造成严重人身伤害（例如刺破皮肤、流体飞溅），停止喷涂机和清洁或检查喷涂机之前或者维修设备之前需遵守泄压步骤。

1. 将“开/关”开关切换至关位置。

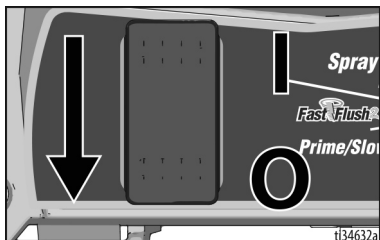

2. 锁上扳机锁。停止喷涂时要始终锁上扳机锁，以免意外扣动喷枪扳机。



3. 将压力控制旋钮转到关位置（一直逆时针转）。

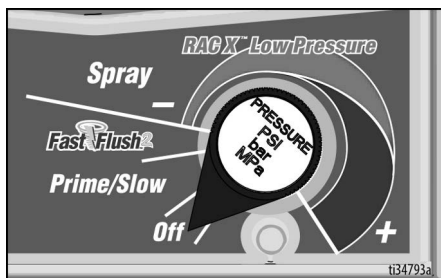

4. 将排料管放入废液桶内并将填料/喷涂阀向下调到填料位置以泄压。

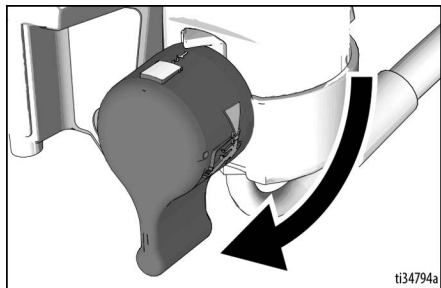

5. 将喷枪牢牢固定在接地桶上。使喷枪对准接地桶。松开扳机锁并扣动喷枪扳机以泄压。

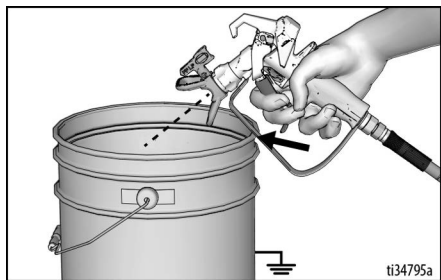

6. 锁上扳机锁。



7. 如果怀疑喷嘴或软管堵塞或未完全泄压，则应：

- 非常缓慢地松开喷嘴护罩的固定螺母或软管末端的接头来逐步泄压。
- 直至最后完全松开螺母或接头。
- 清理软管或喷嘴的堵塞物。

注意：准备再次喷涂之前让填料/喷涂阀保持在“填料”位置。

10/16 安培开关

(230V Mark VII 和 Mark X 机型)

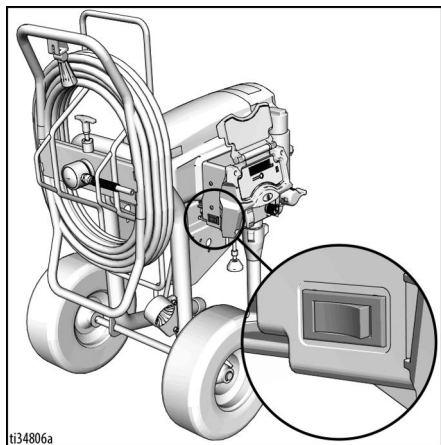

如果 16A 电路可用于实现最佳喷涂机性能，请使用 16A 设置。否则，请使用 10A 设置。

15/20 安培开关

(120V 1595 和 Mark V 机型)

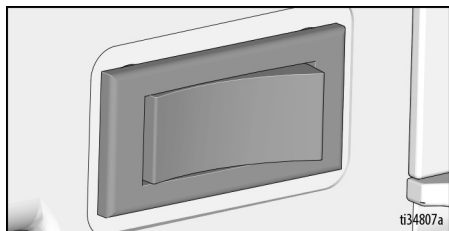

如果 20A 电路可用于实现最佳喷涂机性能，请使用 20A 设置。否则，请使用 15A 设置。

冲洗储存流体

使用喷涂机之前，务必冲掉喷涂机中的储存流体。

1. 将特定打开 / 关闭开关切换到 **关闭** 位置。
2. 将排料管 (较小) 与吸料管 (较大) 分开。将排料管放入废液桶中。
3. 将吸料管浸入充满适当冲洗液的接地桶中。

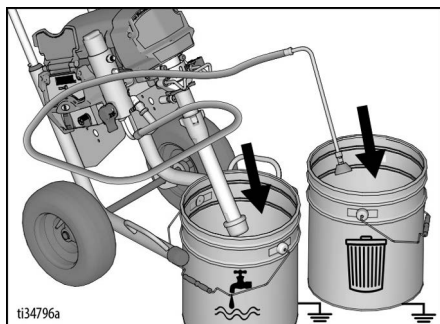

4. 确保填料 / 喷涂阀位于下方的**填料**位置。

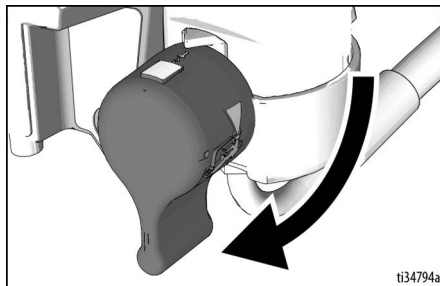

起 动

5. 确保压力控制旋钮位于**关**位置（一直逆时针转）。

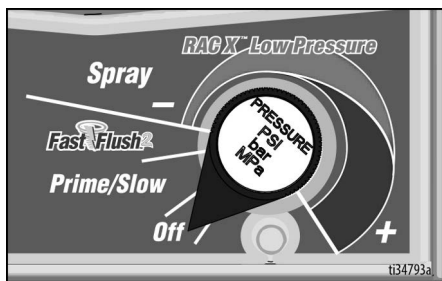

6. 将电源线插头插入正确接地的电源插座上。
7. 将开 / 关开关调到**开**位置。
8. 按顺序将压力控制旋钮转至**填料/减速**以启动电机。冲洗液将从吸管中流出，并从排料管流入到废液桶中。



9. 当您看到冲洗液从排料管排出时，将压力控制旋转到 **FastFlush** 设置，并让设备冲洗 30-60 秒。
10. 将开 / 关开关拨到**关** 位置。

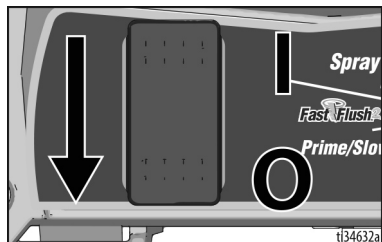

过 滤 涂 料

一次性油漆过滤袋用于从新的或先前打开的油漆或涂料中去除粗颗粒和碎屑，出售油漆的地方可提供此过滤袋。为避免出现填料故障和喷嘴堵塞，建议喷涂前先过滤所有油漆和涂料。将一次性油漆过滤袋套到干净的桶上，然后将油漆倒入过滤器中。



高压喷涂能够将有毒物质注射至体内，导致严重的身体伤害。不要用手或抹布去堵住泄漏的材料流。				

填充泵（启动泵）

填料 / 喷涂阀将流体引导至排料管或软管和喷枪。此阀用于为喷涂机填料，这意味着要将空气从泵、软管和喷枪中排出。

如果系统中包含空气，喷枪不会喷涂流体。只要空气进入吸气管，就必须为泵、软管和喷枪填料。

1. 将吸料管转移到涂料桶中，然后将其浸入涂料中。将排料管放入废液桶中。

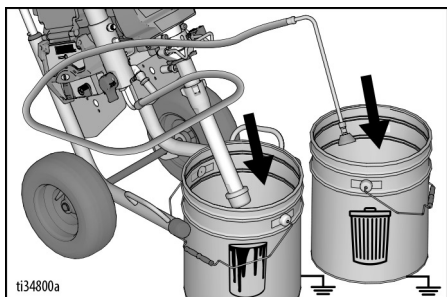

2. 将压力控制旋钮调至填料 / 减速位置。
3. 将“开/关”开关调到开位置启动马达。
4. 耐心等待，直到涂料从排料管流出。
5. 将压力控制旋扭转到关位置使马达停止运转。

填充喷枪和软管

1. 取下喷嘴护罩。

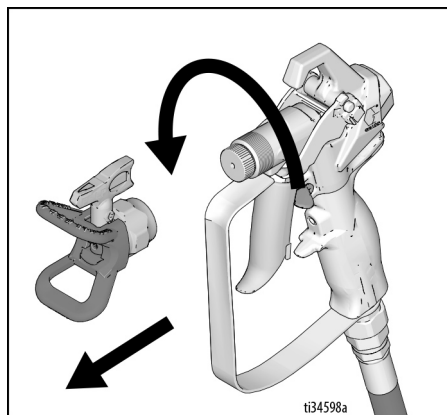

2. 将喷枪紧靠废液桶。使喷枪对准废液桶。

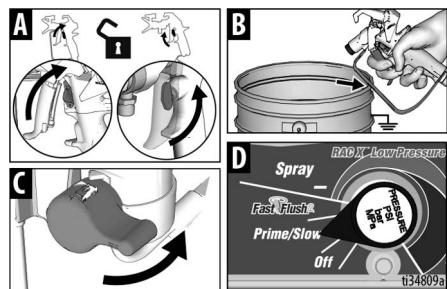

- a. 松开扳机锁 (A)。
 - b. 拉动并握住喷枪扳机 (B)。
 - c. 将填料喷涂阀转到水平的**喷涂**位置 (C)。
 - d. 将压力控制旋钮调至填料 / 减速 (D) 位置。
3. 将喷枪对准废液桶并持续扣动喷枪扳机，直到只有涂料从喷枪射出。
 4. 释放扳机。锁上扳机锁。





您现在可以喷涂了！

注意： 马达在喷涂机填料和加压时停止是正常现象。

重新装满涂料桶

当涂料桶液位低且喷枪停止喷涂时，请重新装满涂料桶并重复执行**填充泵（起动脉）**步骤，然后执行**填充喷枪和软管**步骤。

注意： 检查是否有泄漏。若发生泄漏，请执行**泄压流程**，第 18 页，然后拧紧所有接头并重复执行**填充泵（起动脉）**，第 21 页。

5. 将排料管移到涂料桶中。

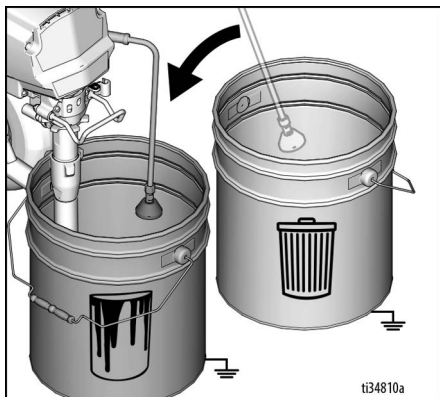

6. 安装喷嘴护罩。将喷嘴回旋至“喷涂”位置，并确保喷嘴护罩已牢牢固定。

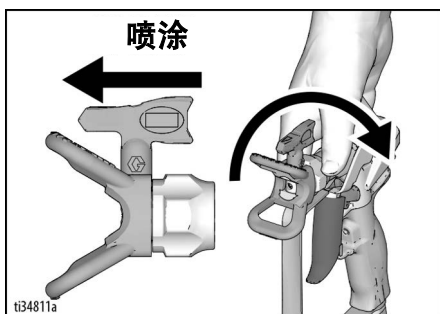

喷涂

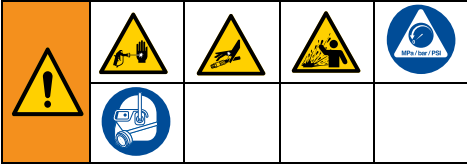

开始

1. 将压力控制旋钮旋转至**喷涂**位置。

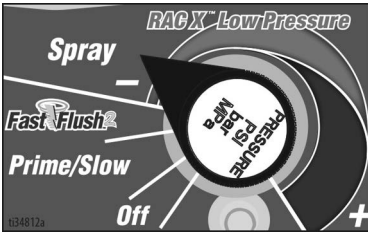

2. 松开扳机锁。



调节压力控制装置

1. 为获得最佳喷涂效果且最大限度减少过量喷漆，请将压力控制旋钮调整至最低喷涂量设置。
2. 如果需要，请将压力控制旋钮设置增加到最低喷涂量设置，从而产生可接受的喷型。

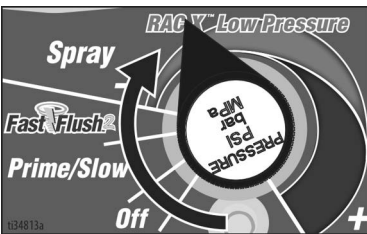

喷型质量

当喷射到表面上时，形成均匀分布的良好喷型。

- 应对喷涂进行雾化（分布均匀，边缘处没有缝隙）。
- 根据需要增加压力控制旋钮，直到喷雾均匀并且边缘没有缝隙。
- 喷嘴可能会磨损，或者可能需要较小的喷嘴。
- 需要稀释涂料。稀释涂料浓度时，遵循制造商建议。

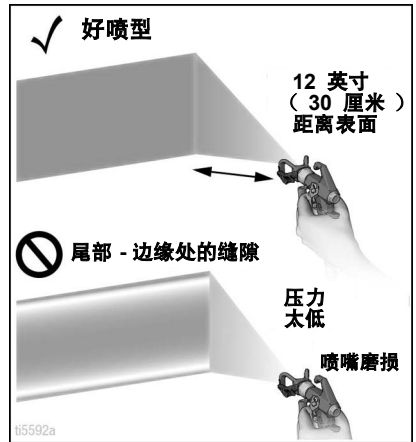

喷涂技巧

开始对表面进行喷涂之前，应先在废纸板上练习这些基本喷涂技巧。

- 握住喷枪并使其距离喷涂面 12 英寸（30 厘米），直接对准喷涂面。如果将喷枪倾斜到与表面成角度，将导致喷涂表面不均匀。
- 转动手腕，以使喷枪正对喷涂表面。如果呈扇形移动喷枪使其与表面成角度，将导致喷涂表面不均匀。

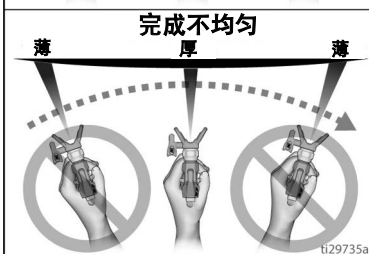
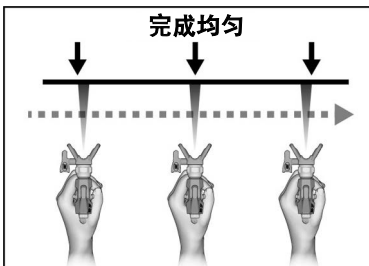
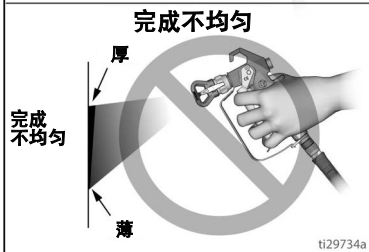
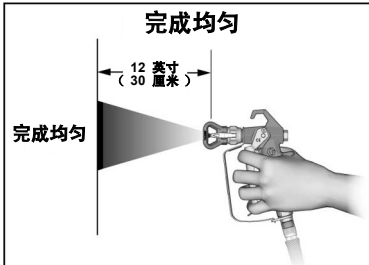

扣动喷枪扳机

在开始冲程后扣动扳机。在每次冲程结束时松开扳机。在扣下和松开扳机之间，必须让喷枪保持移动。

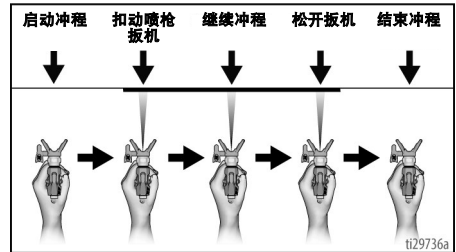

将喷枪瞄准

喷涂时将喷枪瞄准上一冲程的下边缘，每次覆盖冲程的半部分。

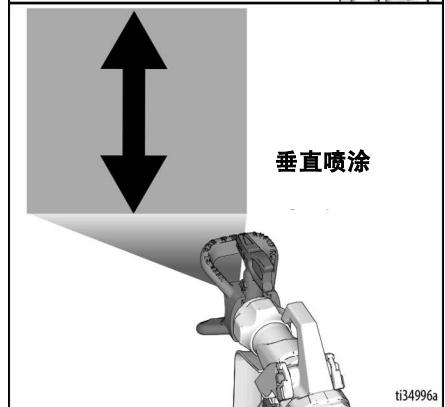
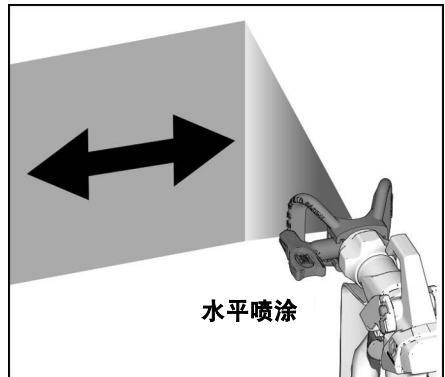

清除喷嘴堵塞物

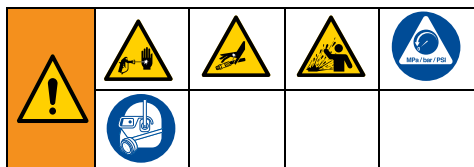

如果有颗粒或碎片堵塞了喷嘴，本喷涂机配备的可反转喷嘴可快速便捷地清理颗粒，而无需拆卸喷涂机。

详细信息请参见**过滤涂料**，第 20 页。

1. 锁上扳机锁。将喷嘴回旋至“疏通”位置。确保喷嘴保持完全固定到位，并且已完全推入喷嘴护罩中。松开扳机锁。对着废液存放处扣动喷枪扳机以清除堵塞物。

疏通

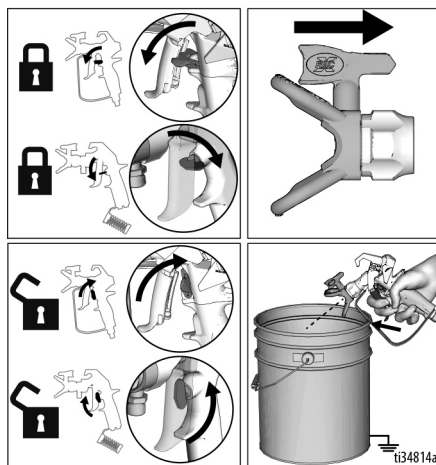

注意：如果喷嘴在旋转至疏通位置时感到难以转动，请执行**泄压流程**，第 18 页，然后将填料/喷涂阀旋转至喷涂位置，然后重复步骤 1。

2. 锁上扳机锁。将喷嘴回旋至“喷涂”位置。松开扳机锁，继续喷涂。

喷涂

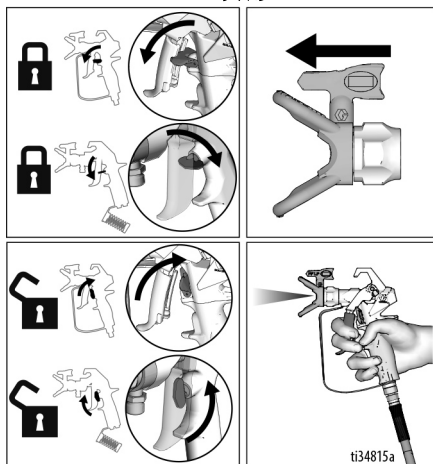

喷嘴的安装



为防止喷嘴泄漏，请确保喷嘴和喷嘴护罩已正确安装。有关拆卸和安装喷嘴、密封件和喷嘴护罩的步骤，请参阅单独的喷枪手册。

清洗

清洗

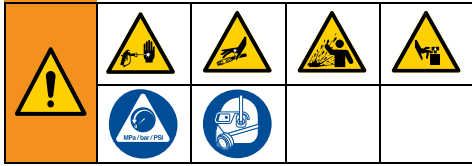

1. 执行 **泄压流程**，第 18 页。
2. 拆下喷嘴护罩和喷嘴。有关其他信息，请参见单独的喷枪手册。

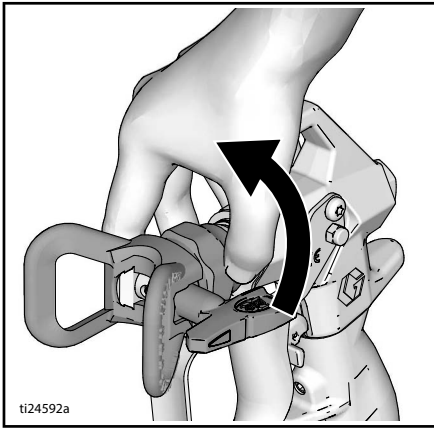

4. 将吸料管放入适当的冲洗液中。将排料管放入废液桶中。

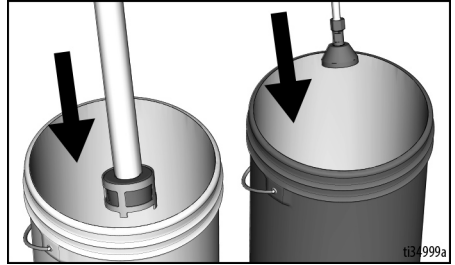

5. 将填料/喷涂阀旋转至下面的“填料”位置，以冲洗排料管和泵。

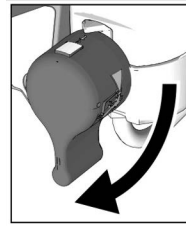

6. 将压力控件旋转到填料/减速位置，并将开/关开关调到**开**位置以启动马达。冲洗液将从吸管中流出，并从排料管流入到废液桶中。让冲洗液从排料管流出 5 秒。

清洁排料管

3. 从涂料中取出吸料管和排料管，擦掉吸料管外面多余的涂料。

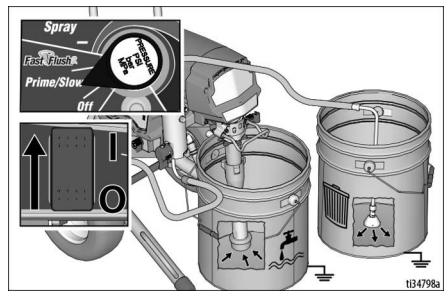

7. 将压力控制旋扭转到**关**位置（一直逆时针转）。

清洁软管和喷枪

8. 握住喷枪，使其靠在接地的金属废液桶上。使喷枪对准废液桶。
 - a. 松开扳机锁 (A)。
 - b. 拉动并握住喷枪扳机 (B)。
 - c. 将填料/喷涂阀转到水平的“喷涂”位置 (C)。
 - d. 将压力控件旋转到 12 点位置以开始冲洗 (D)。(为获得最佳清洁效果，可将压力控制旋钮调至 FastFlush 设置。)

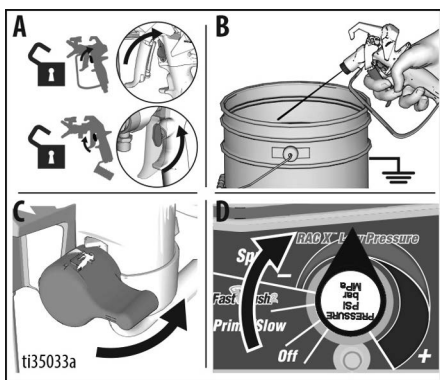

9. 不断冲洗系统，直至流出的液体清澈干净。
10. 将压力控制旋钮转到关位置（一直逆时针转）。
11. 停止扣动喷枪扳机。

12. 从冲洗液中取出吸料管，使空气进入泵并将冲洗液推出软管和喷枪。

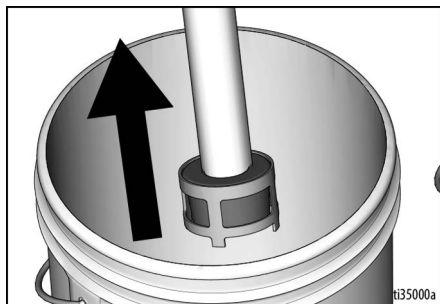

13. 将喷枪对准冲洗桶并扣动扳机，然后将压力控制旋钮转到 12 点位置，以清洗软管中的流体。
14. 清洗完冲洗液后，松开扳机。锁上扳机锁。

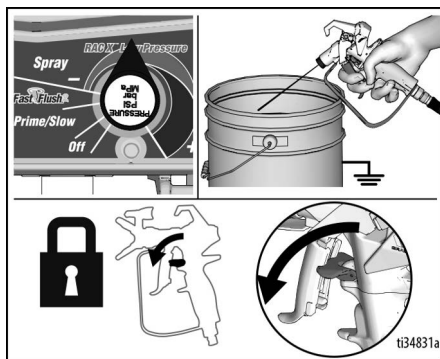

清洗

15. 将压力控制旋钮转至关位置，并将“开/关”开关切换至关位置。切断喷涂机的电源。

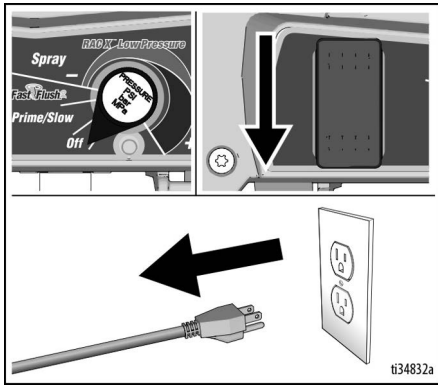

16. 将填料/喷涂阀旋转至下面的“填料”位置。
17. 从喷枪上卸下喷嘴护罩和喷嘴。从喷枪上拆下过滤器。清洁并检查。重新安装。有关更多信息，请参见单独的喷枪手册。
18. 从喷涂机上拆下过滤器。清洁并检查。重新安装。

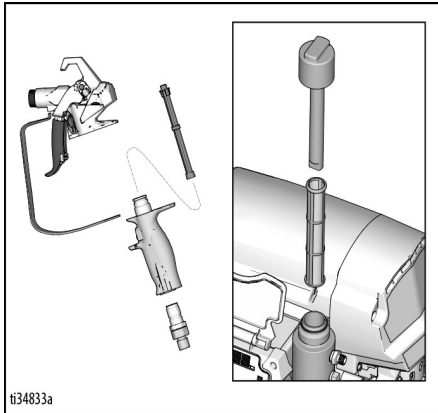

注意：如果用水冲洗，请重新用溶剂油或 Pump Armor™ 冲洗一遍，以留下一层保护性涂层，避免上期存放时结冰或受到腐蚀。

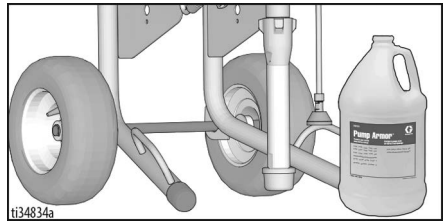

19. 用一块在水或溶剂油中浸泡过的抹布擦洗喷涂机、软管及喷枪。

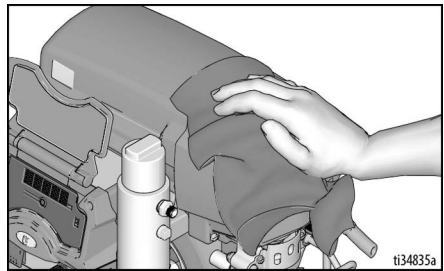

WatchDog

您的喷涂机配备了 WatchDog？当喷涂机油漆用完时，它会自动停止并保护泵。

启用或禁用 WatchDog

WatchDog 默认禁用。要启用或禁用 WatchDog，请使用 Graco BlueLink™ 应用程序。有关下载 Graco BlueLink 应用程序的说明，请参见第 30 页。

或者，您也可以使用 LED 显示屏（如果配备）启用或禁用 WatchDog。有关使用 LED 显示屏启用或禁用 WatchDog 的说明，请参见第 34 页。

调节 WatchDog 灵敏度

在检测喷涂机的涂料是否用完时，可将 WatchDog 的灵敏度设置为“低”、“中”或“高”。默认情况下，WatchDog 的灵敏度设置为“中”。如上所述，WatchDog 的灵敏度可使用 Graco BlueLink 应用程序或 LED 显示屏进行调节。

重新填充油漆和恢复喷涂

当涂料用尽时，WatchDog 会使泵停止运行，执行以下步骤可恢复喷涂。

1. 将“打开/关闭”开关切换至“关闭”位。
2. 执行 **泄压流程**，第 18 页。
3. 重新装满涂料桶。
4. 执行 **填充泵（起动泵）**，第 21 页，然后执行 **填充喷枪和软管**，第 21 页。

BlueLink™ App

从 Apple App Store, Google Play 或其他可用的应用程序商店下载 Graco BlueLink 应用程序, 以通过 Bluetooth® 连接到喷涂机。

借助 BlueLink 应用程序, 您可以访问喷涂机信息、设置、统计数据, 并访问诸如 WatchDog™ 之类的有用功能, 改进维护跟踪、喷涂机跟踪和作业跟踪。在以下位置查找 Graco BlueLink App:

<https://www.graco.com/BlueLink>



有关进一步的说明, 可访问应用程序。还可以在线访问以下网址了解相关说明:

<https://www.graco.com/BlueLinkSupport>

启用或禁用 BlueLink



Graco BlueLink 系统使用蓝牙在喷涂机的控制板和手机之间进行通信。要通过关闭蓝牙发射器来禁用 BlueLink, 请执行以下步骤。

1. 将“打开/关闭”开关切换至“关闭”位。将压力控制旋钮逆时针旋转至关位置。
2. 从电源插座上拔下喷涂机, 让电力消散 5 分钟。
3. 卸下控制箱盖。
4. 在控制板上找到蓝牙发射器电源开关 (S2)。使用圆珠笔将开关移到左边可禁用 BlueLink, 将开关移到右边可启用 BlueLink。

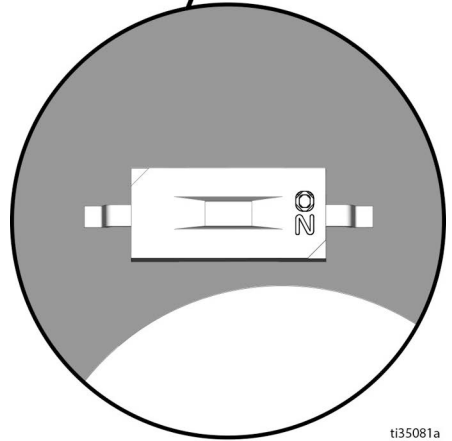
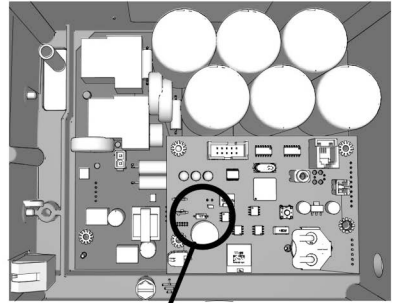

ti35081a

5. 重新装上控制箱盖。

更换 BlueLink 电池

为了保持喷涂机的同步，设备需要装有小电池。如果收到以下消息，则电池需要更换。

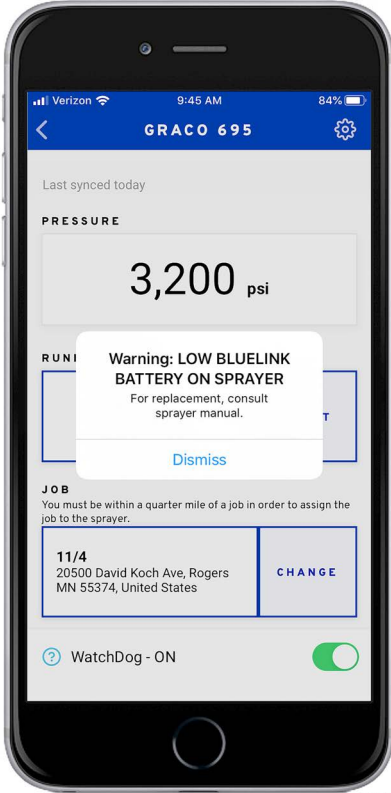

1137542a

1. 关闭喷涂机，断开电源。
2. 拆卸控制箱盖。

3. 用十字螺丝刀拆下黑色电池盖。

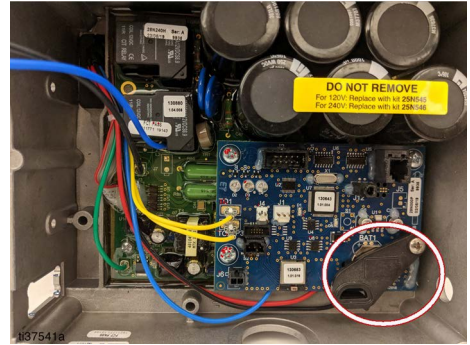

4. 向左将电池滑出电池舱。
 5. 用新的 CR2032 电池更换旧电池。
 6. 将电池盖放回设备。
 7. 钩住控制板的卡子。
- 注意：电池盖将不会移动。
8. 将螺丝拧回电池盖。

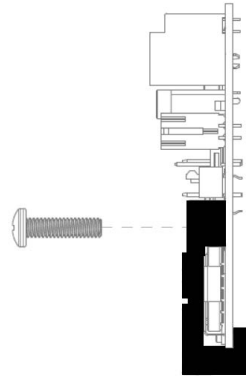

9. 盖上设备的控制箱盖并用螺丝拧紧。

LED 显示屏

LED 显示屏

(并非所有型号均包含)

操作主菜单

短暂按下**显示按钮**可移至下一个显示。
按下并长按可更改单位或重新设定数据。

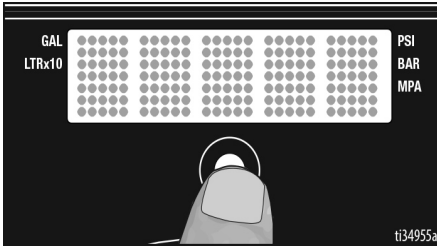

1. 执行 **泄压流程**，第 18 页。
2. 接通电源。如果压力低于 200 磅 / 平方英寸 (14 巴， 1.4 兆帕)，LED 显示屏将显示破折号。

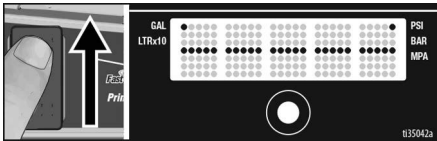

改变显示单位

按下并长按**显示按钮** 5 秒钟可将压力单位 (磅 / 平方英寸、巴、兆帕) 更改成所需单位。选择巴或兆帕会使加仑变为升 x 10 显示。若要更改显示单位，LED 显示屏必须处于压力显示模式且压力必须为零 (显示破折号)。

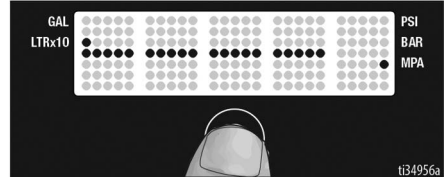
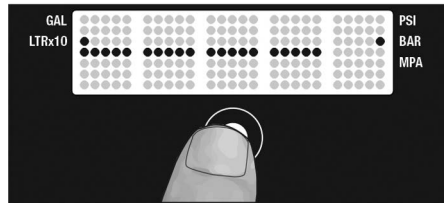
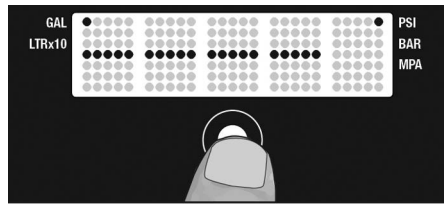

作业加仑数

1. 短暂按下**显示按钮**，以移至作业加仑数（或升 x 10）显示。

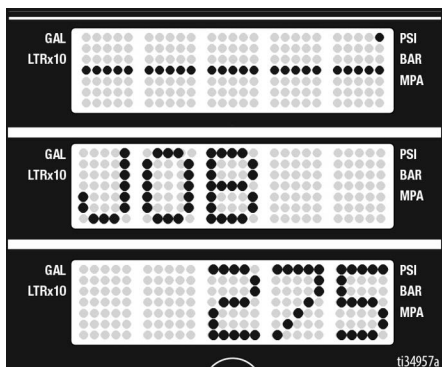

2. 按住**显示按钮**可重置为零。

寿命期加仑数

1. 短暂按下**显示按钮**，以转至寿命期加仑数（或升 x 10）显示。

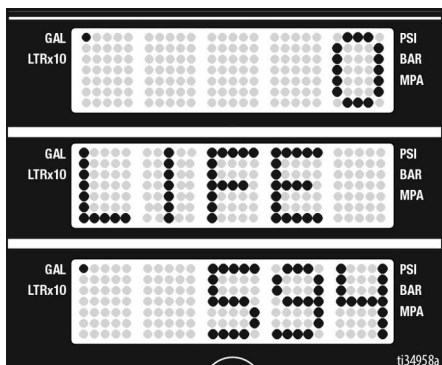

二级菜单 - 存储数据

1. 若尚未泄压，请执行**泄压流程**，第 18 页中的步骤 1 - 4。

2. 在按住**显示按钮**的同时接通电源开关。

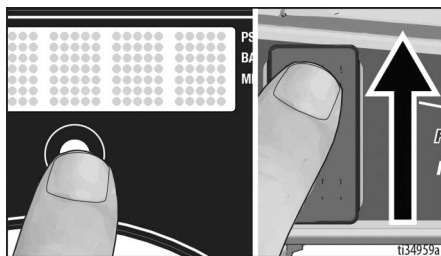

3. **序列号** 在显示屏上滚动显示。

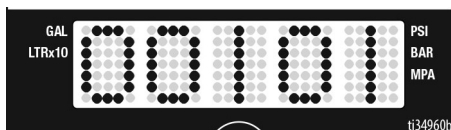

4. 短暂按下**显示按钮**可移至**马达小时数**。此时会显示马达的总运行小时数。

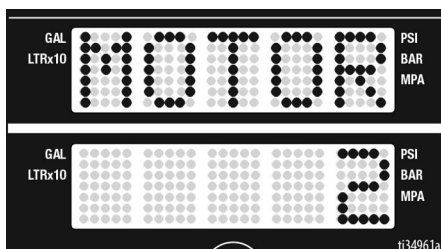

5. 短暂按下**显示按钮**。**最后的代码**滚过后会显示：例如**代码 06 马达热保护已启用**（见维修手册）。

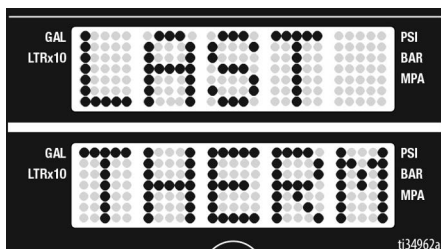

LED 显示屏

6. 按住**显示**按钮可清除代码。清除代码之后将显示未存储代码

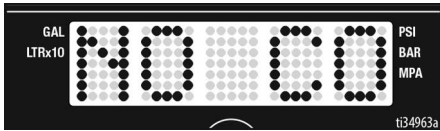

7. 短暂按下**显示**按钮。此时会显示 W-DOG，然后如果关闭 WatchDog，则会显示关。如果打开 WatchDog，则会显示开。

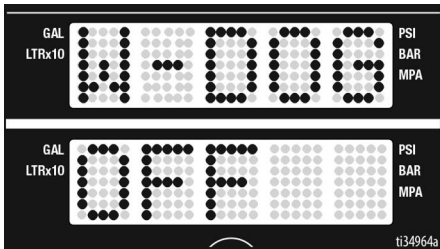

8. 短暂按下**显示**按钮可移至 WatchDog 灵敏度菜单。按住**显示**按钮，可将 Watchdog 的灵敏度设置为“低”、“中”或“高”。显示所需的敏感度设置后，松开**显示**按钮。默认设为“中”。



9. 短暂按下**显示**按钮可移至**软件版本号**。
10. 短暂按下**显示**按钮。**MOTOR ID RESISTOR** (马达 ID 电阻) 滚过后会显示型号代码 (见下表)。

马达 ID 号	型号
0	695/230V Mark IV
2	795 / 120V Mark IV
4	1095 / 230V Mark V
6	1595 / 120V Mark V / Mark VII
10	Mark X

11. 短暂按下**显示**按钮可移到“压力控制旋钮校准”。此时会显示**旋钮**。如果您想校准压力控制旋钮，请按照以下步骤操作。否则，短暂按下**显示**按钮返回到**序列号**。

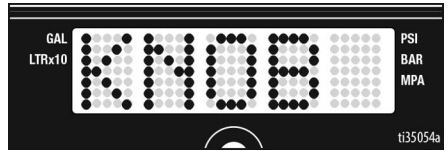

- a. 将压力控制旋钮对准 FastFlush 和减号 (-) 符号之间的线。



- b. 按住**显示**按钮可校准压力控制旋钮。如果旋钮校准正确，则会显示通过，菜单随后会返回到**序列号**。旋钮校准已完成。

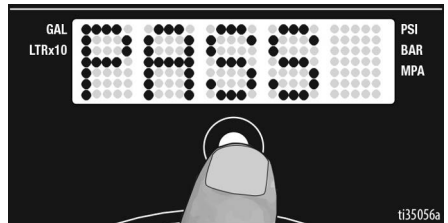

注意：如果旋钮未正确校准，则会显示**失败**，然后再次显示**旋钮**。确保压力控制旋钮已正确校准，然后再重新尝试校准步骤。

维护

例行维护对于确保喷涂机正常运行是非常重要的。维护包括执行保持喷涂机正常运行和防止未来出现故障的例行操作。



进行维护之前，请执行 **泄压流程**，第 18 页。

活动	间隔
检查 / 清洁喷涂机过滤器、吸料管过滤器和喷枪过滤器。	每天或每次喷涂时
检查电机端罩通风口是否堵塞。	每天或每次喷涂时
通过 TSL 填充点填充 TSL。	每天或每次喷涂时
检查喷涂机是否失速停转。 如果没有扣动喷涂机喷枪扳机，喷涂机马达应该会停止运转，直到再次扣动喷枪扳机才会重新启动。 如果喷涂机在未扣动喷枪扳机的情况下再次启动，检查泵是否有内部 / 外部泄漏并检查填料阀是否有泄漏。	每 1000 加仑（3785 升）
喉部密封调整 当泵填料在长期使用后开始出现渗漏时，向下拧紧填密螺母直至渗漏停止或减轻。重新填充前，大约可以进行 100 加仑的额外操作。无需取下 O 型密封圈，即可拧紧填密螺母。	根据需要使用



可以通过 Graco BlueLink 应用程序安排和跟踪维护情况。更多信息请参见**维护**，第 35 页。

使用寿命结束时的回收和处置事项

在产品使用寿命结束时，本着负责任的态度拆除并回收利用本设备。

准备工作：

- 执行**泄压流程**，第 18 页。
- 根据适用法规排放和处理液体。请参阅材料制造商的安全数据表。

拆除和回收：

- 拆下马达、电路板、显示屏和其他电子元件。从控制板上的电池座中取出纽扣电池。根据适用法规进行回收。
- 请勿按照生活垃圾或商业垃圾的处理方式来处理电子元件。
- 将剩余产品交给废品循环站。

故障排除



机械 / 流体流量

1. 检查或修理前，执行 **泄压流程**，第 18 页。
2. 在每个问题开头列出的解决方案是最常见的方法。

问题	原因	解决方案
涂料未从喷枪中喷出，或者您怀疑尚未完全泄压。	泵软管或喷枪中有堵塞物。	<ol style="list-style-type: none"> 1. 非常缓慢地松开与喷枪的软管连接并断开无气喷涂软管与喷枪的连接。 2. 将填料 / 喷涂阀转到水平的“喷涂”位置。 3. 在牢牢握住软管的同时，将软管末端对准涂料桶。将开 / 关开关调到开位置，然后将压力控制旋钮调到填料 / 减速。 <ol style="list-style-type: none"> a. 如果流体未从软管中流出，请更换软管，然后继续执行步骤 4。 b. 如果流体从软管中流出，请参阅第 31 页的“清洁喷枪和喷枪过滤器”。 4. 重新组装软管和喷枪，重复填充喷枪和软管，第 21 页。
泵的输出量低	喷嘴磨损	遵循 泄压流程 ，第 18 页，然后更换喷嘴。参见单独的喷枪或喷嘴手册。
	喷嘴堵塞	请参阅 清除喷嘴堵塞物 ，第 25 页。
	涂料供应已空	重新填充并重新给泵填料。
	吸料管过滤器堵塞	拆下清洁，然后重新安装。
	吸料阀球体和活塞球体未恰当密封	卸下吸料阀并进行清洗。检查阀珠阀座有无划伤，必要时予以更换；参见泵手册。在使用之前要过滤涂料以除掉可能堵塞泵的颗粒物。
	喷涂机过滤器或喷枪过滤器堵塞或变质。	清洗或更换过滤器。
	填料阀泄漏	按 泄压流程 ，第 18 页步骤操作。更换填料阀。
	泵已磨损。	维修泵机（参见泵机手册）。

问题	原因	解决方案
泵的输出量低（续）	泵喉部密封件磨损。	紧固密封螺母 / 湿杯。如果继续泄漏，请更换密封件；参见泵手册。还要检查活塞阀座是否有硬化的涂料或划痕，必要时予以更换。紧固密封螺母 / 湿杯。
	吸料球阀填满了材料	清洗吸料阀（参见泵机手册）。
	压力设置太低	顺时针旋转压力控制旋钮以增加压力。
	材料太厚，不适合小直径软管，或者软管太长。	使用更大直径的软管和 / 或减小软管的总长。
	安培开关处于低电平设置状态。（10A 或 15A 设置）	切换到 16 安培或 20 安培设置。
流体从喷枪中喷溅出	喷嘴部分堵塞	请参阅 清除喷嘴堵塞物 ，第 25 页。
	在填料期间，材料供应不足或未正确排除空气。	重新装满流体。请参阅 填充泵（起动泵） ，第 21 页。然后 填充喷枪和软管 ，第 21 页。经常检查液体供应，以防止运行的泵干燥。
泵启动注油困难	进气阀卡在阀座上。	拆下底阀。清洁并检查进气阀。
	底阀上的吸料管 O 形圈损坏或丢失。	更换吸料管 O 形圈。
	泵内包含空气	请参阅 填充泵（起动泵） ，第 21 页。然后 填充喷枪和软管 ，第 21 页。
	吸料阀泄漏	清洗吸料阀。确保阀珠座没有划伤或磨损且阀珠密封良好。重新装上阀。
	泵密封垫磨损	更换泵机密封垫（参见泵机手册）。
马达未运行	压力控制旋钮设置得太低	顺时针旋转压力控制旋钮以增加压力设置。
	喷嘴堵塞	请参阅 清除喷嘴堵塞物 ，第 25 页。
马达运转，但泵不运行	活塞泵销钉损坏或遗失（参见泵机手册）。	如果丢失，更换活塞泵销钉。要确保固定弹簧完全位于连杆四周的凹槽内；详见泵机手册。
	连杆组件损坏（参见泵机手册）。	更换连杆组件（参见泵机手册）。
	齿轮或驱动室损坏。	检查驱动室组件和齿轮是否损坏，必要时予以更换（参见泵机手册）。

故障排除

电气

				
<p>在故障排除流程中保持电气和移动部件不接触。为了避免触电，当排除故障需要卸下外盖时，请在拔下电源插头后等待 5 分钟，让积聚的电荷消散。</p>				

如果喷涂机未运行或未关闭，请在开始排除电气故障之前按照以下步骤操作。

1. 执行 **泄压流程**，第 18 页。
2. 将喷涂机插入电压合适且接地的电源插座上。
3. 将电源开关设定为关断约 30 秒钟后重新接通。这可以保证喷涂机处于正常的运行模式。

4. 将压力控制装置旋钮顺时针转 1/2 圈。
5. 观察 BlueLink 状态指示灯，以诊断并解决以下故障排除图表中的故障代码。

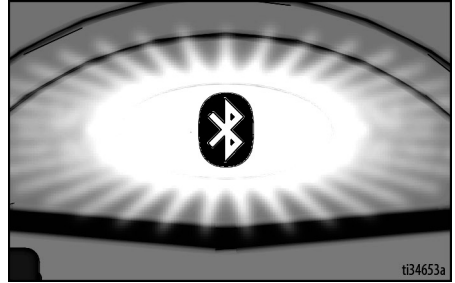

LED 指示灯闪烁次数就等于故障代码（例如：两次闪烁表示代码 02）。

注意：使用 BlueLink 应用程序了解有关故障代码的更多信息。

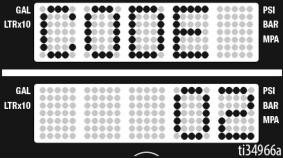
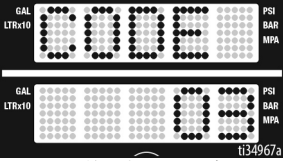
问题	原因	解决方案
<ul style="list-style-type: none"> 喷涂机完全无法运转 显示屏空白 BlueLink 状态指示灯从未亮起 	出现多个电气问题。	见第页流程图 46。
<p>喷涂机无法停机</p> <ul style="list-style-type: none"> 喷涂机完全无法运转 显示屏出现代码 02  <ul style="list-style-type: none"> BlueLink 状态指示灯反复闪烁 2 次 	出现多个电气问题。	见第页流程图 48。
<ul style="list-style-type: none"> 喷涂机完全无法运转 显示屏出现代码 03  <ul style="list-style-type: none"> BlueLink 状态指示灯反复闪烁 3 次 	传感器或其连接出现问题。	<ol style="list-style-type: none"> 1. 确保系统内无压(见泄压流程, 第 18 页)。检查液体管线是否堵塞, 例如过滤器堵塞。 2. 使用不含金属编织线的无气涂料喷涂软管, 最小 1/4 英寸 x 50 英尺。软管过小或金属编制软管可能会引起高压尖峰。 3. 关掉喷涂机并拔掉电源。 4. 检查传感器及与控制板的连接。 5. 拔掉控制板插槽中的传感器。检查传感器与控制板上的触点是否干净、有无松动。 6. 将传感器重新插到控制板插槽中。插上电源、开启喷涂机, 然后将控制旋钮顺时针拧 1/2 周。如果喷涂机运转仍有问题, 则重新关掉, 进行下一步。 7. 安装新的传感器。插上电源、开启喷涂机, 然后将控制旋钮顺时针拧 1/2 周。如果喷涂机运转仍有问题, 则更换控制板。
<ul style="list-style-type: none"> 喷涂机完全无法运转 显示屏出现代码 03  <ul style="list-style-type: none"> BlueLink 状态指示灯反复闪烁 3 次 	传感器连接问题 (控制板未检测到压力信号) 。	<ol style="list-style-type: none"> 1. 关掉喷涂机并拔掉电源。 2. 检查传感器及与控制板的连接。 3. 拔掉控制板插槽中的传感器。检查传感器与控制板上的触点是否干净、有无松动。 4. 将传感器重新插到控制板插槽中。插上电源、开启喷涂机, 然后将控制旋钮顺时针拧 1/2 圈。如果喷涂机未运转, 则重新关掉, 进行下一步。 5. 找一只确定能够工作的传感器, 插到控制板插槽中。 6. 开启喷涂机, 然后将控制旋钮顺时针拧 1/2 周。如果喷涂机运转, 则更换新传感器。如果喷涂机仍不运转, 则更换控制板。 7. 用欧姆表检查传感器阻值 (红线黑线之间应低于 9 千欧, 绿线黄线之间应在 3 ~ 6 千欧范围内) 。

故障排除

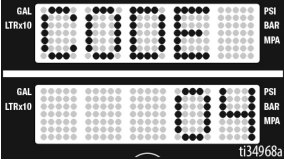
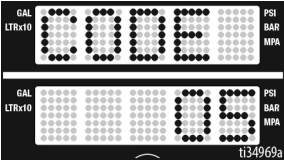
问题	原因	解决方案
<ul style="list-style-type: none"> 喷涂机完全无法运转 显示屏出现代码 4  <ul style="list-style-type: none"> BlueLink 状态指示灯反复闪烁 4 次 	<p>控制板检测到电压浪涌。</p>	<p>关掉喷涂机并拔掉电源。 找个更好的供应电压以免损坏电子器件。</p>
<ul style="list-style-type: none"> 喷涂机完全无法运转 显示屏出现代码 05  <ul style="list-style-type: none"> BlueLink 状态指示灯反复闪烁 5 次 	<p>已经命令马达启动，但马达转子不动。</p>	<ol style="list-style-type: none"> 1. 拆掉泵机后尝试启动喷涂机。若此时马达能够运转，则检查泵机或传动机构中有无卡滞之处。如果喷涂机仍不运转，则继续进行第 2 步。 2. 关掉喷涂机并拔掉电源。 3. 拆下马达盖。 4. 断开马达上方的马达连接器。检查连接器是否干净。重新连接连接器。检查连接器是否完全到位且牢固。 5. 关掉喷涂机，然后拨动马达风扇，令其转过 1/2 周。重新启动喷涂机。如果喷涂机运转，则更换控制板。如果喷涂机仍不运转，则转到步骤 5。 6. 进行拨转测试：使用大型 4 引脚马达现场接线盒。将液压泵与喷涂机断开。将跳线接在引脚 1 & 2 之间，检查马达。以大约每秒 2 圈的速度旋转马达风扇。应该能感觉到风扇被堵塞的阻力。如果没有感觉到阻力，则应更换马达。重复引脚的组合 1 & 3 和 2 & 3。引脚 4（绿色线路）在测试中用不到。如果所有的拨转测试均正常，请继续执行第 6 步。 <p>请参见下一页中的连接：</p>

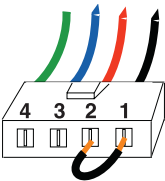
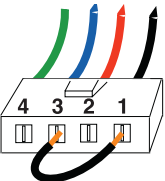
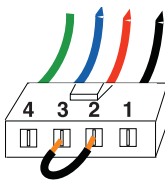
问题	原因	解决方案
		<p>绿 蓝 红 黑</p> <p>第 1 步:</p>  <p>绿 蓝 红 黑</p> <p>第 2 步:</p>  <p>绿 蓝 红 黑</p> <p>第 3 步:</p> 

故障排除

问题

- 喷涂机完全无法运转
- 显示屏出现代码 05

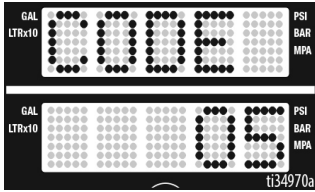

- BlueLink 状态指示灯反复闪烁 5 次

原因

已经命令马达启动，
但马达转子不动。

解决方案

7. **进行现场短接测试：**使用大型 4 引脚马达现场接线盒。不要将引脚 4（地线）接到其余 3 根引脚的任何一根上。若马达现场连接器测试未能通过，则更换马达。
8. **检查马达温度开关：**拔下测温线。将万用表调到欧姆档。万用表上显示的读数应与各机型的正确阻值对应（见下表）。

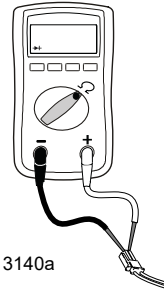

ti13140a

电阻值表：

695/240V Mark IV	0 欧姆
795/120V Mark IV	2 千欧
1095/230V Mark V	3.9 千欧
1595/120V Mark V/Mark VII	6.2 千欧
Mark X	10.0 千欧

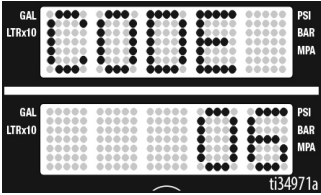
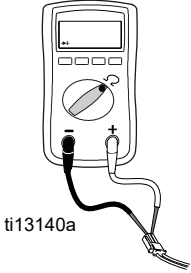
问题	原因	解决方案												
<ul style="list-style-type: none"> 喷涂机完全无法运转 显示屏出现代码 06  <ul style="list-style-type: none"> BlueLink 状态指示灯反复闪烁 6 次 	<p>马达过热</p>	<p>注意： 测试之前，必须让马达充分冷却。</p> <ol style="list-style-type: none"> 喷涂机应放在通风良好的凉爽地方。确保马达的进气口不被堵塞。 拆下马达盖。确保风扇牢固地连接到马达轴上。 检查马达上方的温度开关连接器（黄线）。 断开马达上方的温度开关连接器。检查触点是否干净、有无松动。测量温度开关的电阻。若读数不符，则应更换马达。 <p>检查马达温度开关： 拔下测温线。将万用表调到欧姆档。万用表上显示的读数应与各机型的正确阻值对应（见下表）。</p>  <p style="text-align: center;">ti13140a</p> <table border="1" data-bbox="630 899 1019 1117"> <thead> <tr> <th colspan="2">电阻值表：</th> </tr> </thead> <tbody> <tr> <td>695/240V Mark IV</td> <td>0 欧姆</td> </tr> <tr> <td>795/120V Mark IV</td> <td>2 千欧</td> </tr> <tr> <td>1095/240V Mark V</td> <td>3.9 千欧</td> </tr> <tr> <td>1595/120V Mark V/Mark VII</td> <td>6.2 千欧</td> </tr> <tr> <td>Mark X</td> <td>10.0 千</td> </tr> </tbody> </table> <ol style="list-style-type: none"> 重新接好控制板插槽上的温度开关连接器。插上电源、开启喷涂机，然后将控制旋钮顺时针拧 1/2 圈。如果喷涂机无法运转，则更换控制板。 	电阻值表：		695/240V Mark IV	0 欧姆	795/120V Mark IV	2 千欧	1095/240V Mark V	3.9 千欧	1595/120V Mark V/Mark VII	6.2 千欧	Mark X	10.0 千
电阻值表：														
695/240V Mark IV	0 欧姆													
795/120V Mark IV	2 千欧													
1095/240V Mark V	3.9 千欧													
1595/120V Mark V/Mark VII	6.2 千欧													
Mark X	10.0 千													

故障排除

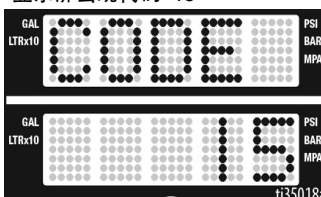
问题	原因	解决方案
<ul style="list-style-type: none"> 喷涂机完全无法运转 显示屏出现代码 08  <ul style="list-style-type: none"> BlueLink 状态指示灯反复闪烁 8 次 	<p>输入电压太低，喷涂机无法运行</p>	<ol style="list-style-type: none"> 关掉喷涂机并拔掉电源。 将同一供电线路上的其他设备全部断开。 找个更好的电源以免损坏电子器件。
<ul style="list-style-type: none"> 喷涂机完全无法运转 显示屏出现代码 10  <ul style="list-style-type: none"> BlueLink 状态指示灯反复闪烁 10 次 	<p>控制板过热。</p>	<ol style="list-style-type: none"> 确保马达的进气口不被堵塞。 确保风扇牢固地连接到马达轴上。 更换控制板。 更换马达。
<ul style="list-style-type: none"> 喷涂机完全无法运转 显示屏出现代码 12  <ul style="list-style-type: none"> BlueLink 状态指示灯反复闪烁 12 次 	<p>电流防护设定过高</p>	<p>交替打开 - 关闭总电源。</p>
<ul style="list-style-type: none"> 喷涂机完全无法运转 显示屏出现代码 15  <ul style="list-style-type: none"> BlueLink 状态指示灯反复闪烁 15 次 	<p>马达未运转 (马达无电流)</p>	<ol style="list-style-type: none"> 关掉喷涂机并拔掉电源。 拆下马达盖。 断开马达控制开关，检查接头有无损坏。 重新接好马达控制开关。 接通电源。如果故障代码仍显示，则更换控制板。

问题	原因	解决方案
<ul style="list-style-type: none"> 喷涂机完全无法运转 显示屏出现代码 16  <ul style="list-style-type: none"> BlueLink 状态指示灯反复闪烁 16 次 	<p>马达位置传感器不工作</p>	<ol style="list-style-type: none"> 关掉喷涂机并拔掉电源。 拆下马达盖。 断开马达位置传感器，检查接头有无损坏。  <p>ti18685a</p> <ol style="list-style-type: none"> 重新接好传感器。 接通电源。若故障代码依然存在，则 更换马达。
<ul style="list-style-type: none"> 喷涂机完全无法运转 显示屏出现代码 17  <ul style="list-style-type: none"> BlueLink 状态指示灯反复闪烁 17 次 	<p>为喷涂机连接了错误的电压</p>	<ol style="list-style-type: none"> 关掉喷涂机并拔掉电源。 找个更好的电源以免损坏电子器件。
<ul style="list-style-type: none"> 错误出现在 Graco BlueLink 应用程序上 	<p>电池耗尽</p>	<p>参见更换 BlueLink 电池，第 31 页。</p>

故障排除

电气控制

喷涂机根本不运行，显示屏为空白，或者 BlueLink 状态指示灯从未亮起。

(参见下页了解步骤)

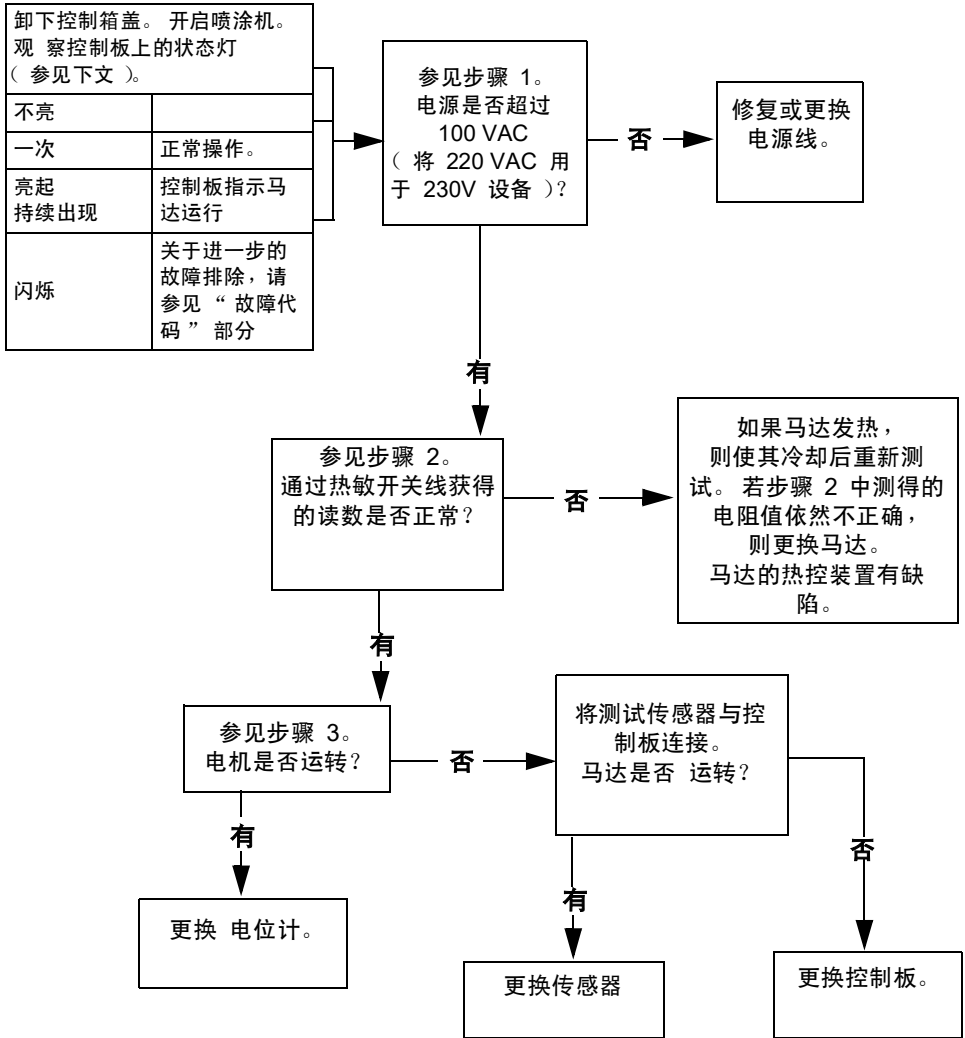

第 1 步：

插入电源线并打开开关。将表笔连接到开 / 关开关上。将万用表调至交流电压档。

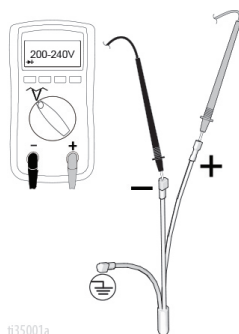

第 2 步：

检查马达热敏开关。拔掉马达上方的黄色电线。检查电表读数是否符合第 42 页的“电阻值表”。
注意：不能在马达发热时读数。

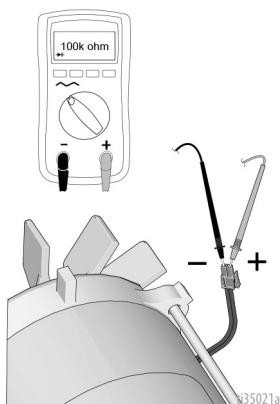

第 3 步：

插入电源线并打开开关。断开电位计。

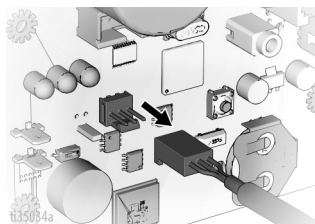

故障排除

电气控制

喷涂机无法停机

1. 执行 **泄压流程**，第 18 页。让主阀打开，关闭电源开关，然后从电源插座上拔下喷涂机插头。
2. 按照下面的故障排除步骤操作。

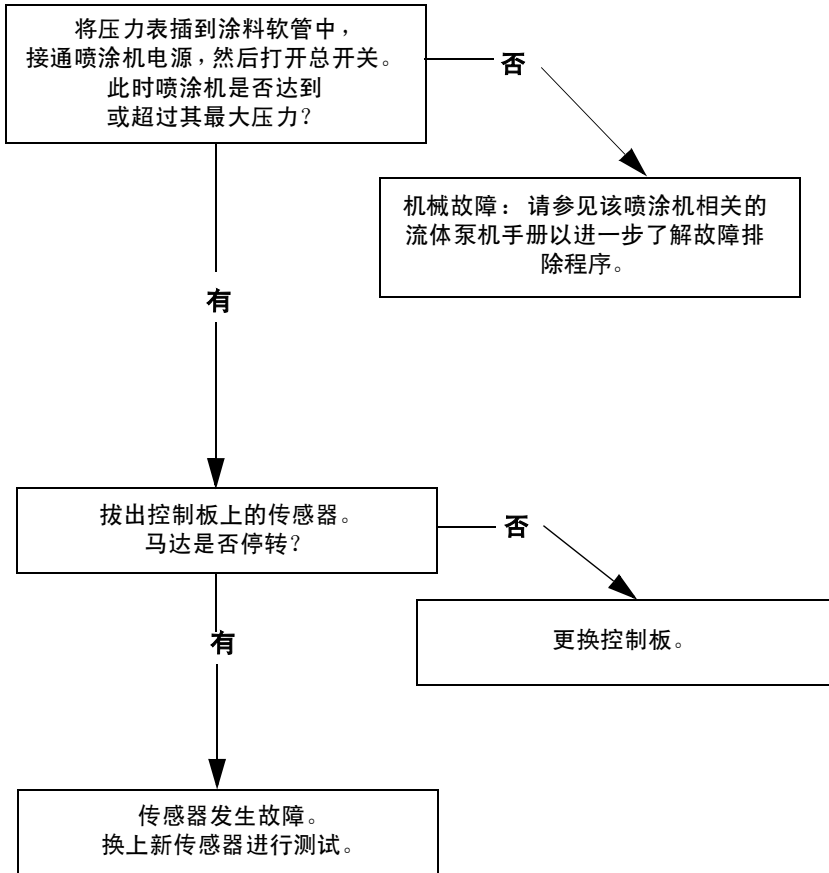

695/795 Lo-Boy 标准零配件

695/795 Lo-Boy 标准零配件

参考号	扭矩
△1	40-45 英寸 - 磅 (4.5 - 5.0 牛·米)
△2	9-11 英寸 - 磅 (1.0 - 1.2 牛·米)
△3	200-230 英寸 - 磅 (22.6 - 25.9 牛·米)
△4	190-210 英寸 - 磅 (21.4 - 23.7 牛·米)
△5	22-28 英寸 - 磅 (2.4 - 3.1 牛·米)
△6	25-30 英寸 - 磅 (33.8 - 40.6 牛·米)
△7	70-80 英寸 - 磅 (94.9 - 108.4 牛·米)
△8	130-150 英寸 - 磅 (14.6 - 16.9 牛·米)
△9	65-85 英寸 - 磅 (7.3 - 9.6 牛·米)

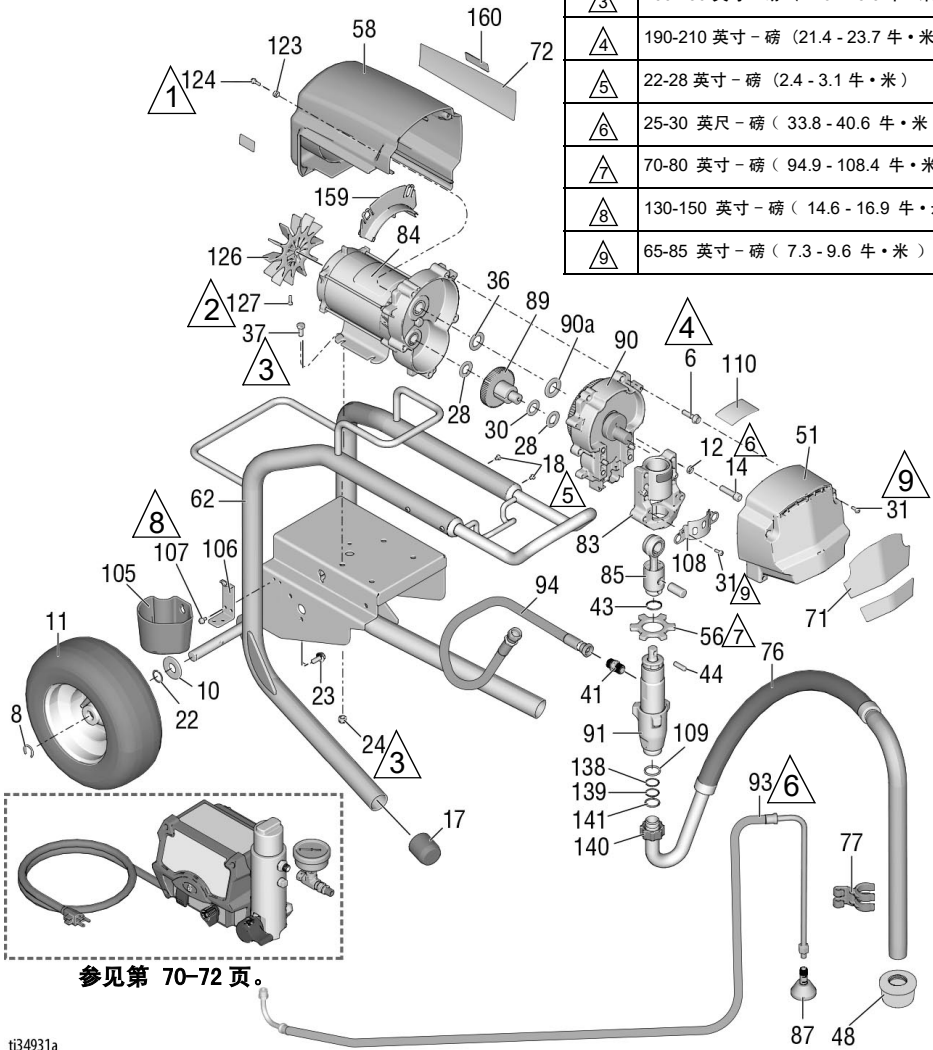

ti34931a

695/795 Lo-Boy 标准零配件清单

参考号	零配件	描述	数量	参考号	零配件	描述	数量
6	15C753	六角梅花机制螺丝	5	84	257185	电动马达；包括 126、127	1
8	15E891	固定夹	2	85	241008	连杆；包括 43	1
10	156306	平垫圈	2	87	241920	螺纹导流板	1
11*	119420	气动轮	2	89	287289	齿轮，组合；包括 28、30	1
12	106115	弹簧锁紧垫圈	4	90	287283	驱动装置外壳； 包括 6、36、90a	1
14	17E788	有头螺钉，内六角头	4	90a	107089	推力座圈垫圈	1
17	15C871	支柱帽	2	91	16Y598	活塞泵，695/795	1
18	109032	螺丝，mach. pnh	4	93	248217	排泄软管；包括 87	1
22	116038	波形弹簧垫圈	2	94	16X904	耦合软管，3/8 x 19.5	1
24	111040	凸缘六角螺母	4	99	24A249	推车手柄	1
28	114672	推力垫圈	2	105	276975	泄流漏斗	1
30	114699	推力垫圈	1	106	15F952	泄流漏斗支架	1
31	118444	六角垫圈带头机制螺丝	6	107	114423	六角头机制螺丝	2
36	116191	推力垫圈	1	108	16X770	泵杆护罩	1
37	100057	有头螺丝，六角头	4	109	115099	橡胶软管垫圈	1
41	196178	管接头	1	110		标牌，标准系列	1
43	176817	弹簧，固定	1		17E924	Ultra	
44	176818	引脚，str, hdls	1		17G987	Ultimate	
48	189920	过滤器，(1-11 1/2 NPSM)	1	117	187437	标签，扭矩	1
51	24V023	盖，驱动器，塑料，喷漆； 包括 31	1	123	276980	索环，盖子	2
56	17A257	固定螺母	1	124	119250	六角垫圈有肩螺丝	2
58	287281	695 外壳，马达，喷漆； 包括 123、124	1	126	15D088	风扇，马达	1
62	24Y424	推车架	1	127	115477	十字平头机制螺钉	1
71		前标牌	1	128▲		警告标签（未显示）	1
	17E728	Ultra 695			222385	英语、法语、西班牙语	
	17E730	Ultra 795			17A134	英语，汉语，韩语	
	17E736	Ultimate 695		138	117559	英语，西班牙语，葡萄牙语	
72		侧标签	1	139	118505	O 形圈	2
	17E729	Ultra 695		140	15C980	外部定位环	1
	17E731	Ultra 795		141	15C981	防松螺母	1
	17E737	Ultimate 695		159	278075	吸料旋转管件垫圈	1
		吸料管；	1	160	15Y118	隔板	1
76	248216	包括 109、138、139、140 和 141	1			标牌，美国制造	1
77	15D000	泄流夹	1				
83	24V026	外壳，轴承； 包括 12、14、31、108、 117	1				

* 253132 11 英寸管维修套件

▲ 免费提供各种安全标牌、标签及卡片更换件。

695/795/Mark IV HD Hi-Boy 标准零配件

695/795/Mark IV HD Hi-Boy 标准零配件

参考号	扭矩
	40-45 英寸-磅 (4.5 - 5.0 牛·米)
	9-11 英寸-磅 (1.0 - 1.2 牛·米)
	200-230 英寸-磅 (22.6 - 25.9 牛·米)
	190-210 英寸-磅 (21.4 - 23.7 牛·米)
	22-28 英寸-磅 (2.4 - 3.1 牛·米)
	25-30 英寸-磅 (33.8 - 40.6 牛·米)
	70-80 英寸-磅 (94.9 - 108.4 牛·米)
	130-150 英寸-磅 (14.6 - 16.9 牛·米)
	65-85 英寸-磅 (7.3 - 9.6 牛·米)

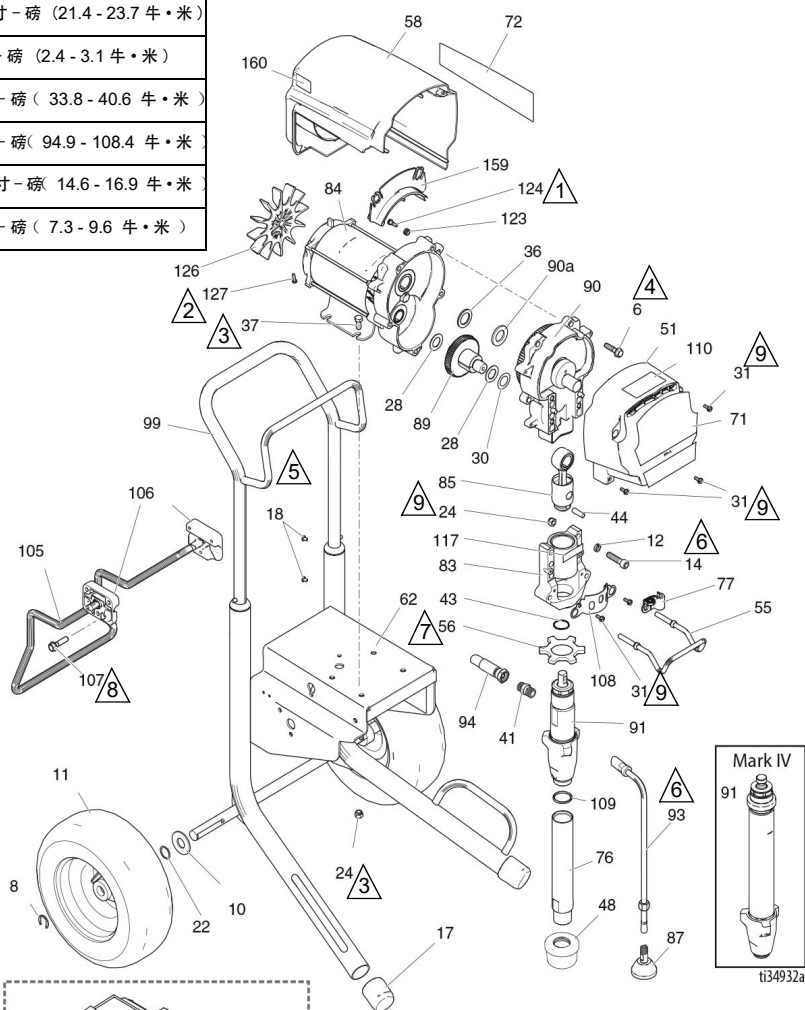

参见第 70-72 页。

695/795/Mark IV HD Hi-Boy 标准零配件

695/795/Mark IV HD Hi-Boy 标准零配件清单

参考号	零配件	描述	数量	参考号	零配件	描述	数量
6	15C753	六角梅花机制螺丝	5			轴承外壳;	1
8	15E891	固定夹	2	83	24V026	包括 12、14、24、31、55、77、108、117	
10	156306	平垫圈	2			电动马达; 包括 106、127	1
11*	119420	气动轮	2	84		695/Mark IV 230V	
12	106115	弹簧锁紧垫圈	4		257185	795/Mark IV 120V	
14	17E788	有头螺钉, 内六角头	4		257186	连杆; 包括 43	1
17	15C871	支柱帽	2	85	241008	螺纹导流板	1
18	109032	螺丝, mach. pnh	4	87	241920	齿轮, 组合; 包括 28、30	1
22	116038	波形弹簧垫圈	2	89	287289	驱动装置外壳;	1
24	111040	凸缘六角螺母	6		90	包括 6、36、90a	
28	114672	推力垫圈	2		287283	695/Mark IV 230V	
30	114699	推力垫圈	1		287284	795/Mark IV 120V	
31	118444	六角垫圈带头机制螺丝	6	90a	107089	推力座圈垫圈	1
36	116191	推力垫圈	1	91		活塞泵; 包括 41、109	1
37	100057	有头螺丝, 六角头	4		16Y598	695/795	
41	196178	管接头	1		17H828	Mark IV	
43	176817	弹簧, 固定	1	93	244240	连接软管; 包括 87	1
44	176818	引脚, str. hdls	1	94	16X904	耦合软管, 3/8 x 19.5	1
48	189920	过滤器, (1-11 1/2 NPSM)	1	99	287489	推车手柄	1
51	24V023	盖, 驱动器, 塑料, 喷漆; 包括 31	1	105	16X695	推车架吊钩	1
55	16C457	桶钩	1	106	15C982	推车凸轮	2
56	17A257	固定螺母	1	107	114531	六角垫圈机制螺丝	4
58		外壳, 马达, 喷漆; 包括 123、124	1	108	16X770	泵杆护罩	1
	287281	695/Mark IV 230V		109	118494	密封, O 形圈	1
	287282	795/Mark IV 120V		110		标牌, 标准系列	1
62	24Y429	推车架	1		17E924	Ultra/Mark HD	
71		前标牌	1		17G987	Ultimate	
	17E728	Ultra 695		117	187437	标签, 扭矩	1
	17E730	Ultra 795		123	276980	索环, 盖子	2
	17E736	Ultimate 695		124	119250	六角垫圈有肩螺钉	2
	17E738	Ultimate 795		126	15D088	风扇, 马达	1
	17E745	Mark IV		127	115477	梅花盘头机械螺钉	1
72		侧标签	1	128▲		警告标签 (未显示)	1
	17E729	Ultra 695			222385	英语、法语、西班牙语	
	17E731	Ultra 795			17A134	英语, 汉语, 韩语	
	17E737	Ultimate 695			17R476	英语, 西班牙语, 葡萄牙语	
	17E739	Ultimate 795		159	278075	隔板	1
	17E744	Mark IV 230V		160	15Y118	标牌, 美国制造	1
	17E746	Mark IV 120V					
76	248214	进料管; 包括 109	1				
77	278204	夹子, 弹簧	1				

* 253132 11 英寸管维修套件

▲ 免费提供各种安全标牌、标签及卡片更换件。

1095/1595/Mark V HD/Mark VII HD Hi-Boy

1095/1595/Mark V HD/Mark VII HD Hi-Boy 标准零配件

参考号	扭矩
 1	40-45 英寸 - 磅 (4.5 - 5.0 牛·米)
 2	9-11 英寸 - 磅 (1.0 - 1.2 牛·米)
 3	200-230 英寸 - 磅 (22.6 - 25.9 牛·米)
 4	190-210 英寸 - 磅 (21.4 - 23.7 牛·米)
 5	22-28 英寸 - 磅 (2.4 - 3.1 牛·米)
 6	25-30 英寸 - 磅 (33.8 - 40.6 牛·米)
 7	70-80 英寸 - 磅 (94.9 - 108.4 牛·米)
 8	130-150 英寸 - 磅 (14.6 - 16.9 牛·米)
 9	65-85 英寸 - 磅 (7.3 - 9.6 牛·米)

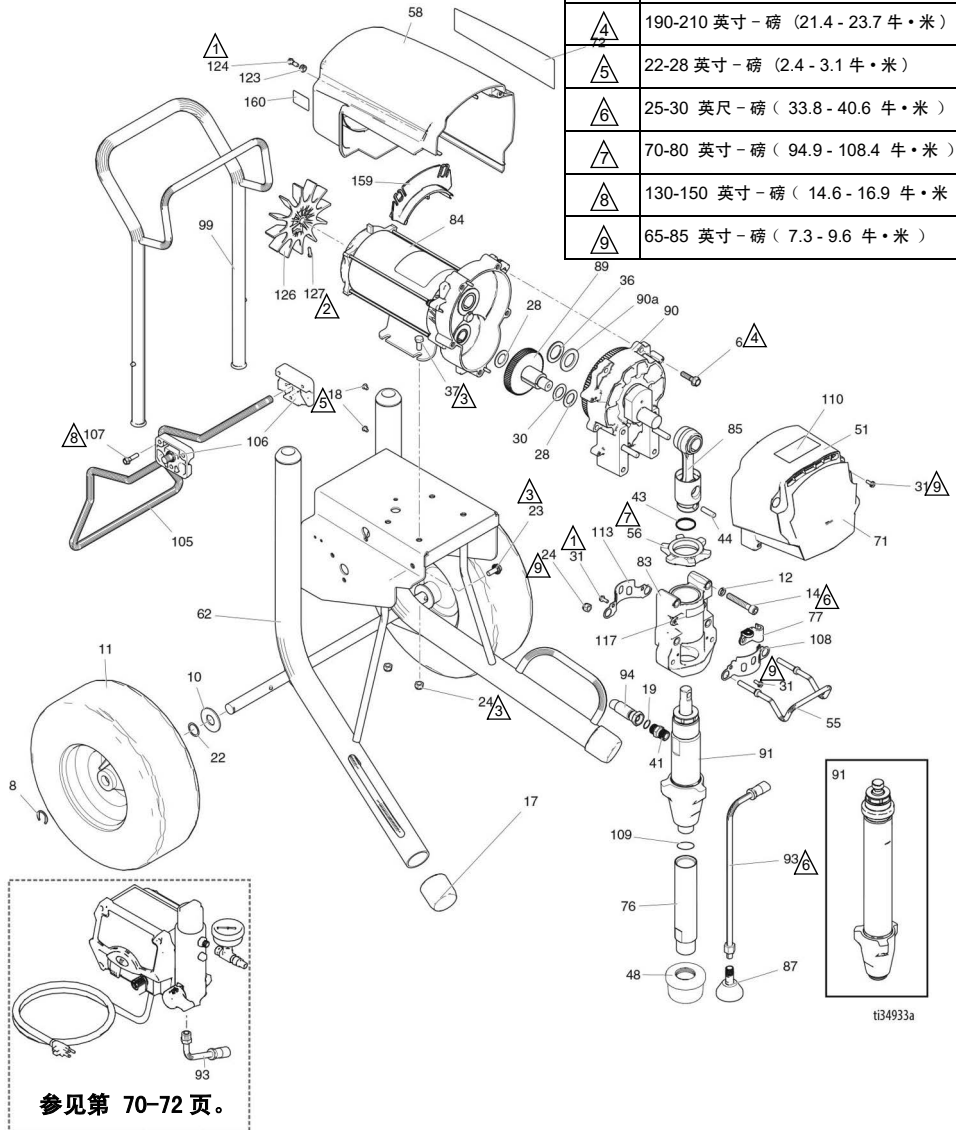

ti34933a

1095/1595/Mark V HD/Mark VII HD Hi-Boy

1095/1595/Mark V HD Hi-Boy 标准零配件清单

参考号	零配件	描述	数量	参考号	零配件	描述	数量
6	15C753	六角梅花机制螺丝	5	84		电动马达：包括 126、127	1
8	15E891	固定夹	2	257187		1095/Mark V 230V/Mark V 日本	
10	156306	平垫圈	2	257188		1595/Mark V 120V/UK Mark V/Mark VII	
11*	119509	气动轮	2	85	24V021	连杆：包括 43、44	1
12	106115	弹簧锁紧垫圈	4	87	241920	螺纹导流板	1
14	17E789	有头螺钉，内六角头	4	89	287290	齿轮，组合：包括 28、30	1
17	276974	支柱帽	2	90		驱动装置外壳	1
18	108795	螺丝， mach. pnh	4	287294		包括 6、36、90a	
19	102982	密封垫，O 型圈 (Mark V/Mark VII)	1	287295		1095 110V/120V	
22	116038	波形弹簧垫圈	2	287295		1095 230V/1595/Mark V	
23	117791	法兰头带帽螺钉	2	24M417		Mark VII	
24	111040	凸缘六角螺母	6	90a	194173	推力座圈垫圈	1
28	114672	推力垫圈	2	91		活塞泵：包括 41、76、109	1
30	114699	推力垫圈	1	16Y706		1095/1595	
31	118444	六角垫圈带头机制螺丝	8	17H829		Mark V	
36	116192	推力垫圈	1	17H830		Mark VII	
37	100057	有头螺丝，六角头	4	93	244240	排泄软管：包括 87	1
41		管件，泵，快断	1	94		耦合软管，3/8 x 15.75	1
	196178	1095/1595		16X904		1095/1595	
	16X834	Mark V/Mark VII		24V029		Mark V/Mark VII；包括 19	
43	119778	弹簧，固定	1	99	24A250	推车手柄	1
44	183210	销，泵	1	105	16X696	推车架吊钩	1
48	189920	过滤器，(1-11 1/2 NPSM)	1	106	15C982	推车凸轮	2
51	24V024	盖，驱动器，塑料，喷漆：包括 31	1	107	114531	六角垫圈机制螺丝	4
55	16C457	桶钩	1	108	16X770	泵杆护罩	1
56	193031	固定螺母	1	109	118494	密封，O 形圈	1
58	287282	外壳，马达，喷漆：包括 123、124	1	110		标牌，标准系列	1
62	24Y428	推车架 1095/1595	1	17E924		Ultra/ 标记	
71		标牌， UltraMax	1	17G987		Ultimate	
	17E732	Ultra 1095		113	15C762	泵杆护罩	1
	17E734	Ultra 1595		117	187437	标签，扭矩	1
	17E740	Ultimate 1095		123	276980	索环，盖子	2
	17E742	Ultimate 1595		124	119250	六角垫圈有肩螺钉	3
	17E747	Mark V HD		126	15D088	风扇，马达	1
	17E749	Mark VII HD		127	115477	梅花盘头机械螺钉	1
72		标牌， UltraMax II	1	128▲		警告标签（未显示）	1
		1095/1595		222385		英语、法语、西班牙语	
	17E733	Ultra 1095		17A134		英语，汉语，韩语	
	17E735	Ultra 1595		17R476		英语，西班牙语，葡萄牙语	
	17E741	Ultimate 1095		159	278075	隔板	1
	17E743	Ultimate 1595		160	15Y118	标牌，美国制造	1
	17E748	Mark V HD		161	110476	管件，Mark VII	1
	17E750	Mark VII HD					
76	248215	进料管：包括 109	1			* 253132 11 英寸管维修套件	
77	278204	泄流夹	1			▲ 免费提供各种安全标牌、标签及卡片更换件。	
83	24V027	轴承外壳：包括 12、14、24、31、55、77、108、113、117	1				

Mark X HD 标准零配件

Mark X HD 标准零配件

参考号	扭矩
△1	40-45 英寸-磅 (4.5 - 5.0 牛·米)
△2	55-60 英寸-磅 (6.2 - 6.7 牛·米)
△3	200-230 英寸-磅 (22.6 - 25.9 牛·米)
△4	190-210 英寸-磅 (21.4 - 23.7 牛·米)
△5	22-28 英寸-磅 (2.4 - 3.1 牛·米)
△6	25-30 英尺-磅 (33.8 - 40.6 牛·米)
△7	70-80 英寸-磅 (94.9 - 108.4 牛·米)
△8	130-150 英寸-磅 (14.6 - 16.9 牛·米)
△9	65-85 英寸-磅 (7.3 - 9.6 牛·米)

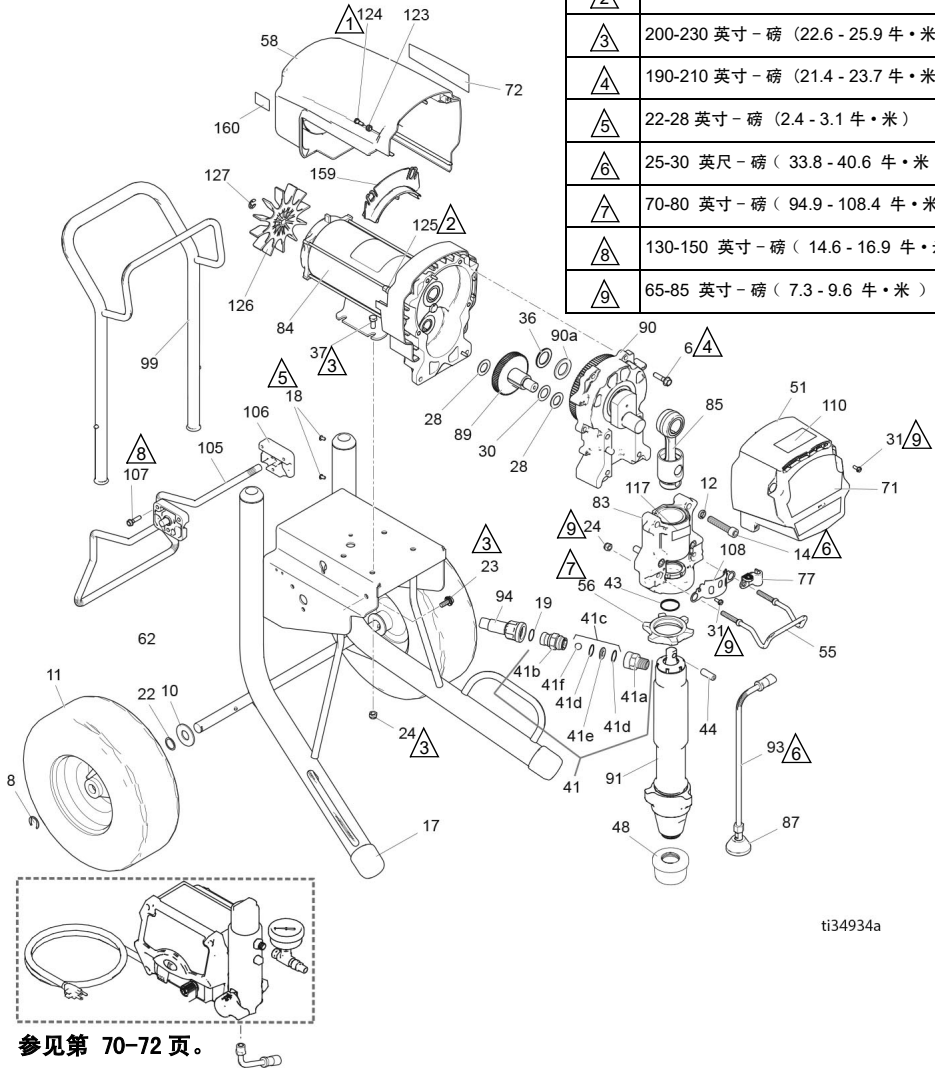

ti34934a

Mark X HD 标准零配件清单

参考号	零配件	描述	数量	参考号	零配件	描述	数量
6	15C753	六角梅花机制螺丝	6			轴承外壳:	1
8	15E891	固定夹	2	83	24V028	包括 12、14、24、31、55、77、108、117	
10	156306	平垫圈	2			电动马达:	1
11*	119509	气动轮	2	84	258909	包括 125、126、127	
12	112600	弹簧锁紧垫圈	4	85	24V022	连杆: 包括 43、44	1
14	17E790	有头螺钉, 内六角头	4	87	241920	螺纹导流板	1
17	276974	支柱帽	2	89	288035	齿轮, 组合: 包括 28、30	1
18	108795	螺丝, mach, pnh	4			驱动装置外壳: 包括 6、36、90a	1
19	102982	O 形圈	1	90a	194173	推力座圈垫圈	1
22	116038	波形弹簧垫圈	2	91	17H831	活塞泵	1
23	117791	凸缘头带帽螺丝	2	93	244240	排泄软管: 包括 87	1
24	111040	防松螺母	6	94	24V029	连接软管: 包括 19	1
28	114672	推力垫圈	2	99	24A250	推车手柄	1
30	114699	推力垫圈	1	105	16X696	推车架吊钩	1
31	118444	六角垫圈带头机制螺丝	6	106	15C982	推车凸轮	2
36	116192	推力垫圈	1	107	114531	六角垫圈机制螺丝	4
37	100057	有头螺丝, 六角头	4	108	16X770	泵杆护罩	1
41	24U755	止回阀, 快断	1	110	17E924	标牌, 标准系列	1
41a	16N461	止回阀座外壳	1	117	187437	标签, 扭矩	2
41b	16X837	止回阀球形外壳	1	124	119250	索环, 盖子	1
41c	24M725	维修套件, 止回阀: 包括 41d、41e、41f	1	125	15G845	六角垫圈有肩螺钉	3
41d		O 形圈	2	126	15V577	平衡垫片	2
41e		阀座	1	127	122347	风扇, 马达	1
41f		球	1	128▲		梅花盘头机械螺钉	1
43	119677	弹簧, 固定	1		222385	警告标签 (未显示)	1
44	19B144	销, 泵	1		17A134	英语、法语、西班牙语	
48	189920	过滤器, (1-11 1/2 NPSM)	1		17R476	英语, 汉语, 韩语	
51	24V025	盖, 驱动器, 塑料, 喷漆: 包括 31	1	159	278075	英语, 西班牙语, 葡萄牙语	
55	16C457	桶钩	1	160	15Y118	隔板	1
56	193394	固定螺母	1			标牌, 美国制造	
58	287282	外壳, 马达, 喷漆: 包括 123、124	1				
62	24Y428	推车架	1				
71	17E751	标牌, Mark X, 正面	1				
72	17E752	标牌, Mark X, 侧面	1				
77	278204	泄流夹	1				

* 253132 11 英寸管维修套件

▲ 免费提供各种安全标牌、标签及卡片更换件。

参考号	扭矩
	40-45 英寸-磅 (4.5 - 5.0 牛·米)
	9-11 英寸-磅 (1.0 - 1.2 牛·米)
	200-230 英寸-磅 (22.6 - 25.9 牛·米)
	190-210 英寸-磅 (21.4 - 23.7 牛·米)
	120-130 英寸-磅 (13.5 - 14.6 牛·米)
	25-30 英尺-磅 (33.8 - 40.6 牛·米)
	38-42 英尺-磅 (51.5 - 56.9 牛·米)
	130-150 英寸-磅 (14.6 - 16.9 牛·米)
	90-110 英寸-磅 (10.1 - 12.4 牛·米)
	65-85 英寸-磅 (7.3 - 9.6 牛·米)

参见第 68 页

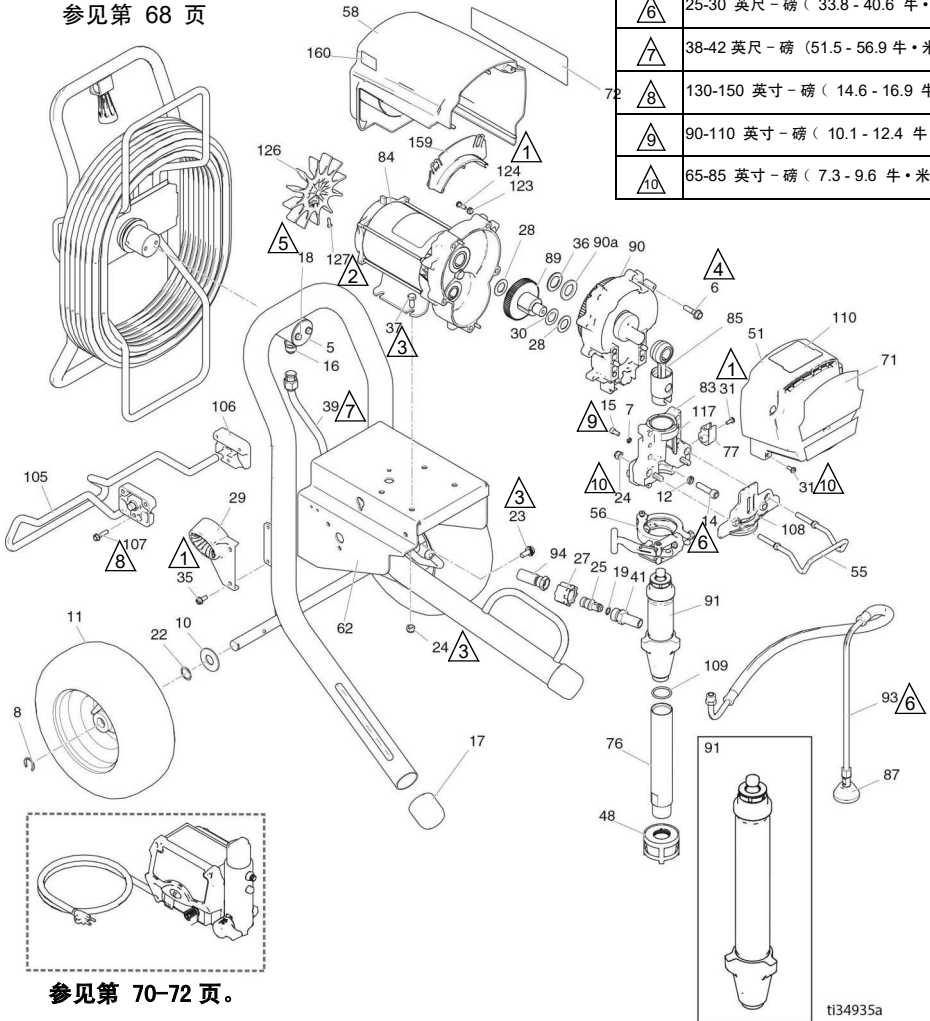

695/795/Mark IV HD ProContractor 零配件

695/795/Mark IV HD ProContractor 零配件清单

参考号	零配件	描述	数量	参考号	零配件	描述	数量
5	16C975	枢轴盘	1	17E737	695 Ultimate		
6	15C753	六角垫圈带头机用螺钉	5	17E739	795 Ultimate		
7	105510	垫圈, 锁紧, 弹簧	2	76	248214	进料管; 包括 109	1
8	15E891	固定夹	2	77	16X203	泄流夹	1
10	156306	平垫圈	2			轴承外壳;	1
11	119420	气动轮	2			包括 7、12、14、15、24、	
12	106115	锁紧垫圈 (高压套圈)	4	83	24V087	31、55、56、77、108、	
14	17E788	有头螺钉, 插座头	4			117	
15	101550	有头螺钉, 插座头	2	84		电动机	1
16	121311	连接器接头	1		257185	695, Mark IV 230V	
17	276974	支柱帽	2		257186	795, Mark IV 120V	
18	260212	六角垫圈头螺钉	2	85	24V084	杆, 连接	1
19		密封, O 形圈	1	87	241920	螺纹导流板	1
	107505	695/795		89	287289	齿轮, 组合;	1
	102982	Mark IV				驱动装置外壳, M1 ;	1
22	116038	波形弹簧垫圈	2			包括 6、36、90a	
23	117791	螺丝, 带帽三角牙	2	90		695, Mark IV 230V	
24	111040	薄形尼龙锁紧螺母	6		287283	795, Mark IV 120V	
25	16X833	管件, QD, 695/795	1		287284	107089	1
27	120583	手旋螺母, 695/795	1	90a	107089	推力座圈垫圈	1
28	114672	推力垫圈	2	91	17H823	活塞泵, 695/795 ;	1
29	278083	导轨, 软管, 铂	1		17H832	包括 41, 109	
30	114699	推力垫圈	1	93	244240	活塞泵, Mark IV	
31	118444	六角槽形垫片头机制螺丝	5			泄流软管, Ultra hi-boy ;	1
35	117633	六角槽形垫圈带头螺钉	2	94		包括 87	
36	116191	WASHER, thrust, 1095/795	1		16X904	耦合软管, 3/8 x 15.75	
37	100057	有头螺丝, 六角头	4		24V029	695/795	
39	24V095	超硬铂成型管	1	105	16X697	Mark IV ; 包括 19	
41		管接头	1	106	15C982	吊钩, 支架	1
	16Y579	695/795		107	114531	推车凸轮	2
	16X834	Mark IV		108	16X228	六角垫片头机制螺丝	4
48	15V573	过滤器, (1-11 1/2 npsm)	1	109	118494	前板, 3900 PC11	1
		盖, 驱动器, 塑料,	1	110		密封, O 形圈	1
51	24V023	喷漆; 包括 31	1		17E925	标牌, ProContractor 系列	1
55	16C457	桶钩	1		17G988	Ultra/ 标记	
56	16X322	泵夹	1		17E925	Ultimate	
58		外壳, 马达, 喷漆;	1	117	187437	标签, 扭矩	1
	287281	包括 123、124		123	276980	索环, 盖子	2
	287282	695, Mark IV 230V		124	119250	带肩螺栓	2
62	24Y427	795, Mark IV 120V	1	126	15D088	风扇, 马达	1
71		框, 铂, 695/795	1	127	115477	螺丝, 机制, 十字平头	1
	17E728	标签, 品牌, 前端	1	128▲		警告标签 (未显示)	1
	695 Ultra				222385	英语、法语、西班牙语	
	17E730	695 Ultra			17A134	英语, 汉语, 韩语	
	17E736	695 Ultimate			17R476	英语, 西班牙语, 葡萄牙语	
	17E738	795 Ultimate		159	278075	支架, 导线	1
	17E745	Mark IV		160	15Y118	17E731	1
72		标签, 品牌, 侧面	1			17E731	1
	17E729	695 Ultra				17E744	1
	17E731	795 Ultra					
	17E744	Mark IV					

▲ 免费提供各种安全标牌、标签及卡片更换件。

1095/1595/Mark V HD/Mark VII HD

1095/1595/Mark V HD/Mark VII HD ProContractor 零配件

参考号	扭矩
	40-45 英寸-磅 (4.5 - 5.0 牛·米)
	9-11 英寸-磅 (1.0 - 1.2 牛·米)
	200-230 英寸-磅 (22.6 - 25.9 牛·米)
	190-210 英寸-磅 (21.4 - 23.7 牛·米)
	120-130 英寸-磅 (13.5 - 14.6 牛·米)
	25-30 英尺-磅 (33.8 - 40.6 牛·米)
	38-42 英尺-磅 (51.5 - 56.9 牛·米)
	130-150 英寸-磅 (14.6 - 16.9 牛·米)
	90-110 英寸-磅 (10.1 - 12.4 牛·米)
	65-85 英寸-磅 (7.3 - 9.6 牛·米)

参见第 68 页。

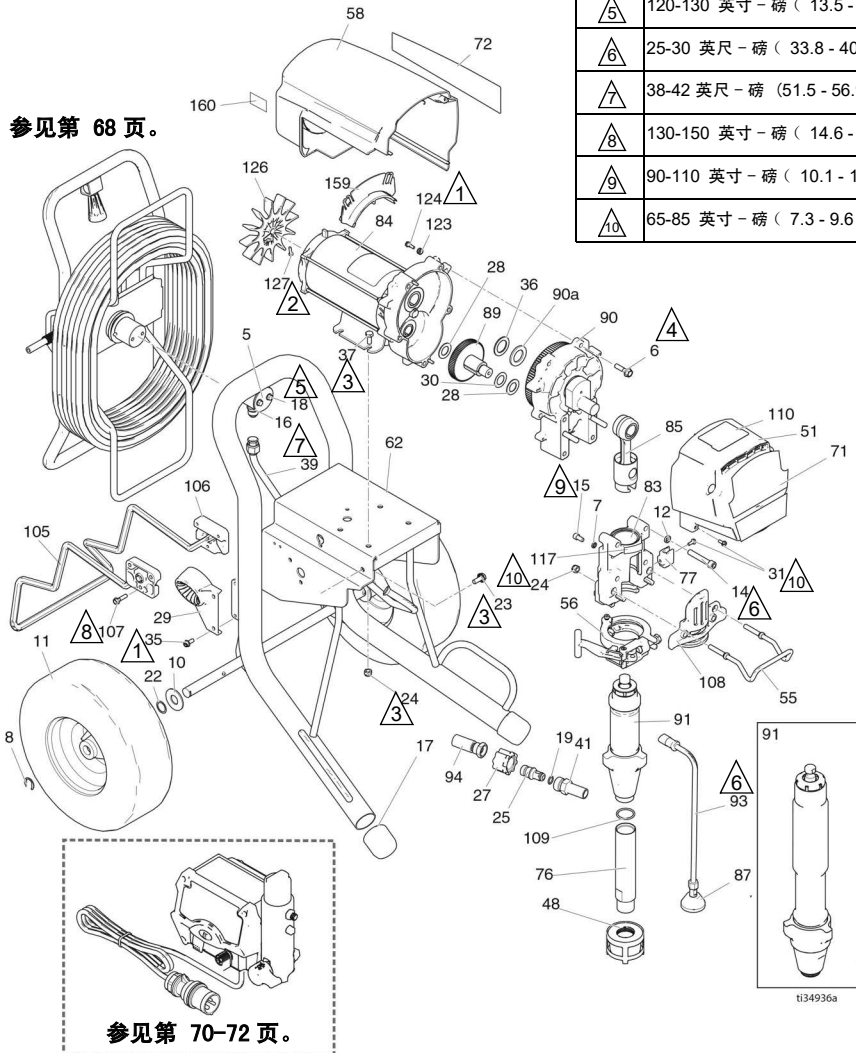

t134936a

1095/1595/Mark V HD/Mark VII HD

1095/1595/Mark V HD /Mark VII HD ProContractor 零 配件清单

参考号	零配件	描述	数量	参考号	零配件	描述	数量
5	16C975	枢轴盘	1	17E743	1595 Ultimate		
6	15C753	六角垫圈带头机用螺钉	5	17E750	Mark VII		
7	105510	锁紧垫圈	2	76	248215	进料管; 包括 109	1
8	15E891	固定夹	2	77	16X203	泄流夹	1
10	156306	平垫圈	2			轴承外壳;	1
11	119509	气动轮	2	83	24V088	包括 7、12、14、15、24、 31、55、56、77、108、117	
12	106115	锁紧垫圈 (高压套圈)	4			电动马达; 包括 126、127	1
14	17E789	有头螺钉, 内六角头	4	84		1095/Mark V 230V/Mark V 日本	
15	101550	有头螺钉, 插座头	2		257187	1595/Mark V 120V/UK	
16	121311	连接器接头	1			Mark V/Mark VII	
17	276974	支柱帽	2	85	24V085	杆, 连接	1
18	260212	六角垫圈头螺钉	2	87	241920	螺纹导流板	1
19		密封, O 形圈	1	89	287290	齿轮; 组合;	1
	107505	1095/1595				包括 28、30	
	102982	Mark V/Mark VII		90		驱动装置外壳	1
22	116038	波形弹簧垫圈	2		287294	包括 6、36、90a	
23	117791	螺丝, 带帽三角牙	2		287295	1095 120V/Mark V 日本制	
24	111040	插入式锁紧螺母	6		287295	1095 230V/1595/Mark V	
25	16X833	快断接头 (仅限 1095/1595)	1	90a	24M417	Mark VII	1
27	120583	手旋螺母 (仅限 1095/1595)	1	91	194173	推力座圈垫圈	1
28	114672	推力垫圈	2			活塞泵; 包括 41、76、109	1
29	278083	导轨, 软管, 超硬铂	1		17H824	1095/1595 型号	
	24M197	导轨, 软管, Mark VII	1		17H834	Mark VII	
30	114699	推力垫圈	1		17H833	Mark V 型号	
31	118444	六角槽形垫片头机制螺丝	5	93	244240	排泄软管; 包括 87	1
35	117633	六角槽垫圈带头螺钉	2	94		耦合软管, 3/8 x 15.75	1
36	116192	止推垫圈, 1595	1		16X904	1095/1595	
37	100057	有头螺丝, 六角头	4		24V029	Mark V; 包括 19	
39	24J081	超硬铂成型管	1	105	16X698	推车架吊钩	1
41		泵接头, QD	1	106	15C982	推车凸轮	2
	16Y579	1095/1595		107	114531	六角垫片头机制螺丝	4
	16X834	Mark V/Mark VII		108	16X385	前板, 5900 PCII	
48	15V573	过滤器, (1-11 1/2 npsm)	1	109	118494	密封, O 形圈	1
		盖, 驱动器, 塑料, 喷漆;	1	110		标牌, ProContractor 系列	1
		包括 31			17E925	Ultra/ 标记	
51	24V024				17G988	Ultimate	
55	16C457	桶钩	1	117	187437	标签, 扭矩	1
56	16X324	大型泵夹	1	123	276980	索环, 盖子	2
58	287282	外壳, 马达, 喷漆;	1	124	119250	带肩螺栓	3
		包括 123、124		126	15D088	风扇, 马达	1
62	24Y426	框, 铂, 1095/Mark V	1	127	115477	螺丝, 机制, 十字平头	1
71		标签, 品牌, 前端	1	128▲		警告标签 (未显示)	1
	17E732	1095 Ultra			222385	英语、法语、西班牙语	
	17E734	1595 Ultra			17A134	英语, 汉语, 韩语	
	17E747	Mark V			17R476	英语, 西班牙语, 葡萄牙语	
	17E740	1095 Ultimate		159	278075	支架, 导线	1
	17E742	1595 Ultimate		160	15Y118	标牌, 美国制造	1
	17E749	Mark VII					
72		标签, 品牌, 侧面	1				
	17E733	1095 Ultra					
	17E735	1595 Ultra					
	17E748	Mark V					
	17E741	1095 Ultimate					

▲ 免费提供各种安全标牌、标签及卡片更换件。

Mark X HD ProContractor 零配件

Mark X HD ProContractor 零配件

参考号	扭矩
	40-45 英寸-磅 (4.5 - 5.0 牛·米)
	55-60 英寸-磅 (6.2 - 6.7 牛·米)
	200-230 英寸-磅 (22.6 - 25.9 牛·米)
	190-210 英寸-磅 (21.4 - 23.7 牛·米)
	120-130 英寸-磅 (13.5 - 14.6 牛·米)
	25-30 英尺-磅 (33.8 - 40.6 牛·米)
	38-42 英尺-磅 (51.5 - 56.9 牛·米)
	130-150 英寸-磅 (14.6 - 16.9 牛·米)
	90-110 英寸-磅 (10.1 - 12.4 牛·米)
	65-85 英寸-磅 (7.3 - 9.6 牛·米)

参见第 68 页。

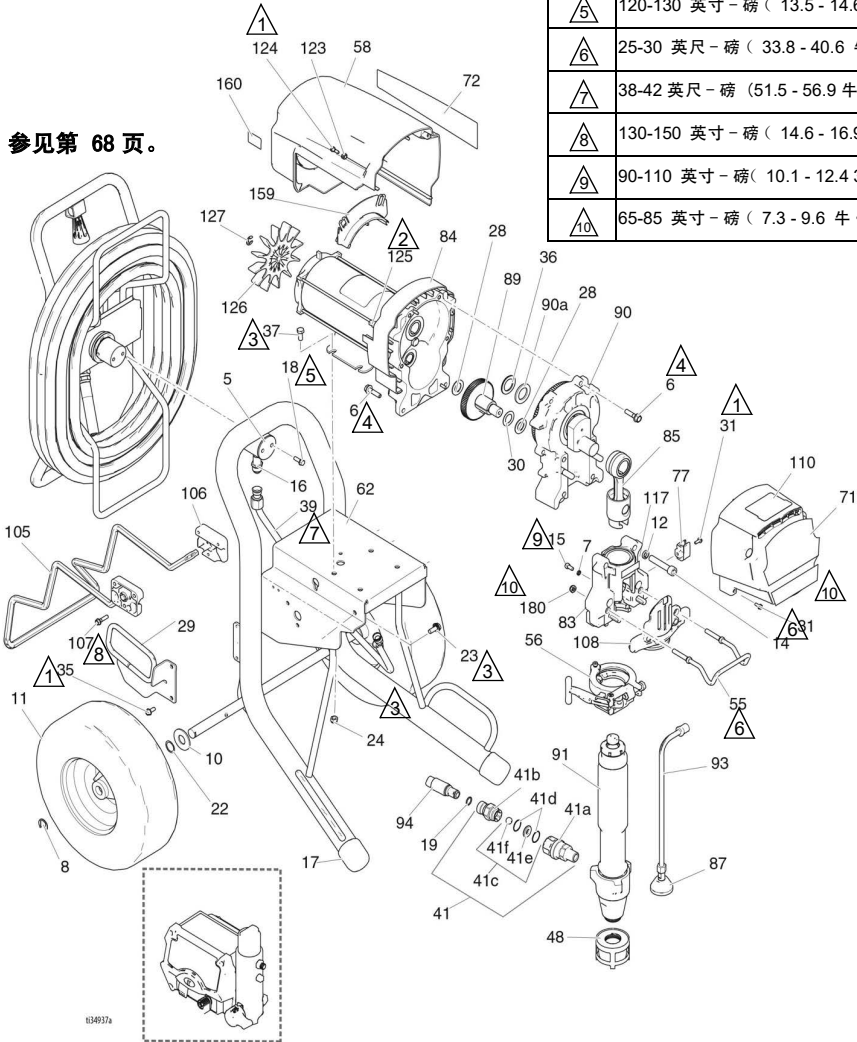

参见第 70-72 页。

Mark X HD ProContractor 零配件

Mark X HD ProContractor 零配件清单

参考号	零配件	描述	数量	参考号	零配件	描述	数量
5	16C975	枢轴盘	1	71	17E751	前标牌	1
6	15C753	六角垫圈带头机用螺钉	6	72	16X363	右侧标牌	1
7	105510	垫圈, 锁紧, 弹簧	2	77	16X203	泄流夹	1
8	15E891	固定夹	2			外壳, 轴承:	1
10	156306	平整圈	2	83	24V089	轴承外壳; 包括 7、12、14、15、31、55、56、77、108、117、180	
11	119509	气动轮	2			电动马达:	1
12	112600	锁紧垫圈 (高压套圈)	4	84	258909	包括 125、126、127	
14	17E790	有头螺钉, 内六角头	4	85	24V086	杆, 连接	1
15	101550	有头螺钉, 插座头	2	87	241920	螺纹导流板	1
16	121311	连接器接头	1	89	288035	齿轮, 组合: 包括 28、30	1
17	276974	支柱帽	2	90	287990	驱动装置外壳:	1
18	260212	六角垫圈头螺钉	1			包括 6、36、90a	
19	102982	O 形圈	1	90a	194173	推力座圈垫圈	1
22	116038	波形弹簧垫圈	2	91	17H835	活塞泵	1
23	117791	螺丝, 带帽, 三角牙	2	93	244240	排泄软管; 包括 87	1
24	111040	插入式锁紧螺母	4			Cpld 软管套件,	1
28	114672	推力垫圈	2	94	24V029	1/2 英寸; 包括 19	
29	24M197	导轨, 软管, 超硬铂	1	105	16X698	推车架吊钩	1
30	114699	推力垫圈	1	106	15C982	推车凸轮	2
31	118444	六角槽形垫片头机制螺丝	5	107	114531	六角垫片头机制螺丝	4
35	117633	六角槽垫圈带头螺钉	2	108	16X209	前板, PCII, 7900	1
36	116192	止推垫圈, 1595	1	110	17E925	标牌, ProContractor 系列	1
37	100057	有头螺丝, 六角头	4	117	187437	标签, 扭矩	1
39	16M441	超硬铂成型管	1	123	276980	索环, 盖子	2
41	24U755	管接头	1	124	119250	带肩螺栓	3
41a	16N461	止回阀座外壳	1	125	15G845	平衡垫片	2
41b	16X837	止回阀球形外壳	1	126	15V577	风扇, 马达	1
41c	24M725	维修套件, 止回阀: 包括 41d、41e、41f	1	127	122347	固定环	1
41d		O 形圈	1	128▲		警告标签 (未显示)	1
41e		阀座	1	222385		英语、法语、西班牙语	
41f		球	1	17A134		英语, 汉语, 韩语	
48	15V573	过滤器, (1-11 1/2 npsm)	1	17R476		英语, 西班牙语, 葡萄牙语	
51	24V025	盖, 驱动器, 塑料, 喷漆: 包括 31	1	159	278075	支架, 导线	1
55	16C457	桶钩	1	160	15Y118	标牌, 美国制造	1
56	16X324	大型泵夹	1	180	112746	薄形锁紧螺母	2
58	287282	外壳, 马达, 喷漆: 包括 123、124	1				
62	24Y426	框, 铂, 1095/Mark V	1				

▲ 免费提供各种安全标牌、标签及卡片更换件。

1095/1595/Mark V HD/Mark VII HD IronMan 零配件

参考号	扭矩
 1	40-45 英寸-磅 (4.5 - 5.0 牛·米)
 2	9-11 英寸-磅 (1.0 - 1.2 牛·米)
 3	200-230 英寸-磅 (22.6 - 25.9 牛·米)
 4	190-210 英寸-磅 (21.4 - 23.7 牛·米)
 5	90-110 英寸-磅 (10.1 - 12.4 牛·米)
 6	25-30 英尺-磅 (33.8 - 40.6 牛·米)
 7	65-85 英寸-磅 (7.3 - 9.6 牛·米)

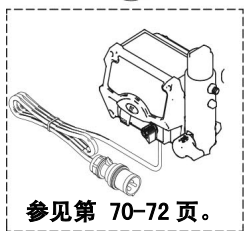
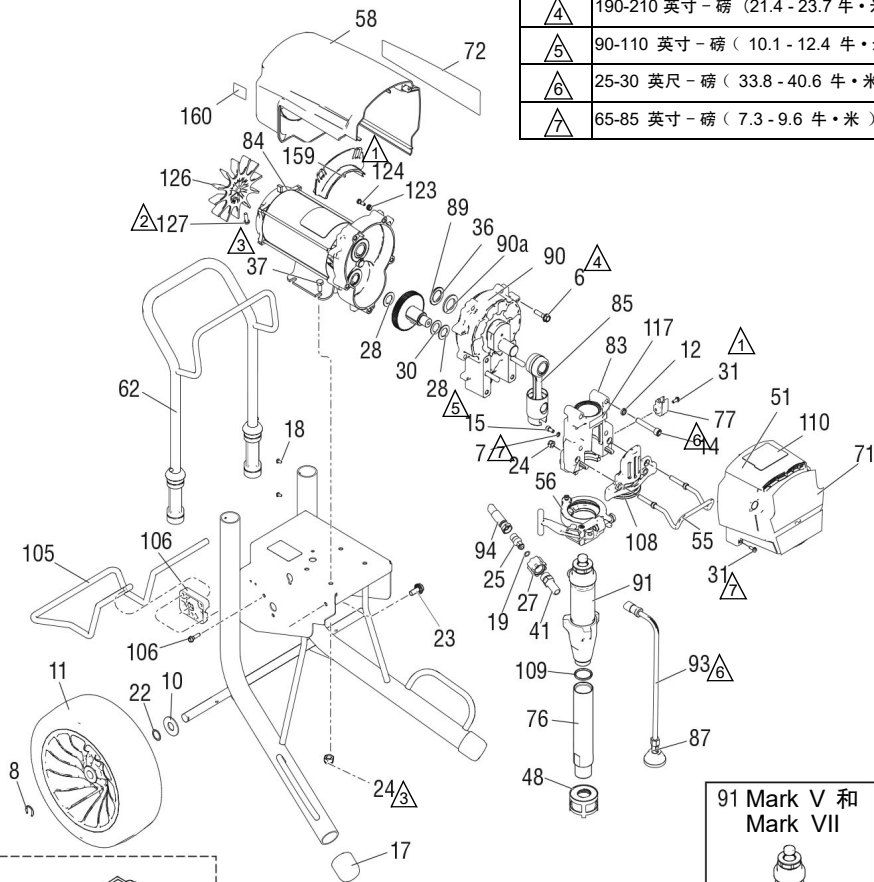

ti34938a

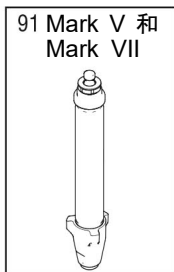

1095/1595/Mark V HD/Mark VII HD IronMan

1095/1595/Mark V HD/Mark VII HD IronMan

参考号	零配件	描述	数量	参考号	零配件	描述	数量
6	15C753	六角梅花机制螺丝	5	17E743	Ultimate 1595		
7	105510	垫圈, 锁紧, 弹簧	2	17E748	Mark V		
8	15E891	固定夹	2	17E750	Mark VII		
10	156306	平垫圈	2	76	248215	进料管; 包括 109	1
11	17E687	转轮	2	77	16X203	泄流夹	1
12	106115	弹簧锁紧垫圈	4			轴承外壳;	1
14	17E789	有头螺钉, 内六角头	4	83	24V088	包括 7、12、14、15、24、31、55、56、77、108、117	
15	101550	有头螺钉, 插座头	2			电动马达; 包括 126、127	1
17	276974	支柱帽	2	84		1095/Mark V 230V	
19		密封, O 形圈	1			1595/Mark V 120V/Mark VII	
	107505	1095/1595		257187		杆, 连接	1
	102982	Mark V/Mark VII		257188		螺纹导流板	1
22	116038	波形弹簧垫圈	2	85	24V085	287290	1
23	117791	法兰头带帽螺钉	2	87	241920	齿轮; 组合: 包括 28、30	1
24	111040	插入式锁紧螺母	6	89	287290	驱动装置外壳	1
25	16X833	接头, QD, 3/8 NPSM,	1	90		包括 6、36、90a	
		1095/1595				Mark VII	
27	120583	手旋螺母, 1095/1595	6	24M417		1095 120V	
28	114672	推力垫圈	2	287294		1095 230V/1595/Mark V	
30	114699	推力垫圈	1	287295		194173	1
31	118444	六角垫圈带头机制螺丝	8	90a	194173	推力座圈垫圈	1
36	116192	推力垫圈	4	91		活塞泵	1
37	100057	有头螺丝, 六角头	1			17H826	1095/1595; 包括 41、109
41		泵接头, QD	1			17H836	Mark V; 包括 41
	16Y579	1095/1595				17H892	Mark VII
	16X834	Mark V/Mark VII		93	244240	排泄软管; 包括 87	1
48	15V573	过滤器, (1-11 1/2 NPSM)	1	94		耦合软管, 3/8 x 15.75	1
51	24V024	盖, 驱动器, 塑料, 喷漆;	1			16X904	1095/1595
		包括 31				24V029	Mark V/Mark VII; 包括 19
55	16C457	桶钩	1	108	16X385	前板, 5900, PCII	
56	16X324	大型泵夹	1	109	118494	密封, O 形圈	1
58	287282	外壳, 马达, 喷漆;	1	110		标牌, IronMan 系列	1
		包括 123、124				17E926	Ultra/ 标记
62	24Y428	推车架 1095/1595	1			17G989	Ultimate
71		标牌, UltraMax	1	117	187437	标签, 扭矩	1
	17E732	Ultra 1095		123	276980	索环, 盖子	2
	17E734	Ultra 1595		124	119250	六角垫圈有肩螺钉	3
	17E740	Ultimate 1095		126	15D088	风扇, 马达	1
	17E742	Ultimate 1595		127	115477	梅花盘头机械螺钉	1
	17E747	Mark V		128▲		警告标签 (未显示)	1
	17E749	Mark VII				222385	英语、法语、西班牙语
		标牌, UltraMax II,	1			17A134	英语, 汉语, 韩语
		1095/1595				17R476	英语, 西班牙语, 葡萄牙语
72		Ultra 1095		159	278075	支架, 导线	1
	17E733	Ultra 1095		160	15Y118	标牌, 美国制造	1
	17E735	Ultra 1595					
	17E741	Ultimate 1095					

▲ 免费提供各种安全标牌、标签及卡片更换件。

Mark X HD IronMan 零配件

Mark X HD IronMan 零配件

参考号	扭矩
①	40-45 英寸-磅 (4.5 - 5.0 牛·米)
②	55-60 英寸-磅 (6.2 - 6.7 牛·米)
③	200-230 英寸-磅 (22.6 - 25.9 牛·米)
④	190-210 英寸-磅 (21.4 - 23.7 牛·米)
⑤	22-28 英寸-磅 (2.4 - 3.1 牛·米)
⑥	25-30 英寸-磅 (3.3 - 4.0 牛·米)
⑦	130-150 英寸-磅 (14.6 - 16.9 牛·米)
⑧	90-110 英寸-磅 (10.1 - 12.4 牛·米)
⑨	65-85 英寸-磅 (7.3 - 9.6 牛·米)

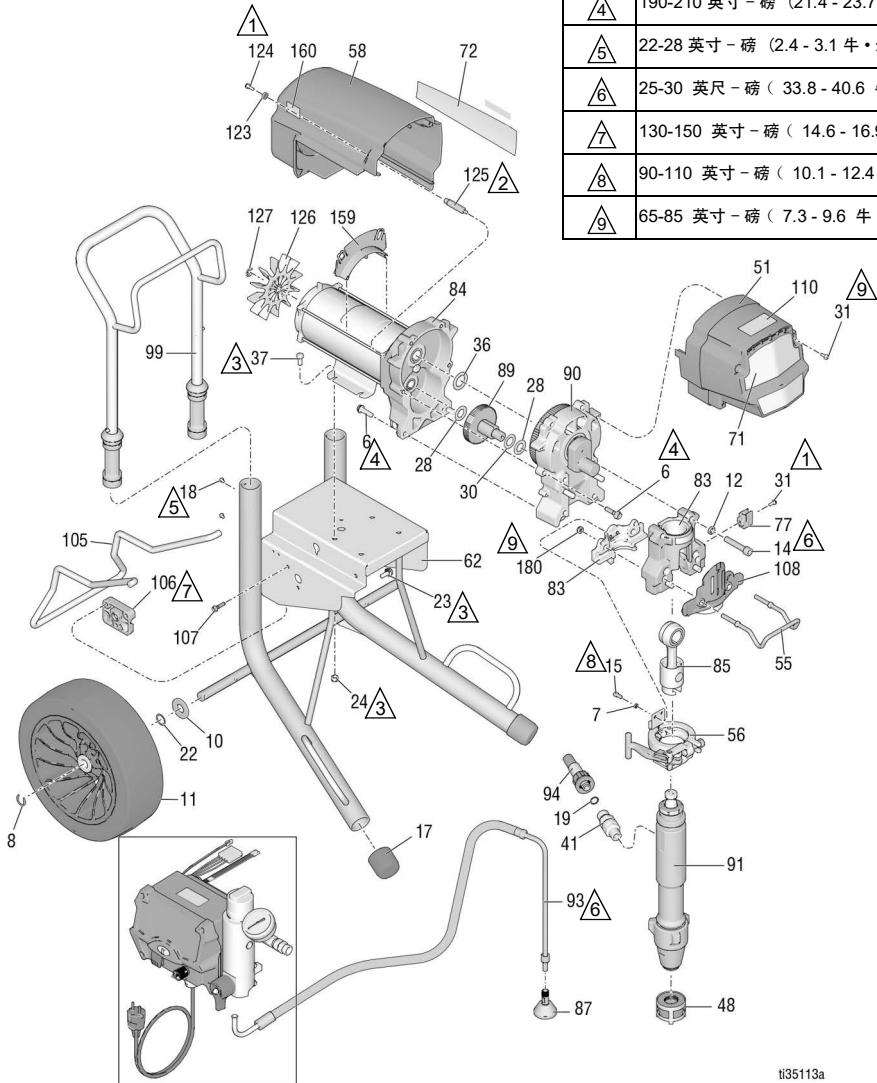

参见第 70-72 页。

t135113a

Mark X HD IronMan 零配件清单

参考号	零配件	描述	数量	参考号	零配件	描述	数量
6	15C753	六角梅花机制螺丝	6	84	258909	电动马达:	1
7	105510	垫圈, 锁紧, 弹簧	2			包括 125、126、127	
8	15E891	固定夹	2	85	24V086	杆, 连接	1
10	156306	平垫圈	2	87	241920	螺纹导流板	1
11	17E687	转轮	2	89	288035	组合齿轮, 包括 28, 30	1
12	112600	垫圈, 锁紧, 弹簧	4	90	287990	动箱, 包括 6、36、90a	1
14	17E790	有头螺钉, 内六角头	4	91	17H837	活塞泵	1
15	101550	有头螺钉, 插座头	2	93	244240	排泄软管: 包括 87	1
17	276974	支柱帽	2			Cpld 软管套件,	1
18	108795	螺钉, pnh	4	94	24V029	1/2 英寸: 包括 19	
19	102982	密封, O 形圈	1	99	24A250	推车手柄	1
22	116038	波形弹簧垫圈	2	105	16X696	推车架吊钩	1
23	117791	法兰头带帽螺钉	2	106	15C982	推车凸轮	2
24	111040	插入式锁紧螺母	4	107	114531	六角垫片头机制螺丝	4
28	114672	推力垫圈	2	108	16X209	前板, PCII, 7900	1
30	114699	推力垫圈	1	110	17E926	标牌, IronMan 系列	1
31	118444	六角槽形垫片头机制螺丝	5	123	276980	索环, 盖子	2
36	116192	推力垫圈	1	124	119250	六角垫圈有肩螺钉	3
37	100057	有头螺丝, 六角头	4	125	15G845	平衡垫片	2
41	24U755	泵接头, QD	1	126	15V577	风扇, 马达	1
48	15V573	过滤器, (1-11 1/2 NPSM)	1	127	122347	固定环	1
51	24V025	盖, 驱动器, 塑料, 喷漆: 包括 31	1	128▲		警告标签 (未显示)	1
55	16C457	桶钩	1		222385	英语、法语、西班牙语	
56	16X324	大型泵夹	1		17A134	英语, 汉语, 韩语	
58	287282	外壳, 马达, 喷漆: 包括 123、124	1		17R476	英语, 西班牙语, 葡萄牙语	
62	24Y428	推车架	1	159	278075	支架, 导线	1
71	17E751	前标牌	1	160	15Y118	标牌, 美国制造	1
72	17E752	侧标签	1	180	112746	薄形锁紧螺母	2
77	16X203	泄流夹	1				
		轴承外壳:	1				
83	24V089	包括 7、12、14、15、31、 55、56、77、108、117、 180					

▲ 免费提供各种安全标牌、标签及卡片更换件。

ProContractor QuikReel

参考号	扭矩
	130-150 英寸-磅 (14.6 - 16.9 牛·米)
	25-35 英尺-磅 (33.8 - 47.4 牛·米)
	120-130 英寸-磅 (13.5 - 14.6 牛·米)
	38-42 英尺-磅 (51.5 - 56.9 牛·米)

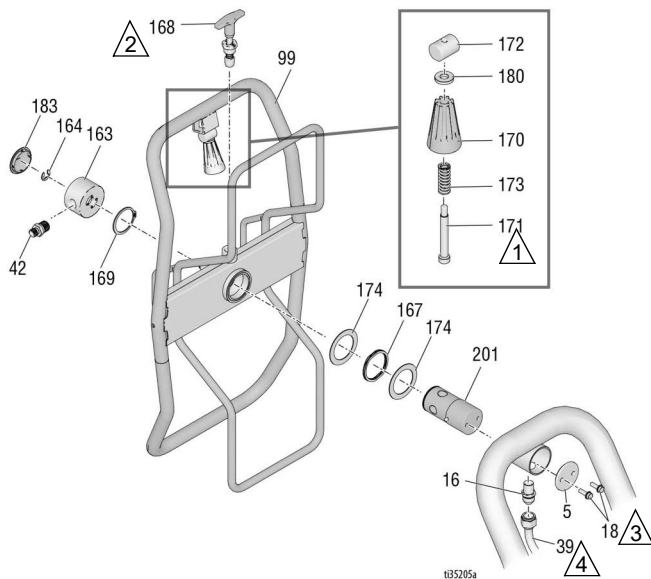

QuikReel 零配件清单

参考号	零配件	描述	数量	参考号	零配件	描述	数量
5	16C975	铰接安装板	1	163	24B248	整体式旋转帽	1
16	121311	连接器接头, NPT x JIC	1	164	122347	外部定位环	1
18	260212	六角垫圈头螺钉	2	167	122534	波形弹簧	1
39	24V095	超硬铂成型管	1	168	24E400	弹出式锁定销钉	1
	24J081	695/795 型号		169	122524	外部定位环	1
	16M441	1095/Mark V 型号		170	278085	活动头手柄	1
		Mark X		171	122518	引脚	1
42		适配器	1	172	15X618	插销螺母	1
	164672	695/795/1095/1595		173	122542	弹簧	1
	196178	Mark IV/Mark V		174	122607	平垫圈	2
	159239	Mark VII/Mark X		180	122669	垫圈	1
99	24B691	软管卷盘, Ultra	1	183	122787	螺帽	1
				201	24E016	枢轴软管卷盘管	1

喷枪和软管

695-1595 型号

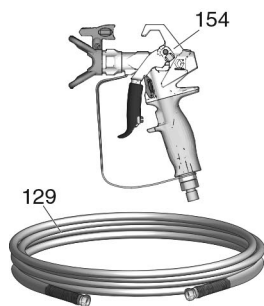

t34939b

Mark IV-Mark VII 型号

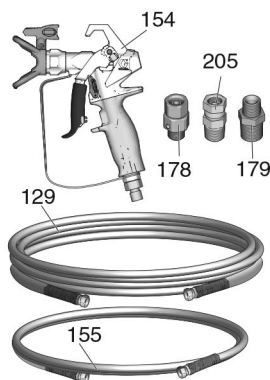

Mark X 型号

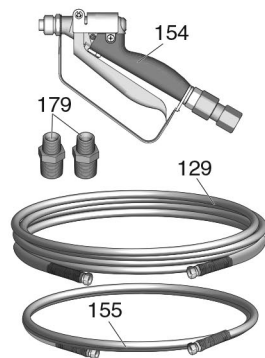

喷枪和软管零配件清单

参考号	零配件	描述	数量	参考号	零配件	描述	数量
129		耦合软管	1	826291		695/795/1095/1595 Ultimate	
	240794	Ultra, 1/4" x 50'		241705		Mark V/Mark VII	
	826079	Ultimate, 1/4" x 50'		246468		Mark IV	
	245225	Mark IV/Mark V, 3/8" x 50'		245820		Mark X	
	278499	Mark VII/Mark X, 1/2" x 50'		155		软管	1
154		喷枪	1	241735		Mark IV/Mark V, 1/4" x 3'	
	17Y042	Ultra, 北美		191239		Mark VII/Mark V, 3/8" x 11'	
	17Y043	Ultra, 北美		178		转环	1
	17Y044	Ultra, 亚洲		179		套管	1
	26D846	Ultra, 亚洲		110476		Mark IV/Mark V	1
	17Y043	Ultra, 欧洲		159239		Mark VII	1
	826252	695/795/1095/1595 Ultimate		159239		Mark X	2
				205		110476 配接头 (仅 Mark VII)	1

过滤器

过滤器

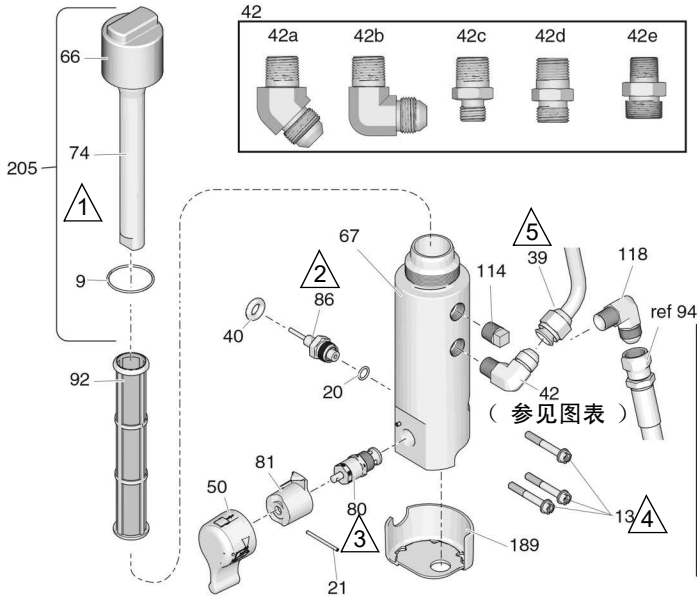

参考号	扭矩
△1	90-110 英寸-磅 (10.1 - 12.4 牛·米)
△2	35-45 英寸-磅 (47.4 - 61.0 牛·米)
△3	190-210 英寸-磅 (21.4 - 23.7 牛·米)
△4	100-120 英寸-磅 (11.2 - 13.5 牛·米)
△5	38-42 英寸-磅 (51.5 - 56.9 牛·米)
△6	15-25 英寸-磅 (1.6 - 2.8 牛·米)
△7	365-385 英寸-磅 (41.2 - 43.5 牛·米)

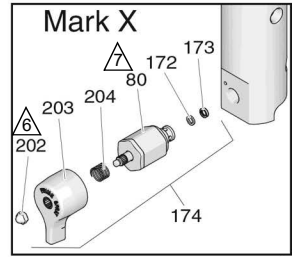

t22913d

过滤器零配件清单

参考号	零配件	描述	数量	参考号	零配件	描述	数量
9	117285	密封, O 形圈	1	92		流体过滤器	1
13	16U013	有头螺钉, 内六角头	3	244071		30 目	
20	111457	密封, O 形圈	1	244067		60 目原始设备	
21	15C972	销钉, 沟槽	1	244068		100 目	
39		成型管	1	244069		200 目	
	24V095	695/795 型号		114	104813	管塞, 3/8	1
	24J081	1095/Mark V 型号		118	125926	管件, 弯头	1
	16M441	Mark X		172	193709	阀门底座	1
40	121889	传感器索环	1	173	193710	阀门底座密封	1
42		管接头				阀维修套件, Mark X :	1
42a	122533	1095/1595/Mark V/Mark VII (ProContractor 系列)	1	174	245103	包括 80、172、173、202、 203、204	
42b	125926	695/795/Mark IV/Mark X (ProContractor 系列)	1	189	17A197	过滤器底部护罩 (ProContractor/IronMan 系列)	
42c	164672	695/795/1095/1595 (标准和 IronMan 系列)	1	202	116424	螺母, Mark X	1
		Mark IV/Mark V		203	15G563	阀手柄, Mark X	1
42d	196178	(标准和 IronMan 系列)	1	204	114708	压缩弹簧, Mark X	1
		Mark VII/Mark X		205	287285	过滤器帽维修套件	
42e	183285	(标准和 IronMan 系列)	1	206	115523	包括 9、66、74	
50		手柄套件: 包括 21、81	1	207		压力计 (未显示)	1
	24E234	标准系列			119783	695/795/1095/1595	1
66	17E680	过滤器帽	1		127518	Mark IV, Mark V, Mark VII, Mark X	1
67	16T543	过滤器底座	1			管件 (未显示)	
74	15C766	扩散管	1	208		695/795/1095/1595	1
80	24B156	填料阀, HD	1		162453	Mark IV, Mark V	1
	287879	填料阀, Mark X	1		196178	Mark VII, Mark X	1
81		底座, 阀门	1		183285		1
	24A382	标准系列					
86	243222	压力控制传感器, 包括 20	1				

控制

参考号	扭矩	参考号	扭矩
	10-15 英寸-磅 (1.1 - 1.7 牛·米)		30-35 英寸-磅 (3.3 - 3.9 牛·米)
	40-45 英寸-磅 (4.5 - 5.0 牛·米)		15-20 英寸-磅 (1.7 - 2.2 牛·米)
	200-230 英寸-磅 (22.6 - 25.9 牛·米)		2-3 英寸-磅 (0.2 - 0.4 牛·米)

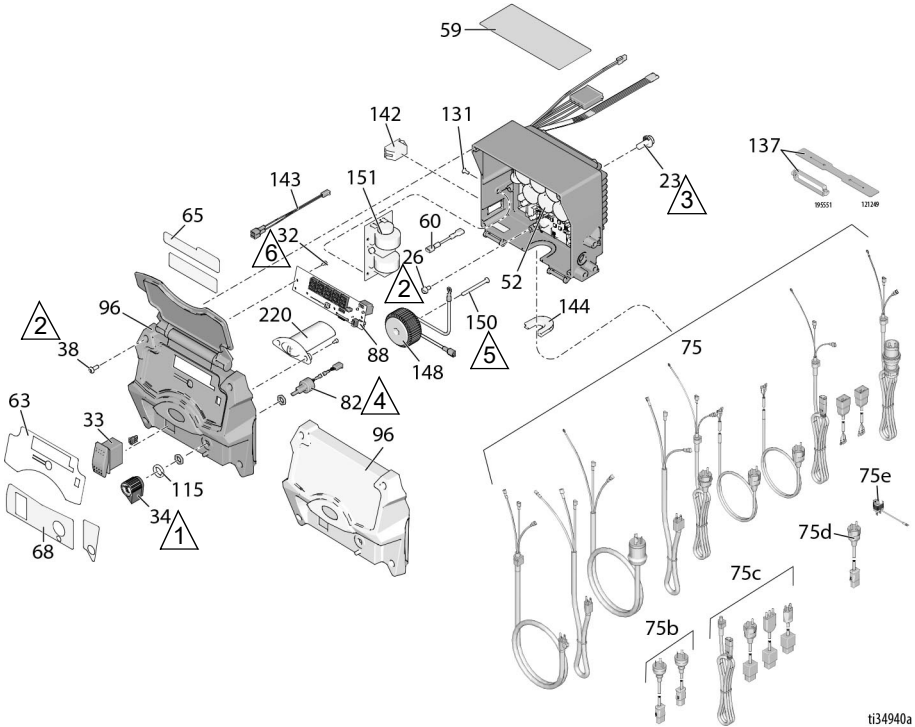

ti34940a

控制箱零配件清单

参考号	零配件	描述	数量	参考号	零配件	描述	数量
23	117791	凸缘头带帽螺钉	2	75d	242001	欧洲 CEE 7/7	1
26	114391	螺丝, 接地	1	75e	244285	日本	1
32	115522	螺丝, mach. pnh (ProContractor/IronMan 系列)	3	75f		印度	1
33	116752	船型开关, 开 / 关	1	82	17N232	695/795/1095/Mark IV/Mark V	1
	15D527	船型开关, Mark X	1	88	256219	电位计, 组件	1
34	116167	旋钮, 电位计	1	96	16Y496	显示屏	1
38	16V095	aptlite phil 10 号螺钉	4			控制盖	1
52*		控制板, 带电池 包括 23、26、 60、131、142、144	1	17H886		带显示屏; 包括 32、38、63、65、68、 88、196	
	25N545	120V 型号		17H887		不带显示屏; 包括 38、63、68、196	
	25N546	240V 型号		115	15C973	垫圈	1
59▲		警示标牌	1	131	16T482	圆头铆钉	2
	16T784	北美	1	137		插头适配器定位器	1
	15G596	欧标	1	195551		695/795/1095/Mark IV/Mark V	
	16Y762	ANZ / 韩国	1	121249		Mark VII/Mark X 型号	
	16Y761	日本	1	142		开关 / 插头	
	26A970	印地语 / 印度尼西亚	1	16T483		695/795/1095/Mark IV/Mark X, 北美 (插头)	1
60	16T541	跳线	1	126029		Mark VII/Mark X 型号 (10/16 安培)	1
63	17E725	标牌, 控制箱盖, Ultra (带显示屏)	1	120059		1595/Mark V 120V (15/20 安培)	
	17E726	标牌, 控制箱盖, Ultra (不带显示屏)	1	143	15G935	电子连接器 (1595/Mark V)	1
65	17E724	标牌, 盖子, Ultra (带显示屏)	1	144		溢放口	
68	17E723	控制标牌	1	16T546		695/795/1095/Mark IV/Mark V 国际型号	1
	16Y786	控制标牌 (标准系列)	1	16T547		695/795/1095/Mark V, 国内型 号	1
75		电源线	1	16T547		695/795/1095, 日本型号	1
	17E804	120V 型号, 695, 795, 1095, Mark IV	1	16T544		Mark VII/Mark X 国际型号	1
	17E804	日本型号 695, 795, 1095	1	116171		1595/Mark V/Mark X, 北美型 号	1
	17E805	120V 型号, 1595, Mark V	1	116171		Mark V 日本型号	1
	17E805	日本型号, Mark V	1	145	117745	电源线扣 (Mark VII/Mark X, 国际型号)	1
	17E806	Mark X NEMA L6-30	1	148	24V030	线圈维修套件; 包括 150	1
	17E806	120V CSA 型号, 1595,	1	150	16U215	平头机械螺钉	1
	17E807	Mark V	1	151		控制板, 过滤器	1
	17E808	欧洲 CEE 7/7	1		25N516	230V 国际型号	1
	17E809	Mark VII EU CEE 7/7	1		25N517	110V 国际型号	1
	17E810	Mark X EU CEE 7/7	1		25N518	Mark X 国际型号	1
	17E811	EU 多芯	1	220	17Y277	导轨, 灯, BlueLink	1
	17E812	Mark VII 多芯	1				
	17E813	Mark X 多芯	1				
	17E814	英国	1				
75b		中国 / 澳洲	1				
	242005	695/795/1095/Mark IV/Mark V	1				
	17A242	Mark X	1				
75c		意大利 / 丹麦 / 瑞士	1				
	287121	695/795/1095/Mark IV/Mark V	1				
	253103	Mark VII/Mark X 型号	1				

* 使用电池 CR2032

▲ 免费提供各种安全标牌、标签及卡片更换件。

接线图

接线图

695-1595/Mark IV HD-V HD 120V 型号

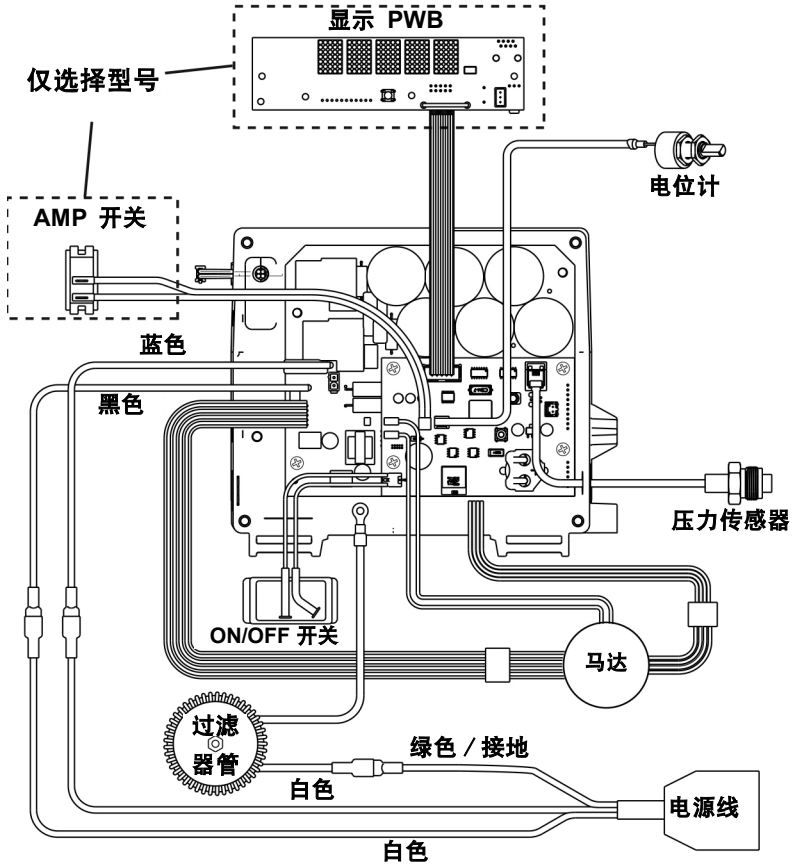

t134657a

695-1095/Mark IV HD-VII HD 110V/230V 型号

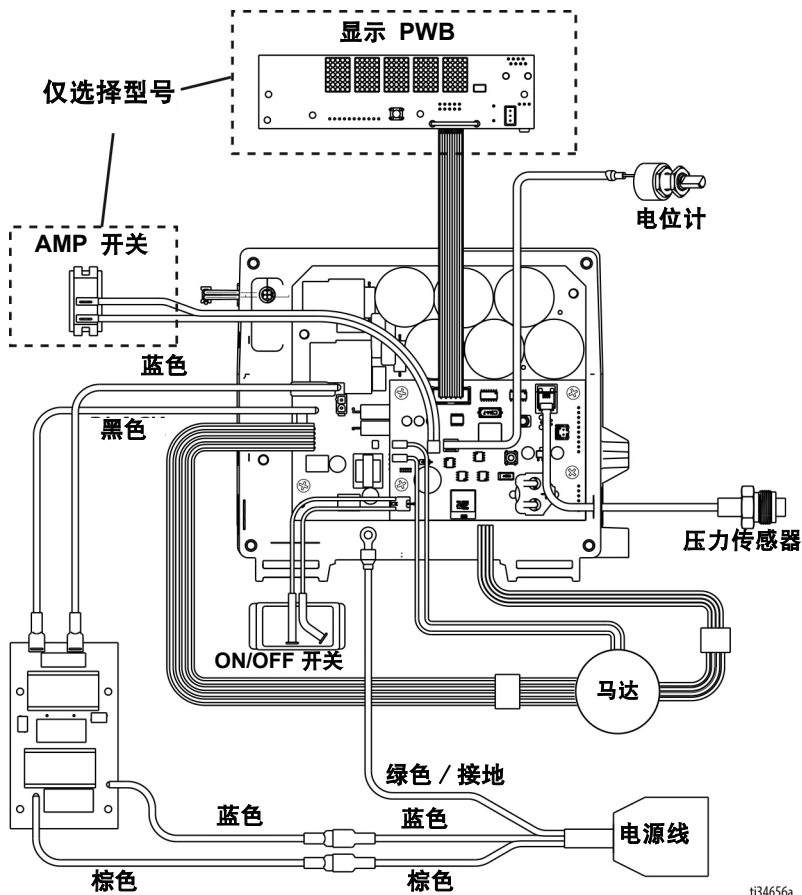

ti34656a

接线图

Mark X HD (北美)

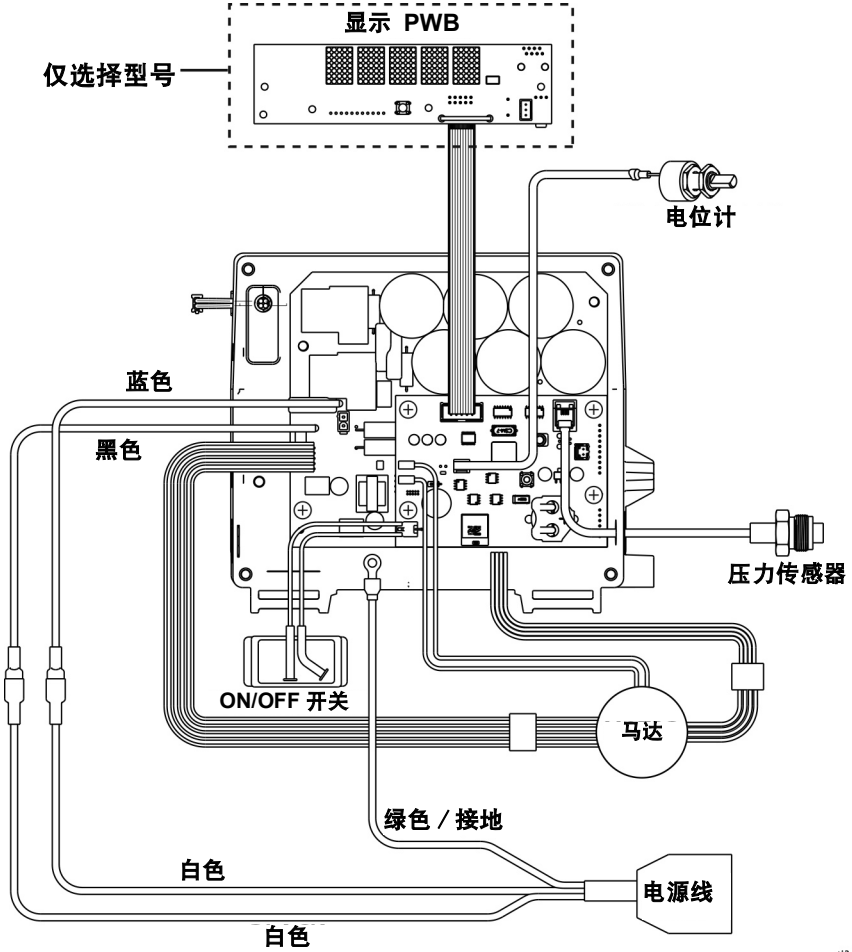

t134564a

Mark X HD 国际

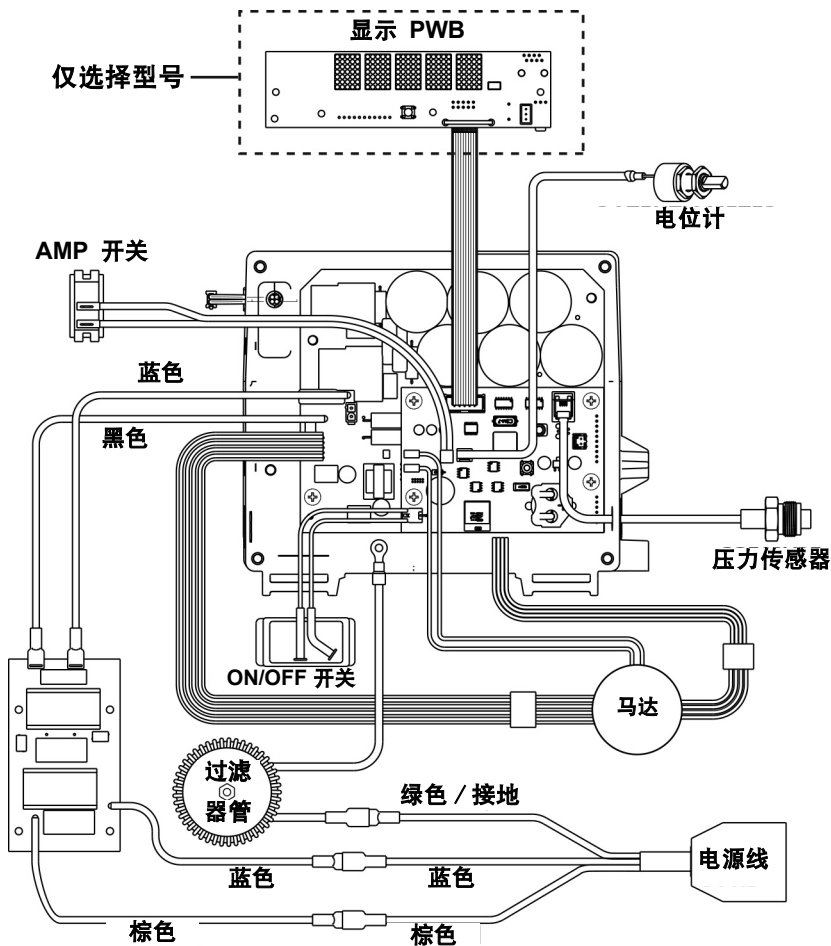

t34565a

技术参数

695 型喷涂机		
	美制	公制
喷涂机		
最大排量	0.95 加仑 / 分钟	3.6 升 / 分钟
最大喷嘴尺寸	0.031	0.031
流体出口外螺纹	1/4 英寸	1/4 英寸
循环	226 次每加仑	60 次每升
发动机最小	5000 W	5000 W
120V 型的电流与频率	15, 50/60	
230V 型的电流与频率	10, 50/60	
尺寸		
重量：		
标准系列 Lo-Boy	94 磅	43 kg
标准系列 Hi-Boy	93 磅	42 kg
ProContractor 系列	103 磅	47 kg
高度：		
标准系列 Lo-Boy	27.5 英寸	69.9 厘米
标准系列 Hi-Boy	28.5 英寸 手柄向下 38.75 英寸 手柄向上	72.4 厘米 (手柄向下) 98.4 厘米 (手柄向上)
ProContractor 系列	39 英寸	99 厘米
长度：		
标准系列 Lo-Boy	37 英寸	94 厘米
标准系列 Hi-Boy	26 英寸	66 厘米
ProContractor 系列	29.5 英寸	75 厘米
宽度：	22.5 英寸	57.2 厘米
接液零配件		
	镀锌和镀镍碳钢、尼龙、不锈钢、PTFE、Acetel、皮质、超高分子量聚乙烯、铝质、碳化钨、PEEK、黄铜	
噪声水平：		
声功率	91 dBa*	91 dBa*
声压	82 dBa*	82 dBa*
	* 按照 ISO 3744 要求， 在 3.1 英尺处测量	* 按照 ISO 3744 要求， 在 1 米处测量

795 型喷涂机		
	美制	公制
喷涂机		
最大排量	1.1 gpm	4.2 升 / 分钟
最大喷嘴尺寸	0.033	0.033
流体出口外螺纹	1/4 英寸	1/4 英寸
循环	195 次每加仑	52 次每升
发动机最小	5000 W	5000 W
120V 型的电流与频率	15, 50/60	
230V 型的电流与频率	10, 50/60	
尺寸		
重量：		
标准系列 Lo-Boy	98 磅	45 kg
标准系列 Hi-Boy	97 磅	44 kg
ProContractor 系列	107 磅	49 kg
高度：		
标准系列 Lo-Boy	27.5 英寸	69.9 厘米
标准系列 Hi-Boy	28.5 英寸 手柄向下 38.75 英寸 手柄向上	72.4 厘米 (手柄向下) 98.4 厘米 (手柄向上)
ProContractor 系列	39 英寸	99 厘米
长度：		
标准系列 Lo-Boy	37 英寸	94 厘米
标准系列 Hi-Boy	26 英寸	66 厘米
ProContractor 系列	29.5 英寸	75 厘米
宽度：	22.5 英寸	57.2 厘米
接液零配件		
	镀锌和镀镍碳钢、尼龙、不锈钢、PTFE、Acetel、皮质、超高分子量聚乙烯、铝质、碳化钨、PEEK、黄铜	
噪声水平：		
声功率	91 dBa*	91 dBa*
声压	82 dBa*	82 dBa*
	* 按照 ISO 3744 要求， 在 3.1 英尺处测量	* 按照 ISO 3744 要求， 在 1 米处测量

技术参数

1095 型喷涂机

	美制	公制
喷涂机		
最大排量	1.2 gpm	4.5 升 / 分
最大喷嘴尺寸	0.035	0.035
流体出口外螺纹	1/4 英寸	1/4 英寸
循环	123 次每加仑	33 次每升
发动机最小	5000 W	5000 W
120V 型的电流与频率	15, 50/60	
230V 型的电流与频率	10, 50/60	
尺寸		
重量：		
标准系列	116 磅	53 kg
ProContractor 系列	131 磅	59 kg
IronMan 系列	120 磅	54 kg
高度：		
标准系列和 IronMan 系列	29.5 英寸 手柄向下 38.5 英寸 手柄向上	74.9 厘米 (手柄向下) 97.8 厘米 (手柄向上)
ProContractor 系列	39 英寸	99 厘米
长度：		
标准系列和 IronMan 系列	26 英寸	66 厘米
ProContractor 系列	28 英寸	71 厘米
宽度：	24 英寸	61 厘米
接液零配件		
	镀锌和镀镍碳钢、尼龙、不锈钢、PTFE、Acetel、皮质、超高分子量聚乙烯、铝质、碳化钨、PEEK、黄铜	
噪声水平：		
声功率	91 dBa*	91 dBa*
声压	82 dBa*	82 dBa*
	* 按照 ISO 3744 要求， 在 3.1 英尺处测量	* 按照 ISO 3744 要求， 在 1 米处测量

1595 型喷涂机

	美制	公制
喷涂机		
最大排量	1.35 加仑 / 分钟	5.1 升 / 分钟
最大喷嘴尺寸	0.039	0.039
流体出口外螺纹	1/4 英寸	1/4 英寸
循环	110 次每加仑	29 次每升
发动机最小	5000 W	5000 W
120V 型的电流与频率	20, 50/60	
尺寸		
重量:		
标准系列	124 磅	56 kg
ProContractor 系列	138 磅	63 kg
IronMan 系列	128 磅	28 kg
高度:		
标准系列和 IronMan 系列	29.5 英寸 手柄向下	74.9 厘米 (手柄向下)
	38.5 英寸 手柄向上	97.8 厘米 (手柄向上)
ProContractor 系列	39 英寸	99 厘米
长度:		
标准系列和 IronMan 系列	26 英寸	66 厘米
	ProContractor 系列	28 英寸
宽度:		
标准系列和 IronMan 系列	24 英寸	61 厘米
	ProContractor 系列	24 英寸
接液零配件		
	镀锌和镀镍碳钢、尼龙、不锈钢、PTFE、Acetel、皮质、超高分子量聚乙烯、铝质、碳化钨、PEEK、黄铜	
噪声水平:		
声功率	91 dBa*	91 dBa*
声压	82 dBa*	82 dBa*
	* 按照 ISO 3744 要求, 在 3.1 英尺处测量	* 按照 ISO 3744 要求, 在 1 米处测量

技术参数

Mark IV HD 型喷涂机

	美制	公制
喷涂机		
最大排量	1.1 gpm	4.2 升 / 分钟
最大喷嘴尺寸		
北美型号	0.033	0.033
国际型	0.031	0.031
流体出口外螺纹	3/8 英寸	3/8 英寸
循环	195 次每加仑	52 次每升
发动机最小	5000 W	5000 W
120V 型的电流与频率	15, 50/60	
230V 型的电流与频率	10, 50/60	
尺寸		
重量：		
标准系列	101 磅	46 kg
ProContractor 系列	109 磅	49 kg
高度：		
标准系列	28.5 英寸 手柄向下 38.75 英寸 手柄向上	72.4 厘米 (手柄向下) 98.4 厘米 (手柄向上)
ProContractor 系列	39 英寸	99 厘米
长度：		
标准系列	26 英寸	66 厘米
ProContractor 系列	29.5 英寸	75 厘米
宽度：		
	22.5 英寸	57.2 厘米
接液零配件		
	镀锌和镀镍碳钢、尼龙、不锈钢、PTFE、Acetel、皮质、超高分子量聚乙烯、铝质、碳化钨、PEEK、黄铜	
噪声水平：		
声功率	91 dBa*	91 dBa*
声压	82 dBa*	82 dBa*
	* 按照 ISO 3744 要求， 在 3.1 英尺处测量	* 按照 ISO 3744 要求， 在 1 米处测量

Mark V HD 型喷涂机

	美制	公制
喷涂机		
最大排量	1.35 加仑 / 分钟	5.1 升 / 分钟
最大喷嘴尺寸		
北美和英国型号	0.039	0.039
国际型	0.035	0.035
流体出口外螺纹	3/8 英寸	3/8 英寸
循环	110 次每加仑	29 次每升
发动机最小	5000 W	5000 W
120V 型的电流与频率	20, 50/60	
230V 型的电流与频率	10, 50/60	
尺寸		
重量:		
标准系列	125 磅	57 kg
ProContractor 系列	141 磅	64 kg
IronMan 系列	129 磅	59 kg
高度:		
标准系列和 IronMan 系列	29.5 英寸 手柄向下 38.5 英寸 手柄向上	74.9 厘米 (手柄向下) 97.8 厘米 (手柄向上)
ProContractor 系列	39 英寸	99 厘米
长度:		
标准系列和 IronMan 系列	26 英寸	66 厘米
ProContractor 系列	28 英寸	71 厘米
宽度:	24 英寸	61 厘米
接液零配件		
	镀锌和镀镍碳钢、尼龙、不锈钢、PTFE、Acetel、皮质、超高分子量聚乙烯、铝质、碳化钨、PEEK、黄铜	
噪声水平:		
声功率	91 dBa*	91 dBa*
声压	82 dBa*	82 dBa*
	* 按照 ISO 3744 要求， 在 3.1 英尺处测量	* 按照 ISO 3744 要求， 在 1 米处测量

技术参数

Mark VII HD 型喷涂机

	美制	公制
喷涂机		
最大排量	1.58 加仑 / 分钟	6.0 升 / 分钟
最大喷嘴尺寸	0.041 英寸	0.041 英寸
流体出口外螺纹	1/2 英寸	1/2 英寸
循环	97 次每加仑	26 次每升
发动机最小	5000 W	5000 W
230V 型的电流与频率	16, 50/60	
尺寸		
重量:		
标准系列	132 磅	60 kg
ProContractor 系列	148 磅	67 kg
IronMan 系列	136 磅	62 kg
高度:		
标准系列和 IronMan 系列	29.5 英寸 手柄向下 38.5 英寸 手柄向上	74.9 厘米 (手柄向下) 97.8 厘米 (手柄向上)
ProContractor 系列	39 英寸	99 厘米
长度:		
标准系列和 IronMan 系列	26 英寸	66 厘米
ProContractor 系列	28 英寸	71 厘米
宽度:	24 英寸	61 厘米
接液零配件		
	镀锌和镀镍碳钢、尼龙、不锈钢、PTFE、Acetel、皮质、超高分子量聚乙烯、铝质、碳化钨、PEEK、黄铜	
噪声水平:		
声功率	91 dBa*	91 dBa*
声压	82 dBa*	82 dBa*
	* 按照 ISO 3744 要求， 在 3.1 英尺处测量	* 按照 ISO 3744 要求， 在 1 米处测量

Mark X HD 型喷涂机		
	美制	公制
喷涂机		
最大排量	2.1 加仑 / 分钟	8.0 升 / 分钟
最大喷嘴尺寸	0.045 英寸	0.045 英寸
流体出口外螺纹	1/2 英寸	1/2 英寸
循环	70 次每加仑	19 次每升
发动机最小	5000 W	5000 W
230V 型的电流与频率	16, 50/60	
尺寸		
重量:		
标准系列	150 磅	68 kg
ProContractor 系列	166 磅	75 kg
IronMan 系列	154 磅	70 kg
高度:		
标准系列和 IronMan 系列	29.9 英寸 手柄向下 40.1 英寸 手柄向上	76 厘米 (手柄向下) 102 厘米 (手柄向上)
ProContractor 系列	39 英寸	99 厘米
长度:		
标准系列和 IronMan 系列	26 英寸	66 厘米
ProContractor 系列	30 英寸	75 厘米
宽度:	24 英寸	61 厘米
接液零配件		
	镀锌和镀镍碳钢、尼龙、不锈钢、PTFE、Acetel、皮质、超高分子量聚乙烯、铝质、碳化钨、PEEK、黄铜	
噪声水平:		
声功率	91 dBa*	91 dBa*
声压	82 dBa*	82 dBa*
	*按照 ISO 3744 要求， 在 3.1 英尺处测量	*按照 ISO 3744 要求， 在 1 米处测量

所有商标以及注册商标均是其所有人的财产。

合规

合规

射频认证

发射器频率（所有型号）：2.4GHz
 发射器功率（所有型号）：+8dBm





注意：FCC/IC 通告（所有型号）
 包含 FCC ID：QOQBGM13P
 包含 IC：5123A-BGM13P

随附设备符合 FCC 法规第 15 部分以及加拿大工业部许可豁免 RSS 标准。操作受以下两个条件的制约：(1) 本设备可能导致有害干涉，(2) 本设备肯定接收任何收到的干涉，包括可能引致意外操作的干涉。

未经合规责任方明确批准而进行的变更或修改会导致用户对本设备的操作权限无效。

本设备未被授予防止有害干扰的保护，不会对正确授权的系统造成干扰。

该设备的主板为 BGM13P22A，认证码为 ANATEL 01330-19-03402。

		 <p>TA-2018/3767 APPROVED</p>	 <p>R-R-CE8-AR0573A R-R-CE8-AR1050A R-R-CE8-AR1050B R-R-CE8-AR1050C R-R-CE8-AR1050D R-C-BGT-BGM13P22</p>	 <p>209-J00282</p>
--	---	---	--	---

美国加州第 65 号提案

 **警告：** 本产品将使您暴露于加利福尼亚州认为可导致癌症，造成生育缺陷或其他生殖危害的化学物质。有关更多信息，请访问 www.P65Warnings.ca.gov。

Graco 标准保修

对于文中提及的所有由 Graco 生产并标有其名称的设备，Graco 保证其发售给最初购买者时工艺和材料无缺陷。除了 Graco 公布的任何特别、延长或有限担保以外，Graco 将从销售之日起算提供十二个月的保修期，修理或更换任何 Graco 认为有缺陷的设备零配件。本担保仅在设备按照 Graco 的书面建议安装、操作和维护时适用。

对于一般性的磨损或者由于安装不当、误用、磨蚀、锈蚀、维修保养不当或不正确、疏忽、意外事故、人为破坏或用非 Graco 公司的零配件代替而导致的任何故障、损坏或磨损均不在本保修范围之内，且 Graco 公司不承担任何责任。Graco 也不会对由非 Graco 提供的结构、

本担保书的前提条件是，以预付运费的方式将声称有缺陷的设备送回给 Graco 公司授权的经销商，以核查所声称的缺陷。如果核实所声称的缺陷存在，Graco 将免费修理或更换所有缺陷零配件。设备将以预付运费的方式退回至原始购买者。若设备经检查后未发现任何材料或加工缺陷，且设备需要维修的情况下，则需要支付一定得费用进行维修，此费用包括零配件、人工及运输成本。

该保修具有唯一性，可代替任何其他明示或暗示的担保，包括但不限于适销性或适用某特定目的担保。

以上所列为违反担保情况下 Graco 公司应负责任和买方应得补偿条款。买方同意无任何其他补救措施（包括但不限于利润损失、销售损失、人员伤亡或财产损害的意外损害或继发性损害，或任何其他意外损失或继发性损失）。任何针对本保修的诉讼必须在设备售出后两（2）年内提出。

对于由 Graco 销售但非由 Graco 制造的附件、设备、材料或零配件，Graco 不做任何保证，并且不承担有关适销性和适于特定用途的所有默示保证的任何责任。 Graco 所销售的非 Graco 制造的设备（例如电动马达、开关、软管等）均享受各自制造商的担保（若有）。Graco 将为购买者提供合理帮助，以帮助购买者对违反该等保修的行为进行索赔

Graco 不会承担由于违背合同约定、保修承诺、Graco 过失或其它方式的情况下 Graco 设备供货，或在产品及其它出售设备的装备、运行和使用中造成的间接、特别、附带或从属损失的责任。

Graco 信息

有关 Graco 产品的最新信息，请访问 www.graco.com。

有关专利信息，请参见 www.graco.com/patents。

要下订单，请联系您的 Graco 分销商或拨打 1-800-690-2894 寻找最近的分销商。



本文件中的所有书面和可视化数据均为本文刊发时的最新产品信息。
Graco 保留随时修改的权利，恕不另行通知。

技术手册原文翻译。This manual contains Chinese. MM 3A6342

Graco 总部：明尼阿波利斯
国际办事处：比利时、中国、日本、韩国

GRACO INC. 及其子公司 • P.O.BOX 1441 • MINNEAPOLIS MN 55440-1441 • USA

版权所有 2018，Graco Inc. 所有 Graco 生产地点已通过 ISO 9001 认证。
www.graco.com

修订版 G，2023 年 4 月