

## Električni bezračni raspršivači

695/795/1095/1595/Mark IV HD/Mark V HD/  
Mark VII HD/Mark X HD

3A6677G

HR

*Samo za profesionalnu uporabu. Nije odobreno za uporabu u eksplozivnom okruženju ili na opasnim lokacijama. Za prijenosno bezračno raspršivanje arhitektonskih boja i premaza.*

Modeli: 695/795/1095/1595/Mark IV HD/Mark V HD/Mark VII HD/Mark X HD

Maksimalni radni tlak 3300 psi (228 bara, 22,8 MPa)

Pogledajte stranicu 4 radi dodatnih podataka o modelu.



### Važne sigurnosne upute

Prije upotrebe opreme pročitajte sva upozorenja i upute u ovom priručniku i srodnim priručnicima navedenima na 2 str. Upoznajte se s kontrolama i naučite pravilno upotrebljavati opremu. Spremite sve upute.

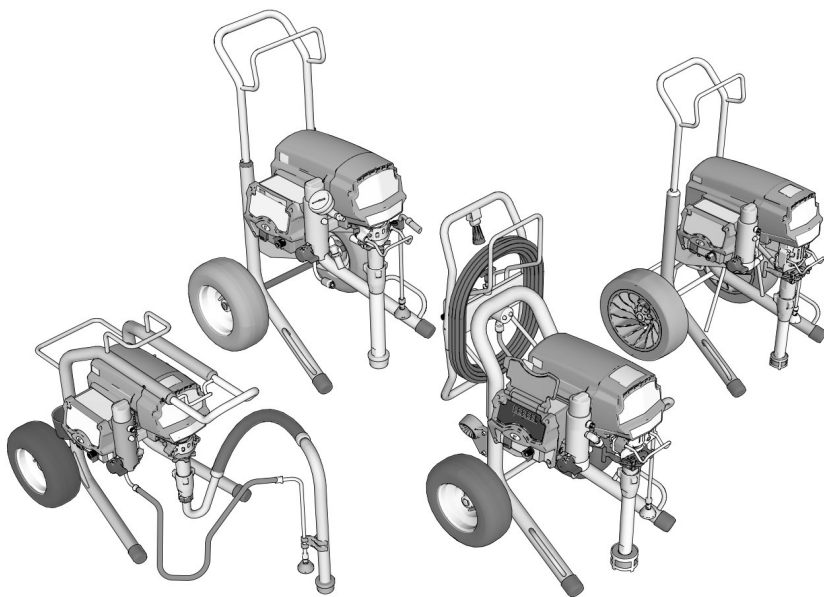

**Koristite se isključivo originalnim zamjenskim dijelovima tvrtke Graco.  
Upotrebom zamjenskih dijelova koje ne proizvodi Graco mogli biste ostati bez jamstva.**

## Prije raspršivanja

***U upozorenjima potražite važne informacije u vezi sigurnosti***

Važno! Pročitajte pažljivo i prakticirajte sigurnost.

### ***Povezani priručnici***

3A6285	Kontraktorski PC pištolj za raspršivanje
311254	Pištolj za raspršivanje Flex Plus
309495	Robusni pištolj za raspršivanje linija
308491	Robusni pištolj za raspršivanje tekstura
3A6584	Potisna crpka
3A6583	Potisna crpka ProConnect™





Korisničke priručnike možete pronaći i na web-mjestu [www.graco.com](http://www.graco.com)

# Sadržaj



Prije raspršivanja	2
Sadržaj	3
Modeli	4
Upozorenja	7
Upoznajte raspršivač	11
Upoznajte kontrole	14
Postavljanje	15
Sastavljanje raspršivača	15
QuikReel™	16
Uzemljivanje	17
Potrebno napajanje	17
Produžni kabeli	17
Vjedra	17
<b>Pokretanje</b>	<b>18</b>
Postupak otpuštanja tlaka	18
Sklopka za 10/16 ampera	19
Sklopka za 15/20 ampera	19
Isperite tekućinu od skladištenja	19
Procijedite boju	20
Punjenje crpke	21
Punjenje pištolja za raspršivanje i crijeva	21
Ponovno punjenje posude za boju	22
<b>Raspršivanje</b>	<b>23</b>
<b>Čišćenje</b>	<b>26</b>
<b>WatchDog</b>	<b>29</b>
<b>BlueLink™ App</b>	<b>30</b>
<b>LED zaslon</b>	<b>32</b>
<b>Održavanje</b>	<b>35</b>
<b>Rješavanje problema</b>	<b>36</b>
<b>695/795 Dijelovi za standardni Lo-Boy</b>	<b>50</b>
<b>695/795/Mark IV HR Dijelovi za standardni Hi-Boy</b>	<b>52</b>
<b>1095/1595/Mark V HD/Mark VII HD Dijelovi za standardni Hi-Boy</b>	<b>54</b>
<b>Dijelovi za standardni Mark X HD</b>	<b>56</b>
<b>695/795/Mark IV HR Dijelovi za ProContractor</b>	<b>58</b>
<b>1095/1595/Mark V HD/Mark VII HD Dijelovi za ProContractor</b>	<b>60</b>
<b>Mark X HD Dijelovi za ProContractor</b>	<b>62</b>
<b>1095/1595/Mark V HD/Mark VII HD Dijelovi za IronMan</b>	<b>64</b>
<b>Mark X HD Dijelovi za IronMan</b>	<b>66</b>
<b>ProContractor QuikReel</b>	<b>68</b>
<b>Pištrolj za raspršivanje i crijevo</b>	<b>69</b>
<b>Filtar</b>	<b>70</b>
<b>Upravljanje</b>	<b>72</b>
<b>Sheme ožičenja</b>	<b>74</b>
<b>Tehnički podaci</b>	<b>78</b>
<b>Sukladnost</b>	<b>86</b>
Odobrenja za radijske frekvencije	86
Kalifornijski propis 65	86
<b>Standardno jamstvo za proizvode marke Graco</b>	<b>87</b>
<b>Obavijesti tvrtke Graco</b>	<b>88</b>

## Modeli

### Modeli 695





	Napon	Model	Standardni Lo-Boy	Standardni Hi-Boy	ProContractor
	120 NEMA 5-15	Ultra Max II 695	17E572	17E574	17E577
		Ultimate MX II 695	826222	826223	826224
	230 CEE 7/7	Ultra Max II 695		17E632	17E635
	230 Europski multi	Ultra Max II 695		17E633	17E636
	110 UK	Ultra Max II 695		17E634	17E637
	230 Australija i Novi Zeland / Koreja	Ultra Max II 695	17E610	17E613	17E614
	230 Azijsko-pacifičk	Ultra Max II 695			26C981
	100 Japan/Tajvan	Ultra Max II 695		26C982	26C983

### Modeli 795



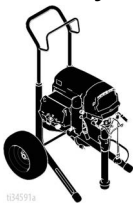
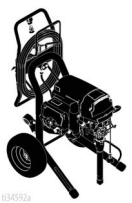

	Napon	Model	Standardni Lo-Boy	Standardni Hi-Boy	ProContractor
	120 NEMA 5-15	Ultra Max II 795		17E579	17E582
		Ultimate MX II 795		826225	826226
	230 CEE 7/7	Ultra Max II 795		17E639	17E642
	230 Europski multi	Ultra Max II 795		17E640	17E643
	110 UK	Ultra Max II 795		17E641	17E644
	230 Australija i Novi Zeland / Koreja	Ultra Max II 795	17E616	17E617	17E619
	230 Azijsko-pacifičk	Ultra Max II 795			26C984
	100 Japan/Tajvan	Ultra Max II 795		26C985	26C986









## Modeli 1095

			Standardni Hi-Boy	ProContractor	IronMan
	<b>Napon</b>	<b>Model</b>			
	120 NEMA 5-15	Ultra Max II 1095	17E583	17E585	17E586
		Ultimate MX II 1095	826227	826228	826229
	230 CEE 7/7	Ultra Max II 1095	17E646	17E647	17E650
	230 Europski multi	Ultra Max II 1095		17E648	
	230 Australija i Novi Zeland / Koreja	Ultra Max II 1095	17E620	17E621	17E623
	230 Azijsko-pacifičk	Ultra Max II 1095		26C987	
	100 Japan/Tajvan	Ultra Max II 1095	26C988	26C989	

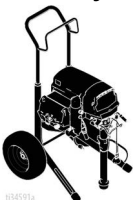
## Modeli 1595

			Standardni Hi-Boy	ProContractor	IronMan
	<b>Napon</b>	<b>Model</b>			
	120 NEMA 5-20	Ultimate MX II 1595		826233	
		Ultra Max II 1595		17E593	
	120 NEMA 5-15	Ultra Max II 1595	17E589	17E596	17E594
		Ultimate MX II 1595	826230	826232	826234

## Modeli Mark HD

			Standardni Hi-Boy	ProContractor	IronMan
	<b>Napon</b>	<b>Model</b>			
	120 NEMA 5-15	Mark IV HD	17E603	17E604	
	120 NEMA 5-20	Mark V HD		17E628	
	120 NEMA 5-15	Mark V HD	17E605	17E606	17E607
	230 NEMA L6-30	Mark X HD	17E608	17E609	
	230 CEE 7/7	Mark IV HD	17E651	17E653	
		Mark V HD	17E655	17E660	17E664
		Mark VII HD	17E665	17E667	17H895
		Mark X HD	17E669	17E671	17H897
	230 Europski multi	Mark IV HD	17E652	17E654	
		Mark V HD		17E661	
		Mark VII HD	17E666	17E668	17H896
110 UK	Mark X HD	17E670	17E672	17H898	
	230 Australija i Novi Zeland / Koreja	Mark V HD		17E663	17E629
		Mark VII HD		26C993	
		Mark X HD		17E674	
	230 Azijsko-pacifičk	Mark IV HD	17E624		
		Mark V HD	17E657	26C990	
		Mark VII HD	26C992		
		Mark X HD	17E673	26C995	
100 Japan/Tajvan	Mark V HD		26C991		

# Upozorenja

Ova upozorenja namijenjena su za podešavanje, uporabu, uzemljenje, održavanje i popravak ovog uređaja. Simbol usključnika upućuje vas na opće upozorenje, a simbol opasnosti na rizike povezane s postupkom. Kada se ovi simboli pojave u glavnom dijelu priručnika ili na naljepnicama s upozorenjima, pogledajte ponovno ovaj odjeljak s upozorenjima. Simboli opasnosti specifični za proizvod i upozorenja koja nisu obuhvaćena ovim odjeljkom mogu se javljati kroz cijeli priručnik gdje je to primjenjivo.

## UPOZORENJE



### UZEMLJIVANJE

Ovaj uređaj mora biti uzemljen. U slučaju kratkog spoja, uzemljenje smanjuje opasnost od električnog udara jer postoji kabel za odvod struje. Ovaj uređaj opremljen je kabelom koji ima vodič za uzemljenje s odgovarajućim utikačem za uzemljenje. Utikač treba utaknuti u utičnicu koja je prikladno ugrađena i uzemljena na odgovarajući način u skladu s lokalnim zakonima i propisima.

- Neispravna ugradnja utikača za uzemljenje može dovesti do opasnosti od strujnog udara.
- Ako je potrebno popraviti ili zamijeniti kabel ili priključak, žicu za uzemljenje nemojte povezivati ni s jednim priključkom s ravnim kontaktima.
- Vodič za uzemljenje je vodič s izolacijom čija je vanjska površina zelene boje sa žutim crtama ili bez njih.
- Ako ne razumijete u potpunosti upute za uzemljenje ili ako niste sigurni je li proizvod propisno uzemljen, savjetujte se s kvalificiranim električarom ili serviserom.
- Isporučeni priključak nemojte mijenjati; ako ne odgovara utičnici, neka kvalificirani električar ugradi odgovarajuću utičnicu.
- Ovaj proizvod namijenjen je korištenju u strujnom krugu od 120 ili 230 V nominalne snage, a ima priključak za uzemljenje sličan priključku na slici u nastavku.

120V US

230V

230V ANZ

230V Indija

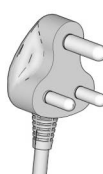

ti24583c

- Proizvod priključujte samo na utičnicu čija konfiguracija odgovara priključku.
- Uz ovaj proizvod nemojte koristiti adapter 3-u-2.

### Produžni kabeli

- Koristite samo onaj trožilni produžni kabel koji ima utikač i utičnicu s kontaktom za uzemljenje u koju se može utaknuti utikač proizvoda.
- Produžni kabel ne smije biti oštećen. Ako je potrebna upotreba produžnog kabela, koristite onaj od najmanje 12 AWG (2,5 mm<sup>2</sup>) koji može podnijeti struju kakva je potrebna za rad uređaja.
- Kabel čija je veličina manja od potrebne može dovesti do pada napona te gubitka snage i pregrijavanja.

Veličina vodiča		Duljina
AWG (American Wire Gauge)	Metričke	Maksimalno
12	2,5 mm <sup>2</sup>	50 ft - 15 m

## UPOZORENJE



### OPASNOST OD POŽARA I EKSPLOZIJE

Zapaljive pare poput para od razrjeđivača i boja u području rada mogu se zapaliti ili eksplodirati. Za sprječavanje izbijanja vatre i eksplozije:



- Zapaljive ili gorive materijale nemojte prskati blizu otvorenog plamena ili izvora koji mogu uzrokovati zapaljenje, poput cigareta, motora i električne opreme.



- Boja ili otapalo prilikom prolaska kroz opremu mogu uzrokovati statički elektricitet. Statički elektricitet stvara opasnost od eksplozije u prisutnosti isparavanja boja ili otapala. Svi dijelovi sustava za raspršivanje, uključujući crpku, sklop crijeva, pištolj i predmete u i oko područja raspršivanja moraju biti propisno uzemljeni za zaštitu od statičkog pražnjenja i iskrenja. Koristite Gracova vodljiva ili uzemljena visokotlačna bezračna crijeva za raspršivanje boje.



- Provjerite jesu li svi spremnici i sustavi za prikupljanje uzemljeni kako bi se spriječio statički izboj. Ne koristite obloge za vedra ako nisu antistatičke ili vodljive.
- Utaknite uređaj u uzemljenu utičnicu i koristite produžne kabele s uzemljenjem. Nemojte koristiti adapter 3-u-2.
- Nemojte koristiti boju ili otapalo koje sadrži halogene ugljikovodike.
- Nemojte raspršivati zapaljive ili samozapaljive tekućine u zatvorenom području.
- Područje raspršivanja mora biti dobro prozračeno. Kroz prostor uvijek mora cirkulirati dovoljna količina svježeg zraka.
- Raspršivač proizvodi iskre. Sklop crpke čuvajte u dobro provjetranom području najmanje 20 stopa (6,1 m) od područja prskanja za vrijeme prskanja, ispiranja, čišćenja ili servisiranja. Nemojte prskati po sklopu crpke.
- Nemojte niti pušiti u blizini raspršivanja niti raspršivati u blizini iskrenja ili otvorenog plamena.
- U području raspršivanja nemojte koristiti sklopke za svjetlo, motore ili slične proizvode koji izazivaju iskrenje.
- Područje raspršivanja održavajte čistim i nemojte u njemu ostavljati boju ili spremnike s otapalima, krpe i druge zapaljive materijale.
- Proučite sadržaj boja i otapala koje raspršujete. Pročitajte sve sigurnosno-tehničke listove (STL) i naljepnice na spremnicima boja i otapala. Slijedite sigurnosne upute proizvođača boja i otapala.
- U radnom području držite ispravan uređaj za gašenje požara.



### OPASNOST OD ELEKTRIČNOG UDARA

Ova oprema mora biti uzemljena. Nepropisno uzemljenje, postavljanje ili uporaba sustava može uzrokovati električni udar.



- Prije servisiranja opreme isključite uređaj i odspojite vod električnog napajanja.
- Priključujte samo u uzemljene električne utičnice.
- Koristite samo trožilne produžne kabele.
- Pazite da kontakti za uzemljenje na strujnim i produžnim kabelima nisu oštećeni.
- Ne izlažite kiši. Čuvajte u zatvorenom prostoru.
- Prije servisiranja pričekajte pet minuta nakon iskapčanja kabela.

## ⚠ UPOZORENJE

### OPASNOST OD UBRIZGAVANJA POD KOŽU



Raspršivač pod visokim tlakom može ubrizgati toksine u tijelo te uzrokovati ozbiljne tjelesne ozljede. U slučaju da dođe do ubrizgavanja, **potražite hitnu pomoć kirurga.**



- Nemojte prskati osobe ili životinje, niti prema njima usmjeravati pištolj za raspršivanje.
- Ruke i ostale dijelove tijela držite podalje od izlaznog otvora. Primjerice, ne pokušavajte zaustaviti curenje dijelom tijela.



- Uvijek koristite štitnik mlaznice. Ne raspršujte bez postavljenog štitnika mlaznice.
- Koristite vrhove mlaznica marke Graco.



- Budite oprezni tijekom čišćenja i promjena vrha mlaznice. Ako se vrh mlaznice začepi tijekom prskanja, izvedite **postupak za otpuštanje tlaka** kako biste isključili uređaj i otpustili tlak prije odvajanja vrha mlaznice koju ćete čistiti.



- Oprema ostaje pod tlakom i nakon isključivanja napajanja. Ne ostavljajte opremu pod naponom ili pod tlakom bez nadzora. Pratite **Postupak otpuštanja tlaka** kada je oprema bez nadzora ili se ne koristi, za vrijeme servisiranja, čišćenja ili uklanjanja dijelova.

- Provjerite da na crijevima i dijelovima uređaja nema znakova oštećenja. Zamijenite sva oštećena crijeva ili dijelove.

- Sustav može proizvesti tlak do 20,7 MPa (207 bara, 3000 psi). Koristite Gracove zamjenske ili pribor koji mogu izdržati najmanje 20,7 MPa (207 bara, 3000 psi).

- Ako ne raspršujete, aktivirajte blokadu otonca. Provjerite radi li blokada otonca ispravno.

- Prije korištenja uređaja provjerite jesu li svi spojevi čvrsti.

- Upoznajte se s postupcima brzog zaustavljanja uređaja i ispuštanja tlaka. U potpunosti se upoznajte s kontrolama uređaja.

### OPASNOST OD POGREŠNE UPORABE UREĐAJA



Pogrešna uporaba može uzrokovati smrt ili ozbiljne povrede.



- Pri nanošenju boje obvezno nosite odgovarajuće rukavice, zaštitu za oči te plinsku ili običnu masku.

- Uređaj ne upotrebljavajte i njime ne raspršujte u blizini djece. Djecu uvijek držite podalje od uređaja.

- Ne posežite za nečim te nemojte stajati na nestabilnoj podlozi. Uvijek održavajte učinkovito uporište i ravnotežu.

- Budite oprezni i gledajte u ono što radite.

- Ne koristite se uređajem kad ste umorni ili pod utjecajem droga ili alkohola.

- Nemojte previše zatezati ili savijati crijevo.

- Crijevo nemojte izlagati temperaturama ili tlakovima višima od onih koje je propisala tvrtka Graco.

- Crijevo nemojte koristiti za povlačenje ili podizanje opreme.

- Ne prskajte crijevom kraćim od 25 stopa.

- Opremu nemojte mijenjati ili modificirati. Izmjene ili modifikacije mogu poništiti odobrenja agencije i stvoriti sigurnosnu opasnost.

- Provjerite je li sva oprema ocijenjena i odobrena za rad u okolišu u kojemu ju koristite.

### OPASNOST OD ALUMINIJSKIH DIJELOVA POD TLAKOM



Uporaba tekućina koje su nekompatibilne s aluminijem u opremi pod tlakom može uzrokovati ozbiljne kemijske reakcije i lom opreme. Nepoštivanje ovog upozorenja može rezultirati smrću, ozbiljnim ozljedama ili oštećenjem imovine.

- Ne upotrebljavajte 1,1,1-trikloroetan, metilen klorid, druga halogenirana ugljikovodična otapala ili tekućine koje sadrže takva otapala.

- Nemojte se koristiti izbjeljivačima na bazi klora.

- Mnoge druge tekućine mogu sadržavati kemikalije koje mogu reagirati s aluminijem.

Kompatibilnost provjerite sa svojim dobavljačem materijala.

## UPOZORENJE



### OPASNOST OD POKRETNIH DIJELOVA

Pokretni dijelovi mogu uštipnuti, porezati ili otkinuti prste i druge dijelove tijela.

- Držite se podalje od dijelova u pokretu.
- Ne koristite se uređajem ako su s njega uklonjeni štitnici ili zaštitni poklopci.
- Oprema može započeti s radom bez upozorenja. Prije provjere, pomicanja ili servisiranja uređaja slijedite **postupak otpuštanja tlaka** i isključite sve izvore napajanja.



### OPASNOST OD OTROVNIH TEKUCINA ILI PARA

Otrovne tekućine ili pare mogu prouzročiti opasne ozljede ili smrt ako zapljusnu oči ili kožu, ako ih se udahne ili proguta.

- Pročitajte sigurnosno-tehnički list (STL) kako biste saznali koje su posebne opasnosti tekućina koje koristite.
- Opasne tekućine skladištite u posudama odobrenima za tu namjenu i odložite ih u skladu s važećim uputama.



### OPREMA ZA OSOBNU ZAŠTITU

Nosite prikladnu zaštitnu opremu kada se nalazite u radnom području kako biste spriječili ozbiljne ozljede uključujući ozljede oka, gubitak sluha, udisanje otrovnih para i opekline. Ova zaštitna oprema uključuje, ali nije ograničena na:

- Zaštitne naočale i zaštitu za uši.
- respiratore, zaštitnu odjeću i rukavice koje preporučuje proizvođač tekućine i otapala.

## Upoznajte raspršivač

Standardni modeli 695/795/1095/1595/Mark IV HD/Mark V HD/ Mark VII HD/Mark X HD:

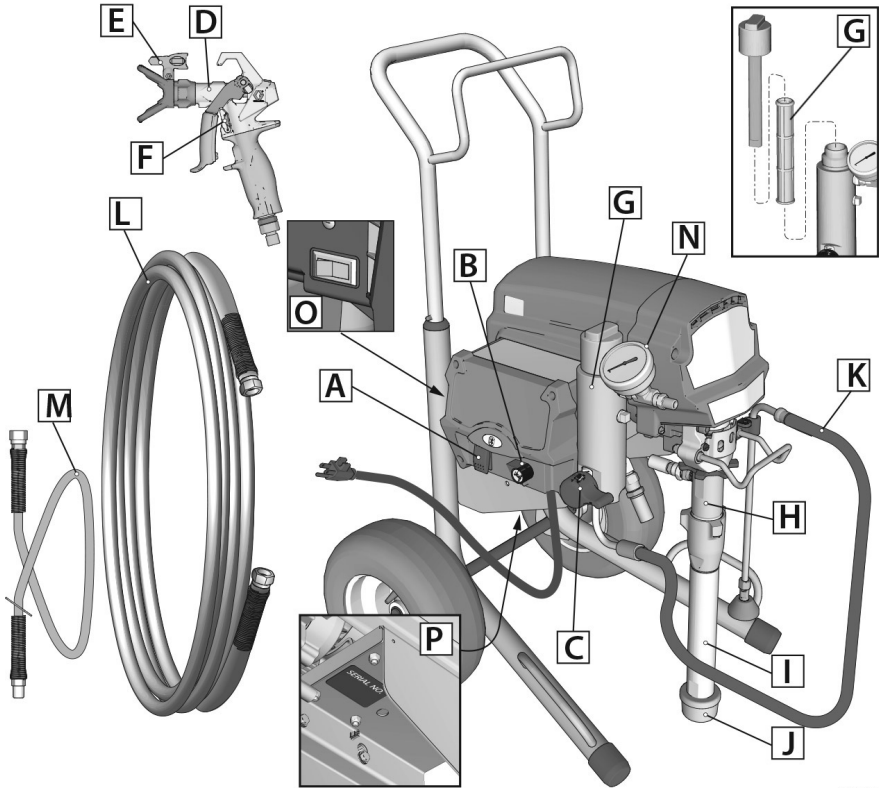

ti34582a

A	Sklopka za uključenje (ON)/isključenje (OFF)
B	Dugme za kontrolu pritiska
C	Ventil za punjenje/raspršivanje
D	Pištola za raspršivanje
E	Mlaznica za raspršivanje
F	Blokada otponca
G	Filtar
H	Pumpa
I	Usisna cijev

J	Sito na ulazu
K	Cijev za ispuštanje
L	Crijevo
M	Elastično crijevo (nije montirano na svim uređajima)
N	Manometar (nije montiran na svim uređajima)
O	Sklopka za jakost struje (nije montirana na svim uređajima)
P	Jedinica/serijska oznaka

# Upoznajte raspršivač

Modeli ProContractor 695/795/1095/1595/Mark IV HD/  
Mark V HD/Mark VII HD/Mark X HD:

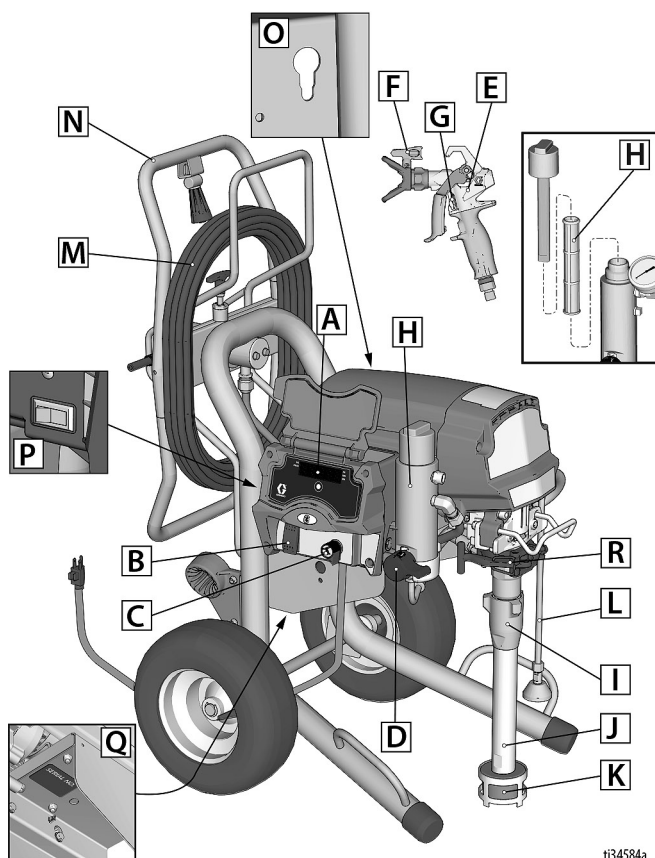

ti34584a

A	LED zaslon (nije montiran na svim uređajima)
B	Sklopka za uključenje (ON)/isključenje (OFF)
C	Dugme za kontrolu pritiska
D	Ventil za punjenje/raspršivanje
E	Pištalj za raspršivanje
F	Mlaznica za raspršivanje
G	Blokada otponca
H	Filterar
I	Pumpa
J	Usisna cijev

K	Sito na ulazu
L	Cijev za ispuštanje
M	Crijevo
N	QuikReel™
O	ProConnect značajka za povlačenje klipnjače crpke
P	Sklopka za jakost struje (nije montirana na svim uređajima)
Q	Jedinica/serijska oznaka
R	ProConnect II



## Modeli IronMan 1095/1595/Mark V HD:

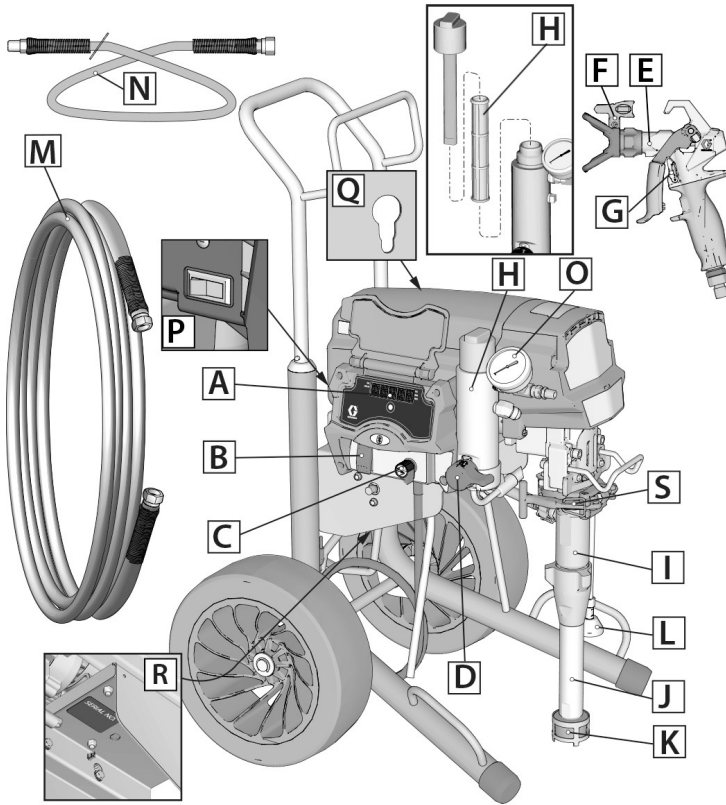

ti34583a

A	LED zaslon (nije montiran na svim uređajima)
B	Sklopka za uključenje (ON)/isključenje (OFF)
C	Dugme za kontrolu pritiska
D	Ventil za punjenje/raspršivanje
E	Pištolj za raspršivanje
F	Mlaznica za raspršivanje
G	Blokada otponca
H	Filtar
I	Pumpa
J	Usisna cijev
K	Sito na ulazu

L	Cijev za ispuštanje
M	Crijevo
N	Elastično crijevo (nije montirano na svim uređajima)
O	Manometar (nije montiran na svim uređajima)
P	Sklopka za jakost struje (nije montirana na svim uređajima)
Q	ProConnect značajka za povlačenje klipnjače crpke
R	Jedinica/serijska oznaka
S	ProConnect II

## Upoznajte kontrole

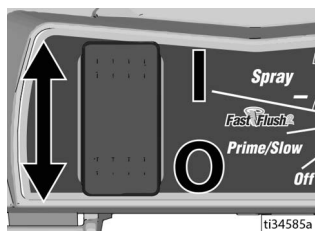

Sklopka za uključivanje/isključivanje upravlja napajanjem raspršivača.

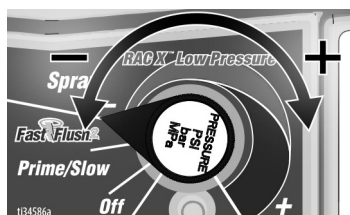

Sklopka za regulaciju tlaka povećava ili smanjuje tlak. Osim toga, ima postavku za punjenje/usporavanje i FastFlush™.

### PUNJENJE/RASPRŠIVANJE

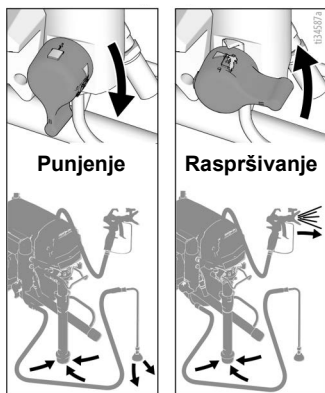

Ventil za punjenje/raspršivanje usmjerava tekućinu u cijev za ispuštanje ili crijevo i pištolj za raspršivanje. Služi za punjenje raspršivača, odnosno izvlačenje zraka iz crpke, crijeva i pištolja za raspršivanje.

Ako u sustavu nema zraka, pištolj za raspršivanje neće raspršivati. Svaki put kad u usisnu cijev uđe zrak, treba napuniti crpku, crijevo i pištolj za raspršivanje.

### MLAZNICA ZA RASPRŠIVANJE

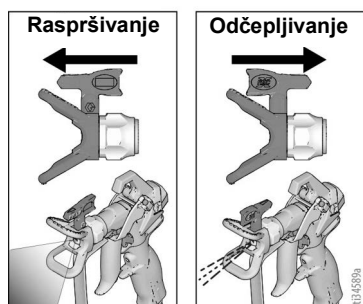

Mlaznica je ključna komponenta tehnologije bezračnog raspršivača. Boja koja se protiskuje pod visokim tlakom kroz sitnu rupicu mlaznice izlazi u obliku spreja.

Mlaznica nudi mogućnost okretanja za brzo čišćenje začepljenja.

## Postavljanje

### Sastavljanje raspršivača

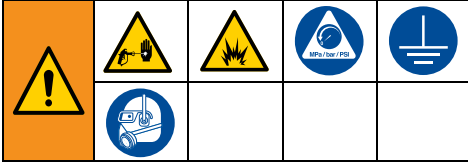

Prilikom prvog raspakiranja raspršivača ili nakon dugotrajnog skladištenja, provedite sljedeći postupak.

1. **Svi raspršivači osim modela ProContractor:** Postavite bezračno crijevo marke Graco na raspršivač. Ako je montirano elastično crijevo, postavite kraj bezračnog crijeva. Čvrsto stezanje obavite ključevima.

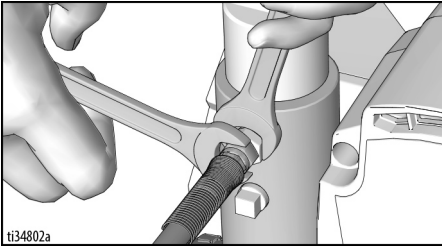

2. Priključite pištolj za raspršivanje na drugi kraj crijeva. Čvrsto stezanje obavite ključevima.

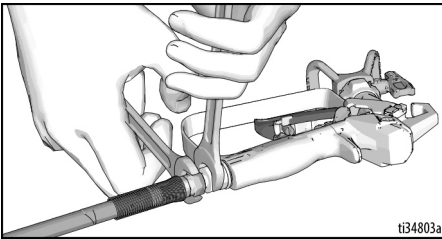

3. Pri prvom raspakiranju raspršivača uklonite materijal od ambalaže iz ulaznog sita. Nakon dugotrajnog skladištenja provjerite da na ulaznom situ nema začepjenosti ili otpada.

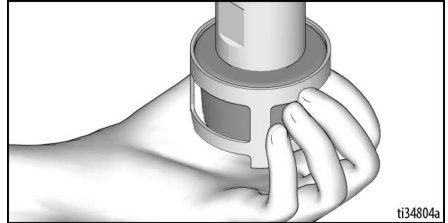

4. Podmažite maticu brtve grla sredstvom za brtvljenje Graco TSL™ radi sprečavanja preranog habanja brtve. Ovo učinite svaki put kad obavljate raspršivanje.
  - a. Stavite otvor boce TSL u gornji središnji otvor na rešetci na prednjem dijelu raspršivača.
  - b. Pritisnite bocu onoliko koliko je potrebno da TSL ispuni prostor između šipke pumpe i maticu brtve.

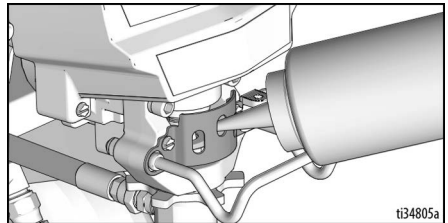

5. Provjerite je li mlaznica pravilno umetnuta u štitnik mlaznice za raspršivanje i je li štitnik mlaznice pričvršćen na pištolj za raspršivanje. Pogledajte poseban priručnik za pištolj za raspršivanje.
6. Provedite **Postupak otpuštanja tlaka**, stranica 18.

## QuikReel™

(Samo za modele ProContractor)



Pokretni dijelovi mogu priklještit, porezati ili otkinuti prste i druge dijelove tijela. Držite glavu podalje od QuikReel dok namotavate crijevo kako biste izbjegli ozljede što ih mogu nanijeti pokretni dijelovi.

1. Crijevo mora biti provučeno kroz vodilicu za crijevo.

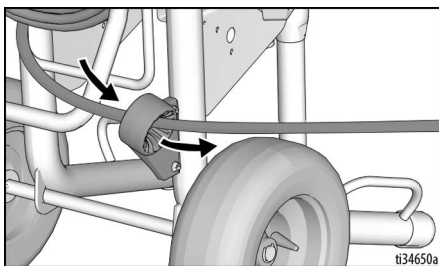

2. Podignite i okrenite zakretnu ručicu za 90° kako biste otključali vitlo za crijevo. Povucite crijevo kako biste ga izvukli s vitla.

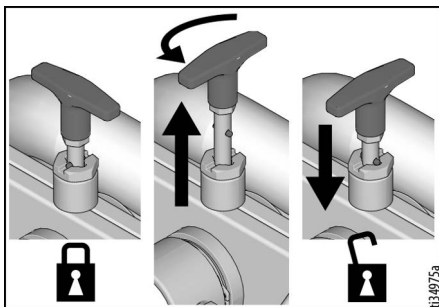

3. Povucite ručicu koluta prema dolje i van. Namotajte crijevo okretanjem udesno.

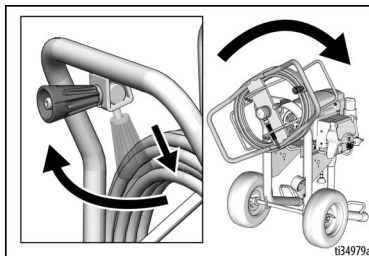

**NAPOMENA:** QuikReel se može zaključati u dva položaja: Korištenje (A) i pohrana (B).

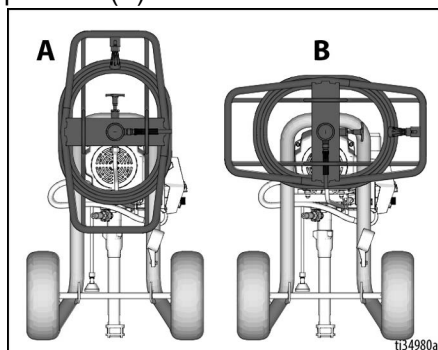

## Uzemljivanje



Oprema mora biti uzemljena kako bi se smanjila opasnost od statičnog iskrenja i strujnog udara. Električno ili statično iskrenje može uzrokovati zapaljenje ili eksploziju para. Neproписno uzemljenje može uzrokovati električni udar. Dobro uzemljenje osigurava vodič za odvod struje.

Ovaj raspršivač opremljen je kabelom koji ima vodič za uzemljenje s odgovarajućim utikačem za uzemljenje.

Utikač treba utaknuti u utičnicu koja je prikladno ugrađena i uzemljena na odgovarajući način u skladu s lokalnim zakonima i propisima.

Isporučeni priključak nemojte mijenjati; ako ne odgovara utičnici, neka kvalificirani električar ugradi odgovarajuću utičnicu.

## Potrebno napajanje

- 100-120 V jedinice zahtijevaju 100-120 V AC, 50/60 Hz, 15 A, 1 fazno.
- Za 230 V jedinice potrebno je 230 VAC, 50/60 Hz, 10-16 A, 1-fazno.

## Produžni kabeli

Koristite produžni kabel na kojem nije oštećen kontakt za uzemljenje. Ako je potreban produžni kabel, upotrijebite trožilni kabel od najmanje 12 AWG (2,5 mm<sup>2</sup>).

**NAPOMENA:** Manji tlakomjer ili dulja žica za napajanje mogu umanjiti značajke rada raspršivača.

## Vjedra

**Otopine i tekućine na bazi ulja:** slijedite lokalna pravila. Koristite samo vjedra od vodljivog metala, postavljena na uzemljenu površinu kao što je beton.

Ne postavljajte posudu na površine koje nisu vodiči, kao što je papir ili karton, koje prekidaju kontinuitet uzemljivanja.



**Uvijek uzemljite metalnu posudu:** spojite vodič za uzemljenje na metalnu posudu. Jedan kraj spojite na vedro, a drugi na uzemljenje, primjerice vodovodnu cijev.

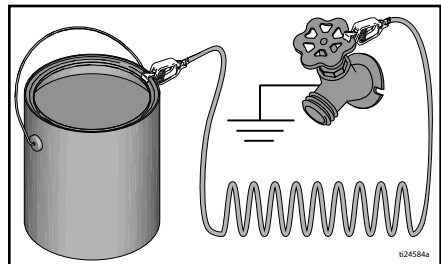

## Pokretanje

### Postupak otpuštanja tlaka



Kada vidite ovaj simbol, izvedite postupak za otpuštanje tlaka.

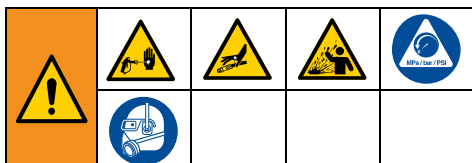

Ova oprema ostaje pod tlakom dok se tlak ručno ne otpusti. Kako bi spriječili teške ozljede od tekućine pod tlakom, poput infekcije kože, prskanja tekućinom i pokretnih dijelova, slijedite **postupak za ispuštanje tlaka** svaki puta kada se raspršivač zaustavi i prije čišćenja ili provjere te prije servisiranja opreme.

1. Sklopku za uključivanje/isključivanje okrenite u položaj **OFF** (isključeno).

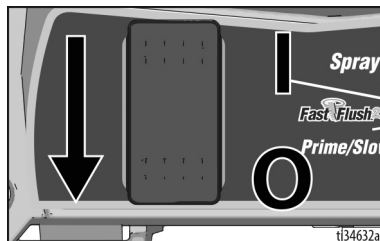

2. Aktivirajte blokadu otponca. Uvijek aktivirajte blokadu otponca kada je rad raspršivača zaustavljen kako ne bi došlo do nehomičnog aktiviranja pištolja.



3. Gumb za regulaciju tlaka okrenite u položaj **OFF** (isključeno, do kraja ulijevo).

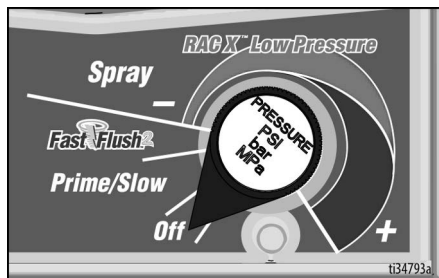

4. Stavite cijev za ispuštanje u posudu i ventil za punjenje/raspršivanje postavite u položaj **PRIME** kako biste ispuštali tlak.

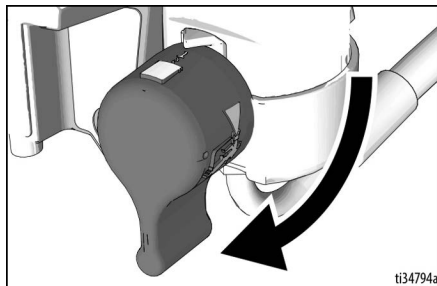

5. Pištolj za raspršivanje držite čvrsto u uzemljenoj posudi. Usmjerite pištolj za raspršivanje u posudu. Deaktivirajte blokadu okidača i aktivirajte pištolj za raspršivanje kako biste otpustili tlak.

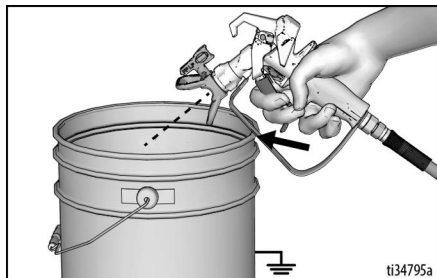

6. Aktivirajte blokadu okidača.



7. Ako sumnjate da su mlaznica raspršivača ili crijevo začepljeni ili da se tlak nije u potpunosti ispustio:
- VRLO POLAGANO otpustite maticu koja pridržava štitnik mlaznice ili krajnju spojnicu crijeva kako biste postupno ispustili tlak.
  - U potpunosti otpustite maticu ili spojnicu.
  - Očistite začepljenje u mlaznici ili crijevu.

**NAPOMENA:** Ostavite ventil za punjenje/raspršivanje u položaju PRIME sve dok ne budete spremni za raspršivanje.

## Sklopka za 10/16 ampera

(za uređaje Mark VII i Mark X i 230 V)

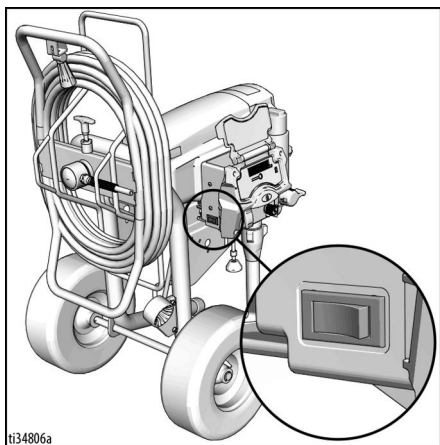

Ako je dostupan sklop od 16 A za maksimalne radne karakteristike raspršivanja, odaberite postavku 16 A. U suprotnom odaberite postavku 10 A.

## Sklopka za 15/20 ampera

(za uređaje 1595 od 120 V i Mark V)

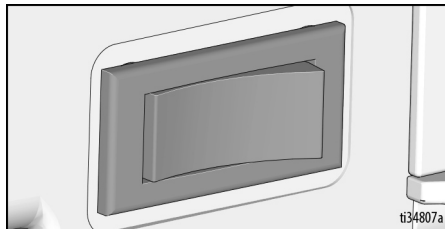

Ako je dostupan sklop od 20 A za maksimalne radne karakteristike raspršivanja, odaberite postavku 20 A. U suprotnom odaberite postavku 15 A.

## Isperite tekućinu od skladištenja

**Prije uporabe važno je isprati tekućinu od skladištenja iz raspršivača.**

- Uvjerite se da je sklopka za uključivanje/isključivanje u položaju **OFF** (Isključeno).
- Odvojite cijev za pražnjenje (manja) od usisne cijevi (veća). Stavite cijev za ispuštanje u posudu za otpad.
- Cijev za usisavanje umetnite u uzemljenu metalnu posudu napunjenu odgovarajućom tekućinom za ispiranje.

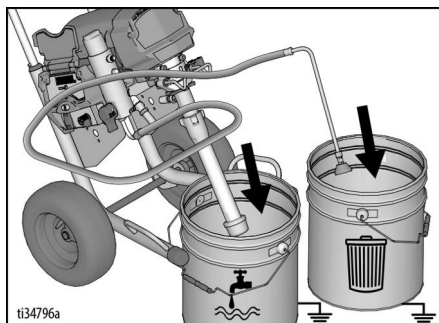

# Pokretanje

4. Ventil za punjenje/raspršivanje mora biti spušten u položaj **PRIME**.

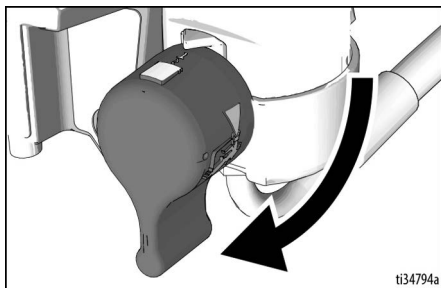

5. Gumb za regulaciju tlaka mora biti u položaju **OFF** (isključeno, do kraja ulijevo).

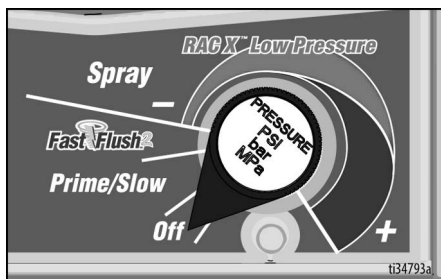

6. Uključite kabel za električno napajanje u propisno uzemljenu električnu utičnicu.
7. Okrenite sklopku za uključivanje/isključivanje u položaj **ON** (Uključeno).
8. Gumb za regulaciju tlaka okrenite u položaj za punjenje/sporo kako biste pokrenuli motor. Tekućina za ispiranje počet će teći uz usisnu cijev i iz cijevi za pražnjenje u posudu za otpad.



9. Kad vidite da tekućina za ispiranje izlazi iz cijevi za ispuštanje, okrenite gumb za regulaciju tlaka na postavku **Fast Flush** i ostavite uređaj da se ispiri 30–60 s.



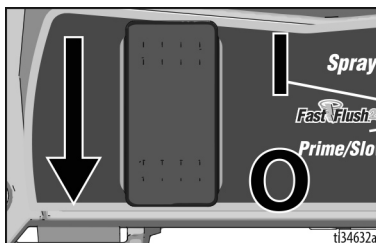

10. Okrenite prekidač za uključivanje/isključivanje na položaj **OFF** (isključeno).

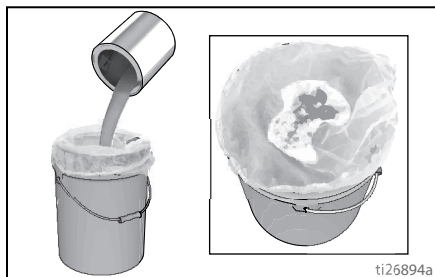

## Procijedite boju

Jednokratne vrećice sa sitom za boju služe za uklanjanje velikih čestica i otpadaka iz novih ili prethodno otvorenih boja, a možete ih kupiti u trgovinama boja. Da ne bi došlo do problema prilikom punjenja i začepljivanja sita, preporučuje se da boju prije raspršivanja procijedite. Jednokratnu vrećicu sa sitom raširite preko čiste posude i izlijte boju kroz sito.



				
<p>Raspršivač pod visokim tlakom može ubrizgati toksine u tijelo te prouzročiti ozbiljne tjelesne ozljede. Curenje nemojte zaustavljati rukom ili krpom.</p>				



## Punjenje crpke

Ventil za punjenje/raspršivanje usmjerava tekućinu u cijev za ispuštanje ili crijevo i pištolj za raspršivanje. Služi za punjenje raspršivača, odnosno izvlačenje zraka iz crpke, crijeva i pištolja za raspršivanje.

Ako u sustavu nema zraka, pištolj za raspršivanje neće raspršivati. Svaki put kad u usisnu cijev uđe zrak, treba napuniti crpku, crijevo i pištolj za raspršivanje.

1. Premjestite usisnu cijev u posudu s bojom i uronite usisnu cijev u boju. Stavite cijev za ispuštanje u posudu za otpad.

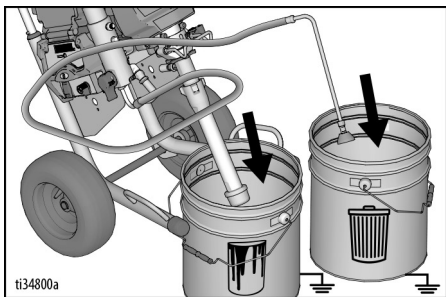

2. Gumb za regulaciju tlaka postavite na Punjenje/Sporo.
3. Za pokretanje motora sklopku za uključivanje/isključivanje okrenite u položaj **ON** (Uključeno).
4. Pričekajte i vidite da li boja izlazi iz cijevi za pražnjenje.
5. Za isključivanje motora gumb za regulaciju tlaka okrenite u položaj **OFF** (isključeno, do kraja ulijevo).

## Punjenje pištolja za raspršivanje i crijeva

1. Uklonite štitnik mlaznice raspršivača.

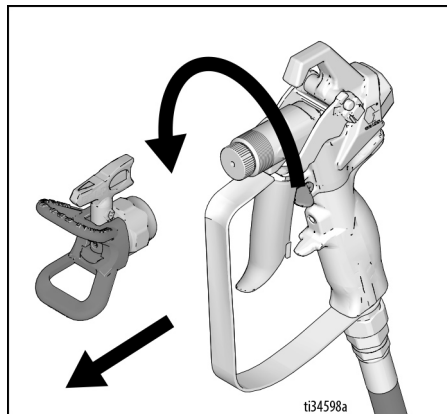

2. Pištolj za raspršivanje držite okrenutim prema posudi za otpad. Pištolj za raspršivanje usmjerite prema posudi za otpad.

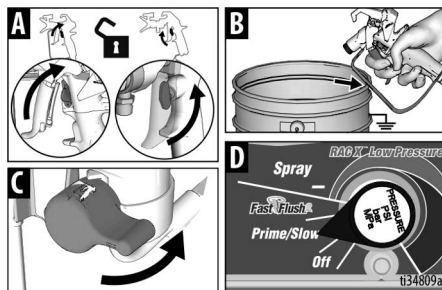

- a. Otpustite blokadu otonpca (A).
- b. Povucite i zadržite otonpca pištolja za raspršivanje (B).
- c. Ventil za punjenje/raspršivanje okrenite u položaj **SPRAY** (raspršivanje, C).
- d. Sklopku za regulaciju tlaka namjestite na Punjenje/Sporo (D).

# Pokretanje

3. Pištolj za raspršivanje držite okrenutim prema posudi s otpadnom tekućinom sve dok iz njega ne bude izlazila samo boja.
4. Otpustite otkopac. Aktivirajte blokadu otkopca.



Raspršivač pod visokim tlakom može ubrizgati toksine u tijelo te prouzročiti ozbiljne tjelesne ozljede. Curenje nemojte zaustavljati rukom ili krpom.				

**NAPOMENA:** Provjerite ima li curenja. Ako dođe do curenja, provedite **Postupak otpuštanja tlaka**, stranica 18, zatim stegnite sve priključke i ponovite **Punjenje crpke**, stranica 21.

5. Prebacite cijev za ispuštanje u posudu s bojom.

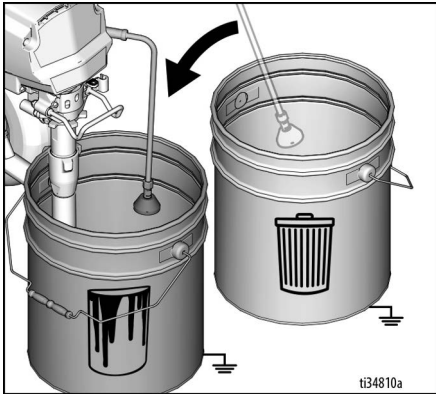

6. Postavite štitnik mlaznice raspršivača. Vratite mlaznicu raspršivača u položaj SPRAY za raspršivanje i provjerite je li štitnik mlaznice raspršivača učvršćen.

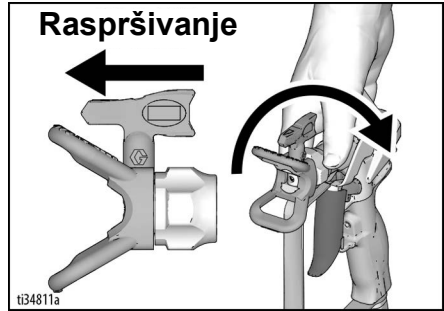

**Možete početi s prskanjem!**

**NAPOMENA:** Kad je raspršivač napunjen i pod tlakom, normalno je da motor stane.

## Ponovno punjenje posude za boju

Ako je posuda s bojom pri kraju i pištolj za raspršivanje prestane raspršivati, ponovo napunite posudu bojom i ponovite postupak **Punjenje crpke**, a zatim i postupak **Punjenje pištolja za raspršivanje i crijeva**.

## Raspršivanje

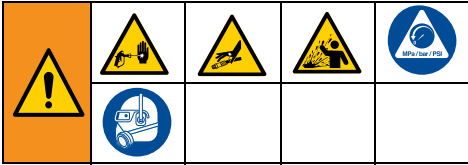

### Početak

1. Sklopku za regulaciju tlaka okrenite u položaj **SPRAY** za raspršivanje.

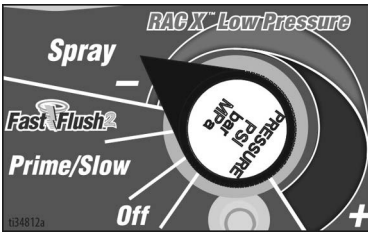

2. Otpustite blokadu otkopca.



### Prilagođavanje regulatora tlaka

1. Za najbolje rezultate raspršivanja i najmanju količinu prekomjernog raspršivanja započnite sa sklopkom za regulaciju tlaka podešenom na najnižu postavku raspršivanja.
2. Prema potrebi povećajte postavku sklopke za regulaciju tlaka na najnižu postavku raspršivanja koja rezultira prihvatljivim uzorkom raspršivanja.

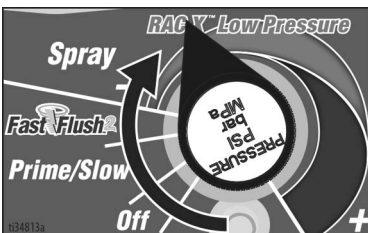

### Kvaliteta uzorka raspršivanja

Uzorak dobrog raspršivanja ravnomjerno se raspodjeljuje kada dodirne površinu.

- Raspršivanje mora biti atomizirano (ravnomjerno raspodijeljeno, bez razmaka na rubovima).
- Prema potrebi povećajte postavku sklopke sve dok raspršivanje ne bude jednolično i bez razmaka na rubovima.
- Mlaznica raspršivača možda je istrošena ili je potreban manji nastavak.
- Možda treba razrijediti materijal. Razrjeđivanje materijala obavite prema uputama proizvođača.



## Tehnike raspršivanja

Na komadiću starog kartona vježbajte ove osnovne tehnike raspršivanja prije nego što započnete bojni površinu.

- Držite pištolj za raspršivanje na udaljenosti od 30 cm (12 inča) od površine i ciljajte ravno na površinu. Naginjanje pištolja za raspršivanje, kako bi se usmjerio kut raspršivanja, uzrokuje neravnomjeran završni premaz.
- Savijte ručni zglob kako bi pištolj za raspršivanje bio usmjeren prema naprijed. Mahanje pištoljem za raspršivanje, kako bi se usmjerio kut raspršivanja, uzrokuje neravnomjeran završni premaz.

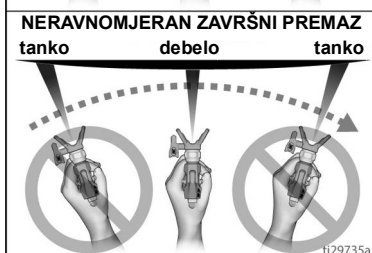
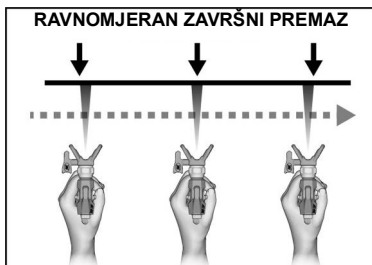
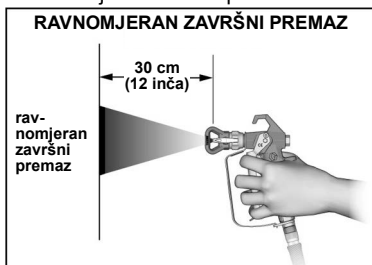

## Aktiviranje pištolja za raspršivanje

Povucite otkopac nakon početnog pomaka. Otpustite otkopac prije kraja pomaka. Pištolj za raspršivanje mora biti u pokretu dok se otkopac povlači i otpušta.

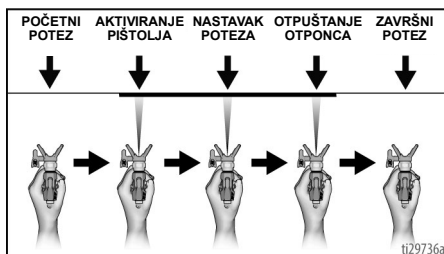

## Usmjeravanje pištolja za raspršivanje

Usmjerite sredinu pištolja za raspršivanje na donji rub prethodnog pomaka, preklapajući svaki pomak za pola.

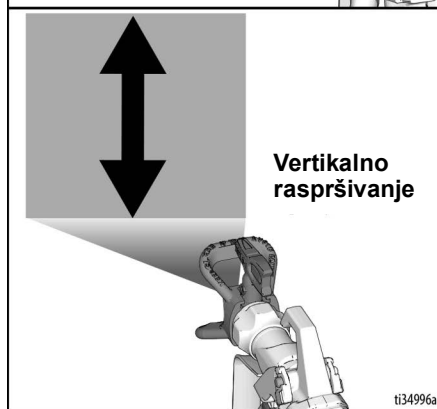
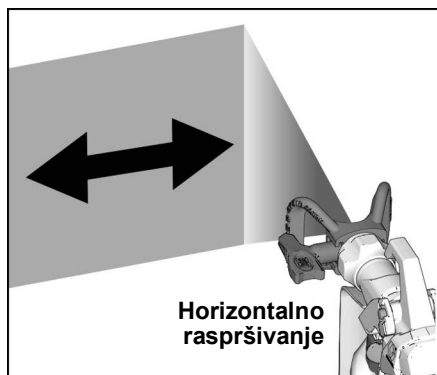



## Čišćenje

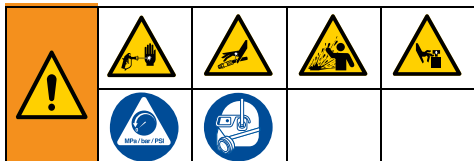

1. Provedite **Postupak otpuštanja tlaka**, stranica 18.
2. Uklonite štitnik mlaznice i mlaznicu za raspršivanje. Dodatne informacije potražite u zasebnom priručniku pištolja za raspršivanje.

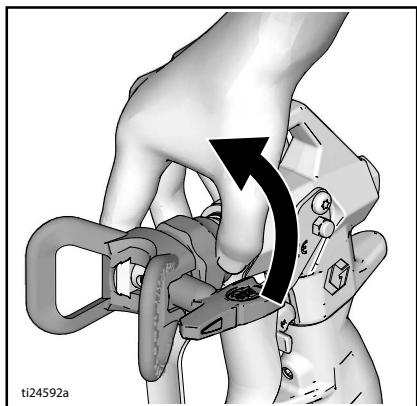

## Čišćenje cijevi za ispuštanje

3. Uklonite usisnu cijev i cijev za ispuštanje iz boje; obrišite ostatak boje s vanjske površine usisne cijevi.

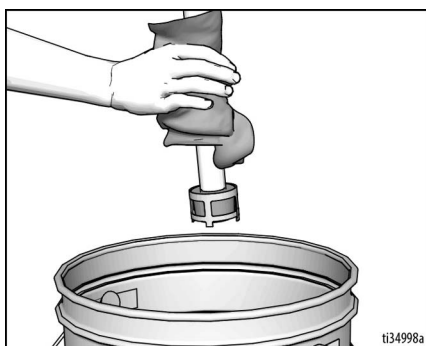

4. Stavite usisnu cijev u odgovarajuću tekućinu za ispiranje. Stavite cijev za ispuštanje u posudu za otpad.

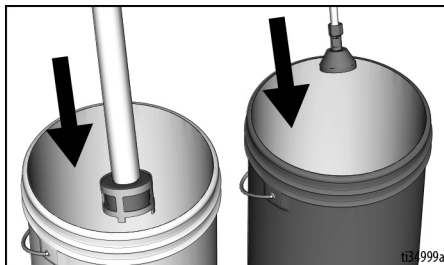

5. Za ispiranje cijevi za ispuštanje i pumpe okrenite glavni ventil / ventil za raspršivanje u položaj PRIME.

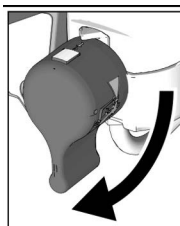

6. Za pokretanje motora sklopku za regulaciju tlaka namjestite na Punjenje/ Sporo, a sklopku ON/OFF u položaj **ON**. Tekućina za ispiranje početi će teći uz usisnu cijev i iz cijevi za pražnjenje u posudu za otpad. Pričekajte 5 sekundi da tekućina za ispiranje istječe iz cijevi za pražnjenje.

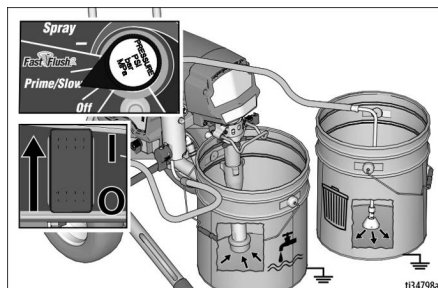

7. Gumb za regulaciju tlaka okrenite u postavku OFF (isključeno, do kraja ulijevo).

## Čišćenje crijeva i pištolja za raspršivanje

8. Držite pištolj za raspršivanje prema uzemljenoj metalnoj posudi za otpad. Pištolj za raspršivanje usmjerite prema posudi za otpad.
  - a. Otpustite blokadu otonca (A).
  - b. Povucite i zadržite otonac pištolja za raspršivanje (B).
  - c. Ventil za punjenje/raspršivanje okrenite u položaj SPRAY (raspršivanje, C).
  - d. Za početak ispiranja gumb za regulaciju tlaka okrenite u položaj 12 sati (D). (Kako biste osigurali optimalan rad, gumb za regulaciju tlaka možete okrenuti na postavku FastFlush.)

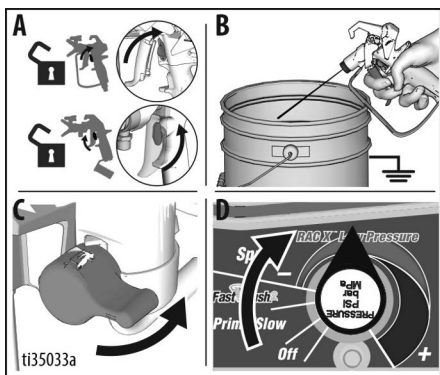

9. Nastavite s ispiranjem sustava dok ne bude izlazila čista tekućina.
10. Gumb za regulaciju tlaka okrenite u položaj OFF (isključeno, do kraja ulijevo).
11. Zaustavite pištolj za raspršivanje.

12. Izvadite usisnu cijev iz tekućine za ispiranje tako da zrak može ući u crpku i izgurati tekućinu za ispiranje iz crijeva i pištolja za raspršivanje.

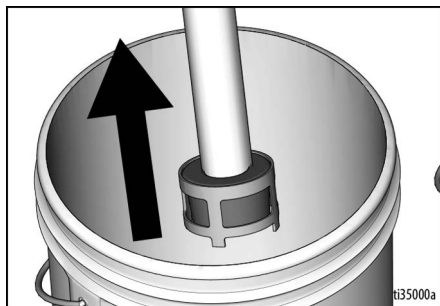

13. Aktivirajte pištolj za raspršivanje u posudi za ispiranje i okrenite gumb za regulaciju tlaka u položaj 12 sati kako biste očistili tekućinu iz crijeva.
14. Nakon čišćenja tekućine za ispiranje otpustite otonac. Aktivirajte blokadu otonca.

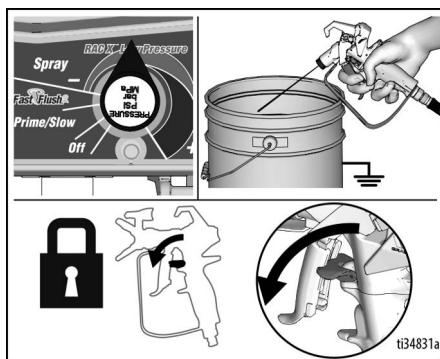

# Cišćenje

15. Okrenite gumb za regulaciju tlaka na položaj ISKLJUČENO i okrenite prekidač za uključivanje/isključivanje u položaj **OFF** (ISKLJUČENO). Odvojite napajanje raspršivača.

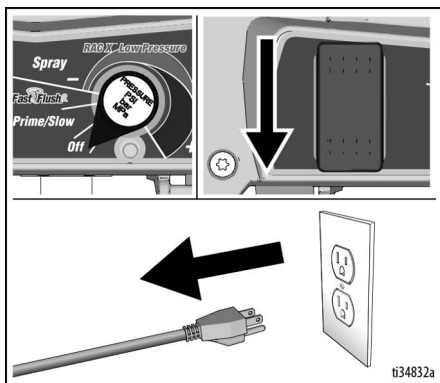

16. Ventil za punjenje/raspršivanje okrenite prema dolje, u položaj PRIME (punjenje).
17. Uklonite štitnik mlaznice i mlaznicu za raspršivanje s pištolja. Skinite filtar s pištolja za raspršivanje. Očistite i provjerite. Vratite. Dodatne informacije potražite u zasebnom priručniku o pištolju za raspršivanje.
18. Skinite filtar s raspršivača. Očistite i provjerite. Vratite.

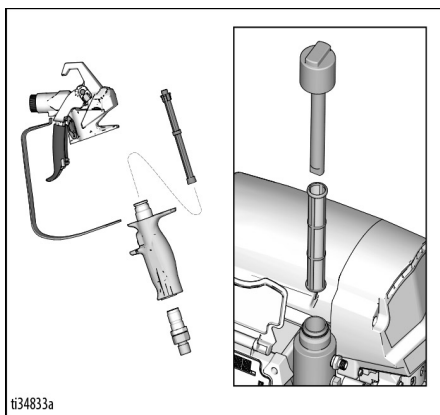

**NAPOMENA:** Ako ispirete pomoću vode, ponovno isperite mineralnim alkoholom, ili Pump Armor™, kako bi se stvorio zaštitni premaz koji sprječava smrzavanje i koroziju, za dugoročnu pohranu.

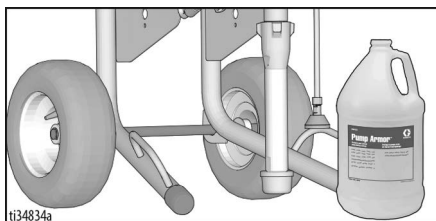

19. Raspršivač, cijev i pištolj za raspršivanje obrišite krpom namočenom u vodu ili mineralni alkohol.

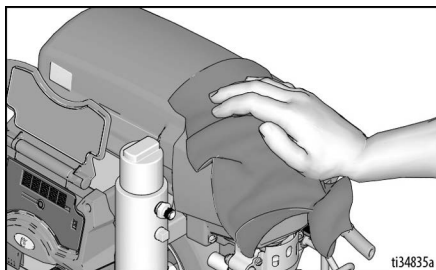



## WatchDog

Vaš je raspršivač opremljen sustavom WatchDog™ koji automatski zaustavlja i štiti crpku kad raspršivač ostane bez boje.

### Omogućavanje/onemogućavanje sustava WatchDog

Sustav WatchDog po zadanim je postavkama onemogućen. WatchDog možete omogućiti/onemogućiti pomoću aplikacije Graco BlueLink™. Na 30 str. potražite upute za preuzimanje aplikacije Graco BlueLink.

Umjesto toga, WatchDog možete omogućiti ili onemogućiti putem LED zaslona (ako postoji). Upute za omogućavanje/onemogućavanje sustava WatchDog putem LED zaslona potražite na 34 str.

### Podešavanje osjetljivosti sustava WatchDog

Prilikom prepoznavanja količine preostale boje u raspršivaču, za WatchDog možete odabrati sljedeće razine osjetljivosti: LOW (Niska), MEDIUM (Srednja) ili HIGH (Visoka). Za osjetljivost sustava WatchDog po zadanim se postavkama bira vrijednost MEDIUM (Srednja). Osjetljivost sustava WatchDog možete podesiti putem aplikacije Graco BlueLink ili putem LED zaslona, kao što je prethodno opisano.

### Ponovno punjenje boje i nastavak rada

Kad ostanete bez boje i WatchDog zaustavi crpku, za nastavak raspršivanja učinite sljedeće.

1. Okrenite prekidač za uključivanje/isključivanje u položaj **OFF** (isključeno).
2. Provedite **Postupak otpuštanja tlaka**, stranica 18.
3. Ponovno napunite posudu za boju.
4. Provedite postupak **Punjenje crpke**, stranica 21, a zatim **Punjenje pištolja za raspršivanje i crijeva**, stranica 21.

## BlueLink™ App

Preuzmite aplikaciju Graco BlueLink iz Apple App Store-a, Google Play-a ili drugih dostupnih prodavaonica aplikacija i povežite raspršivač u boji putem Bluetooth®-a.

Aplikacija BlueLink omogućava pristup informacijama, postavkama i statistici raspršivača te pristup korisnim značajkama kao što su WatchDog™, napredno praćenje održavanja, praćenje raspršivača i praćenje zadataka. Potražite aplikaciju Graco BlueLink App na:

<https://www.graco.com/BlueLink>



Dodanim uputama možete pristupiti unutar aplikacije. Uputama možete pristupiti i online:

<https://www.graco.com/BlueLinkSupport>

## Omogućavanje/ onemogućavanje aplikacije BlueLink



Sustav Graco BlueLink za komunikaciju između upravljačke ploče raspršivača i mobilnog telefona koristi Bluetooth. Kako biste onemogućili BlueLink isključivanjem Bluetooth prijenosa, pratite sljedeće korake.

1. Okrenite prekidač za uključivanje/isključivanje u položaj **OFF** (isključeno). Gumb za regulaciju tlaka okrenite do kraja ulijevo, u položaj **OFF** (isključeno).
2. Iskopčajte raspršivač iz utičnice i pričekajte 5 minuta da se energija isprazni.
3. Uklonite poklopac upravljačke kutije.
4. Pronađite naponsku sklopku za Bluetooth prijenos (S2) na upravljačkoj ploči. Kemijskom olovkom **ONEMOGUCITE** BlueLink pomicanjem sklopke ulijevo ili **OMOGUCITE** BlueLink pomicanjem sklopke udesno.

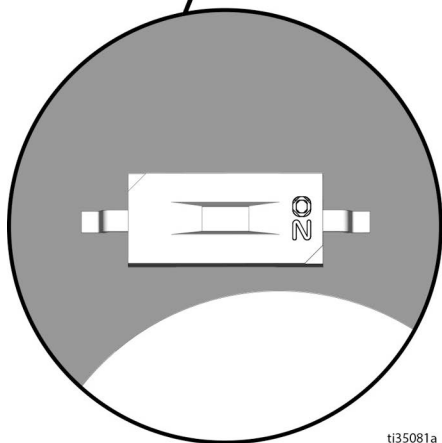
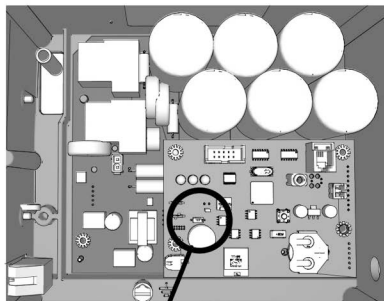

ti35081a

5. Ponovo montirajte poklopac upravljačke kutije.

## Zamjena baterije za BlueLink

Da bi raspršivač ostao sinkroniziran, uređaj ima ugrađenu malu bateriju. Ako primite sljedeću poruku, bateriju treba zamijeniti.

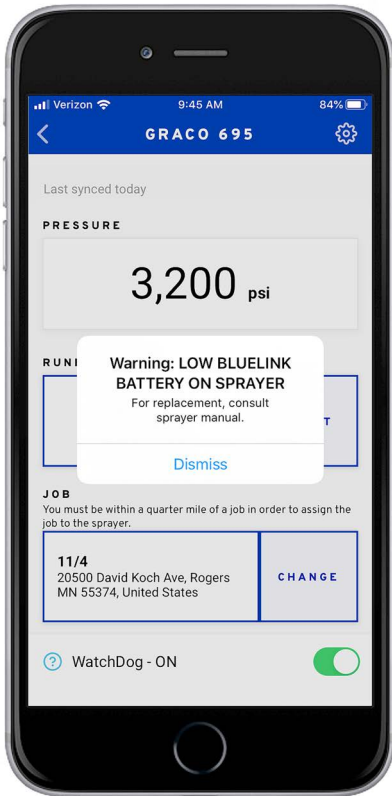

ti37542a

1. Isključite raspršivača i odvojite ga od napajanja.
2. Uklonite poklopac upravljačke kutije.

3. Križnim izvijačem uklonite crni poklopac baterije.

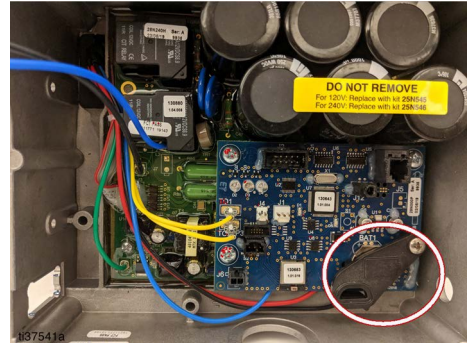

4. Izvucite bateriju iz držača ulijevo.
5. Zamijenite bateriju novom baterijom CR2032.
6. Vratite poklopac baterije na uređaj.
7. Zakvačite kopču ispod upravljačke ploče.

**NAPOMENA:** Poklopac se ne smije micati.

8. Zategnite vijak na svom mjestu na poklopcu baterije.

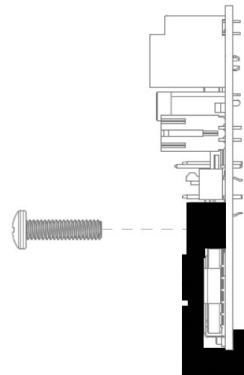

9. Zatvorite vijcima uvijte poklopac upravljačke kutije na uređaj.

## LED zaslon

(nije montiran na svim uređajima)

### Glavni izbornik rukovanja

Kratko pritisnite gumb **ZASLON** za prelazak na sljedeći zaslon. Pritisnite i držite kako biste promijenili jedinice ili poništili podatke.

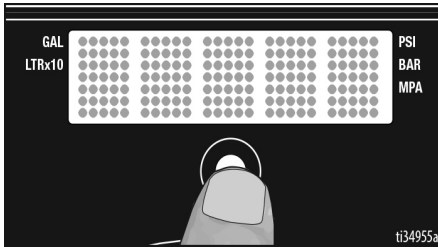

1. Provedite **Postupak otpuštanja tlaka**, stranica 18.
2. Uključite napajanje . Na LED zaslonu prikazat će se crtice ako je tlak manji od 200 psi (14 bara, 1,4 MPa).

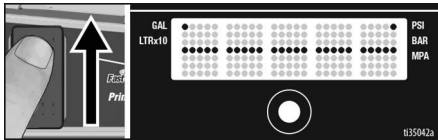

### Promjena jedinica na zaslonu

Pritisnite i držite gumb **ZASLON** 5 sekundi za promjenu jedinica tlaka (**psi, bar, MPa**) na željene jedinice. Odabir bara ili MPa mijenja **galone** u **litre × 10**. Kako biste promijenili jedinice zaslona, LED zaslon mora biti u stanju zaslona za tlak te tlak mora biti na nuli (s prikazanim crticama).

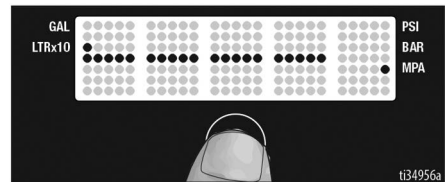
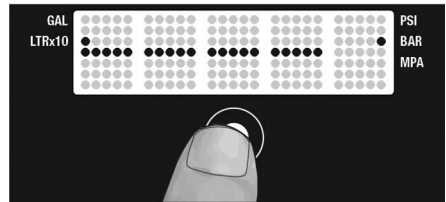
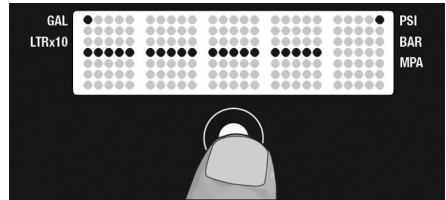

## Radni galoni

1. Kratko pritisnite gumb **ZASLON** za prijelaz na radne galone (ili litre  $\times$  10).

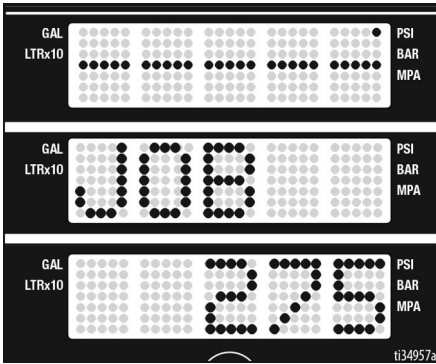

2. Pritisnite gumb **ZASLON** i zadržite pritisak za ponovno postavljanje na nulu.

## Ukupna količina galona

1. Kratko pritisnite gumb **ZASLON** za prijelaz na ukupne galone (ili litre  $\times$  10).

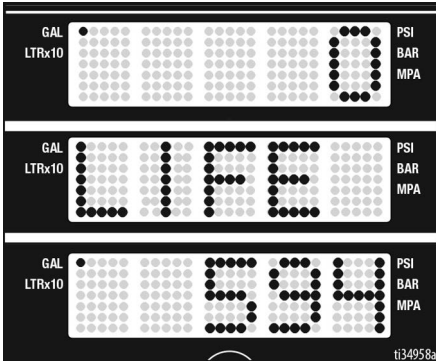

## Sekundarni izbornik – pohranjeni podaci

1. Ako još niste, provedite postupak **Postupak otpuštanja tlaka**, stranica 18, po koracima 1–4.

2. Uključite sklopku za uključivanje/isključivanje dok držite pritisnutim gumb **DISPLAY** (zaslon).

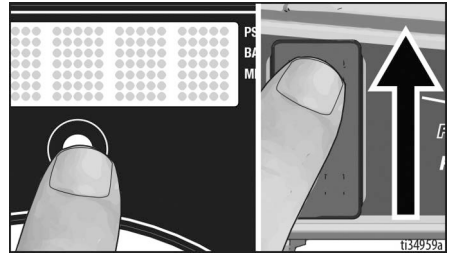

3. Na zaslonu će se prikazati **SERIJSKI BROJ**.

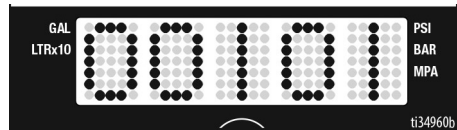

4. Kratko pritisnite gumb **ZASLON** za prelazak na **SATE MOTORA**. Prikazat će se ukupan broj sati rada motora.

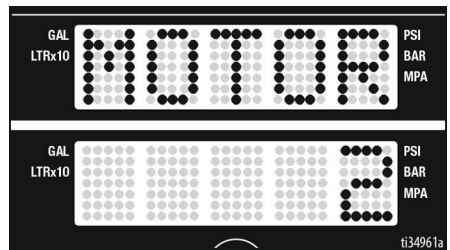

5. Nakratko pritisnite gumb **ZASLON**. Zaslonom prolazi oznaka **LAST CODE** te se ispisuje posljednja šifra greške, npr. **CODE 06 MOTOR THERMAL PROTECTION ENABLED** (pogledajte priručnik za popravak).

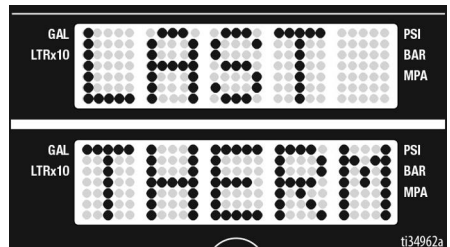

6. Za brisanje šifre pritisnite gumb **ZASLON** i zadržite pritisak. Nakon brisanja šifre prikazat će se **NO CODE STORED**

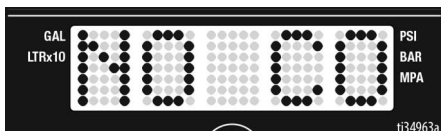

7. Nakratko pritisnite gumb **ZASLON**. Prikazat će se **W-DOG**, a zatim **OFF** nakon isključivanja sustava Watchdog. Ako je Watchdog uključen, prikazat će se **ON**.

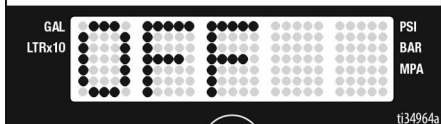
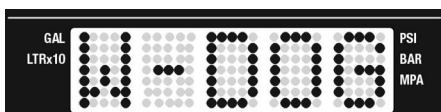

8. Kratko pritisnite gumb **ZASLON** za prelazak na izbornik osjetljivosti sustava WatchDog. Pritisnite i zadržite gumb **ZASLON** i Watchdog ćete moći postaviti na nisku, srednju ili visoku osjetljivost. Kad se prikaže željena postavka osjetljivosti, otpustite gumb **ZASLON**. Zadana je srednja postavka.

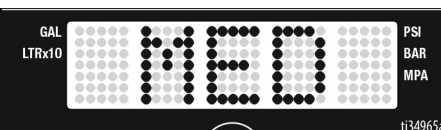

9. Kratko pritisnite gumb **ZASLON** za prelazak na **REVIZIJA SOFTVERA**.
10. Nakratko pritisnite gumb **ZASLON**. **Zaslonom prolazi oznaka MOTOR ID RESISTOR** i pojavljuje se šifra modela (pogledajte niže).

Identifikacijski broj motora	Modeli
0	695/230V Mark IV
2	795 / 120V Mark IV
4	1095/230 V Mark V
6	1595 / 120V Mark V / Mark VII
10	Mark X

11. Kratko pritisnite gumb **ZASLON** za prelazak na kalibraciju gumba za regulaciju tlaka. Prikazat će se **KNOB**. Ako želite kalibrirati gumb za regulaciju tlaka, slijedite postupak u nastavku. U suprotnom, kratko pritisnite gumb **ZASLON** za povratak na **SERIJSKI BROJ**.



- a. Poravnajte gumb za regulaciju tlaka s linijom između brzog ispiranja i simbola minusa (-).

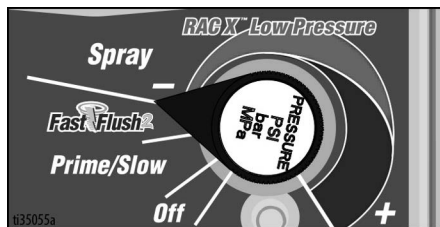

- b. Pritisnite i zadržite gumb **ZASLON** za kalibraciju gumba za regulaciju tlaka. U slučaju pravilnog poravnanja gumba prikazat će se **PASS**; izbornik će se vratiti na **SERIJSKI BROJ**. Kalibracija gumba je dovršena.

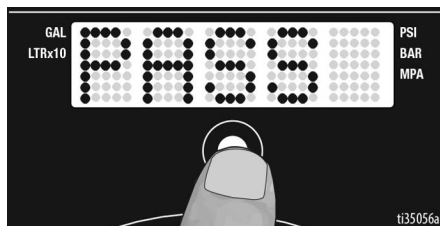

**NAPOMENA:** Ako gumb nije pravilno kalibriran, prikazat će se **FAIL**, a zatim će se ponovo prikazati **KNOB**. Provjerite je li gumb za regulaciju tlaka pravilno poravnat, a zatim pokušajte ponoviti postupak kalibracije.

# Održavanje

Redovito održavanje važno je za osiguranje ispravnog rada raspršivača. Održavanje uključuje rutinske radnje kojima održavate raspršivač u radu i sprječavate buduće probleme.



Provedite **Postupak otpuštanja tlaka**, stranica 18, prije radova na održavanju.

Aktivnost	Interval
Pregled/čišćenje filtra raspršivača, ulaznog sita tekućine i filtra pištolja za raspršivanje.	Svakodnevno ili svaki puta kada raspršujete
Pregled začepljenosti otvora štitnika motora.	Svakodnevno ili svaki puta kada raspršujete
Punjenje TSL putem točke za punjenje TSL.	Svakodnevno ili svaki puta kada raspršujete
Provjera zastoja raspršivača. Kada pištolj za raspršivanje NIJE aktiviran, motor raspršivača bi morao stati i ne pokrenuti se dok se ponovno ne aktivira pištolj za raspršivanje. Ako raspršivač ponovno krene, a pištolj za raspršivanje NIJE aktiviran, provjerite ima li internih/eksternih curenja iz pumpe ili glavnog ventila.	Svaki 1000 galona (3785 litara)
Podšavanje matice brtve otvora Kada matica pumpe počne propuštati nakon dugotrajne upotrebe, zategnite maticu dok propuštanje ne prestane ili se ne smanji. To će omogućiti rad s još oko 380 litara (100 galona) dodatne tekućine prije potrebne ugradnje novih brtvi. Matica brtve otvora može se zategnuti bez uklanjanja O-prstena.	Po potrebi, prema upotrebi



Održavanje možete planirati i pratiti putem aplikacije Graco BlueLink. Pogledajte **Održavanje**, stranica 35 radi više informacija.

## Recikliranje i odlaganje na kraju životnog vijeka

Na kraju životnog vijeka proizvod rastavite i reciklirajte na odgovoran način.

### Priprema:

- Provedite **Postupak otpuštanja tlaka**, stranica 18.
- Tekućine ispusite i odložite u skladu s primjenjivim propisima. Upute potražite u sigurnosno-tehničkom listu proizvođača materijala.

### Rastavljanje i recikliranje:

- Uklonite motore, strujne krugove, zaslone i druge elektroničke komponente. Uklonite malu bateriju iz držača na upravljačkoj ploči. Reciklirajte u skladu s primjenjivim propisima.
- Elektroničke komponente nemojte bacati zajedno s kućnim ili komercijalnim otpadom.
- Ostale proizvode isporučite u pogon za recikliranje.

## Rješavanje problema



### Mehanički/Protok tekućine





1. Izvršite **Postupak otpuštanja tlaka**, stranica 18 prije provjere ili popravka.
2. Rješenja navedena na početku svakog od problema najučestalija su.

Problem	Uzrok	Rješenje
Iz pištolja za raspršivanje ne izlazi boja ili sumnjate kako tlak nije potpuno ispušten.	Crijevo crpke ili pištolj za raspršivanje su blokirani.	<ol style="list-style-type: none"> <li>1. VRLO POLAGANO otpustite spoj između crijeva i pištolja za raspršivanje i odvojite bezračno crijevo za raspršivanje od pištolja za raspršivanje.</li> <li>2. Ventil za punjenje/raspršivanje okrenite u položaj SPRAY (raspršivanje).</li> <li>3. Dok čvrsto pridrđavate crijevo, kraj crijeva usmjerite u posudu za boju. Sklopku ON/OFF okrenite u položaj <b>ON</b>, a sklopku za regulaciju tlaka namjestite na Punjenje/Sporo. <ol style="list-style-type: none"> <li>a. Ako iz crijeva ne krene tekućina, zamijenite crijevo i prijedite na 4. korak.</li> <li>b. Ako iz crijeva krene tekućina, pogledajte upute Čišćenje pištolja za raspršivanje i Filtar pištolja za raspršivanje na str. 31.</li> </ol> </li> <li>4. Ponovo montirajte crijevo i pištolj raspršivača te ponovite <b>Punjenje pištolja za raspršivanje i crijeva</b>, stranica 21.</li> </ol>
Izlaz pumpe je nizak	Mlaznica raspršivača je istrošena	Izvršite <b>Postupak otpuštanja tlaka</b> , stranica 18, a zatim zamijenite mlaznicu. Provjerite zasebni priručnik za pištolj za raspršivanje ili mlaznicu.
	Mlaznica je začepljena	Pogledajte <b>Čišćenje začepljene mlaznice za raspršivanje</b> , stranica 25,
	Dovod boje je prazan	Dopunite crpku i stavite je pod napon.
	Sito usisne cijevi začepljeno	Skinite ga i očistite, a zatim ponovno ugradite.
	Kuglica usisnog ventila i kuglica klipa ne sjedaju pravilno	Skinite usisni ventil i očistite ga. Pregledajte jesu li kuglice i ležišta okrnuti. Ako je potrebno, zamijenite ih. Proučite priručnik za crpku. Prije uporabe procijedite boju kako biste uklonili čestice koje bi mogle začeptiti crpku.
	Filtar raspršivača ili filtari pištolja za raspršivanje začepljeni su ili prljavi.	Očistite ili zamijenite filtare.
	Curenje na glavnom ventilu	Pratite <b>Postupak otpuštanja tlaka</b> , stranica 18. Zamijenite glavni ventil.
	Crpka je istrošena.	Servisirajte crpku. Proučite priručnik crpke.



Problem	Uzrok	Rješenje
Izlaz pumpe je nizak (nastavak)	Brtve otvora crpke su istrošene.	Stegnite maticu brtve/posude. Ako nastavi curiti, zamijenite brtve; upute potražite u priručniku za crpku. Također provjerite ima li na sjedištu ventila klipa stare boje ili oštećenja te ga zamijenite ako treba. Stegnite maticu brtve/posude.
	Postoji talog na ležaju usisnog ventila	Očistite usisni ventil. Proučite priručnik crpke.
	Tlak je prenisko podešen	Sklopku za regulaciju tlaka okrenite udesno kako biste povećali tlak.
	Materijal je previše debeo za crijevo malog promjera ili je crijevo predugačko.	Upotrijebite crijevo većeg promjera i/ili smanjite ukupnu duljinu crijeva.
	Sklopka za jakost struje na niskoj je postavci. (10 A ili 15 A)	Prebacite na 16 A ili 20 A.
Tekućina štrca iz pištolja za raspršivanje	Mlaznica je djelomično začepljena	Pogledajte <b>Čišćenje začepljene mlaznice za raspršivanje</b> , stranica 25,
	Dotok materijala je slab ili zrak nije pravilno pročišćen tijekom punjenja.	Dovod tekućine za dopunjavanje. Pogledajte <b>Punjenje crpke</b> , stranica 21, Zatim <b>Punjenje pištolja za raspršivanje i crijeva</b> , stranica 21. Provjeravajte dovod tekućine često kako crpka ne bi radila na suho.
Crpka se teško puni	Usisni ventil zapeo je na dosjedu.	Uklonite donji ventil. Očistite i pregledajte usisni ventil.
	O-prsten usisne cijevi na donjem ventilu oštećen je ili nedostaje.	Zamijenite o-prsten usisne cijevi.
	Zrak u crpki	Pogledajte <b>Punjenje crpke</b> , stranica 21. Zatim <b>Punjenje pištolja za raspršivanje i crijeva</b> , stranica 21.
	Usisni ventil curi	Očistite usisni ventil. Provjerite da kuglasti dosjed nije zarezan ili istrošen te da kugla dobro prisjeda. Ponovno sastavite ventil.
	Brtve crpke su istrošene	Zamijenite brtve crpke. Proučite priručnik crpke.
Motor ne radi	Gumb za regulaciju tlaka postavljen je na prenisku vrijednost	Okrećite gumb za regulaciju tlaka udesno za povećanje tlaka.
	Mlaznica je začepljena	Pogledajte <b>Čišćenje začepljene mlaznice za raspršivanje</b> , stranica 25,
Motor radi, ali crpka ne radi	Nema osovinice stapne crpke ili je oštećena. Proučite priručnik crpke.	Zamijenite osovinicu crpke ako nedostaje. Pazite na to da opružni osigurač bude sasvim u žljebu preko cijele klipnjače. Proučite priručnik crpke.
	Sklop klipnjače je oštećen. Proučite priručnik crpke.	Zamijenite sklop klipnjače. Proučite priručnik crpke.
	Oštećeni su zupčanci ili kućište pogona.	Pregledajte da na sklopu kućišta pogona i zupčanicima nema nikakvih oštećenja i prema potrebi ih zamijenite. Proučite priručnik crpke.

## Električni dijelovi

				
<p>Držite razmak od električnih i pokretnih dijelova uređaja dok provodite postupke rješavanja problema. Da bi se izbjegla opasnost od električnog udara kada su poklopci uklonjeni radi rješavanja problema, pričekajte 5 minuta nakon isključenja kabela za napajanje da se pohranjena električna energija utroši.</p>				

Ako se raspršivač ne pokreće ili se ne isključuje, slijedite korake u nastavku prije nego što poduzmete korake za rješavanje problema s električnom strujom.

1. Provedite **Postupak otpuštanja tlaka**, stranica 18.
2. Priključite raspršivač u uzemljenu utičnicu s odgovarajućim naponom.
3. Isključite (OFF) sklopku električnog napajanja na 30 sekundi pa ju ponovno uključite (ON). Time se osigurava da je raspršivač u normalnom načinu rada.

4. Okrenite gumb za regulaciju tlaka pola kruga u smjeru kretanja kazaljke na satu.
5. Pratite statusni indikator BlueLink za dijagnosticiranje i rješavanje kodova grešaka na sljedećem dijagramu za rješavanje problema.

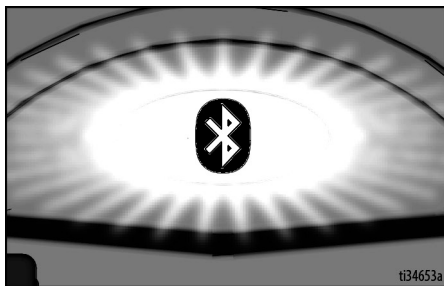

Ukupni broj treptaja crvenog LED pokazivača ukazuje na šifru greške (primjerice, dva treptaja ukazuju na šifru CODE 02).

**NAPOMENA:** Pomoću aplikacije BlueLink doznajte više informacija o kodovima grešaka.

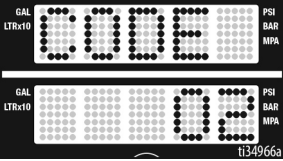
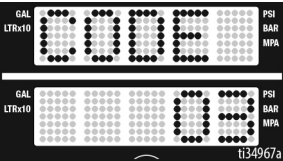
Problem	Uzrok	Rješenje
<ul style="list-style-type: none"> <li>Raspršivač uopće ne radi</li> <li>Zaslon je prazan</li> <li>Statusni indikator BlueLink nikad ne svijetli</li> </ul>	<p>Više problema s električnom strujom.</p>	<p>Pogledajte dijagram toka, stranica 46.</p>
<p>Raspršivač se ne isključuje</p>	<p>Više problema s električnom strujom.</p>	<p>Pogledajte dijagram toka, stranica 48.</p>
<ul style="list-style-type: none"> <li>Raspršivač uopće ne radi</li> <li>Zaslon prikazuje šifru CODE 02</li> </ul>  <ul style="list-style-type: none"> <li>Statusni indikator BlueLink treperi 2 puta uzastopno</li> </ul>	<p>Problem s mjernim pretvornikom tlaka ili njegovim priključkom.</p>	<ol style="list-style-type: none"> <li>Provjerite da nema tlaka u sustavu (pogledajte <b>Postupak otpuštanja tlaka</b>, stranica 18). Provjerite da na putu prolaska tekućine nema začepjenja, kao što je začepjeni filter.</li> <li>Koristite se crijevom bez žičane pletenice za bezračno prskanje boje od najmanje 1/4 inča × 50 stopa. Manje crijevo ili crijevo sa žičanom pletenicom može dovesti do naglih visokotlačnih skokova.</li> <li>Isključite raspršivač i odvojite ga od izvora napajanja.</li> <li>Provjerite mjerni pretvornik tlaka i priključke na upravljačkoj ploči.</li> <li>Iskopčajte mjerni pretvornik tlaka iz utičnice na upravljačkoj ploči. Provjerite jesu li kontakti mjernog pretvornika tlaka i upravljačke ploče čisti i sigurni.</li> <li>Ponovno spojite mjerni pretvornik tlaka u utičnicu na upravljačkoj ploči. Priključite napajanje, uključite raspršivač i okrenite gumb za regulaciju pola kruga udesno. Ako raspršivač ne radi pravilno, isključite ga i prijedite na sljedeći korak.</li> <li>Ugradite novi mjerni pretvornik tlaka. Priključite napajanje, uključite raspršivač i okrenite gumb za regulaciju pola kruga udesno. Ako raspršivač i dalje ne radi pravilno, zamijenite upravljačku ploču.</li> </ol>
<ul style="list-style-type: none"> <li>Raspršivač uopće ne radi</li> <li>Zaslon prikazuje šifru CODE 03</li> </ul>  <ul style="list-style-type: none"> <li>Statusni indikator BlueLink treperi 3 puta uzastopno</li> </ul>	<p>Problem s mjernim pretvornikom tlaka (upravljačka ploča ne očitava tlačni signal).</p>	<ol style="list-style-type: none"> <li>Isključite raspršivač i odvojite ga od izvora napajanja.</li> <li>Provjerite mjerni pretvornik tlaka i priključke na upravljačkoj ploči.</li> <li>Iskopčajte mjerni pretvornik tlaka iz utičnice na upravljačkoj ploči. Provjerite jesu li kontakti mjernog pretvornika tlaka i upravljačke ploče čisti i sigurni.</li> <li>Ponovno spojite mjerni pretvornik tlaka u utičnicu na upravljačkoj ploči. Priključite napajanje, uključite raspršivač i okrenite gumb za regulaciju pola kruga udesno. Ako raspršivač ne radi, isključite ga i prijedite na sljedeći korak.</li> <li>Priključite mjerni pretvornik tlaka za koji znate da radi u utičnicu na upravljačkoj ploči.</li> <li>Uključite raspršivač i okrenite gumb za regulaciju pola kruga udesno. Ako se raspršivač pokrene, ugradite novi mjerni pretvornik tlaka. Ako raspršivač i dalje ne radi, zamijenite upravljačku ploču.</li> <li>Provjerite otpor mjernog pretvornika tlaka ommetrom (manje od 9 kilooma između crvenog i crnog vodiča te 3–6 kilooma između zelenog i žutog vodiča).</li> </ol>

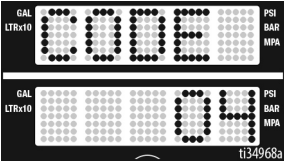
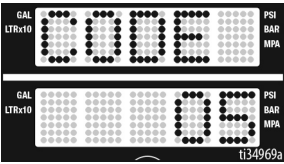
Problem	Uzrok	Rješenje
<ul style="list-style-type: none"> <li>Raspršivač uopće ne radi</li> <li>Zaslon prikazuje šifru CODE 4</li> </ul>  <ul style="list-style-type: none"> <li>Statusni indikator BlueLink treperi četiri puta uzastopno</li> </ul>	<p>Upravljačka ploča prepoznala je prenaponske valove.</p>	<p>Isključite raspršivač i odvojite ga od izvora napajanja. Potražite odgovarajući izvor napona da biste spriječili oštećenje elektroničkih dijelova.</p>
<ul style="list-style-type: none"> <li>Raspršivač uopće ne radi</li> <li>Zaslon prikazuje šifru CODE 05</li> </ul>  <ul style="list-style-type: none"> <li>Statusni indikator BlueLink treperi 5 puta uzastopno</li> </ul>	<p>Upravljanje šaljke naredbu motoru da radi, ali vratilo motora se ne okreće.</p>	<ol style="list-style-type: none"> <li>1. Skinite crpku i pokušajte pokrenuti raspršivač. Ako motor radi, provjerite jesu li crpka ili pogonski sklop zakočeni ili zamrznuti. Ako raspršivač ne radi, prijedite na 2. korak.</li> <li>2. Isključite raspršivač i odvojite ga od izvora napajanja.</li> <li>3. Uklonite poklopac motora.</li> <li>4. Iskopčajte priključke iznad motora. Provjerite jesu li priključci čisti. Ponovo ih spojite. Provjerite jesu li priključci dobro sjeli i jesu li učvršćeni.</li> <li>5. Isključite raspršivač i zavrtnite ventilator motora pola kruga. Ponovno pokrenite raspršivač. Ako raspršivač radi, zamijenite upravljačku ploču. Ako raspršivač ne radi, prijedite na 5. korak.</li> <li>6. <b>Ispitajte vrtnju:</b> Ispitajte veliki 4-polni konektor polja motora. Odvojite crpku za tekućinu od raspršivača. Provjerite motor premoščivanjem kontakata 1 i 2. Okrećite ventilator motora brzinom od oko 2 okreta u sekundi. Na ventilatoru se mora osjetiti skokovit otpor. Ako se otpor ne osjeti, zamijenite motor. Ponovite isto za kombinacije kontakata 1 i 3 te 2 i 3. U ovom ispitivanju nećete koristiti kontakata 4 (zeleni vodič). Ako je ispitivanje rotacije pozitivno, prijedite na 6. korak.</li> </ol> <p>Pogledajte priključke na sljedećoj stranici:</p>

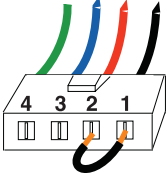
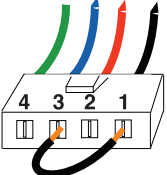
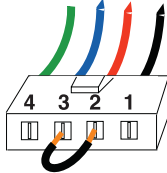
Problem	Uzrok	Rješenje
		<p data-bbox="727 253 951 277">Zelena Plava Crvena Crna</p> <p data-bbox="620 383 726 407"><b>1. KORAK:</b></p>  <p data-bbox="727 493 951 518">Zelena Plava Crvena Crna</p> <p data-bbox="620 615 726 639"><b>2. KORAK:</b></p>  <p data-bbox="727 732 951 756">Zelena Plava Crvena Crna</p> <p data-bbox="620 862 726 886"><b>3. KORAK:</b></p> 

## Problem

- Raspršivač uopće ne radi
- Zaslom prikazuje šifru CODE 05

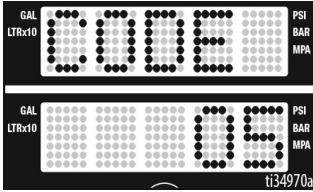

- Statusni indikator BlueLink treperi 5 puta uzastopno

## Uzrok

Upravljanje šalje naredbu motoru da radi, ali vratilo motora se ne okreće.

## Rješenje

7. **Provedite kratko ispitivanje na terenu:** Ispitajte veliki 4-polni konektor polja motora. Ne smije biti veze između kontakta 4, vodiča za uzemljenje niti s bilo koja preostala 3 kontakta. Zamijenite motor ako ispitivanja konektora polja motora ne uspiju.
8. **Provjerite termosklopku motora:** Iskopčajte vodiče termosklopke. Postavite mjerač na ome. Mjerač mora očitati ispravan otpor za svaku jedinicu (pogledajte tablicu u nastavku).

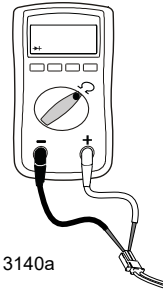

ti13140a

### Tablica električnog otpora:

695/240 V Mark IV	0 oma
795/120V Mark IV	2 kilooma
1095/230 V Mark V	3,9 kilooma
1595/120V Mark V/Mark VII	6,2 kilooma
Mark X	10 kilooma

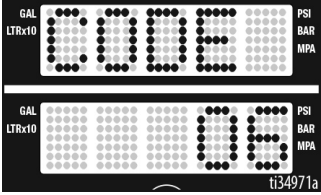
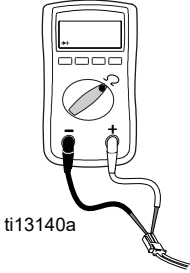
Problem	Uzrok	Rješenje												
<ul style="list-style-type: none"> <li>Raspršivač uopće ne radi</li> <li>Zaslon prikazuje šifru CODE 06</li> </ul>  <ul style="list-style-type: none"> <li>Statusni indikator BlueLink treperi 6 puta uzastopno</li> </ul>	<p>Pregrijavanje motora</p>	<p><b>NAPOMENA:</b> Ispitivanje se može provesti samo na hladnom motoru.</p> <ol style="list-style-type: none"> <li>Držite raspršivač u hladnijem i dobro prozračenom prostoru. Uvjerite se da dovod zraka motora nije blokiran.</li> <li>Uklonite poklopac motora. Provjerite je li ventilator sigurno povezan s vratilom motora.</li> <li>Provjerite konektor termosklopke (žuti vodiči) iznad motora.</li> <li>Iskopčajte konektor termosklopke iznad motora. Spojevi moraju biti čisti i sigurni. Izmjerite otpor termosklopke. Ako očitavanja nisu ispravna, zamijenite motor.</li> </ol> <p><b>Provjerite termosklopku motora:</b> Iskopčajte vodiče termosklopke. Postavite mjerac na ome. Mjerač mora očitati ispravan otpor za svaku jedinicu (pogledajte tablicu u nastavku).</p>  <p>ti13140a</p> <table border="1" data-bbox="626 906 1024 1092"> <thead> <tr> <th colspan="2">Tablica električnog otpora:</th> </tr> </thead> <tbody> <tr> <td>695/240 V Mark IV</td> <td>0 oma</td> </tr> <tr> <td>795/120V Mark IV</td> <td>2 kilooma</td> </tr> <tr> <td>1095/240V Mark V</td> <td>3,9 kilooma</td> </tr> <tr> <td>1595/120V Mark V/Mark VII</td> <td>6,2 kilooma</td> </tr> <tr> <td>Mark X</td> <td>10 kilooma</td> </tr> </tbody> </table> <ol style="list-style-type: none"> <li>Ponovno spojite konektor termosklopke u utičnicu na upravljačkoj ploči. Priključite napajanje, uključite raspršivač i gumb za regulaciju tlaka okrenite za 1/2 okretaja udesno. Ako raspršivač ne radi, zamijenite upravljačku ploču.</li> </ol>	Tablica električnog otpora:		695/240 V Mark IV	0 oma	795/120V Mark IV	2 kilooma	1095/240V Mark V	3,9 kilooma	1595/120V Mark V/Mark VII	6,2 kilooma	Mark X	10 kilooma
Tablica električnog otpora:														
695/240 V Mark IV	0 oma													
795/120V Mark IV	2 kilooma													
1095/240V Mark V	3,9 kilooma													
1595/120V Mark V/Mark VII	6,2 kilooma													
Mark X	10 kilooma													

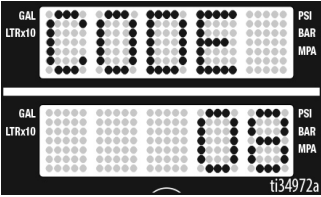
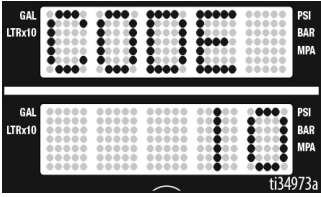
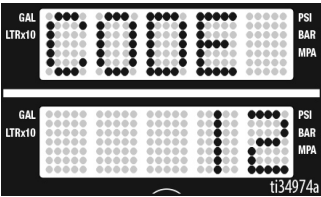
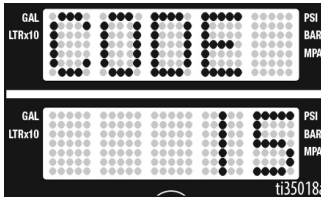
Problem	Uzrok	Rješenje
<ul style="list-style-type: none"> <li>Raspršivač uopće ne radi</li> <li>Zaslon prikazuje šifru CODE 08</li> </ul>  <ul style="list-style-type: none"> <li>Statusni indikator BlueLink treperi osam puta uzastopno</li> </ul>	<p>Ulazni napon previše je nizak za rad raspršivača</p>	<ol style="list-style-type: none"> <li>Isključite raspršivač i odvojite ga od izvora napajanja.</li> <li>Uklonite ostalu opremu koja je priključena na isti krug.</li> <li>Pronađite izvor s propisanim naponom da izbjegnute oštećenja elektroničkih dijelova.</li> </ol>
<ul style="list-style-type: none"> <li>Raspršivač uopće ne radi</li> <li>Zaslon prikazuje šifru CODE 10</li> </ul>  <ul style="list-style-type: none"> <li>Statusni indikator BlueLink treperi 10 puta uzastopno</li> </ul>	<p>Upravljačka ploča se pregrijava.</p>	<ol style="list-style-type: none"> <li>Uvjerite se da dovod zraka motora nije blokiran.</li> <li>Provjerite je li ventilator čvrsto povezan s vratilom motora.</li> <li>Zamijenite upravljačku ploču.</li> <li>Zamijenite motor.</li> </ol>
<ul style="list-style-type: none"> <li>Raspršivač uopće ne radi</li> <li>Zaslon prikazuje šifru CODE 12</li> </ul>  <ul style="list-style-type: none"> <li>Statusni indikator BlueLink treperi 12 puta uzastopno</li> </ul>	<p>Uključena je zaštita od prevelike struje</p>	<p>Nekoliko puta uključite i isključite napajanje.</p>
<ul style="list-style-type: none"> <li>Raspršivač uopće ne radi</li> <li>Zaslon prikazuje šifru CODE 15</li> </ul>  <ul style="list-style-type: none"> <li>Statusni indikator BlueLink treperi 15 puta uzastopno</li> </ul>	<p>Motor se ne vrti (nije pod strujom)</p>	<ol style="list-style-type: none"> <li>Isključite raspršivač i odvojite ga od izvora napajanja.</li> <li>Uklonite poklopac motora.</li> <li>Iskopčajte upravljačku jedinicu motora i provjerite da priključci nisu oštećeni.</li> <li>Ponovno ukopčajte upravljačku jedinicu motora.</li> <li>Uključite napajanje. Ako se šifra nastavi prikazivati, zamijenite upravljačku ploču.</li> </ol>

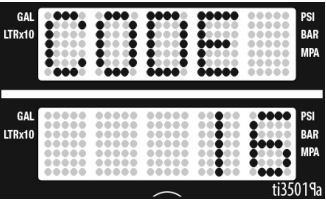
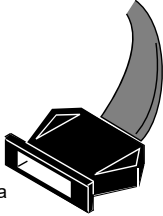
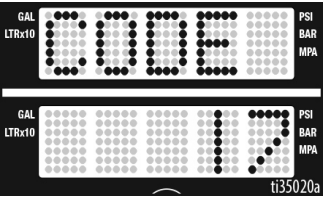
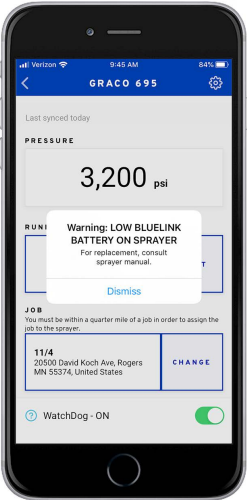

Problem	Uzrok	Rješenje
<ul style="list-style-type: none"> <li>Raspršivač uopće ne radi</li> <li>LED zaslon prikazuje šifru CODE 16</li> </ul>  <ul style="list-style-type: none"> <li>Statusni indikator BlueLink treperi 16 puta uzastopno</li> </ul>	<p>Senzor položaja motora ne funkcioniра</p>	<ol style="list-style-type: none"> <li>Isključite raspršivač i odvojite ga od izvora napajanja.</li> <li>Uklonite poklopac motora.</li> <li>Isključite davač položaja motora i provjerite da konektori nisu oštećeni.</li> </ol>  <p>ti18685a</p> <ol style="list-style-type: none"> <li>Ponovno spojite davač.</li> <li>Uključite napajanje. Ako se šifra i dalje prikazuje, zamijenite motor.</li> </ol>
<ul style="list-style-type: none"> <li>Raspršivač uopće ne radi</li> <li>Zaslon prikazuje šifru CODE 17</li> </ul>  <ul style="list-style-type: none"> <li>Statusni indikator BlueLink treperi 17 puta uzastopno</li> </ul>	<p>Raspršivač ukopčan u pogrešan napon</p>	<ol style="list-style-type: none"> <li>Isključite raspršivač i odvojite ga od izvora napajanja.</li> <li>Pronađite izvor s propisanim naponom da izbjegnute oštećenja elektroničkih dijelova.</li> </ol>
<ul style="list-style-type: none"> <li>Greška se prikazuje u aplikaciji Graco BlueLink App</li> </ul> 	<p>Baterija je istrošena</p>	<p>Pogledajte <b>Zamjena baterije za BlueLink</b>, stranica 31.</p>

## Električni dijelovi, nastavak

Raspršivač uopće ne radi, zaslon je prazan ili pokazivač statusa BlueLink ne svijetli.

(Proučite sljedeće stranice za korake)

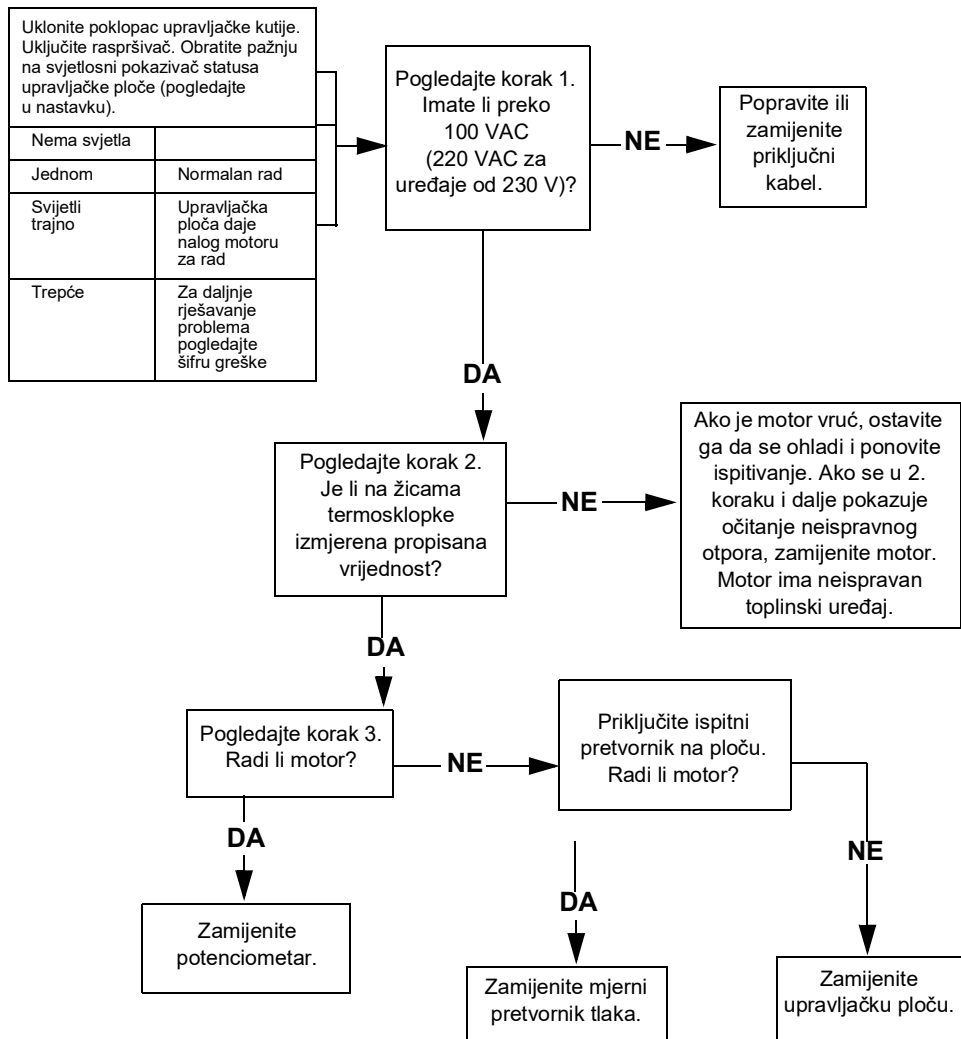

## 1. KORAK:

Utaknite kabel za napajanje i postavite sklopku u položaj „ON” (uključeno). Priključite sonde na sklopku za uključivanje/isključivanje. Okrenite mjerač na volte izmjenične struje (AC Volts).

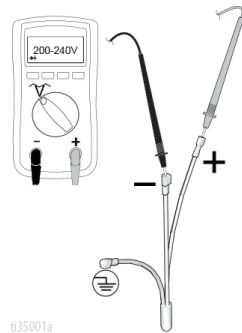

## 2. KORAK:

Provjerite termosklopku motora. Iskopčajte žute žice iznad motora. Očitavanja mjerača moraju biti u skladu s tablicom električnog otpora na stranici 42.

**NAPOMENA:** Motor mora biti hladan tijekom očitavanja.

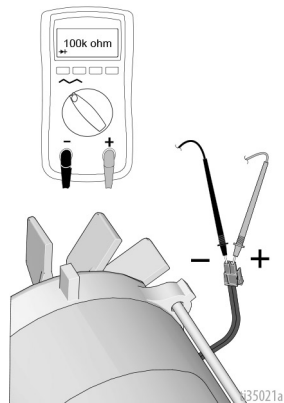

## 3. KORAK:

Utaknite kabel za napajanje i postavite sklopku u položaj „ON” (uključeno). Isključite potencijometar.

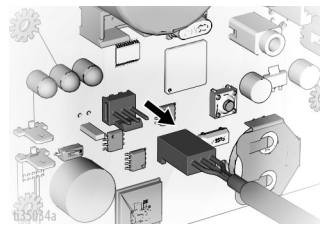

## Električni dijelovi, nastavak

### Raspršivač se ne isključuje

1. Provedite **Postupak otpuštanja tlaka**, stranica 18 Ostavite glavni ventil otvoren, okrenite sklopku za napajanje u položaj OFF i iskopčajte raspršivač iz utičnice.
2. Slijedite postupak za rješavanje problema u nastavku.

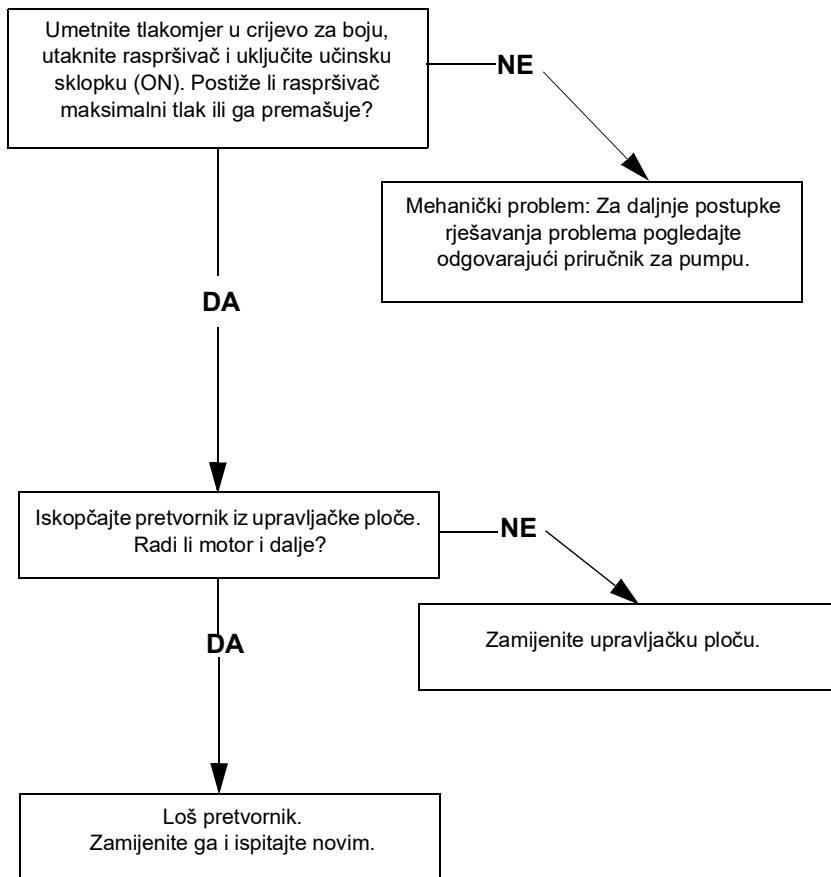



## 695/795 Dijelovi za standardni Lo-Boy

Ref.	Moment stezanja
1	40-45 inča-stopa (4,5 - 5,0 N•m)
2	9-11 inča-stopa (1,0 - 1,2 N•m)
3	200-230 inča-stopa (22,6 - 25,9 N•m)
4	190 - 210 inča-stopa (21,4 - 23,7 N•m)
5	22-28 inča-stopa (2,4 - 3,1 N•m)
6	25-30 stopa-funta (33,8 - 40,6 N•m)
7	70 - 80 stopa-funta (94,9 - 108,4 N•m)
8	130-150 inča-stopa (14,6 - 16,9 N•m)
9	65-85 inča-stopa (7,3 - 9,6 N•m)

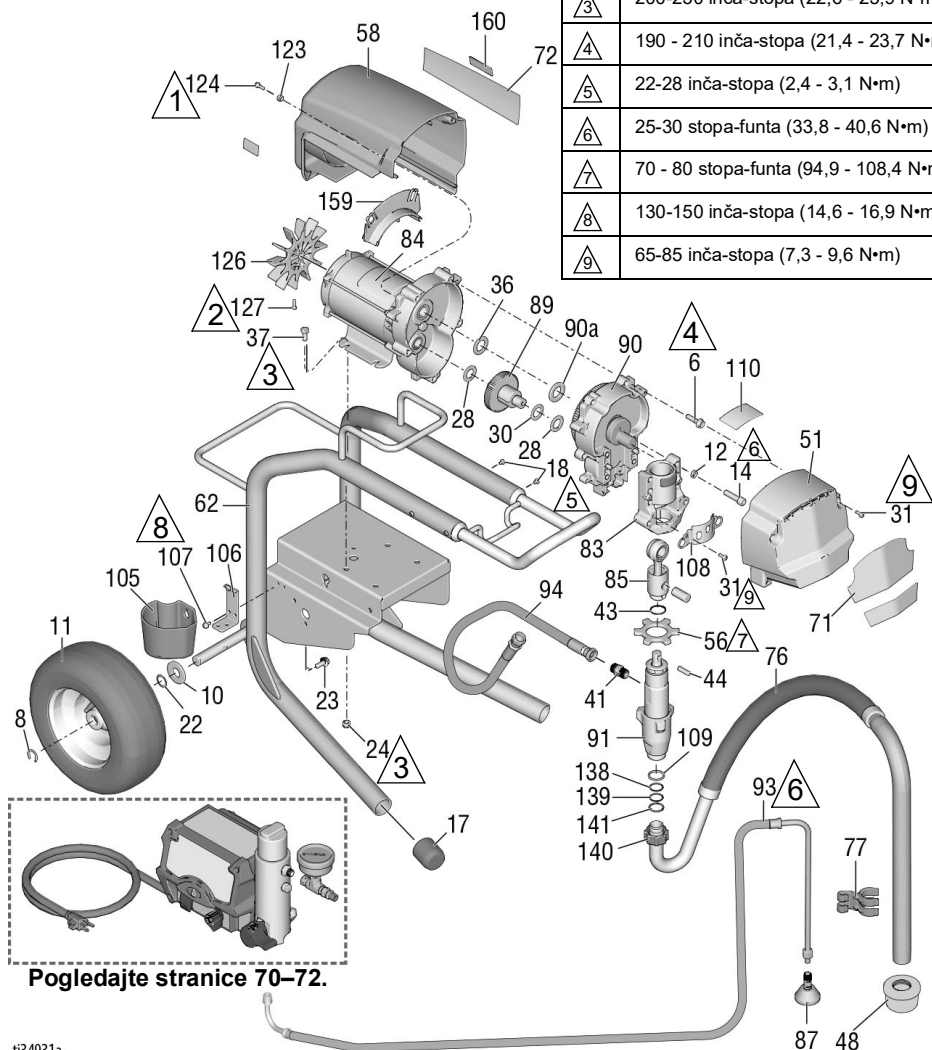

Pogledajte stranice 70-72.

ti34931a

## 695/795 Popis dijelova za standardni Lo-Boy







Ref.	Dio	Opis	Kol.	Ref.	Dio	Opis	Kol.
6	15C753	VIJAK, ključevi mach, torx i šesterokutni ključevi	5	89	287289	ZUPČANIK, kombinacija; <i>sadrži 28, 30</i>	1
8	15E891	SPOJNICA, zaštitna	2	90	287283	KUČIŠTE, pogon <i>sadrži 6, 36, 90a</i>	1
10	156306	PODLOŠKA, ravna	2	90a	107089	PODLOŠKA, prstenasta, potisna	1
11*	119420	KOTAČ, pneumatski	2	91	16Y598	CRPKA, potisna 695/795	1
12	106115	PLOČICA, sigurnosna, opruga	4	93	248217	CRIJEVO, odvod; <i>uključuje 87</i>	1
14	17E788	VIJAK, s imbus glavom hd	4	94	16X904	CRIJEVO, sa spojkom, 3/8 x 19,5	1
17	15C871	ČEP, noga	2	99	24A249	RUČKA, kolica	1
18	109032	VIJAK, mach, pnh	4	105	276975	ČAŠICA, pražnjenje	1
22	116038	PODLOŠKA, valovita opružna	2	106	15F952	DRŽAČ, čašica za pražnjenje	1
24	111040	MATICA, šesterokutna, s prirubnicom	4	107	114423	VIJAK, strojni, šesterokutna glava	2
28	114672	PODLOŠKA, aksijalna	2	108	16X770	ŠTITNIK, šipka crpke	1
30	114699	PODLOŠKA, aksijalna	1	109	115099	PODLOŠKA, crijevo za polijevanje	1
31	118444	VIJAK, stroj, šesterokutna glava s podloškom	6	110		NALJEPNICA, standardna serija	1
36	116191	PODLOŠKA, aksijalna	1		17E924	Ultra	
37	100057	VIJAK, kapica, šesterostrana glava	4		17G987	Ultimate	
41	196178	PRIKLJUČAK	1	117	187437	NALJEPNICA, zatezni moment	1
43	176817	OPRUGA, osigurač	1	123	276980	UVODNICA, poklopac	2
44	176818	ZATIK, str, hdlis	1	124	119250	VIJAK, rame, šesterokutna podloška	2
48	189920	SITO, (1-11 1/2 NPSM)	1	126	15D088	VENTILATOR, motor	1
51	24V023	POKLOPAC, pogon, plastični, obojeni; <i>sadrži 31</i>	1	127	115477	VIJAK, stroj, torx, široka glava	1
56	17A257	MATICA, osigurač	1	128▲		OZNAKA, UPOZORENJE (nije prikazano)	1
58	287281	695 OKLOP, motor, obojeni; <i>sadrži 123, 124</i>	1		222385	Engleski, Francuski, Španjolski	
62	24Y424	OKVIR, kolica	1		17A134	Engleski, Kineski, Korejski	
71		NALJEPNICA, prednja	1		17R476	Engleski, Španjolski, Portugalski	
	17E728	Ultra 695		138	117559	O-PRSTEN	2
	17E730	Ultra 795		139	118505	PRSTEN, za osiguranje, vanjski	1
72	17E736	Ultimate 695		140	15C980	MATICA, zastoj	1
		NALJEPNICA, bočna	1	141	15C981	PODLOŠKA, usisni stožer	1
	17E729	Ultra 695		159	278075	ZAŠTITA	1
	17E731	Ultra 795		160	15Y118	NALJEPNICA, proizvedeno u SAD	1
	17E737	Ultimate 695					
76	248216	CRIJEVO, usisno <i>sadrži 109, 138, 139, 140, 141</i>	1				
77	15D000	SPOJNICA, odvodni vod	1				
83	24V026	KUČIŠTE, ležaj; <i>uključuje 12, 14, 31, 108, 117</i>	1				
84	257185	MOTOR, električni; <i>uključuje 126, 127</i>	1				
85	241008	ŠIPKA, priključna; <i>sadrži 43</i>	1				
87	241920	DEFLEKTOR, s navojima	1				

\* 253132 KOMPLET, popravak, cijev, 11 inča

▲ Zamjenske naljepnice za sigurnost, privjesci i kartice mogu se nabaviti besplatno.

# 695/795/Mark IV HR Dijelovi za standardni

## 695/795/Mark IV HR Dijelovi za standardni Hi-Boy

Ref.	Moment stezanja
	40-45 inča-stopa (4,5 - 5,0 N•m)
	9-11 inča-stopa (1,0 - 1,2 N•m)
	200-230 inča-stopa (22,6 - 25,9 N•m)
	190 - 210 inča-stopa (21,4 - 23,7 N•m)
	22-28 inča-stopa (2,4 - 3,1 N•m)
	25-30 stopa-funta (33,8 - 40,6 N•m)
	70 - 80 stopa-funta (94,9 - 108,4 N•m)
	130-150 inča-stopa (14,6 - 16,9 N•m)
	65-85 inča-stopa (7,3 - 9,6 N•m)

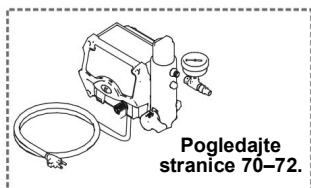
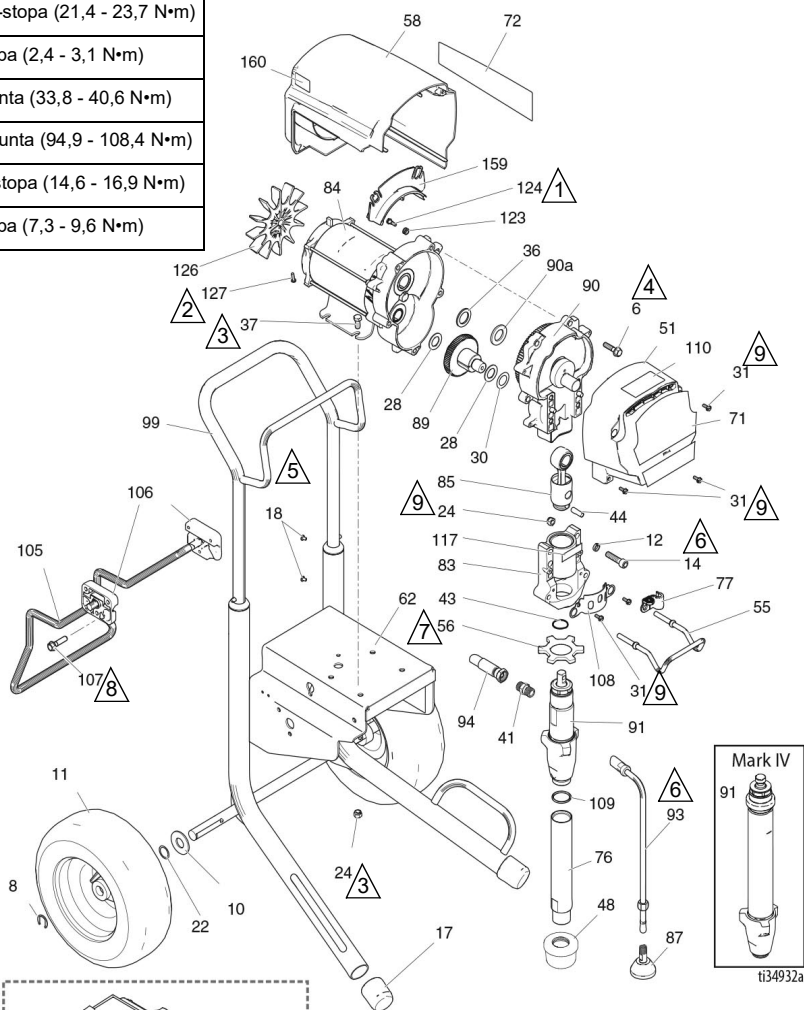











## 695/795/Mark IV HR Popis dijelova za standardni Hi-Boy

Ref.	Dio	Opis	Kol.	Ref.	Dio	Opis	Kol.	
6	15C753	VIJAK, ključevi mach, torx i šesterokutni ključevi	5		257185	695/Mark IV 230V		
8	15E891	SPOJNICA, zaštitna	2		257186	795/Mark IV 120V		
10	156306	PODLOŠKA, ravna	2	85	241008	ŠIPKA, priključna; <i>sadrži 43</i>	1	
11*	119420	KOTAČ, pneumatski	2	87	241920	DEFLEKTOR, s navojima	1	
12	106115	PLOČICA, sigurnosna, opruga	4	89	287289	ZUPČANIK, kombinacija; <i>sadrži 28, 30</i>	1	
14	17E788	VIJAK, s imbus glavom hd	4		90	KUČIŠTE, pogon; <i>sadrži 6, 36, 90a</i>	1	
17	15C871	ČEP, noga	2		287283	695/Mark IV 230V		
18	109032	VIJAK, mach, pnh	4		287284	795/Mark IV 120V		
22	116038	PODLOŠKA, valovita opružna	2	90a	107089	PODLOŠKA, prstenasta, potisna	1	
24	111040	MATICA, šesterokutna, s pribudnicom	6		91	CRPKA, potisna <i>sadrži 41, 109</i>	1	
28	114672	PODLOŠKA, aksijalna	2		16Y598	695/795		
30	114699	PODLOŠKA, aksijalna	1		17H828	Mark IV		
31	118444	VIJAK, stroj, šesterokutna glava s podloškom	6	93	244240	CRRIJEVO, sa spojkom; <i>uključuje 87</i>	1	
36	116191	PODLOŠKA, aksijalna	1		94	16X904	CRRIJEVO, sa spojkom, 3/8 x 19.5	1
37	100057	VIJAK, kapica, šesterostrana glava	4		99	287489	RUČKA, kolica	1
41	196178	PRIKLJUČAK	1		105	16X695	OVJES, stalak, kolica	1
43	176817	OPRUGA, osigurač	1		106	15C982	CAM, kolica	2
44	176818	ZATIK, str, hdls	1		107	114531	VIJAK, stroj, šesterokutna pribudna glava	4
48	189920	SITO, (1-11 1/2 NPSM)	1		108	16X770	ŠTITNIK, šipka crpke	1
51	24V023	POKLOPAC, pogon, plastični, obojeni; <i>sadrži 31</i>	1		109	118494	BRTVENI SKLOP, o-prsten	1
55	16C457	VJEŠALICA, vjedro	1		110		NALJEPNICA, standardna serija	1
56	17A257	MATICA, osigurač	1		17E924	Ultra/Mark HD		
58		ŠTITNIK, motor, prebojan <i>sadrži 123, 124</i>	1		17G987	Ultimate		
	287281	695/Mark IV 230V			117	187437	NALJEPNICA, zatezni moment	1
	287282	795/Mark IV 120V			123	276980	UVODNICA, poklopac	2
62	24Y429	OKVIR, kolica	1		124	119250	VIJAK, rame, šesterokutna podloška	2
71		NALJEPNICA, prednja	1		126	15D088	VENTILATOR, motor	1
	17E728	Ultra 695			127	115477	VIJAK, ključevi mach, torx, pan i šesterokutni ključevi	1
	17E730	Ultra 795			128▲		OZNAKA, UPOZORENJE (nije prikazano)	1
	17E736	Ultimate 695			222385	Engleski, Francuski, Španjolski		
	17E738	Ultimate 795			17A134	Engleski, Kineski, Korejski		
	17E745	Mark IV			17R476	Engleski, Španjolski, Portugalski		
72		NALJEPNICA, bočna	1		159	278075	ZAŠTITA	1
	17E729	Ultra 695			160	15Y118	NALJEPNICA, proizvedeno u SAD	1
	17E731	Ultra 795						
	17E737	Ultimate 695						
	17E739	Ultimate 795						
	17E744	Mark IV 230V						
	17E746	Mark IV 120V						
76	248214	CIJEV, usisna; <i>sadrži 109</i>	1					
77	278204	KOPČA, elastična	1					
83	24V026	KUČIŠTE, ležaj; <i>uključuje 12, 14, 24, 31, 55, 77, 108, 117</i>	1					
84		MOTOR, električni; <i>uključuje 106, 127</i>	1					

\* 253132 KOMPLET, popravak, cijev, 11 inča

▲ Zamjenske naljepnice za sigurnost, privjesci i kartice mogu se nabaviti besplatno.

## 1095/1595/Mark V HD/Mark VII HD Dijelovi za standardni Hi-Boy

Ref.	Moment stezanja
	40-45 inča-stopa (4,5 - 5,0 N•m)
	9-11 inča-stopa (1,0 - 1,2 N•m)
	200-230 inča-stopa (22,6 - 25,9 N•m)
	190 - 210 inča-stopa (21,4 - 23,7 N•m)
	22-28 inča-stopa (2,4 - 3,1 N•m)
	25-30 stopa-funta (33,8 - 40,6 N•m)
	70 - 80 stopa-funta (94,9 - 108,4 N•m)
	130-150 inča-stopa (14,6 - 16,9 N•m)
	65-85 inča-stopa (7,3 - 9,6 N•m)

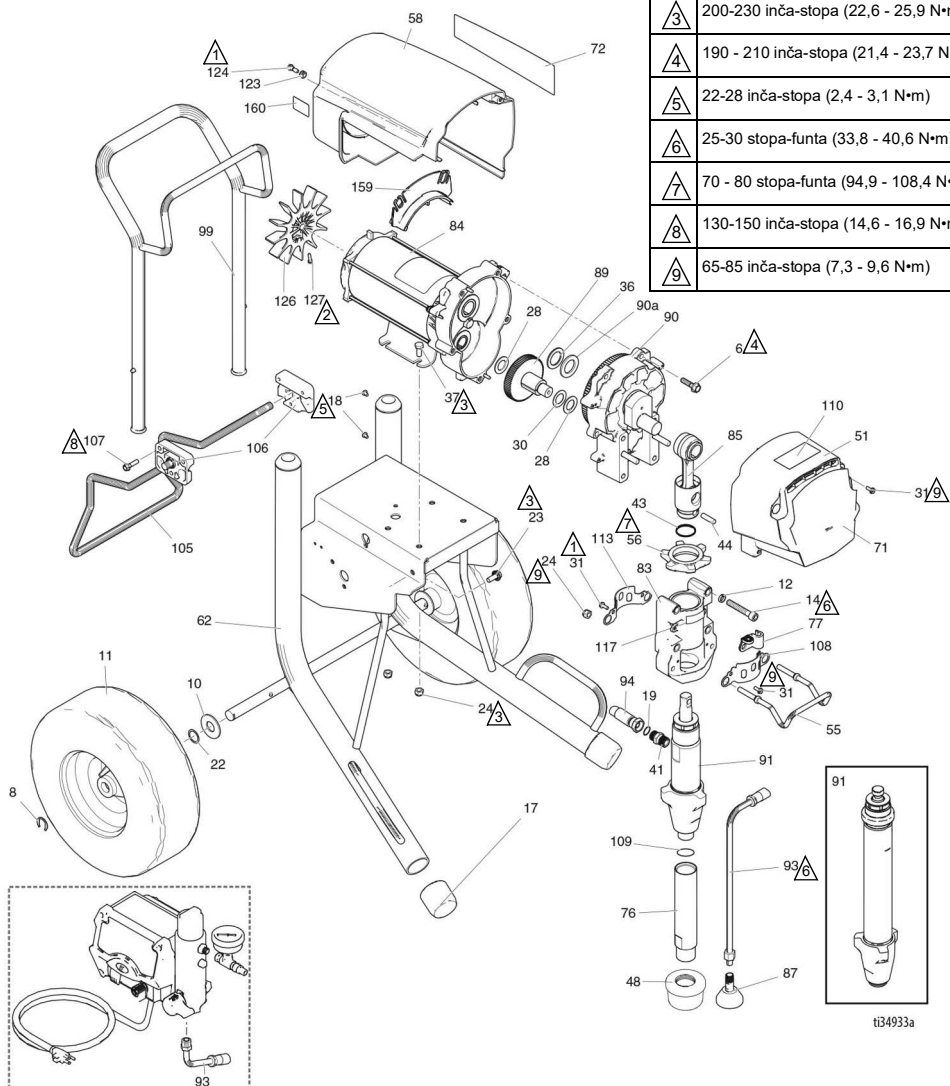

## 1095/1595/Mark V Popis dijelova za standardni Hi-Boy

Ref.	Dio	Opis	Kol.	Ref.	Dio	Opis	Kol.
6	15C753	VIJAK, ključevi mach, torx i šesterokutni ključevi	5	257187	1095/Mark V 230V/Mark V Japan		
8	15E891	SPOJNICA, zaštitna	2	257188	1595/Mark V 120V/UK Mark V/Mark VII		
10	156306	PODLOŠKA, ravna	2	85 24V021	ŠIPKA, priključna; <i>uključuje 43, 44</i>		1
11*	119509	KOTAČ, pneumatski	2	87 241920	DEFLEKTOR, s navojima		1
12	106115	PLOČICA, sigurnosna, opruga	4	89 287290	ZUPČANIK, kombinacija; <i>sadrži 28, 30</i>		1
14	17E789	VIJAK, s imbus glavom hd	4	90	KUČIŠTE, pogon <i>sadrži 6, 36, 90a</i>		1
17	276974	ČEP, noga	2	287294	1095 110 V/120 V		
18	108795	VIJAK, mach, pnh	4	287295	1095 230V/1595/Mark V		
19	102982	BRTVA, o-prsten (Mark V/Mark VII)	1	24M417	Mark VII		
22	116038	PODLOŠKA, valovita opružna	2	90a 194173	PODLOŠKA, prstenasta, potisna		1
23	117791	VIJAK, kapica, prirubnica hd	2	91	CRPKA, potisna <i>sadrži 41, 76, 109</i>		1
24	111040	MATICA, šesterokutna, s prirubnicom	6	16Y706	1095/1595		
28	114672	PODLOŠKA, aksijalna	2	17H829	Mark V		
30	114699	PODLOŠKA, aksijalna	8	17H830	Mark VII		
31	118444	VIJAK, stroj, šesterokutna glava s podloškom	1	244240	CRRIJEVO, odvod; <i>uključuje 87</i>		1
36	116192	PODLOŠKA, aksijalna	1	94	CRRIJEVO, sa spojnicom, 3/8 x 15,75		1
37	100057	VIJAK, kapica, šesterostrana glava	4	16X904	1095/1595		
41		PRIKLJUČAK, crpka, brzo isključivanje	1	24V029	Mark V/Mark VII; <i>sadrži 19</i>		
	196178	1095/1595		99 24A250	RUČKA, kolica		1
	16X834	Mark V/Mark VII		105 16X696	OVJES, stalak, kolica		1
43	119778	OPRUGA, osigurač	1	106 15C982	CAM, kolica		2
44	183210	ZATIK, crpka	1	107 114531	VIJAK, stroj, šesterokutna prirubna glava		4
48	189920	SITO, (1-11 1/2 NPSM)	1	108 16X770	CRPKA, štitnik šipke		1
51	24V024	POKLOPAC, pogon, plastični, obojeni; <i>sadrži 31</i>	1	109 118494	BRTVENI SKLOP, o-prsten		1
55	16C457	VJEŠALICA, vjedro	1	110	NALJEPNICA, standardna serija		1
56	193031	MATICA, osigurač	1	17E924	Ultra/Mark		
58	287282	ŠTITNIK, motor, prebojan <i>sadrži 123, 124</i>	1	17G987	Ultimate		
62	24Y428	OKVIR, kolica 1095/1595	1	113 15C762	ŠTITNIK, šipka crpke		1
71		NALJEPNICA, UltraMax	1	117 187437	NALJEPNICA, zatezni moment		1
	17E732	Ultra 1095		123 276980	UVODNICA, poklopac		2
	17E734	Ultra 1595		124 119250	VIJAK, rame, šesterokutna podloška		3
	17E740	Ultimate 1095		126 15D088	VENTILATOR, motor		1
	17E742	Ultimate 1595		127 115477	VIJAK, ključevi mach, torx, pan i šesterokutni ključevi		1
	17E747	Mark V HD		128▲	OZNAKA, UPOZORENJE (nije prikazano)		1
	17E749	Mark VII HD		222385	Engleski, Francuski, Španjolski		
72		NALJEPNICA, UltraMax II 1095/1595	1	17A134	Engleski, Kineski, Korejski		
	17E733	Ultra 1095		17R476	Engleski, Španjolski, Portugalski		
	17E735	Ultra 1595		159 278075	ZAŠTITA		1
	17E741	Ultimate 1095		160 15Y118	NALJEPNICA, proizvedeno u SAD		1
	17E743	Ultimate 1595		161 110476	PRIKLJUČAK, Mark VII		1
	17E748	Mark V HD					
	17E750	Mark VII HD					
76	248215	CIJEV, usisna; <i>sadrži 109</i>	1				
77	278204	SPOJNICA, odvodni vod	1				
83	24V027	KUČIŠTE, ležaj; <i>uključuje 12, 14, 24, 31, 55, 77, 108, 113, 117</i>	1				
84		MOTOR, električni; <i>sadrži 126, 127</i>	1				

\* 253132 KOMPLET, popravak, cijev, 11 inča

▲ Zamjenske naljepnice za sigurnost, privjesci i kartice mogu se nabaviti besplatno.

# Dijelovi za standardni Mark X HD

## Dijelovi za standardni Mark X HD

Ref.	Moment stezanja
①	40-45 inča-stopa (4,5 - 5,0 N•m)
②	55-60 inča-stopa (6,2 - 6,7 N•m)
③	200-230 inča-stopa (22,6 - 25,9 N•m)
④	190 - 210 inča-stopa (21,4 - 23,7 N•m)
⑤	22-28 inča-stopa (2,4 - 3,1 N•m)
⑥	25-30 stopa-funta (33,8 - 40,6 N•m)
⑦	70 - 80 stopa-funta (94,9 - 108,4 N•m)
⑧	130-150 inča-stopa (14,6 - 16,9 N•m)
⑨	65-85 inča-stopa (7,3 - 9,6 N•m)

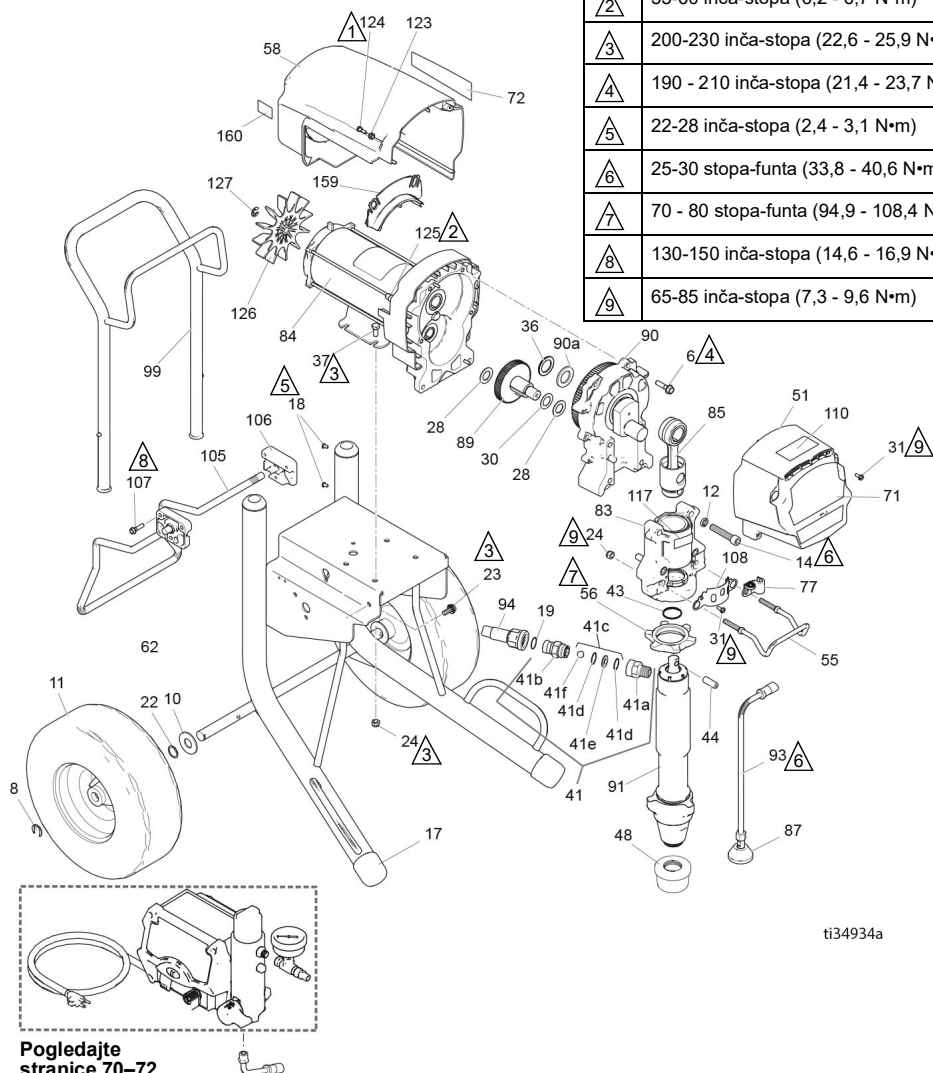

ti34934a

## Popis dijelova za standardni Mark X

Ref.	Dio	Opis	Kol.	Ref.	Dio	Opis	Kol.
6	15C753	VIJAK, ključevi mach, torx i šesterokutni ključevi	6	84	258909	MOTOR, električni; <i>sadrži 125, 126, 127</i>	1
8	15E891	SPOJNICA, zaštitna	2	85	24V022	ŠIPKA, priključna; <i>uključuje 43, 44</i>	1
10	156306	PODLOŠKA, ravna	2	87	241920	DEFLEKTOR, s navojima	1
11*	119509	KOTAČ, pneumatski	2	89	288035	ZUPČANIK, kombinacija; <i>sadrži 28, 30</i>	1
12	112600	POLOČICA, sigurnosna, opruga	4	90	287990	KUĆIŠTE, pogon; <i>sadrži 6, 36, 90a</i>	1
14	17E790	VIJAK, s imbus glavom hd	4	90a	194173	PODLOŠKA, prstenasta, potisna	1
17	276974	ČEP, noga	2	91	17H831	PUMPA, potisna	1
18	108795	VIJAK, mach, pnh	4	93	244240	CRIJEVO, odvod; <i>uključuje 87</i>	1
19	102982	O-PRSTEN	1	94	24V029	CRIJEVO, sa spojkom; <i>uključuje 19</i>	1
22	116038	PODLOŠKA, valovita opružna	2	99	24A250	RUČKA, kolica	1
23	117791	VIJAK, glavači, glava s prirubnicom	2	105	16X696	OVJES, stalak, kolica	1
24	111040	MATICA, sigurnosna	6	106	15C982	CAM, kolica	2
28	114672	PODLOŠKA, aksijalna	2	107	114531	VIJAK, stroj, šesterokutna prirubna glava	4
30	114699	PODLOŠKA, aksijalna	1	108	16X770	ŠTITNIK, šipka crpke	1
31	118444	VIJAK, stroj, šesterokutna glava s podloškom	6	110	17E924	NALJEPNICA, standardna serija	1
36	116192	PODLOŠKA, aksijalna	1	117	187437	NALJEPNICA, zatezni moment	1
37	100057	VIJAK, kapica, šesterostrana glava	4	123	276980	UVODNICA, poklopac	2
41	24U755	VENTIL, protupovratni, brzo isključivanje	1	124	119250	VIJAK, rame, šesterokutna podloška	3
41a	16N461	KUĆIŠTE, dosjed, protupovratni ventil	1	125	15G845	ODSTOJNIK, razmak	2
41b	16X837	KUĆIŠTE, kugla, protupovratni ventil	1	126	15V577	VENTILATOR, motor	1
41c	24M725	KOMPLET, popravak, protupovratni ventil; <i>sadrži 41d, 41e, 41f</i>	1	127	122347	VIJAK, ključevi mach, torx, pan i šesterokutni ključevi	1
41d		O-PRSTEN	2	128▲		OZNAKA, UPOZORENJE (nije prikazano)	1
41e		SJEDALO	1		222385	Engleski, Francuski, Španjolski	
41f		KUGLA	1		17A134	Engleski, Kineski, Korejski	
43	119677	OPRUGA, osigurač	1		17R476	Engleski, Španjolski, Portugalski	
44	19B144	ZATIK, crpka	1	159	278075	ZAŠTITA	1
48	189920	SITO, (1-11 1/2 NPSM)	1	160	15Y118	NALJEPNICA, proizvedeno u SAD	1
51	24V025	POKLOPAC, pogon, plastični, obojeni; <i>sadrži 31</i>	1			* 253132 KOMPLET, popravak, cijev, 11 inča	
55	16C457	VJEŠALICA, vjedro	1			▲ Zamjenske naljepnice za sigurnost, privjesci i kartice mogu se nabaviti besplatno.	
56	193394	MATICA, osigurač	1				
58	287282	ŠTITNIK, motor, prebojan <i>sadrži 123, 124</i>	1				
62	24Y428	OKVIR, kolica	1				
71	17E751	NALJEPNICA, Mark X, prednja	1				
72	17E752	NALJEPNICA, Mark X, bočna	1				
77	278204	SPOJNICA, odvodni vod	1				
83	24V028	KUĆIŠTE, ležaj; <i>uključuje 12, 14, 24, 31, 55, 77, 108, 117</i>	1				

## 695/795/Mark IV HR Dijelovi za ProContractor

Ref.	Moment stezanja
1	40-45 inča-stopa (4,5 - 5,0 N•m)
2	9-11 inča-stopa (1,0 - 1,2 N•m)
3	200-230 inča-stopa (22,6 - 25,9 N•m)
4	190 - 210 inča-stopa (21,4 - 23,7 N•m)
5	120-130 inča-stopa (13,5 - 14,6 N•m)
6	25-30 stopa-funta (33,8 - 40,6 N•m)
7	38-42 stopa-funta (51,5 - 56,9 N•m)
8	130-150 inča-stopa (14,6 - 16,9 N•m)
9	90-110 inča-stopa (10,1 - 12,4 N•m)
10	65-85 inča-stopa (7,3 - 9,6 N•m)

Pogledajte stranicu 68.

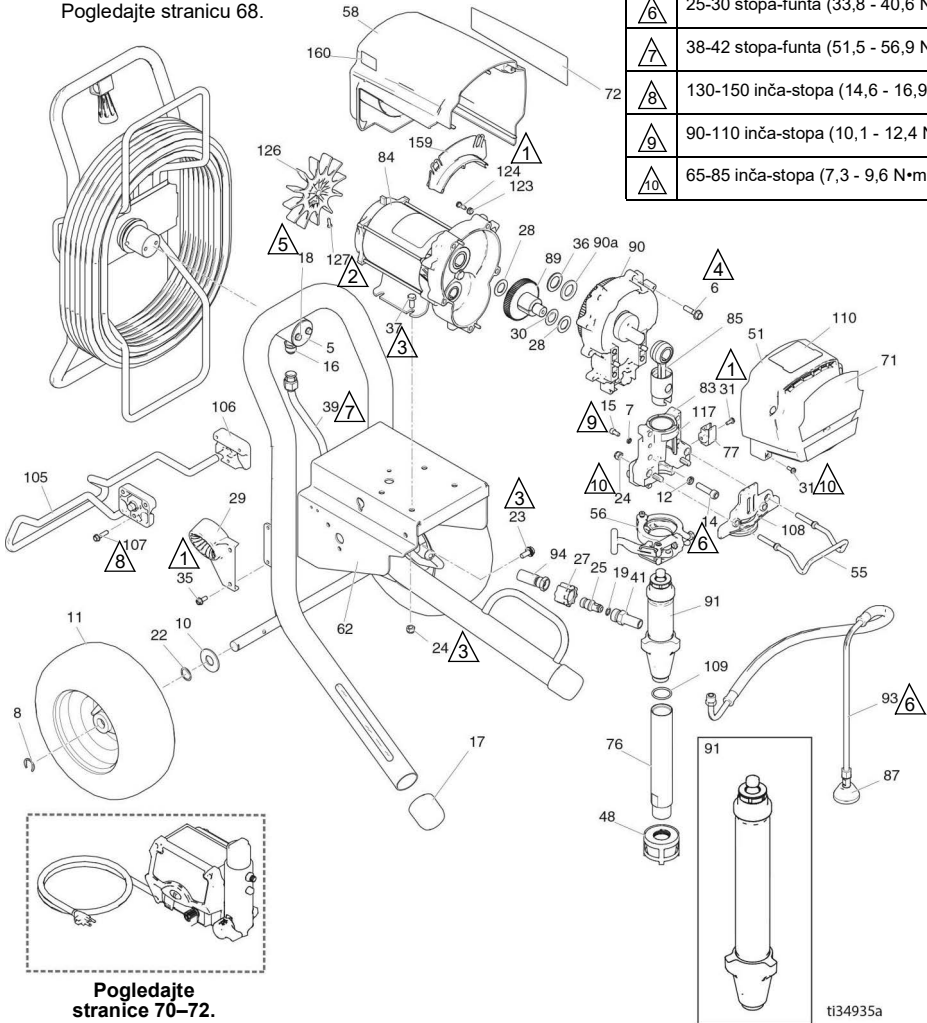











# 695/795/Mark IV HR Dijelovi za ProContractor

## 695/795/Mark IV HD Popis dijelova za ProContractor

Ref.	Dio	Opis	Kol.	Ref.	Dio	Opis	Kol.
5	16C975	PLOČA, okretna	1		17E737	695 Ultimate	
6	15C753	VIJAK, strojni, šesterokutna glava s podloškom	5		17E739	795 Ultimate	
				76	248214	CIJEV, usisna; <i>sadrži 109</i>	1
7	105510	PODLOŠKA, sigurnosna, opružna	2	77	16X203	SPOJNICA, odvodni vod	1
8	15E891	SPOJNICA, zaštitna	2	83	24V087	KUCIŠTE, ležaj; <i>uključuje 7, 12, 14, 15, 24, 31, 55, 56, 77, 108, 117</i>	1
10	156306	PODLOŠKA, ravna	2			MOTOR, električni	1
11	119420	KOTAC, pneumatski	2	84		695, Mark IV 230V	
12	106115	PODLOŠKA, sigurnosna (visoki obruč)	4		257185	795, Mark IV 120V	
14	17E788	VIJAK, kapica, šesterobridna	4		257186	ŠIPKA, spojna	1
15	101550	VIJAK, kapica, šesterobridna	2	85	24V084	DEFLEKTOR, s navojima	1
16	121311	PRIKLJUČAK, spojka	2	87	241920	ZUPČANIK, kombinacija; <i>sadrži 28, 30</i>	1
17	276974	ČEP, noga	2	89	287289	KUCIŠTE, pogon, M1; <i>sadrži 6, 36, 90a</i>	1
18	260212	VIJAK, šesterobridni s podloškom BRTVENI SKLOP, o-prsten	2	90		695, Mark IV 230V	
19			1		287283	795, Mark IV 120V	
	107505	Mark IV			287284	PODLOŠKA, prstenasta, potisna	1
	102982	Mark IV		90a	107089	CRPKA, potisna, 695/795; <i>sadrži 41, 109</i>	1
22	116038	PODLOŠKA, valovita opružna	2			17H823	
23	117791	VIJAK, glava, tri reznja	2			17H832	
24	111040	MATICA, sigurnosna, plastična, tanka izvedba	6	91	17H823	244240	CRPKA, potisna, Mark IV
25	16X833	PRIKLJUČAK, QD, 695/795	1			93	CRRIJEVO, pražnjenje, ultra hi-boy; <i>sadrži 87</i>
27	120583	MATICA, ručna, 695/795	1			94	CRRIJEVO, sa spojnicom, 3/8 x 15,75
28	114672	PODLOŠKA, aksijalna	2				695/795
29	278083	VODILICA, crijevo, platinum	1		16X904	Mark IV; <i>sadrži 19</i>	
30	114699	PODLOŠKA, aksijalna	1		24V029	OVJES, stalak	1
31	118444	VIJAK, mach, prorez, šesterokutna priрубna glava	5		16X697	CAM, kolica	2
35	117633	VIJAK, prorez, šesterokutna priрубna glava	2	105	15C982	VIJAK, mreža, šesterokutna priрубna glava	4
36	116191	PODLOŠKA, aksijalna, 1095/795	1	106	114531	PLOČA, prednja, 3900 PC11	1
37	100057	VIJAK, kapica, šesterostrana glava	4	107	114532	BRTVENI SKLOP, o-prsten	1
39	24V095	CIJEV, oblikovana, ultra, platinum	1	108	16X228	NALJEPNICA, serija ProContractor	1
41		PRIKLJUČAK	1	109	118494	Ultra/Mark	
	16Y579	695/795		110		Ultimate	
	16X834	Mark IV			17E925	NALJEPNICA, zatezni moment	1
48	15V573	SITO, (1-11 1/2 npsm)	1	117	187437	UVODNICA, poklopac	2
51	24V023	POKLOPAC, pogon, plastični, obojeni; <i>sadrži 31</i>	1	123	276980	VIJAK, s izbočenjem	2
				124	119250	VENTILATOR, motor	1
55	16C457	VJEŠALICA, vjedro	1	126	15D088	VIJAK, ključevi mach, torx,	1
56	16X322	ŠTEZAČ, crpka	1	127	115477	pan i šesterokutni ključevi	1
58		ŠTITNIK, motor, prebojan <i>sadrži 123, 124</i>	1	128▲		OZNAKA, UPOZORENJE (nije prikazano)	1
	287281	695, Mark IV 230V			222385	Engleski, Francuski, Španjolski	
	287282	795, Mark IV 120V				Engleski, Kineski, Korejski	
62	24Y427	OKVIR, platinum, 695/795	1		17A134	Engleski, Španjolski,	
71		NALJEPNICA, marka, prednja	1		17R476	Portugalski	
	17E728	695 Ultra				NOSAČ, žičani	1
	17E730	795 Ultra		159	278075	NALJEPNICA, proizvedeno u SAD	1
	17E736	695 Ultimate		160	15Y118		
	17E738	795 Ultimate					
	17E745	Mark IV					
72		NALJEPNICA, marka, bočna	1				
	17E729	695 Ultra					
	17E731	795 Ultra					
	17E744	Mark IV					

▲ Zamjenske naljepnice za sigurnost, privjesci i kartice mogu se nabaviti besplatno.

## 1095/1595/Mark V HD/Mark VII HD Dijelovi za ProContractor

Ref.	Moment stezanja
	40-45 inča-stopa (4,5 - 5,0 N•m)
	9-11 inča-stopa (1,0 - 1,2 N•m)
	200-230 inča-stopa (22,6 - 25,9 N•m)
	190 - 210 inča-stopa (21,4 - 23,7 N•m)
	120-130 inča-stopa (13,5 - 14,6 N•m)
	25-30 stopa-funta (33,8 - 40,6 N•m)
	38-42 stopa-funta (51,5 - 56,9 N•m)
	130-150 inča-stopa (14,6 - 16,9 N•m)
	90-110 inča-stopa (10,1 - 12,4 N•m)
	65-85 inča-stopa (7,3 - 9,6 N•m)

Pogledajte stranicu 68.

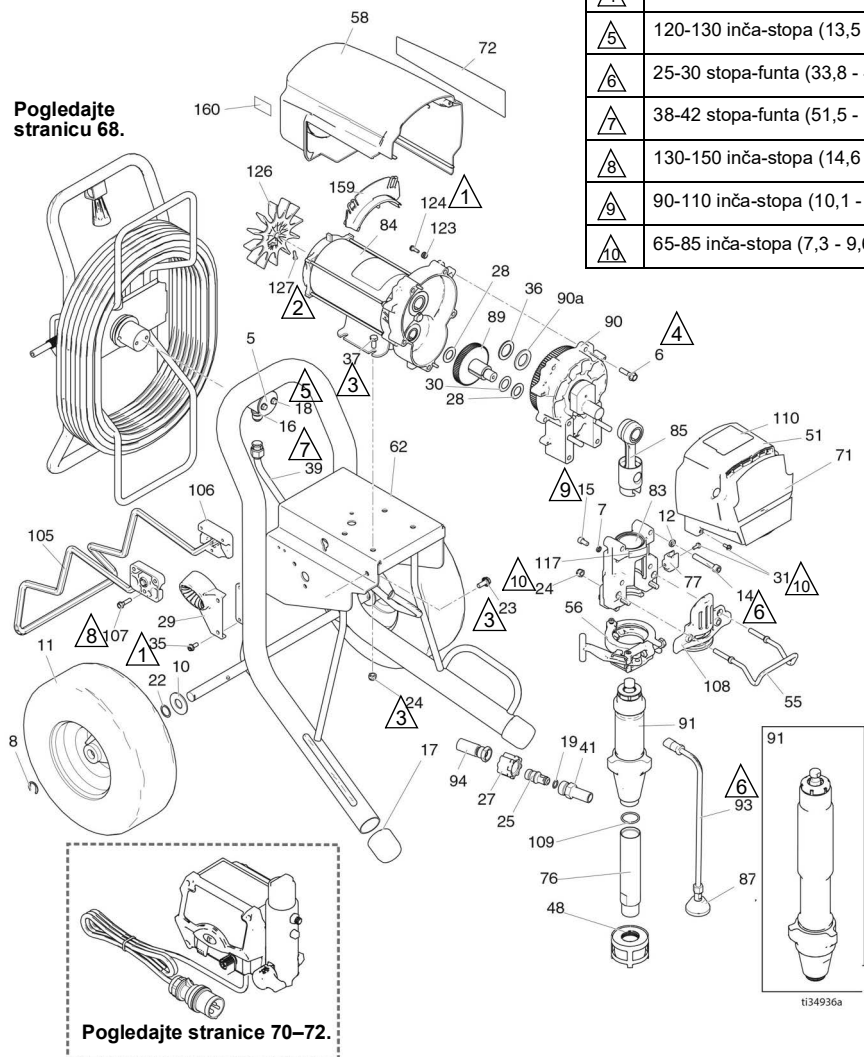



# 1095/1595/Mark V HD/Mark VII HD Dijelovi za

## 1095/1595/Mark V HD/Mark IV HD Popis dijelova za ProContractor

Ref.	Dio	Opis	Kol.	Ref.	Dio	Opis	Kol.
5	16C975	PLOČA, okretna	1		17E743	1595 Ultimate	
6	15C753	VIJAK, strojni, šesterokutna glava s podloškom	5		17E750	Mark VII	
				76	248215	CIJEV, usisna; <i>sadrži 109</i>	1
7	105510	PODLOŠKA, sigurnosna	2				
8	15E891	SPOJNICA, zaštitna	2	77	16X203	SPOJNICA, odvodni vod	1
10	156306	PODLOŠKA, ravna	2	83	24V088	KUČIŠTE, ležaj; <i>uključuje 7, 12, 14, 15, 24, 31, 55, 56, 77, 108, 117</i>	1
11	119509	KOTAČ, pneumatski	2				
12	106115	PODLOŠKA, sigurnosna (visoki obruč)	4	84		MOTOR, električni; <i>uključuje 126, 127</i>	1
14	17E789	VIJAK, kapica, imbus glava	4		257187	1095/Mark V 230V/Mark V Japan	
15	101550	VIJAK, kapica, šesterobridna	2				
16	121311	PRIKLJUČAK, spojka	1		257188	1595/Mark V 120V/UK Mark V/Mark VII	
17	276974	ČEP, noga	2				
18	260212	VIJAK, šesterobridni s podloškom	2	85	24V085	ŠIPKA, spojna	1
				87	241920	DEFLEKTOR, s navojima	1
19		BRTVENI SKLOP, o-prsten	1	89	287290	ZUPČANIK, kombinacija; <i>sadrži 28, 30</i>	1
	107505	1095/1595					
	102982	Mark V/Mark VII		90		KUČIŠTE, pogon <i>sadrži 6, 36, 90a</i>	1
22	116038	PODLOŠKA, valovita opružna	2				
23	117791	VIJAK, glava, tri reznja	2		287294	1095 120V/Mark V Japanski	
24	111040	MATICA, zaključavanje, umetanje	6		287295	1095 230V/1595/Mark V	
					24M417	Mark VII	
25	16X833	PRIKLJUČAK, brzo isključivanje, (samo 1095/1595)	1	90a	194173	PODLOŠKA, prstenasta, potisna	1
27	120583	MATICA, ručna (samo 1095/1595)	1	91		CRPKA, potisna <i>sadrži 41, 76, 109</i>	1
28	114672	PODLOŠKA, aksijalna	2		17H824	Modeli 1095/1595	
29	278083	VODILICA, crijevo, Ultra Platinum	1		17H834	Mark VII	
					17H833	Modeli Mark V	
	24M197	VODILICA, crijevo, Mark VII	1	93	244240	CRIJEVO, odvod; <i>uključuje 87</i>	1
30	114699	PODLOŠKA, aksijalna	1				
31	118444	VIJAK, mach, prerez, šesterokutna prirubna glava	5	94		CRIJEVO, sa spojnicom, 3/8 x 15,75	1
					16X904	1095/1595	
35	117633	VIJAK, prerez, šesterokutna prirubna glava	2		24V029	Mark V; <i>sadrži 19</i>	
				105	16X698	OVJES, stalak, kolica	1
36	116192	PODLOŠKA, aksijalna, 1595	1	106	15C982	CAM, kolica	2
37	100057	VIJAK, kapica, šesterostrana glava	4	107	114531	VIJAK, mreža, šesterokutna prirubna glava	4
39	24J081	CIJEV, oblikovana, ultra, platinum	1	108	16X385	PLOČA, prednja, 5900 PCII	
				109	118494	BRTVENI SKLOP, o-prsten	1
41		PRIKLJUČAK, crpka, QD	1	110		NALJEPNICA, serija ProContractor	1
	16Y579	1095/1595					
	16X834	Mark V/Mark VII			17E925	Ultra/Mark	
48	15V573	SITO, (1-11 1/2 npsm)	1		17G988	Ultimate	
51	24V024	POKLOPAC, pogon, plastični, obojeni; <i>sadrži 31</i>	1	117	187437	NALJEPNICA, zatezni moment	1
				123	276980	UVODNICA, poklopac	2
55	16C457	VJEŠALICA, vjedro	1	124	119250	VIJAK, s izbočenjem	3
56	16X324	STEZAČ, crpka, velika	1	126	15D088	VENTILATOR, motor	1
58	287282	ŠTITNIK, motor, prebojan <i>sadrži 123, 124</i>	1	127	115477	VIJAK, ključevi mach, torx, pan i šesterokutni ključevi	1
62	24Y426	OKVIR, platinum, 1095/Mark V	1	128		OZNAKA, UPOZORENJE (nije prikazano)	1
71		NALJEPNICA, marka, prednja	1	▲			
	17E732	1095 Ultra			222385	Engleski, Francuski, Španjolski	
	17E734	1595 Ultra			17A134	Engleski, Kineski, Korejski	
	17E747	Mark V			17R476	Engleski, Španjolski, Portugalski	
	17E740	1095 Ultimate		159	278075	NOSAČ, žičani	1
	17E742	1595 Ultimate		160	15Y118	NALJEPNICA, proizvedeno u SAD	1
	17E749	Mark VII					
72		NALJEPNICA, marka, bočna	1				
	17E733	1095 Ultra					
	17E735	1595 Ultra					
	17E748	Mark V					
	17E741	1095 Ultimate					

▲ Zamjenske naljepnice za sigurnost, privjesci i kartice mogu se nabaviti besplatno.

## Mark X HD Dijelovi za ProContractor

Ref.	Moment stezanja
	40-45 inča-stopa (4,5 - 5,0 N•m)
	55-60 inča-stopa (6,2 - 6,7 N•m)
	200-230 inča-stopa (22,6 - 25,9 N•m)
	190 - 210 inča-stopa (21,4 - 23,7 N•m)
	120-130 inča-stopa (13,5 - 14,6 N•m)
	25-30 stopa-funta (33,8 - 40,6 N•m)
	38-42 stopa-funta (51,5 - 56,9 N•m)
	130-150 inča-stopa (14,6 - 16,9 N•m)
	90-110 inča-stopa (10,1 - 12,4 3 N•m)
	65-85 inča-stopa (7,3 - 9,6 N•m)

Pogledajte stranicu 68.

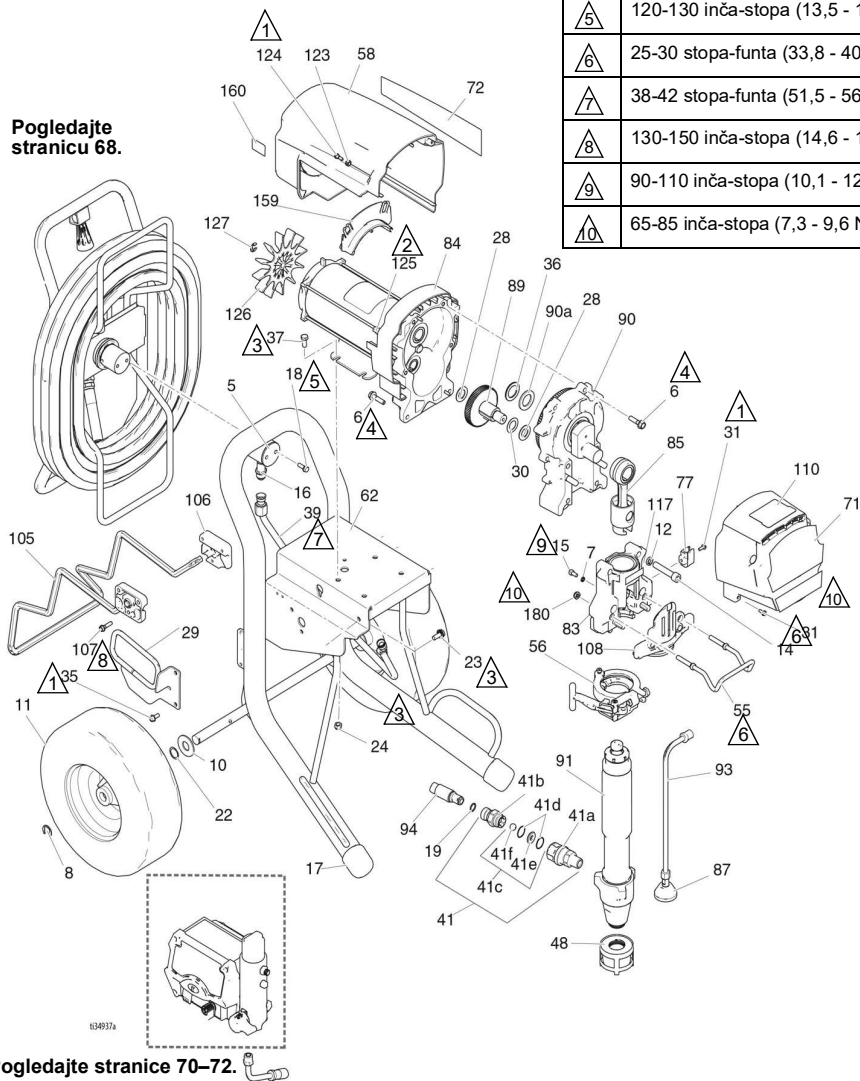

Pogledajte stranice 70-72.







# Mark X HD Dijelovi za ProContractor

## Popis dijelova za Mark X HD ProContractor

Ref.	Dio	Opis	Kol.	Ref.	Dio	Opis	Kol.
5	16C975	PLOČA, okretna	1	58	287282	ŠTITNIK, motor, prebojan <i>sadrži 123, 124</i>	1
6	15C753	VIJAK, strojni, šesterokutna glava s podloškom	6	62	24Y426	OKVIR, platinum, 1095/Mark V	1
7	105510	PODLOŠKA, sigurnosna, opružna	2	71	17E751	NALJEPNICA, prednja	1
8	15E891	SPOJNICA, zaštitna	2	72	16X363	NALJEPNICA, desna strana	1
10	156306	PODLOŠKA, ravna	2	77	16X203	SPOJNICA, odvodni vod	1
11	119509	KOTAČ, pneumatski	2	83	24V089	KUČIŠTE, ležaj; <i>sadrži 7, 12, 14, 15, 31, 55, 56, 77, 108, 117, 180</i>	1
12	112600	PODLOŠKA, sigurnosna (visoki obruč)	4	84	258909	MOTOR, električni; <i>uključuje 125, 126, 127</i>	1
14	17E790	VIJAK, kapica, imbus glava	4	85	24V086	ŠIPKA, spojna	1
15	101550	VIJAK, kapica, šesterobridna	2	87	241920	DEFLEKTOR, s navojima	1
16	121311	PRIKLJUČAK, spojka	1	89	288035	ZUPČANIK, kombinacija; <i>sadrži 28, 30</i>	1
17	276974	ČEP, noga	2	90	287990	KUČIŠTE, pogon; <i>sadrži 6, 36, 90a</i>	1
18	260212	VIJAK, šesterokutni s podloškom	2	90a	194173	PODLOŠKA, prstenasta, potisna	1
19	102982	O-PRSTEN	1	91	17H835	CRPKA, stapna	1
22	116038	PODLOŠKA, valovita opružna	2	93	244240	CRJIJEVO, odvod; <i>uključuje 87</i>	1
23	117791	VIJAK, glava, tri režnja	2	94	24V029	KOMPLET, crijevo, cpld, 1/2 inča; <i>sadrži 19</i>	1
24	111040	MATICA, zaključavanje, umetanje	4	105	16X698	OVJES, stalak, kolica	1
28	114672	PODLOŠKA, aksijalna	2	106	15C982	CAM, kolica	2
29	24M197	VODILICA, crijevo, ultra platinum	1	107	114531	VIJAK, mreža, šesterokutna prirubna glava	4
30	114699	PODLOŠKA, aksijalna	1	108	16X209	PLOČA, prednja, PCII, 7900	1
31	118444	VIJAK, mach, prerez, šesterokutna prirubna glava	5	110	17E925	NALJEPNICA, serija ProContractor	1
35	117633	VIJAK, prerez, šesterokutna prirubna glava	2	117	187437	NALJEPNICA, zatezni moment	1
36	116192	PODLOŠKA, aksijalna, 1595	1	123	276980	UVODNICA, poklopac	2
37	100057	VIJAK, kapica, šesterostrana glava	4	124	119250	VIJAK, s izbočenjem	3
39	16M441	CIJEV, oblikovana, ultra, platinum	1	125	15G845	ODSTOJNIK, razmak	2
41	24U755	PRIKLJUČAK	1	126	15V577	VENTILATOR, motor	1
41a	16N461	KUČIŠTE, dosjed, protupovratni ventil	1	127	122347	PRSTEN, zaštitni	1
41b	16X837	KUČIŠTE, kugla, protupovratni ventil	1	128▲	OZNAKA, UPOZORENJE (nije prikazano)	1	
41c	24M725	KOMPLET, popravak, protupovratni ventil; <i>sadrži 41d, 41e, 41f</i>	1	222385	Engleski, Francuski, Španjolski		
41d		O-PRSTEN	1	17A134	Engleski, Kineski, Korejski		
41e		SJEDALO	1	17R476	Engleski, Španjolski, Portugalski		
41f		KUGLA	1	159	278075	NOSAC, žičani	1
48	15V573	SITO, (1-11 1/2 npsm)	1	160	15Y118	NALJEPNICA, proizvedeno u SAD	1
51	24V025	POKLOPAC, pogon, plastični, obojeni; <i>sadrži 31</i>	1	180	112746	MATICA, sigurnosna, tanka izvedba	2
55	16C457	VJEŠALICA, vjedro	1	▲ Zamjenske naljepnice za sigurnost, privjesci i kartice mogu se nabaviti besplatno.			
56	16X324	STEZAČ, crpka, velika	1				

# 1095/1595/Mark V HD/Mark VII HD Dijelovi za

## 1095/1595/Mark V HD/Mark VII HD Dijelovi za IronMan

Ref.	Moment stezanja
 1	40-45 inča-stopa (4,5 - 5,0 N•m)
 2	9-11 inča-stopa (1,0 - 1,2 N•m)
 3	200-230 inča-stopa (22,6 - 25,9 N•m)
 4	190 - 210 inča-stopa (21,4 - 23,7 N•m)
 5	90-110 inča-stopa (10,1 - 12,4 N•m)
 6	25-30 stopa-funta (33,8 - 40,6 N•m)
 7	65-85 inča-stopa (7,3 - 9,6 N•m)

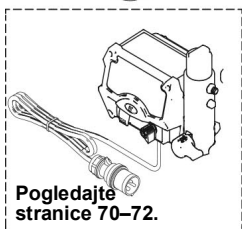
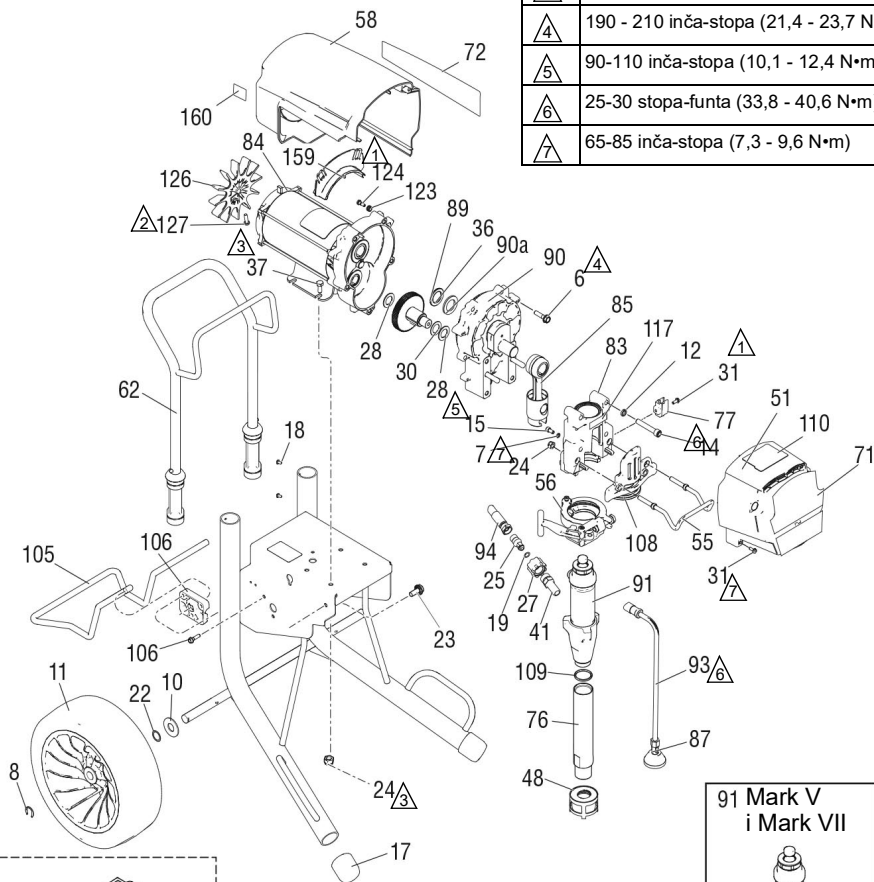

t134938a

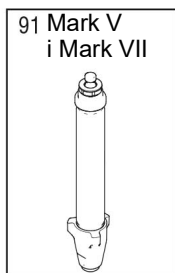

# 1095/1595/Mark V HD/Mark VII HD Dijelovi za

## 1095/1595/Mark V HD/Mark VII HD IronMan

Ref.	Dio	Opis	Kol.	Ref.	Dio	Opis	Kol.
6	15C753	VIJAK, ključevi mach, torx i šesterokutni ključevi	5	76	248215	CIJEV, usisna; <i>sadrži 109</i>	1
7	105510	PODLOŠKA, sigurnosna, opružna	2	77	16X203	SPOJNICA, odvodni vod	1
8	15E891	SPOJNICA, zaštitna	2	83	24V088	KUČIŠTE, ležaj; <i>uključuje 7, 12, 14, 15, 24, 31, 55, 56, 77, 108, 117</i>	1
10	156306	PODLOŠKA, ravna	2	84		MOTOR, električni; <i>uključuje 126, 127</i>	1
11	17E687	KOTAČ	2		257187	1095/Mark V 230V	
12	106115	PLOČICA, sigurnosna, opruga	4		257188	1595/Mark V 120V/Mark VII	
14	17E789	VIJAK, s imbus glavom hd	4	85	24V085	ŠIPKA, spojna	1
15	101550	VIJAK, kapica, šesterobridna	2	87	241920	DEFLEKTOR, s navojima	1
17	276974	ČEP, noga	2	89	287290	ZUPČANIK, kombinacija; <i>sadrži 28, 30</i>	1
19		BRTVENI SKLOP, o-prsten	1	90		KUČIŠTE, pogon <i>sadrži 6, 36, 90a</i>	1
	107505	1095/1595			24M417	Mark VII	
	102982	Mark V/Mark VII			287294	1095 120V	
22	116038	PODLOŠKA, valovita opružna	2		287295	1095 230V/1595/Mark V	
23	117791	VIJAK, kapica, pribudnica hd	2	90a	194173	PODLOŠKA, prstenasta, potisna	1
24	111040	MATICA, zaključavanje, umetanje	6	91	17H826	PUMPA, potisna	1
25	16X833	PRIKLJUČAK, QD, 3/8 npsm, 1095/1595	1		17H836	1095/1595; <i>sadrži 41, 109</i>	
27	120583	MATICA, ručna, 1095/1595	6		17H892	Mark V; <i>sadrži 41</i>	
28	114672	PODLOŠKA, aksijalna	2	93	244240	Mark VII	
30	114699	PODLOŠKA, aksijalna	1	94		CRIJEVO, odvod; <i>uključuje 87</i>	1
31	118444	VIJAK, stroj, šesterokutna glava s podloškom	8		16X904	CRIJEVO, sa spojnicom, 3/8 x 15,75	1
36	116192	PODLOŠKA, aksijalna	1		24V029	1095/1595	
37	100057	VIJAK, kapica, šesterostrana glava	4	108	16X385	Mark V/Mark VII; <i>sadrži 19</i>	
41		PRIKLJUČAK, crpka, QD	1	109	118494	PLOČA, prednja, 5900, PCII	1
	16Y579	1095/1595		110	17E926	BRTVENI SKLOP, o-prsten	1
	16X834	Mark V/Mark VII			17G989	NALJEPNICA, serija IronMan	1
48	15V573	SITO, (1-11 1/2 NPSM)	1	117	187437	Ultra/Mark	
51	24V024	POKLOPAC, pogon, plastični, obojeni; <i>sadrži 31</i>	1	123	276980	Ultimate	
55	16C457	VJEŠALICA, vjedro	1	124	119250	NALJEPNICA, zatezni moment	1
56	16X324	STEZAČ, crpka, velika	1	126	15D088	UVODNICA, poklopac	2
58	287282	ŠTITNIK, motor, prebojan <i>sadrži 123, 124</i>	1	127	115477	VIJAK, rame, šesterokutna podloška	3
62	24Y428	OKVIR, kolica, 1095/1595	1	128▲		VENTILATOR, motor	1
71		NALJEPNICA, UltraMax	1		222385	VIJAK, ključevi mach, torx, pan i šesterokutni ključevi	1
	17E732	Ultra 1095			17A134	OZNAKA, UPOZORENJE (nije prikazano)	1
	17E734	Ultra 1595			17R476	Engleski, Francuski, Španjolski	
	17E740	Ultimate 1095		159	278075	Engleski, Kineski, Korejski	
	17E742	Ultimate 1595		160	15Y118	Engleski, Španjolski, Portugalski	
	17E747	Mark V				NOSAČ, žičani	1
	17E749	Mark VII				NALJEPNICA, proizvedeno u SAD	1
72		NALJEPNICA, UltraMax II, 1095/1595	1				
	17E733	Ultra 1095					
	17E735	Ultra 1595					
	17E741	Ultimate 1095					
	17E743	Ultimate 1595					
	17E748	Mark V					
	17E750	Mark VII					

▲ Zamjenske naljepnice za sigurnost, privjesci i kartice mogu se nabaviti besplatno.



## Popis dijelova za Mark X HD IronMan

Ref.	Dio	Opis	Kol.	Ref.	Dio	Opis	Kol.
6	15C753	VIJAK, ključevi mach, torx i šesterokutni ključevi	6	84	258909	MOTOR, električni; uključuje 125, 126, 127	1
7	105510	PODLOŠKA, sigurnosna, opružna	2	85	24V086	ŠIPKA, spojna	1
8	15E891	SPOJNICA, zaštitna	2	87	241920	DEFLEKTOR, s navojima	1
10	156306	PODLOŠKA, ravna	2	89	288035	ZUPČANIK, kombinacija; uključuje 28, 30	1
11	17E687	KOTAČ	2	90	287990	KUČIŠTE, pogon, uključuje 6, 36, 90a	1
12	112600	PODLOŠKA, sigurnosna, opružna	4	91	17H837	PUMPA, potisna	1
14	17E790	VIJAK, s imbus glavom hd	4	93	244240	CRIJEVO, odvod; uključuje 87	1
15	101550	VIJAK, kapica, šesterobridna	2	94	24V029	KOMPLET, crijevo, cpld, 1/2 inča; sadrži 19	1
17	276974	ČEP, noga	2	99	24A250	RUČKA, kolica	1
18	108795	VIJAK, ravno-lečasta glava	4	105	16X696	OVJES, stalak, kolica	1
19	102982	BRTVENI SKLOP, o-prsten	1	106	15C982	CAM, kolica	2
22	116038	PODLOŠKA, valovita opružna	2	107	114531	VIJAK, mreža, šesterokutna priрубna glava	4
23	117791	VIJAK, kapica, priрубnica hd	2	108	16X209	PLOČA, prednja, PCII, 7900	1
24	111040	MATICA, zaključavanje, umetanje	4	110	17E926	NALJEPNICA, serija IronMan	1
28	114672	PODLOŠKA, aksijalna	2	123	276980	UVODNICA, poklopac	2
30	114699	PODLOŠKA, aksijalna	1	124	119250	VIJAK, rame, šesterokutna podloška	3
31	118444	VIJAK, mach, prorez, šesterokutna priрубna glava	5	125	15G845	ODSTOJNIK, razmak	2
36	116192	PODLOŠKA, aksijalna	1	126	15V577	VENTILATOR, motor	1
37	100057	VIJAK, kapica, šesterostrana glava	4	127	122347	PRSTEN, zaštitni	1
41	24U755	PRIKLJUČAK, crpka, QD	1	128▲	222385	OZNAKA, UPOZORENJE (nije prikazano)	1
48	15V573	SITO, (1-11 1/2 NPSM)	1		17A134	Engleski, Francuski, Španjolski	
51	24V025	POKLOPAC, pogon, plastični, obojeni; sadrži 31	1		17R476	Engleski, Kineski, Korejski	
55	16C457	VJEŠALICA, vjedro	1	159	278075	NOSAČ, žičani	1
56	16X324	STEZAČ, crpka, velika	1	160	15Y118	NALJEPNICA, proizvedeno u SAD	1
58	287282	OKLOP, motor, obojeni; sadrži 123, 124	1	180	112746	MATICA, sigurnosna, tanka izvedba	2
62	24Y428	OKVIR, kolica	1				
71	17E751	NALJEPNICA, prednja	1				
72	17E752	OZNAKA, bočna	1				
77	16X203	SPOJNICA, odvodni vod	1				
83	24V089	KUČIŠTE, ležaj;	1				

▲ Zamjenske naljepnice za sigurnost, privjesci i kartice mogu se nabaviti besplatno.

## ProContractor QuikReel

Ref.	Moment stezanja
△1	130-150 inča-stopa (14,6 - 16,9 N•m)
△2	25-35 stopa-funta (33,8 - 47,4 N•m)
△3	120-130 inča-stopa (13,5 - 14,6 N•m)
△4	38-42 stopa-funta (51,5 - 56,9 N•m)

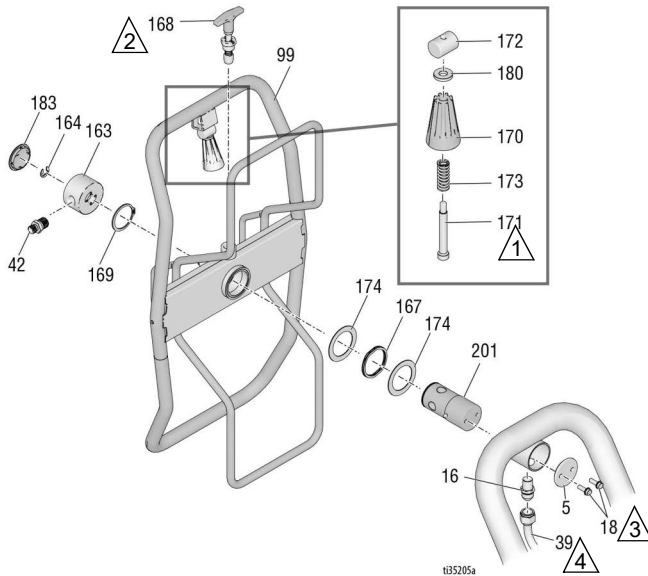

## Popis dijelova za QuikReel

Ref.	Dio	Opis	Kol.	Ref.	Dio	Opis	Kol.
5	16C975	PLOČA, montaža okretna	1	164	122347	PRSTEN, za osiguranje, vanjski	1
16	121311	PRIKLJUČAK, spojka, NPT x JIC	1	167	122534	OPRUGA, ventil	1
18	260212	VIJAK, šesterobridni s podloškom	2	168	24E400	ZATIK, iskočni, sigurnosna matica	1
39		CIJEV, oblikovana, Ultra, Platinum	1	169	122524	PRSTEN, za osiguranje, vanjski	1
	24V095	Modeli 695/795		170	278085	DRŠKA, stožer	1
	24J081	Modeli 1095/Mark V		171	122518	ZATIK	1
	16M441	Mark X		172	15X618	MATICA, zatik	1
42		ADAPTER	1	173	122542	OPRUGA	1
	164672	695/795/1095/1595		174	122607	PODLOŠKA, ravna	2
	196178	Mark IV/Mark V		180	122669	PODLOŠKA	1
	159239	Mark VII/Mark X		183	122787	KAPA	1
99	24B691	KOLUT, crijevo, ultra	1	201	24E016	CIJEV, kolut s crijevom, okretni	1
163	24B248	ČEP, stožer, komplet	1				



## Pištolj za raspršivanje i crijevo

Modeli 695-1595

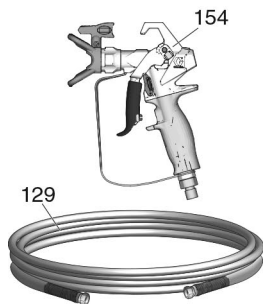

ti34939b

Modeli Mark IV–Mark VII

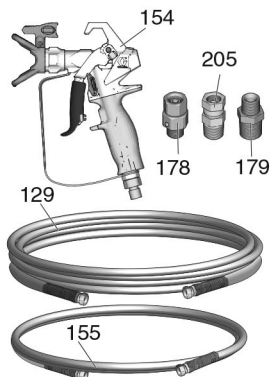

Modeli Mark X

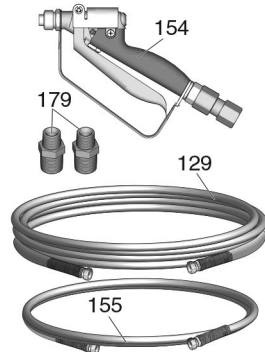

## Popis dijelova za pištolj za raspršivanje i crijevo

Ref.	Dio	Opis	Kol.	Ref.	Dio	Opis	Kol.
129		CRIJEVO, sa spojkom	1	241705		Mark V/Mark VII	
240794		Ultra, 1/4" x 50'		246468		Mark IV	
826079		Ultimate, 1/4" x 50'		245820		Mark X	
245225		Mark IV/Mark V, 3/8" x 50'		155		CRIJEVO, fleksibilno	1
278499		Mark VII/Mark X, 1/2" x 50'		241735		Mark IV/Mark V, 1/4" x 3'	
154		PIŠTOLJ ZA RASPRŠIVANJE	1	191239		Mark VII/Mark V, 3/8" x 11'	
17Y042		Ultra, Sjeverna Amerika		178		STOŽER	1
17Y043		Ultra, Sjeverna Amerika		179		ČAHURA	1
17Y044		Ultra, Azija		110476		Mark IV/Mark V	1
26D846		Ultra, Azija		159239		Mark VII	1
17Y043		Ultra, Europa		159239		Mark X	2
826252		695/795/1095/1595 Ultimate		205		ADAPTER (samo Mark VII)	1
826291		695/795/1095/1595 Ultimate					



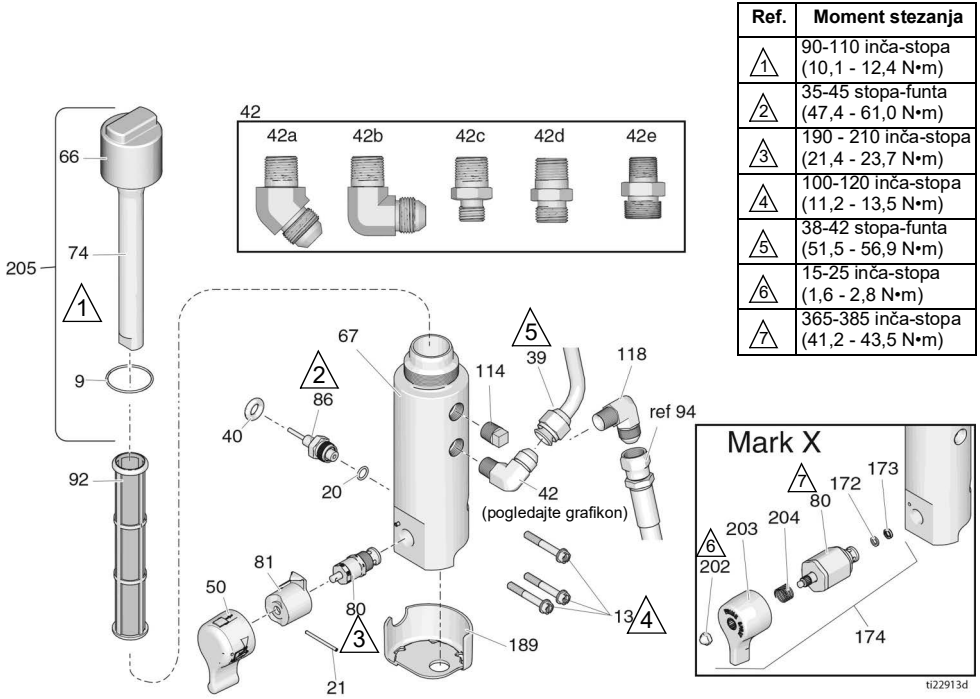



## Filtar



# Popis dijelova filtra

Ref.	Dio	Opis	Kol.	Ref.	Dio	Opis	Kol.
9	117285	BRTVENI SKLOP, o-prsten	1	244071		30 mesha	
13	16U013	VIJAK, kapica, imbus glava	3	244067		60 mreža, originalna oprema	
20	111457	BRTVENI SKLOP, o-prsten	1	244068		100 mreža	
21	15C972	OSOVINICA, žljebasta	1	244069		200 mreža	
39		CIJEV, oblikovana	1	114	104813	ČEP, za cijev, 3/8	1
	24V095	Modeli 695/795		118	125926	PRIKLJUČAK, koljeno	1
	24J081	Modeli 1095/Mark V		172	193709	DOSJED, ventil	1
	16M441	Mark X		173	193710	BRTVA, dosjed, ventil	1
40	121889	UVODNICA, pretvarač	1	174	245103	KOMPLET, popravak, ventil, Mark X;	1
42		PRIKLJUČAK				<i>sadrži 80, 172, 173, 202, 203, 204</i>	
42a	122533	1095/1595/Mark V/Mark VII (Serija ProContractor)	1	189	17A197	ŠTITNIK, baza, filtar (serija ProContractor/IronMan)	
42b	125926	695/795/Mark IV/Mark X (Serija ProContractor)	1	202	116424	MATICA, Mark X	1
42c	164672	695/795/1095/1595 (standardna serija i IronMan)	1	203	15G563	DRŠKA, ventil, Mark X	1
42d	196178	Mark IV/Mark V (standardna serija i IronMan)	1	204	114708	OPRUGA, kompresijska, Mark X	1
42e	183285	Mark VII/Mark X (standardna serija i IronMan)	1	205	287285	KOMPLET, popravak, poklopac, filtar <i>sadrži 9, 66, 74</i>	
50		KOMPLET, drška; <i>sadrži 21, 81</i>	1	206	115523	MJERAČ, tlak (nije prikazano)	1
	24E234	Standardna serija		207		PRIKLJUČAK, okretna spojka (nije prikazano)	
66	17E680	KAPICA, filtar	1		119783	695/795/1095/1595	1
67	16T543	BAZA, filtar	1		127518	Mark IV, Mark V, Mark VII, Mark X	1
74	15C766	CIJEV, širenje	1	208		PRIKLJUČAK (nije prikazano)	
80	24B156	VENTIL, glavni, HD	1		162453	695/795/1095/1595	1
	287879	VENTIL, glavni, Mark X	1		196178	Mark IV, Mark V	1
81		BAZA, ventil	1		183285	Mark VII, Mark X	1
	24A382	Serija Standard					
86	243222	MJERNI PRETVORNIK, regulacija tlaka, <i>uključuje 20</i>	1				
92		FILTAR, za tekućinu	1				

## Upravljanje

Ref.	Moment stezanja	Ref.	Moment stezanja
 1	10-15 inča-stopa (1,1 - 1,7 N•m)	 4	30-35 inča-stopa (3,3 - 3,9 N•m)
 2	40-45 inča-stopa (4,5 - 5,0 N•m)	 5	15-20 inča-stopa (1,7 - 2,2 N•m)
 3	200-230 inča-stopa (22,6 - 25,9 N•m)	 6	2-3 inča-stopa (0,2 - 0,4 N•m)

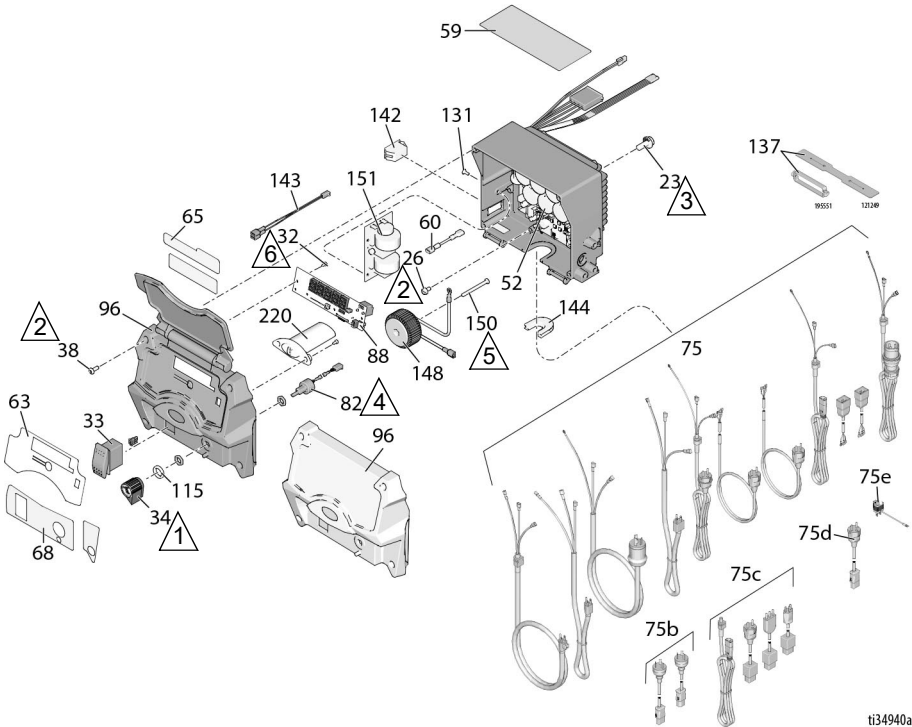

ti34940a

## Popis dijelova za upravljačku kutiju

Ref.	Dio	Opis	Kol.	Ref.	Dio	Opis	Kol.
23	117791	VIJAK, kapica, s prirubnom glavom	2	287121	695/795/1095/Mark IV/Mark V	1	
26	114391	VIJAK, uzemljenje	1	253103	Modeli Mark VII/Mark X	1	
32	115522	VIJAK, mach, pnh (serija ProContractor/IronMan)	3	242001	EU CEE 7/7	1	
33	116752	SKLOPKA, preklopna, uključivanje/isključivanje	1	244285	Japan	1	
	15D527	SKLOPKA, preklopna, Mark X	1	75f	Indija		
34	116167	GUMB, potencijometar	1	17N232	695/795/1095/Mark IV/Mark V	1	
38	16V095	VIJAK, #10, taptite križni	4	82	256219	POTENCIOMETAR, sastavljanje	
52*		UPRAVLJAČKA ploča s baterijom * uključuje 23, 26, 60, 131, 142, 144	1	88	16Y496	ZASLON	
	25N545	Modeli za 120V		96		POKLOPAC, upravljanje	
	25N546	Modeli za 240V		17H886	Sa zaslonom; sadrži 38, 63, 65, 68, 88, 196	1	
59▲		NALJEPNICA, upozorenje	1	17H887	Bez zaslona; sadrži 38, 63, 68, 196		
	16T784	Sjeverna Amerika	1	115	15C973	BRTVILO	
	15G596	Europa	1	131	16T482	ZAKOVICA, kopča	
	16Y762	ANZ/Koreja	1	137		DRŽAČ, čep, adapter	
	16Y761	Japan	1	195551	695/795/1095/Mark IV/Mark V	1	
	26A970	Hindski / Indonezijski	1	121249	Modeli Mark VII/Mark X		
60	16T541	ŽIČANA PREMOSNICA	1	142	SKLOPKA/UTIKAČ		
63	17E725	NALJEPNICA, poklopac upravljačke kutije, ultra (sa zaslonom)	1	16T483	695/795/1095/Mark IV/Mark X, Sjeverna Amerika (utičnica)	1	
	17E726	NALJEPNICA, poklopac upravljačke kutije, ultra (bez zaslona)	1	126029	Modeli Mark VII/Mark X (10/16 A)	1	
65	17E724	NALJEPNICA, poklopac, Ultra (sa zaslonom)	1	120059	1595/Mark V 120V (15/20 A)		
68	17E723	NALJEPNICA, upravljanje	1	143	15G935	PRIKLJUČAK, električni (1595/Mark V)	
	16Y786	NALJEPNICA, upravljanje (Standardna serija)	1	144		RASTEREČENJE	
75		KABEL, za napajanje		16T546	695/795/1095/Mark IV/Mark V, Međunarodni modeli	1	
	17E804	Modeli od 120 V, 695, 795, 1095, Mark IV	1	16T547	695/795/1095/Mark V, Modeli za tuzemstvo	1	
	17E804	Japanski modeli 695, 795, 1095	1	16T547	695/795/1095, Modeli za japansko tržište	1	
	17E805	Modeli od 120 V, 1595, Mark V	1	16T544	Mark VII/Mark X, Međunarodni modeli	1	
	17E805	Japanski modeli, Mark V	1	116171	1595/Mark V/Mark X, Sjevernoamerički modeli	1	
	17E806	Mark X NEMA L6-30	1	116171	Mark V, Modeli za japansko tržište	1	
	17E807	Modeli od 120 V CSA, 1595, Mark V	1	145	117745	KOŠULJICA, rasterećenje (Mark VII/Mark X, međunarodni modeli)	
	17E808	EU CEE 7/7	1	148	24V030	KOMPLET, popravak, namot; sadrži 150	
	17E809	Mark VII EU CEE 7/7	1	150	16U215	VIJAK, stroj, ravna glava	
	17E810	Mark X EU CEE 7/7	1	151		PLOČA, filter	
	17E811	EU Multicord	1		25N516	Međunarodni modeli od 230 V	
	17E812	Mark VII Multicord	1		25N517	Međunarodni modeli od 110V	
	17E813	Mark X Multicord	1		25N518	Mark X, Međunarodni modeli	
	17E814	Ujedinjeno Kraljevstvo	1	220	17Y277	VODILICA, svjetlosna, BlueLink	
75b		Kina/Australija					
	242005	695/795/1095/Mark IV/Mark V	1				
	17A242	Mark X	1				
75c		Italija/Danska/Švicarska					

\* koristite bateriju CR2032

▲ Zamjenske naljepnice za sigurnost, privjesci i kartice mogu se nabaviti besplatno.

# Sheme ožičenja

## Sheme ožičenja

695-1595/Mark IV HD-V HD Modeli od 120 V

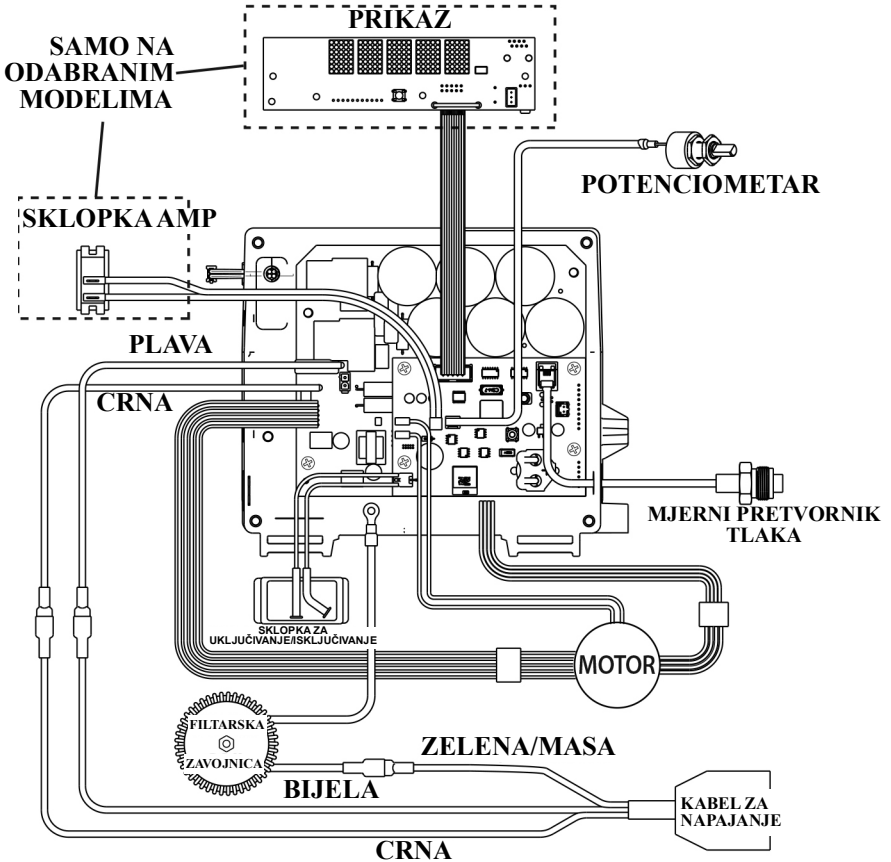

tj34657a

## 695-1095/Mark IVHD -VII HD Modeli od 110 V/230 V

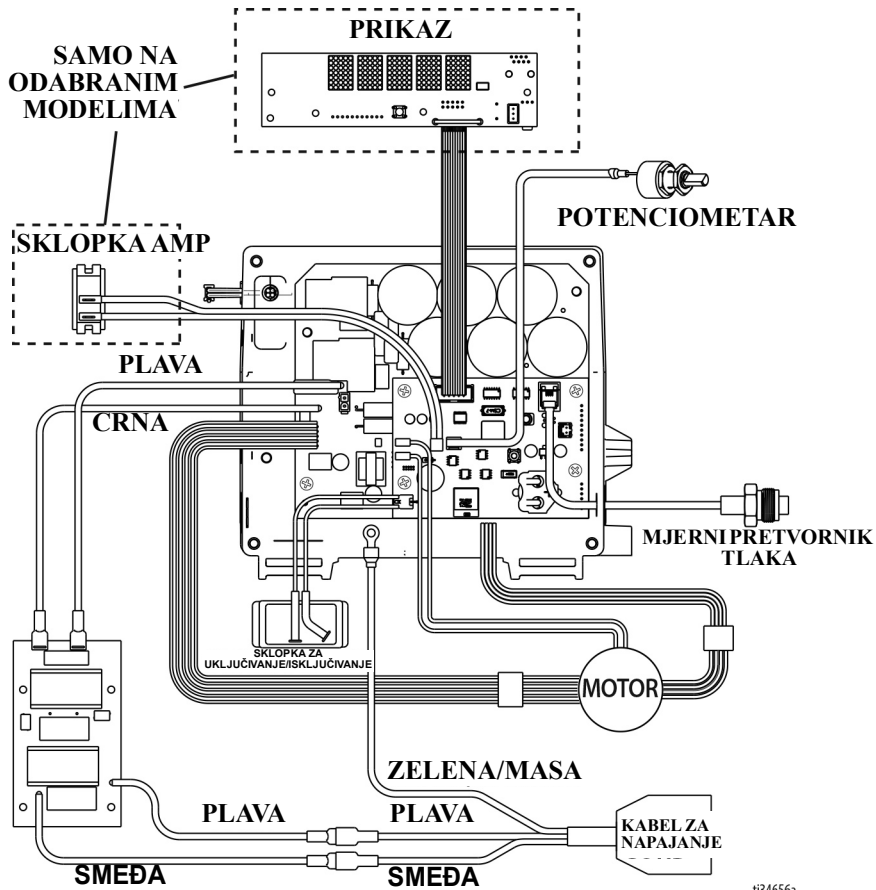

# Sheme ožičenja

## Mark X HD (Sjeverna Amerika)

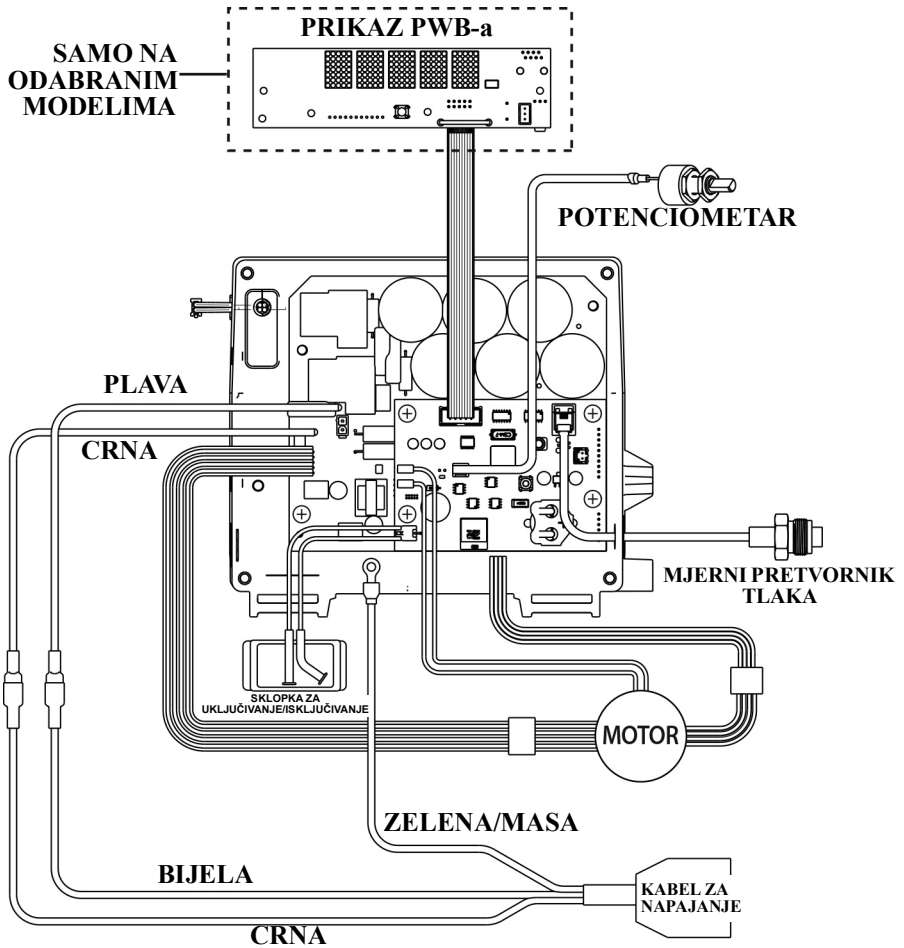

ti34564a



## Mark X HD (Međunarodni)

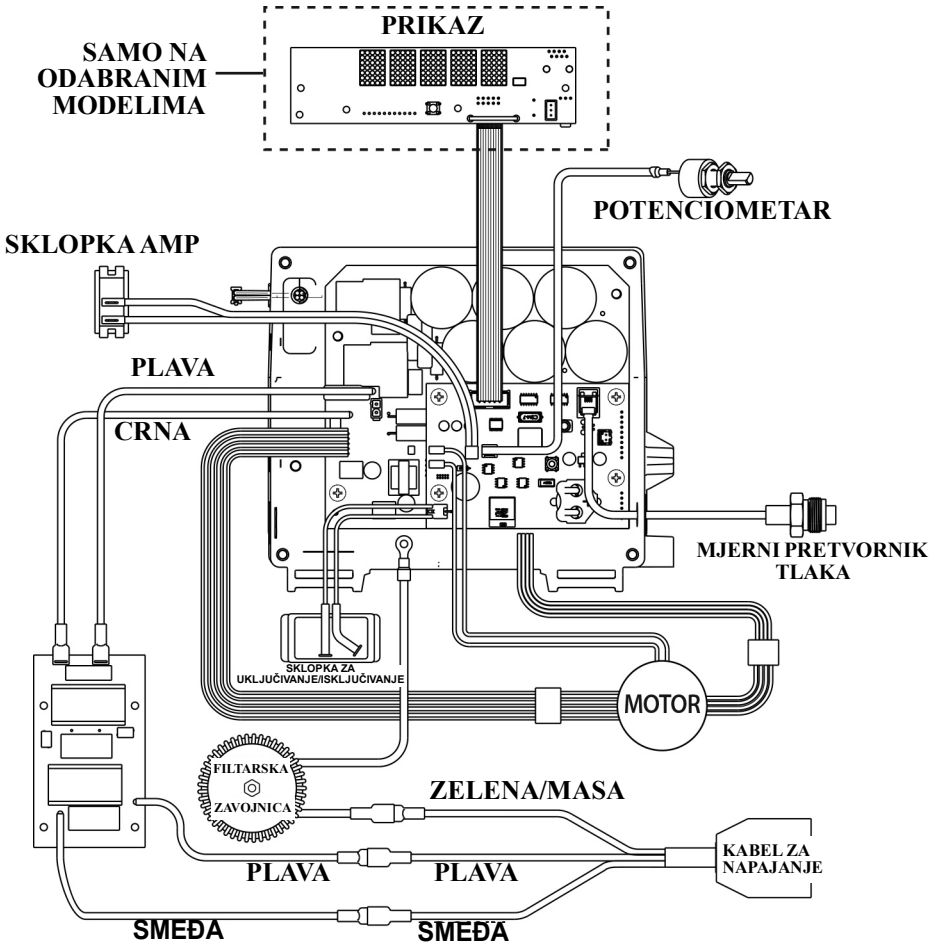

t34565a

## Tehnički podaci

### Raspršivači 695

	Američke	Metričke
<b>Raspršivač</b>		
Maksimalna dobava	0,95 g/m	3,6 l/m
Maksimalna veličina mlaznice	0,031	0,031
Izlaz tekućine npsm	1/4 inča	1/4 inča
Ciklusi	226 po galonu	60 po litri
Generator Maksimalno	5000 W	5000 W
120V, A, Hz	15, 50/60	
230 V, A, Hz	10, 50/60	
<b>Dimenzije</b>		
<b>Težina:</b>		
Standardna Lo-Boy serija	94 lb	43 kg
Standardna Hi-Boy serija	93 lb	42 kg
Serija ProContractor	103 lb	47 kg
<b>Visina:</b>		
Standardna Lo-Boy serija	27,5 inča	69,9 cm
Standardna Hi-Boy serija	28,5 inča (ručka spuštена) 38,75 inča (ručka podignuta)	72,4 cm (ručka spuštена) 98,4 cm (ručka podignuta)
Serija ProContractor	39 inča	99 cm
<b>Duljina:</b>		
Standardna Lo-Boy serija	37 inča	94 cm
Standardna Hi-Boy serija	26 inča	66 cm
Serija ProContractor	29,5 inča	75 cm
<b>Širina:</b>	22,5 inča	57,2 cm
<b>Mokri dijelovi</b>		
	ugljični čelik presvučen cinkom i niklom, najlon, nehrđajući čelik, PTFE, Acetel, koža, UHMWPE, aluminij, volframov karbid, PEEK, mjed	
<b>Razina buke</b>		
Snaga zvuka	91 dBa*	91 dBa*
Pritisak zvuka	82 dBa*	82 dBa*
	* prema ISO 3744 mjereno pri 3,1 stopi	* prema ISO 3744 mjereno pri 1 m

## Raspršivači 795

	Američke	Metričke
<b>Raspršivač</b>		
Maksimalna dobava	1,1 g/m	4,2 l/m
Maksimalna veličina mlaznice	0,033	0,033
Izlaz tekućine npsm	1/4 inča	1/4 inča
Ciklusi	195 po galonu	52 po litri
Generator Maksimalno	5000 W	5000 W
120V, A, Hz	15, 50/60	
230 V, A, Hz	10, 50/60	
<b>Dimenzije</b>		
<b>Težina:</b>		
Standardna Lo-Boy serija	98 lb	45 kg
Standardna Hi-Boy serija	97 lb	44 kg
Serija ProContractor	107 lb	49 kg
<b>Visina:</b>		
Standardna Lo-Boy serija	27,5 inča	69,9 cm
Standardna Hi-Boy serija	28,5 inča (ručka spuštена) 38,75 inča (ručka podignuta)	72,4 cm (ručka spuštена) 98,4 cm (ručka podignuta)
Serija ProContractor	39 inča	99 cm
<b>Duljina:</b>		
Standardna Lo-Boy serija	37 inča	94 cm
Standardna Hi-Boy serija	26 inča	66 cm
Serija ProContractor	29,5 inča	75 cm
<b>Širina:</b>	22,5 inča	57,2 cm
<b>Mokri dijelovi</b>		
	ugljični čelik presvučen cinkom i niklom, najlon, nehrđajući čelik, PTFE, Acetel, koža, UHMWPE, aluminij, volframov karbid, PEEK, mjed	
<b>Razina buke</b>		
Snaga zvuka	91 dBa*	91 dBa*
Pritisak zvuka	82 dBa*	82 dBa*
	* prema ISO 3744 mjereno pri 3,1 stopi	* prema ISO 3744 mjereno pri 1 m

## Raspršivači 1095

	Američke	Metričke
<b>Raspršivač</b>		
Maksimalna dobava	1,2 g/m	4,5 l/m
Maksimalna veličina mlaznice	0,035	0,035
Izlaz tekućine npsm	1/4 inča	1/4 inča
Ciklusi	123 po galonu	33 po litri
Generator Maksimalno	5000 W	5000 W
120V, A, Hz	15, 50/60	
230 V, A, Hz	10, 50/60	
<b>Dimenzije</b>		
<b>Težina:</b>		
Standardna serija	116 lb	53 kg
Serija ProContractor	131 lb	59 kg
Serija IronMan	120 lb	54 kg
<b>Visina:</b>		
Serija Standard i IronMan	29,5 inča (ručka spuštена) 38,5 inča (ručka podignuta)	74,9 cm (ručka spuštена) 97,8 cm (ručka podignuta)
Serija ProContractor	39 inča	99 cm
<b>Duljina:</b>		
Serija Standard i IronMan	26 inča	66 cm
Serija ProContractor	28 inča	71 cm
<b>Širina:</b>	24 inča	61 cm
<b>Mokri dijelovi</b>		
	uglični čelik presvučen cinkom i niklom, najlon, nehrđajući čelik, PTFE, Acetel, koža, UHMWPE, aluminij, volframov karbid, PEEK, mjed	
<b>Razina buke</b>		
Snaga zvuka	91 dBa*	91 dBa*
Pritisak zvuka	82 dBa*	82 dBa*
	* prema ISO 3744 mjereno pri 3,1 stopi	* prema ISO 3744 mjereno pri 1 m

## Raspršivači 1595

	Američke	Metričke
<b>Raspršivač</b>		
Maksimalna dobava	1,35 g/m	5,1 l/m
Maksimalna veličina mlaznice	0,039	0,039
Izlaz tekućine npsm	1/4 inča	1/4 inča
Ciklusi	110 po galonu	29 po litri
Generator Maksimalno	5000 W	5000 W
120V, A, Hz	20, 50/60	
<b>Dimenzije</b>		
<b>Težina:</b>		
Serija Standard	124 lb	56 kg
Serija ProContractor	138 lb	63 kg
Serija IronMan	128 lb	28 kg
<b>Visina:</b>		
Serija Standard i IronMan	29,5 inča (ručka spuštена) 38,5 inča (ručka podignuta)	74,9 cm (ručka spuštена) 97,8 cm (ručka podignuta)
Serija ProContractor	39 inča	99 cm
<b>Duljina:</b>		
Serija Standard i IronMan	26 inča	66 cm
Serija ProContractor	28 inča	71 cm
<b>Širina:</b>		
Serija Standard i IronMan	24 inča	61 cm
Serija ProContractor	24 inča	61 cm
<b>Mokri dijelovi</b>		
	uglični čelik presvučen cinkom i niklom, najlon, nehrđajući čelik, PTFE, Acetel, koža, UHMWPE, aluminij, volframov karbid, PEEK, mjed	
<b>Razina buke</b>		
Snaga zvuka	91 dBa*	91 dBa*
Pritisak zvuka	82 dBa*	82 dBa*
	* prema ISO 3744 mjereno pri 3,1 stopi	* prema ISO 3744 mjereno pri 1 m

## Raspršivači Mark IV HD

	Američke	Metričke
<b>Raspršivač</b>		
Maksimalna dobava	1,1 g/m	4,2 l/m
Maksimalna veličina mlaznice		
Sjevernoamerički modeli	0,033	0,033
Međunarodni modeli	0,031	0,031
Izlaz tekućine npsm	3/8 inča	3/8 inča
Ciklusi	195 po galonu	52 po litri
Generator Maksimalno	5000 W	5000 W
120V, A, Hz	15, 50/60	
230 V, A, Hz	10, 50/60	
<b>Dimenzije</b>		
<b>Težina:</b>		
Serija Standard	101 lb	46 kg
Serija ProContractor	109 lb	49 kg
<b>Visina:</b>		
Standardna serija	28,5 inča (ručka spuštена) 38,75 inča (ručka podignuta)	72,4 cm (ručka spuštена) 98,4 cm (ručka podignuta)
Serija ProContractor	39 inča	99 cm
<b>Duljina:</b>		
Standardna serija	26 inča	66 cm
Serija ProContractor	29,5 inča	75 cm
<b>Širina:</b>	22,5 inča	57,2 cm
Mokri dijelovi		
	uglični čelik presvučen cinkom i niklom, najlon, nehrđajući čelik, PTFE, Acetel, koža, UHMWPE, aluminij, volframov karbid, PEEK, mjed	
Razina buke		
Snaga zvuka	91 dBa*	91 dBa*
Pritisak zvuka	82 dBa*	82 dBa*
	* prema ISO 3744 mjereno pri 3,1 stopi	* prema ISO 3744 mjereno pri 1 m

## Raspršivači Mark V HD

	Američke	Metričke
<b>Raspršivač</b>		
Maksimalna dobava	1,35 g/m	5,1 l/m
Maksimalna veličina mlaznice		
Sjevernoamerički i britanski modeli	0,039	0,039
Međunarodni modeli	0,035	0,035
Izlaz tekućine npsm	3/8 inča	3/8 inča
Ciklusi	110 po galonu	29 po litri
Generator Maksimalno	5000 W	5000 W
120V, A, Hz	20, 50/60	
230V, A, Hz	10, 50/60	
<b>Dimenzije</b>		
<b>Težina:</b>		
Standardna serija	125 lb	57 kg
Serija ProContractor	141 lb	64 kg
Serija IronMan	129 lb	59 kg
<b>Visina:</b>		
Serija Standard i IronMan	29,5 inča (ručka spuštена) 38,5 inča (ručka podignuta)	74,9 cm (ručka spuštена) 97,8 cm (ručka podignuta)
Serija ProContractor	39 inča	99 cm
<b>Duljina:</b>		
Serija Standard i IronMan	26 inča	66 cm
Serija ProContractor	28 inča	71 cm
<b>Širina:</b>		
	24 inča	61 cm
Mokri dijelovi		
	ugljični čelik presvučen cinkom i niklom, najlon, nehrđajući čelik, PTFE, Acetel, koža, UHMWPE, aluminij, volframov karbid, PEEK, mjed	
Razina buke		
Snaga zvuka	91 dBa*	91 dBa*
Pritisak zvuka	82 dBa*	82 dBa*
	* prema ISO 3744 mjereno pri 3,1 stopi	* prema ISO 3744 mjereno pri 1 m

## Raspršivači Mark VII HD

	Američke	Metričke
<b>Raspršivač</b>		
Maksimalna dobava	1,58 l/m	6,0 l/m
Maksimalna veličina mlaznice	0,041 inča	0,041 inča
Izlaz tekućine npsm	1/2 inča	1/2 inča
Ciklusi	97 po galonu	26 po litri
Generator Maksimalno	5000 W	5000 W
230 V, A, Hz	16, 50/60	
<b>Dimenzije</b>		
<b>Težina:</b>		
Serija Standard	132 lb	60 kg
Serija ProContractor	148 lb	67 kg
Serija IronMan	136 lb	62 kg
<b>Visina:</b>		
Serija Standard i IronMan	29,5 inča (ručka spuštена) 38,5 inča (ručka podignuta)	74,9 cm (ručka spuštена) 97,8 cm (ručka podignuta)
Serija ProContractor	39 inča	99 cm
<b>Duljina:</b>		
Serija Standard i IronMan	26 inča	66 cm
Serija ProContractor	28 inča	71 cm
<b>Širina:</b>	24 inča	61 cm
<b>Mokri dijelovi</b>		
	uglični čelik presvučen cinkom i niklom, najlon, nehrđajući čelik, PTFE, Acetel, koža, UHMWPE, aluminij, volframov karbid, PEEK, mjed	
<b>Razina buke</b>		
Snaga zvuka	91 dBa*	91 dBa*
Pritisak zvuka	82 dBa*	82 dBa*
	* prema ISO 3744 mjereno pri 3,1 stopi	* prema ISO 3744 mjereno pri 1 m



## Raspršivači Mark X HD

	Američke	Metričke
<b>Raspršivač</b>		
Maksimalna dobava	2,1 g/m	8 l/m
Maksimalna veličina mlaznice	0,045 inča	0,045 inča
Izlaz tekućine npsm	1/2 inča	1/2 inča
Ciklusi	70 po galonu	19 po litri
Generator Maksimalno	5000 W	5000 W
230 V, A, Hz	16, 50/60	
<b>Dimenzije</b>		
<b>Težina:</b>		
Serija Standard	150 lb	68 kg
Serija ProContractor	166 lb	75 kg
Serija IronMan	154 lb	70 kg
<b>Visina:</b>		
Serija Standard i IronMan	29,9 inča (ručka spuštена) 40,1 inča (ručka podignuta)	76 cm (ručka spuštена) 102 cm (ručka podignuta)
Serija ProContractor	39 inča	99 cm
<b>Duljina:</b>		
Serija Standard i IronMan	26 inča	66 cm
Serija ProContractor	30 inča	75 cm
<b>Širina:</b>	24 inča	61 cm
<b>Mokri dijelovi</b>		
	ugljični čelik presvučen cinkom i niklom, najlon, nehrđajući čelik, PTFE, Acetel, koža, UHMWPE, aluminij, volframov karbid, PEEK, mjed	
<b>Razina buke</b>		
Snaga zvuka	91 dBa*	91 dBa*
Pritisak zvuka	82 dBa*	82 dBa*
	* prema ISO 3744 mjereno pri 3,1 stopi	* prema ISO 3744 mjereno pri 1 m

Svi ovdje spomenuti trgovački znakovi ili registrirani trgovački znakovi imovina su njihovih odgovarajućih vlasnika.

## Sukladnost

### Odobrenja za radijske frekvencije

Frekvencija prijenosa (svi modeli): 2,4 GHz  
Snaga prijenosa (svi modeli): +8 dBm





**NAPOMENA:** Obavijest FCC/IC (svi modeli)  
Sadrži FCC ID: QOQBGM13P  
Sadrži IC: 5123A-BGM13P

Priloženi uređaj u skladu je s Dijelom 15 FCC pravila i s Industry Canada RSS standardima izuzetima od licenciranja. Rad je podložen dvama uvjetima: (1) ovaj uređaj ne smije uzrokovati štetne smetnje, i (2) ovaj uređaj mora prihvatiti sve primljene smetnje, uključujući smetnje koje mogu uzrokovati neželjeni rad.

Promjene ili izmjene koje nisu izričito odobrene od strane odgovorne za sukladnost mogu uzrokovati poništenje korisnikove ovlasti da radi s ovom opremom.

Ova oprema nema zaštitu od štetnih smetnji i ne smije stvarati smetnje na propisno autoriziranim sustavima.

Uređaj opremljen pločom BGM13P22A s homologacijskim kodom ANATEL 01330-19-03402.

		 TA-2018/3767 ICASA APPROVED		 R 209-J00282
			<b>R-R-CE8-AR0573A</b> <b>R-R-CE8-AR1050A</b> <b>R-R-CE8-AR1050B</b> <b>R-R-CE8-AR1050C</b> <b>R-R-CE8-AR1050D</b> <b>R-C-BGT-BGM13P22</b>	

### Kalifornijski propis 65



**UPOZORENJE:** Ovaj proizvod može vas izvrgnuti djelovanju kemijskih tvari za koje je u saveznoj državi Kaliforniji utvrđeno da uzrokuju rak, bolesti novorođenčadi ili druga reproduktivna oštećenja. Više informacija potražite na [www.P65Warnings.ca.gov](http://www.P65Warnings.ca.gov).

## Standardno jamstvo za proizvode marke Graco

Tvrtka Graco jamči da sva oprema navedena u ovom dokumentu, koju proizvodi tvrtka Graco i koja nosi njezino ime, ispravna obzirom na materijal i izradu na datum prodaje prvom kupcu. Uz iznimku bilo kakvog posebnog, proširenog ili ograničenog jamstva koje izdaje tvrtka Graco, tvrtka Graco će u razdoblju od dvanaest mjeseci od dana prodaje popraviti ili zamijeniti bilo koji dio opreme za koji ocijeni da je neispravan. Ovo jamstvo primjenjuje se jedino ako je oprema postavljena, korištena i održavana sukladno pismenim preporukama tvrtke Graco.

Ovo jamstvo ne obuhvaća, i tvrtka Graco nije odgovorna za općenitu istrošenost uređaja ili bilo kakav kvar, oštećenje ili istrošenost nastale uslijed pogrešnog postavljanja, pogrešne primjene, abrazije, korozije, neodgovarajućeg ili neispravnog održavanja, nemara, nezgode, neovlaštenog rukovanja ili zamjene s neoriginalnim dijelovima drugih proizvođača. Tvrtka Graco nije odgovorna ni za kvar, oštećenje ili istrošenost nastalu zbog nekompatibilnosti opreme Graco sa strukturama, dodatnim priborom, opremom ili materijalom koji ne isporučuje tvrtka Graco ili zbog neodgovarajućeg dizajna, proizvodnje, postavljanja, rada ili održavanja struktura, dodatnog pribora, opreme ili materijala koje ne isporučuje tvrtka Graco.

Ovo jamstvo uvjetovano je prethodno plaćenim povratom opreme koja se smatra neispravnom ovlaštenom distributeru tvrtke Graco u svrhu potvrde neispravnosti. Ako se potvrdi neispravnost opreme, tvrtka Graco besplatno će popraviti ili zamijeniti sve neispravne dijelove. Oprema će se vratiti izvornom kupcu uz prethodno plaćeni prijevoz. Ako se pregledom opreme ne otkrije neispravnost materijala ili neispravnost vezana uz izradu, popravci će se izvršiti za razumnu naknadu, koja može uključivati troškove dijelova, rada i prijevoza.

### **OVO JE EKSKLUZIVNO JAMSTVO I ZAMJENJUJE SVA DRUGA IZRIČITA ILI IMPLICIRANA JAMSTVA, UKLJUČUJUĆI, ALI NIJE OGRANIČENO NA JAMSTVO O MOGUĆNOSTI PRODAJE ILI JAMSTVO O PRIMJERENOSTI ZA NEKU ODREĐENU NAMJENU.**

Isključiva obaveza tvrtke Graco i isključivi pravni lijek kupca za bilo kakvo kršenje jamstva odredit će se u skladu s prethodno navedenim. Kupac je suglasan da neće biti dostupan nijedan drugi pravni lijek (uključujući, ali ne ograničavajući se na slučajne ili posljedične naknade štete za izgublenu dobit, gubitak prodaje, ozljede osoba ili imovinske štete te bilo kakav drugi slučajni ili posljedični gubitak). Bilo kakav postupak zbog kršenja jamstva mora se pokrenuti unutar dvije (2) godine od datuma prodaje.

**TVRTKA GRACO NE DAJE NIKAKVO JAMSTVO I ODBACUJE SVA IMPLICIRANA JAMSTVA DOPUSTIVOSTI ZA PRODAJU I PRIKLADNOSTI ZA ODREĐENU SVRHU, U VEZI S DODATNIM PRIBOROM, OPREMOM, MATERIJALOM ILI KOMPONENTAMA KOJE TVRTKA GRACO PRODAJE ALI NE PROIZVODI.** Ovi dijelovi koje Graco prodaje, ali ne proizvodi (primjerice elektromotori, prekidači, crijevo i sl.) podložni su jamstvu svojih proizvođača, ako ono postoji. Tvrtka Graco pružit će kupcu razumnu pomoć u bilo kakvom postupku zbog kršenja ovakvih jamstava.

Ni u kom slučaju tvrtka Graco neće biti odgovorna za neizravnu, slučajnu, posebnu ili posljedičnu štetu prouzročenu ovom opremom koju isporuči tvrtka Graco, ili opremanjem, radom, ili uporabom bilo kakvih proizvoda ili drugih dobara prije prodanih, bilo zbog kršenja ugovora, kršenja jamstva, nemara tvrtke Graco ili iz drugih razloga.

# Obavijesti tvrtke Graco

Najnovije informacije o proizvodima Graco potražite na [www.graco.com](http://www.graco.com).

Podatke o patentnima potražite na [www.graco.com/patents](http://www.graco.com/patents).

**ZA NARUČIVANJE** obratite se svom distributeru Graco ili nazovite 1-800-690-2894 kako biste doznali koji vam je najbliži distributer.



*Svi pisani i vizualni podaci sadržani u ovom dokumentu odražavaju zadnje podatke o proizvodu dostupne u trenutku objave. Graco zadržava pravo izmjene bez prethodne najave.*

Prijevod izvornih uputa. This manual contains Croatian. MM 3A6342

**Sjedište tvrtke Graco:** Minneapolis  
**Međunarodne podružnice:** Belgija, Kina, Japan, Koreja

**GRACO INC. AND SUBSIDIARIES • P.O. BOX 1441 • MINNEAPOLIS MN 55440-1441 • SAD**

**Autorska prava 2018, proizvodne lokacije tvrtke Graco Inc. registrirane su u skladu s ISO 9001**

[www.graco.com](http://www.graco.com)

Revizija G, travanj 2023