

# Töötamine, osad



**695 / 795 / 1095 / 1595 / Mark IV HD / Mark V HD / Mark VII HD / Mark X HD Elektrilised vaakumpihustid**

**3A6681G**

ET

***Ainult professionaalseks kasutuseks. Pole mõeldud kasutamiseks plahvatusohtlikus keskkonnas ega ohtlikes tingimustes. Ehitusvärvide ja katete portatiivsete, alarõhuga toimiva pihustamise jaoks.***

**Mudelid: 695 / 795 / 1095 / 1595 / Mark IV HD / Mark V HD / Mark VII HD / Mark X HD**

**Maksimaalne töösurve 22,8 MPa (228 bar, 3300 psi)**

**Lisateavet 4 mudeli kohta vt lk .**



## **Tähtsad ohutusjuhised**

Enne seadme kasutamist lugege läbi selles kasutusjuhendis toodud hoiatused ja juhised ning kasutamise ja osade juhised lk 2. Tutvuge juhtnuppude ja seadme õige kasutusega. Hoidke kõik juhised alles.

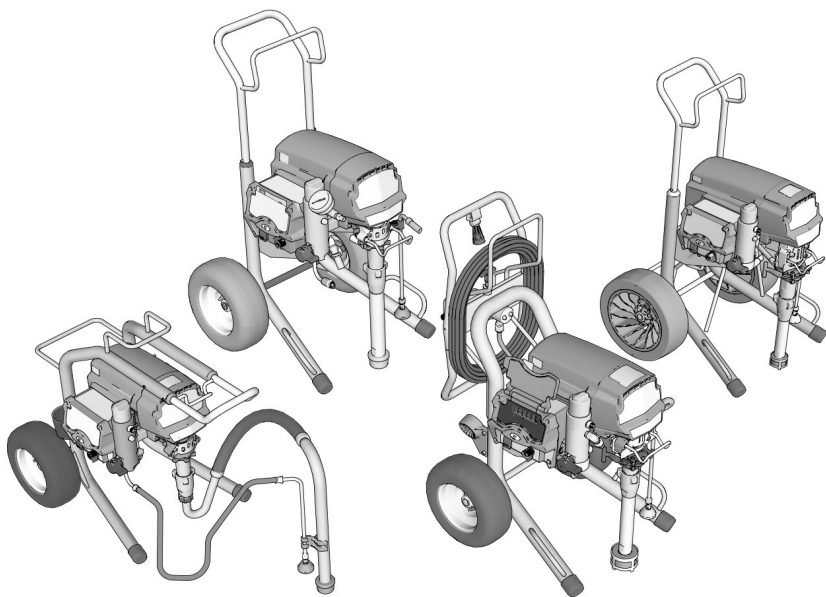

**Kasutage ainult Graco originaalvaruosi.**

**Muude kui Graco osade kasutamisel võib garantii muutuda kehtetuks.**

## Enne pihustamist

### **Tutvuge olulise ohutusteabe hoiatustega.**

TÄHTIS! Lugege põhjalikult läbi ja kasutage häid ohutustavasid.

### **Seotud juhendid**

3A6285	Contractor PC pihustuspüstolid
311254	Flex Plus pihustuspüstol
309495	Võimas Inline pihustuspüstol
308491	Võimas Texture pihustuspüstol
3A6584	Kolbpump
3A6583	ProConnect™ Kolbpump







Juhendid leiate ka veebisaidilt [www.graco.com](http://www.graco.com)

# Sisukord

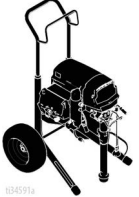

<b>Enne pihustamist</b> .....	<b>2</b>
<b>Sisukord</b> .....	<b>3</b>
<b>Mudelid</b> .....	<b>4</b>
<b>Hoiatused</b> .....	<b>7</b>
<b>Tundke oma pihustit</b> .....	<b>11</b>
<b>Tundke oma juhtseadisi</b> .....	<b>14</b>
<b>Seadistamine</b> .....	<b>15</b>
Pihusti kokkupanek .....	15
QuikReel™ .....	16
Maandus .....	17
Nõuded elektritoitele .....	17
Pikendusjuhtmed .....	17
Ämbrid .....	17
<b>Käivitamine</b> .....	<b>18</b>
Rõhu alandamise protseduur .....	18
10/16-ampriline lüliti .....	19
15/20-ampriline lüliti .....	19
Hoiuvedeliku väljaloputamine .....	19
Värvi kurnamine .....	20
Täitepump .....	21
Pihustuspüstoli ja vooliku täitmine .....	21
Värviambri täitmine .....	22
<b>Pihustamine</b> .....	<b>23</b>
<b>Puhastamine</b> .....	<b>26</b>
<b>WatchDog</b> .....	<b>29</b>
<b>Rakendus BlueLink™</b> .....	<b>30</b>
<b>LED-kuvar</b> .....	<b>32</b>
<b>Hooldus</b> .....	<b>35</b>
<b>Veaotsing</b> .....	<b>36</b>
<b>695/795 Lo-Boy standardosad</b> .....	<b>50</b>
<b>695/795/Mark IV HD Hi-Boy standardosad</b> .....	<b>52</b>
<b>1095/1595/Mark V/Mark VII HD Hi-Boy standardosad</b> .....	<b>54</b>
<b>Mark X HD standardosad</b> .....	<b>56</b>
<b>695/795/Mark IV HD ProContractor osad</b> .....	<b>58</b>
<b>1095/1595/Mark V HD/Mark VII HD ProContractor osad</b> .....	<b>60</b>
<b>Mark X HD ProContractor osad</b> .....	<b>62</b>
<b>1095/1595/Mark V HD /Mark VII HD IronMan osad</b> .....	<b>64</b>
<b>Mark X HD IronMan osad</b> .....	<b>66</b>
<b>ProContractor QuikReel</b> .....	<b>68</b>
<b>Pihustuspüstol ja voolik</b> .....	<b>69</b>
<b>Filter</b> .....	<b>70</b>
<b>Juhtelement</b> .....	<b>72</b>
<b>Elektriskeemid</b> .....	<b>74</b>
<b>Tehnilised andmed</b> .....	<b>78</b>
<b>Ühilduvus</b> .....	<b>86</b>
Raadiosageduste kinnitused .....	86
CALIFORNIA OSARIIGI SEADUS NR 65 .....	86
<b>Graco standardgarantii</b> .....	<b>87</b>
<b>Graco teave</b> .....	<b>88</b>

## Mudelid

### 695 mudelid







			Standardne Lo-Boy	Standardne Hi-Boy	ProContractor
	<b>Pinge</b>	<b>Mudel</b>			
	120 NEMA 5-15	Ultra MAX II 695	17E572	17E574	17E577
		Ultimate MX II 695	826222	826223	826224
	230 CEE 7/7	Ultra MAX II 695		17E632	17E635
	230 Europe Multi	Ultra MAX II 695		17E633	17E636
	110 UK	Ultra MAX II 695		17E634	17E637
	230 Austraalia ja Uus-Meremaa / Korea	Ultra MAX II 695	17E610	17E613	17E614
	230 Aasia ja Vaikse ookeani	Ultra MAX II 695			26C981
	100 Jaapan/Taiwan	Ultra MAX II 695		26C982	26C983

### 795 mudelid

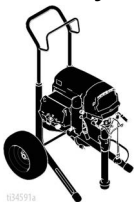

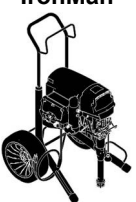

			Standardne Lo-Boy	Standardne Hi-Boy	ProContractor
	120 NEMA 5-15	Ultra MAX II 795		17E579	17E582
		Ultimate MX II 795		826225	826226
	230 CEE 7/7	Ultra MAX II 795		17E639	17E642
	230 Europe Multi	Ultra MAX II 795		17E640	17E643
	110 UK	Ultra MAX II 795		17E641	17E644
	230 Austraalia ja Uus-Meremaa / Korea	Ultra MAX II 795	17E616	17E617	17E619
	230 Aasia ja Vaikse ookeani	Ultra MAX II 795			26C987
	100 Jaapan/Taiwan	Ultra MAX II 795		26C985	26C986





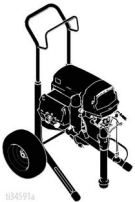



## 1095 mudelid

			Standardne Hi-Boy	ProContractor	IronMan
	<b>Pinge</b>	<b>Mudel</b>			
	120 NEMA 5-15	Ultra MAX II 1095	17E583	17E585	17E586
		Ultimate MX II 1095	826227	826228	826229
	230 CEE 7/7	Ultra MAX II 1095	17E646	17E647	17E650
	230 Europe Multi	Ultra MAX II 1095		17E648	
	230 Austraalia ja Uus-Meremaa / Korea	Ultra MAX II 1095	17E620	17E621	17E623
	230 Aasia ja Vaikse ookeani	Ultra MAX II 1095		26C987	
	100 Jaapan / Taiwan	Ultra MAX II 1095	26C988	26C986	

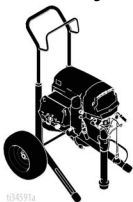
## 1595 mudelid

			Standardne Hi-Boy	ProContractor	IronMan
	<b>Pinge</b>	<b>Mudel</b>			
	120 NEMA 5-20	Ultimate MX II 1595		826233	
		Ultra MAX II 1595		17E593	
	120 NEMA 5-15	Ultra MAX II 1595	17E589	17E596	17E594
		Ultimate MX II 1595	826230	826232	826234

## Mark HD mudelid

			Standardne Hi-Boy	ProContractor	IronMan
	<b>Pinge</b>	<b>Mudel</b>			
	120 NEMA 5-15	Mark IV HD	17E603	17E604	
	120 NEMA 5-20	Mark V HD		17E628	
	120 NEMA 5-15	Mark V HD	17E605	17E606	17E607
	230 NEMA L6-30	Mark X HD	17E608	17E609	
	230 CEE 7/7	Mark IV HD	17E651	17E653	
		Mark V HD	17E655	17E660	17E664
		Mark VII HD	17E665	17E667	17H895
		Mark X HD	17E669	17E671	17H897
	230 Europe Multi	Mark IV HD	17E652	17E654	
		Mark V HD		17E661	
		Mark VII HD	17E666	17E668	17H896
110 UK	Mark X HD	17E670	17E672	17H898	
	230 Austraalia ja Uus-Meremaa / Korea	Mark V HD		17E663	17E629
		Mark VII HD		26C993	
		Mark X HD		17E674	
	230 Aasia ja Vaikse ookeani	Mark IV HD	17E624		
		Mark V HD	17E657	26C990	
		Mark VII HD	26C992		
		Mark X HD	17E673	26C995	
100 Jaapan / Taiwan	Mark V HD		26C991		

## Hoiatused

Järgmised hoiatused puudutavad seadme seadistamist, kasutamist, maandamist, hooldamist ja parandamist. Hüüumärk osutab üldistele hoiatusetele ja ohusümbolid viitavad toimingutega seotud ohtudele. Kui leiata need sümbolid kasutusjuhendi põhitekstist või hoiatussiltidelt, vaadake nende tähendust jaotisest Hoiatused. Kasutusjuhendi põhitekstis võib esineda tootele iseloomulikke ohusümboleid ja hoiatusi, mida selles jaotises ei käsitleta.

### HOIATUS



#### MAANDUS

See toode tuleb maandada. Elektrilühise tekke korral vähendab maandus elektrilöögirisiki, juhtides elektrivoolu maandusjuhtmesse. See toode on varustatud juhtmega, millel on maandusjuhe koos sobiva maandatud pistikuga. Pistik tuleb ühendada pistikupessa, mis on paigaldatud ja maandatud kõigi kohalike koodeksite ja regulatsioonide järgi.

- Maandusega pistiku vale paigaldamise tulemuseks võib olla elektrilöögioht.
- Kui on vajalik juhtme või pistiku parandamine või vahetamine, ärge ühendage maandusjuhet ühegi lameda pistikuharuga.
- Maandusjuhe on isolatsiooniga, mille välispind on roheline ja kas kollaste triipudega või ilma nendeta.
- Kui te ei mõista maandamisjuhendit täielikult või kahtlustate, et toode ei ole õigesti maandatud, pidage nõu kvalifitseeritud elektrikuga või hooldustehnikuga.
- Kui pistik ei sobi kontakti, siis ärge kaasasolevat pistikut muutke, vaid laske kvalifitseeritud elektrikul paigaldada sobiv pistikupesa.
- Toode on mõeldud kasutamiseks vooluvõrgus nominaalpingega 120 või 230 V ning selle maandusega pistik sarnaneb alltoodud joonisel näidatud pistikule.

120V US

230V

230V ANZ

230V India

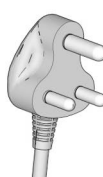

ti24583c

- Ühendage toode pistikupessa, millel on pistikuga sama konfiguratsioon.
- Ärge kasutage selle tootega kolm-kahe adapterit.

#### Pikendusjuhtmed:

- Kasutage ainult kolmekülgset pikendusjuhet, millel on maanduspistik ja kontakt, millesse toote pistik sobib.
- Veenduge, et teie pikendusjuhe ei oleks vigastatud. Kui pikendusjuhtme kasutamine on vajalik, kasutage vähemalt 12 AWG (2,5 mm<sup>2</sup>) juhet, mis sobib tootele vajaliku voolu juhtimiseks.
- Väiksema juhtme kasutamine võib põhjustada juhtmes pingelanguse, toitekaotuse ja seadme ülekuumenemise.

Elektrijuhi suurus		Pikkus
AWG (Ameerika juhtmesortiment)	Meetermõõdustik	Maksimum
12	2,5 mm <sup>2</sup>	50 jalga (15 m)



## HOIATUS



### TULEKAHJU- JA PLAHVATUSOHT

Kergesti süttivad aaurud, nt lahusti- ja värviaaurud, võivad tööpiirkonnas süttida või plahvatada. Tulekahju ja plahvatuse vältimiseks pöörake tähelepanu järgmisele.



- Vältige tuleohtlike või kergesti süttivate materjalide pihustamist lahtise leegi või selliste süüteallikate läheduses nagu sigaretid, mootorid ja elektriseadmed.



- Värv või lahusti voolamine läbi seadme võib tekitada staatilist elektrit. Staatiline elekter põhjustab värvi- või lahustiaurude läheduses tule- või plahvatusohtu. Kõik pihustussüsteemi osad, sh pump, voolik, püstol ja pihustusosalal või selle ümber olevad esemed, tuleb korralikult maandada, et oleks tagatud kaitse staatilise elektri ja sädemete eest. Kasutage Graco juhtivaid või maandatud kõrgsurve vaakumvärvipihusti voolikuid.



- Veenduge, et kõik mahutid ja kogumissüsteemid oleks staatilise laengu vältimiseks maandatud. Ärge avage ämbrimuhve, kui need ei ole antistaatilised või juhtivad.

- Ühendage maandusega pistikupesaga külge ja kasutage maandatud pikendusjuhtmeid. Ärge kasutage adapterit, et muuta kolmeaharuline pistik/kontakt kaheaharuliseks.

- Ärge kasutage halogeenitud süsivesinikke sisaldavaid värve ega lahusteid.

- Ärge pihustage tuleohtlike ega kergesti süttivaid vedelikke suletud ruumis.

- Tagage pihustusosalal hea ventilatsioon. Võimaldage piisavas koguses värske õhu liikumist läbi pihustusala.

- Pihusti tekitab sädemeid. Hoidke pumbaplokki pihustamise, loputamise, puhastamise ja hoolduse ajal hea ventilatsiooniga kohas vähemalt 20 jala (6,1 m) kaugusel pihustuspiirkonnast. Äge pihustage pumbale.

- Ärge suitsetage pihustamisosalal ega pihustage sädemete ja lahtise tule lähedal.

- Ärge kasutage pihustusosalas lüliteid, mootoreid ega sarnaseid sädemeid tekitavaid tooteid.

- Hoidke ala puhas ja vaba värvi- või lahustimahutitest, lappidest ja muudest tuleohtlikest materjalidest.

- Tundke pihustatavate värvide ja lahustite koostist. Lugege läbi kõik värvide ja lahustitega kaasas olevad ohutuskaardid ja pakendite märgised. Järgige värvi või lahusti tootja ohutusnõudeid.

- Hoidke tööpiirkonnas käepärast töötav tulekustuti.



### ELEKTRILÖÖGIOHT

See seade tuleb maandada. Süsteemi vale maandamine, seadistus või kasutamine võib põhjustada elektrilöögi.



- Enne seadme hooldamist lülitage see välja ja eemaldage toitejuhe pistikupesast.

- Kasutage ainult õigesti maandatud pistikupesit.

- Kasutage ainult 3-kiulisi pikendusjuhtmeid.

- Veenduge, et toite- ja pikendusjuhtmete maandustihvid oleksid kahjustamata.

- Ärge jätke seadet vihma kätte. Hoidke siseruumides.

- Enne hooldamist võtke pistik vooluvõrgust välja ja oodake viis minutit.

## ⚠ HOIATUS

### NAHASSE TUNGIMISE OHT



Kõrgsurvepihusti joa sattumisel nahale võivad mürgid tungida kehasse ja põhjustada raskeid kehavigastusi. Sellisel juhul tuleb **viivitamatult pöörduda arsti poole**.



- Ärge suunake pihustuspüstolit inimese poole ega pihustage ühelegi inimesele või loomale.
- Hoidke käed ja teised kehaosad väljutasavast eemal. Näiteks ärge üritage lekkeid peatada ühegi kehaosaga.



- Kasutage alati pihustusotsaku kaitset. Ärge pihustage ilma pihustusotsaku kaitsmeta.
- Kasutage Graco pihustusotsakuid.



- Olge pihustusotsakute puhastamisel ja vahetamisel ettevaatlik. Juhul kui pihustusotsak pihustamisel ummistub, järgige seadme väljalülitamiseks ja rõhu alandamiseks **rõhu alandamise protseduuri**, enne kui eemaldate pihustusotsaku puhastamiseks.



- Rõhk püsib seadmes ka pärast toite väljalülitamist. Ärge jätke seadet järelevalveta vooluvõrku ega rõhu alla. Järgige **Rõhu vabastamise protseduuri**, kui seade jääb järelevalveta või seisma, aga ka enne hooldamist, puhastamist ja detailide eemaldamist.
- Kontrollige voolikuid ja muid osi kahjustuste suhtes. Asendage kahjustatud voolikud või muud osad.

- Süsteem suudab tekitada 20,7 MPa (207 baari, 3000 psi) survet. Kasutage Graco varuosi või lisatarvikuid, mis on lubatud kasutamiseks vähemalt survega 20,7 MPa (207 baari, 3000 psi).

- Kui pihustiga ei töötata, lukustage alati päästik. Veenduge, et päästikulukk töötaks korralikult.

- Enne seadme kasutamist kontrollige, kas kõik ühendused on kindlad.

- Õppige selgeks seadme kiire peatamine ja rõhu kiire alandamine. Tutvuge põhjalikult juhtnuppudega.

### SEADME VÄÄRKASUTUSE OHT



Seadme väärkasutamine võib põhjustada surma või raskeid vigastusi.



- Kandke värvimisel alati sobivaid kindaid, silmakaitsmeid ja respiraatorit või maski.

- Ärge töötage või pihustage laste läheduses. Hoidke seadet alati lastele kättesaamatus kohas.

- Ärge sirutage liiga kaugemale ega seiske ebakindlal toel. Töötage kogu aeg sobivas ja kindlas asendis.

- Olge tähepanelik ja jälgige oma tegevust.

- Ärge kasutage seadet, kui olete väsinud või uimastite või alkoholi mõju all.

- Ärge väänake voolikut ega keerake seda sõlme.

- Vältige vooliku kokkupuudet Graco poolt määratletust kõrgema temperatuuri või rõhuga.

- Ärge kasutage voolikut tugevuselemendina või seadmete tõstmiseks.

- Ärge pihustage voolikuga, mis on lühem kui 7,62 m (25 jalga).

- Ärge muutke ega modifitseerige seadet. Muutmine võib tühistada vastavustunnistused ja põhjustada ohte.

- Veenduge, et kõik seadmed oleks hinnatud ja heaks kiidetud kasutamiseks keskkonnas, kus te seda kasutate.

### RÕHU ALL OLEVATE ALUMIINIUMOSADEGA SEOTUD RISK



Alumiiniumiga ühildumatute vedelike kasutamine survestatud seadmetes võib põhjustada tugevat keemilist reaktsiooni ja seadme purunemist. Selle hoiatuse mittejärgimine võib põhjustada surma, raskeid vigastusi või varalist kahju.

- Ärge kasutage 1,1,1-trikloroetaani, metüülkloriidi või teisi halogeenitud süsivesinikke sisaldavaid lahusteid ja vedelikke.

- Ärge kasutage kloorvalgendit.

- Paljud muud vedelikud võivad sisaldada kemikaale, mis võivad alumiiniumiga reageerida. Sobivuse kindlaks tegemiseks võtke ühendust oma varustajaga.

## HOIATUS



### LIIKUVATE OSADEGA SEOTUD OHT

Liikuvad osad võivad sõrmi või teisi kehaosi muljuda või need ära lõigata.

- Vältige kokkupuudet liikuvate osadega.
- Ärge kasutage seadmeid, millelt on eemaldatud kaitsmed või katted.
- Seade võib hoiatuseta tööle hakata. Enne seadmete kontrollimist, liigutamist või hooldamist järgige **surve alandamise protseduuri** ning lahutage kõik toiteallikad.



### TOKSILISTE VEDELIKE VÕI AURUDEGA SEOTUD OHT

Toksilised vedelikud või aaurud võivad silma või nahale sattumisel, sissehingamisel või allaneelamisel põhjustada tõsiseid vigastusi või surma.

- Lugege ohutuse andmelehti (SDS), et õppida tundma kasutusel olevate vedelike spetsiifilisi ohtusid.
- Säilitage ohtlikke vedelikke heakskiidetud anumates ja käideldge need jäätmena vastavalt kehtivatele juhistele.



### ISIKUKAITSEVAHENDID

Kandke asjakohaseid kaitsevahendeid, kui olete tööpiirkonnas, et hoida ära raskeid vigastusi, sh silmavigastused, kuulmise kadu, toksiliste aurude sissehingamine ja põletushaavad. Kaitsevarustuse hulka kuuluvad muu hulgas järgmised kaitsevahendid.

- Silma- ja kuulmiskaitsevahendid.
- Respiraatorid, kaitseriietus ja kindad vedeliku või lahusti tootja soovitude kohaselt.

## Tundke oma pihustit

Standardmudelid 695 / 795 / 1095 / 1595 / Mark IV HD /  
Mark V HD / Mark VII HD / Mark X HD

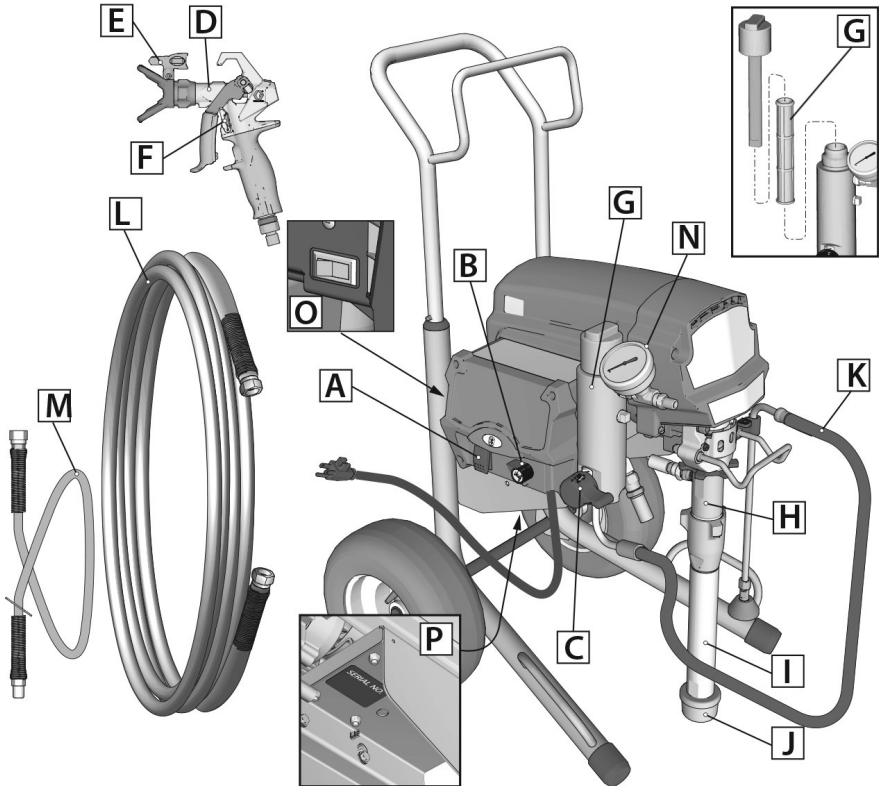

ti34582a

A	Sisse/välja lüüti (ON/OFF)
B	Rõhu reguleerimisnupp
C	Täitmise / Pihustuse ventiil
D	Pihusti
E	Pihusti otsak
F	Päästikulukk
G	Filter
H	Pump
I	Pump

J	Sisselaskeava filter
K	Tühjendustoru
L	Voolik
M	Lahtine voolik (ei ole saadaval igal mudelil)
N	Rõhumõõdik (ei ole saadaval igal seadmel)
O	Võimenduslüüti (ei ole saadaval igal seadmel)
P	Seadme/seerianumbri silt

# Tundke oma pihustit

Mudelid 695 / 795 / 1095 / 1595 Mark IV HD / Mark V HD / Mark VII HD / Mark X HD ProContractor

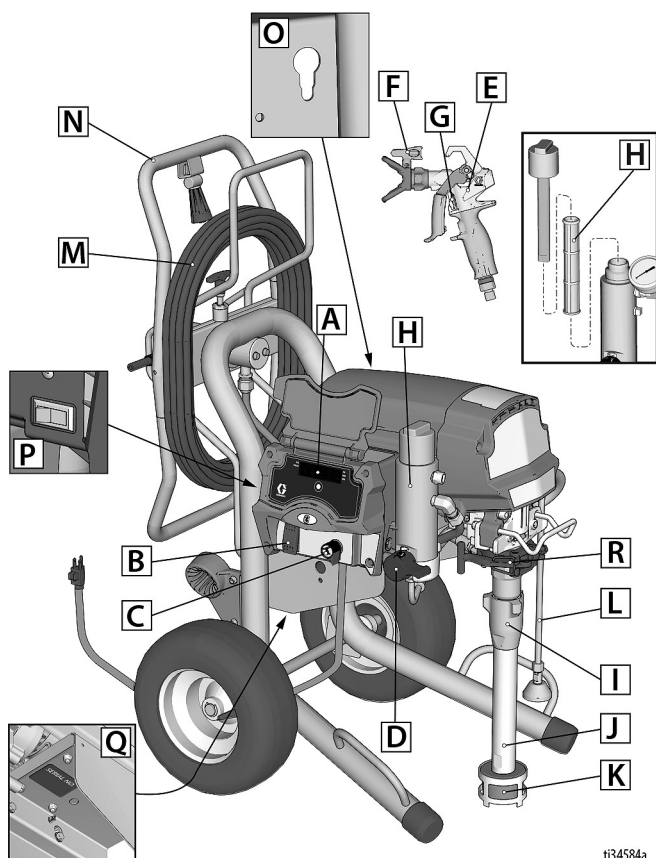

ti34584a

A	LED-kuvar (ei ole saadaval igal seadmel)
B	Sisse/välja lüliti (ON/OFF)
C	Rõhu reguleerimisnupp
D	Pea / pihustusventiil
E	Pihusti
F	Pihusti otsak
G	Päästikulukk
H	Filter
I	Pump
J	Imitoru

K	Sisselaskeava filter
L	Tühjendustoru
M	Voolik
N	QuikReel™
O	ProConnect pumbavarda tõmbe funktsioon
P	Võimenduslüliti (ei ole saadaval igal seadmel)
Q	Seadme/seerianumbri silt
R	ProConnect II



## 1095 / 1595 / Mark V HD IronMan mudelid:

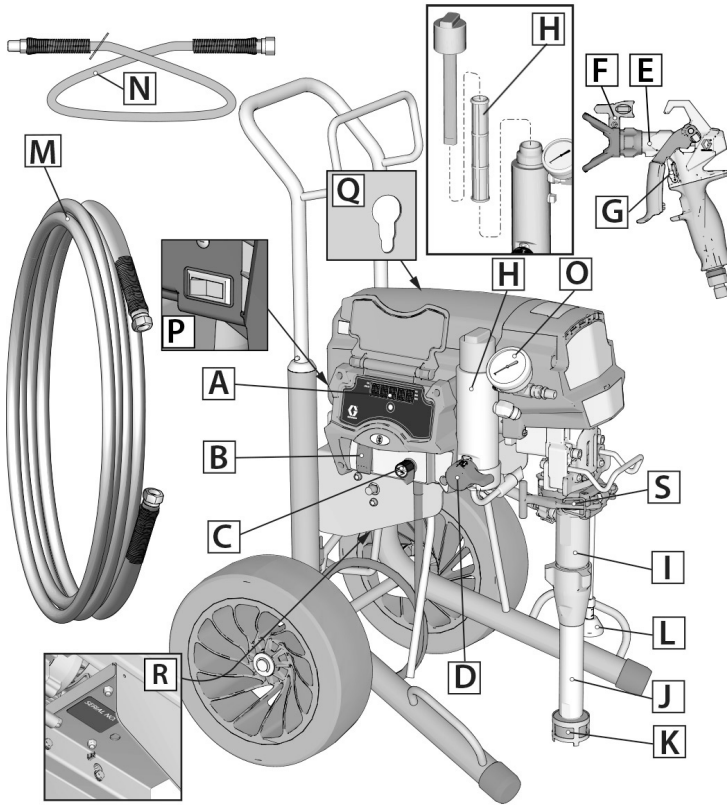

ti34583a

A	LED-kuvar (ei ole saadaval igal seadmel)
B	Sisse/välja lüüti (ON/OFF)
C	Rõhu reguleerimisnupp
D	Pea / pihustusventiil
E	Pihusti
F	Pihusti otsak
G	Päästikulukk
H	Filter
I	Pump
J	Imitoru

K	Sisselaskeava filter
L	Tühjendustoru
M	Voolik
N	Lahtine voolik (ei ole saadaval igal seadmel)
O	Rõhumõõdik (ei ole saadaval igal seadmel)
P	Võimenduslüüti (ei ole saadaval igal seadmel)
Q	ProConnect pumbavarda tõmbe funktsioon
R	Seadme/seerianumbri siit
S	ProConnect II

## Tundke oma juhtseadisi

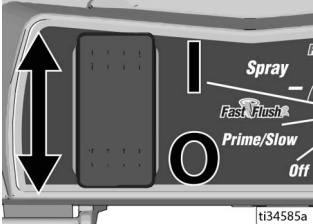
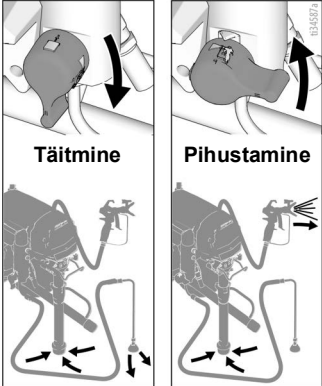
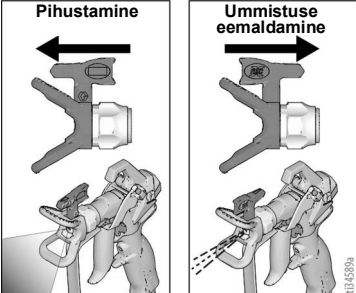
 <p>ti34585a</p>	<p>SEES/VÄLJAS lüliti reguleerib teie pihusti võimsust.</p>
 <p>ti34586a</p>	<p>Rõhu reguleerimisnupp suurendab või vähendab rõhku. Selle on ka täitmise/ aeglustamise ja FastFlush™ seadistamise funktsioon.</p>
<h3>TÄITMINE/PIHUSTAMINE</h3>  <p>ti34587a</p>	<p>Täitmise/pihustamise ventiil suunab vedeliku kas äravoolutorusse või voolikusse ja pihustuspüstolisse. Seda kasutatakse pihusti täitmiseks, mis tähendab pumbast, voolikust ja pihustuspüstolist õhu eemaldamist.</p> <p>Kui süsteemis on õhku, siis pihustuspüstol ei pihusta. Pumpa, voolikut ja pihustuspüstolit on vaja täita iga kord, kui imitorusse satub õhku.</p>
<h3>PIHUSTUSOTSAK</h3>  <p>ti34589a</p>	<p>Pihustusotsak on õhuta pihustamise tehnoloogia võtmeks. Pihustusotsaku väga väikese ava kaudu pumbatav kõrge surve all olev värv pihustatakse.</p> <p>Pihustusotsakul on omadus toimida vastupidiselt ja kiirelt kõrvaldada ummistused.</p>

# Seadistamine

## Pihusti kokkupanek

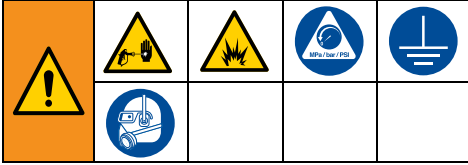

Kui pakite pihusti esimest korda lahti või kui see on pikalt hoiukohas seisnud, sooritage seadistustoiming.

1. **Kõik pihustid, v.a ProContractor:** Ühendage Graco vaakumvoolik pihustusseadmega. Kui lahtine voolik on lisatud, siis ühendage vaakumvoolikuga. Pingutage võtmetega üle.

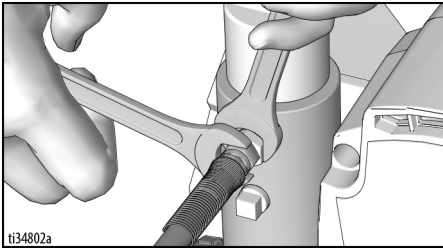

ti34802a

2. Ühendage vooliku teine ots püstoliga. Pingutage võtmetega üle.

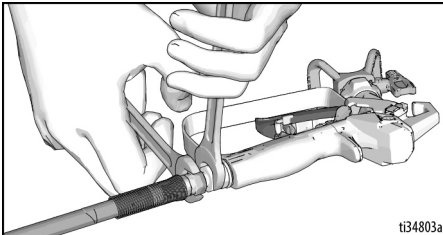

ti34803a

3. Kui pakite pihusti esimest korda lahti, eemaldage sisselaskeava filtrist pakkematerjal. Kui masin on pikalt seisnud, kontrollige ummistuste ja setete puudumist sisendi võrkfiltris.

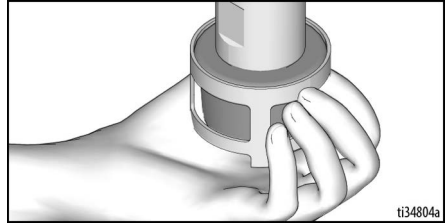

ti34804a

4. Täitke keermestatud tihendusmutter Graco TSL™-iga, et vältida tihendi enneaegset kulumist. Tehke seda iga pihustamise korral.
  - a. Pange TSL-i pudeliotsak üleval keskel pihusti ees paiknevasse võre avasse.
  - b. Pigistage pudelit, et väljutada piisavalt palju TSL-i ning täita ruum pumbavarda ja tihendusmutri vahel.

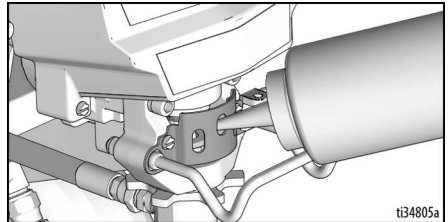

ti34805a

5. Veenduge, et pihustusotsak on nõuetekohaselt sisestatud pihustusotsaku kaitsekattesse ja pihustusotsaku kaitsekate on tihedalt kinnitatud pihustuspüstolisse. Vaadake pihustuspüstoli kasutusjuhendit.
6. Sooritage **Rõhu alandamise protseduur**, lk 18.

## QuikReel™

(ainult ProContractor mudelid)

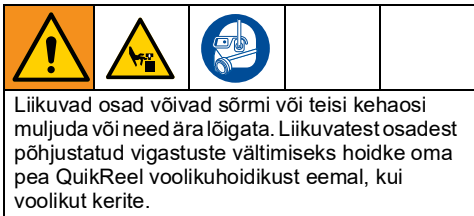

1. Veenduge, et voolik oleks suunatud läbi juhiku.

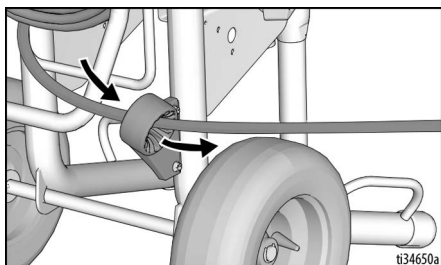

2. Tõstke ja pöörake kaldriivi 90° voolikuhoidiku avamiseks. Tõmmake voolikut selle eemaldamiseks hoidikust.

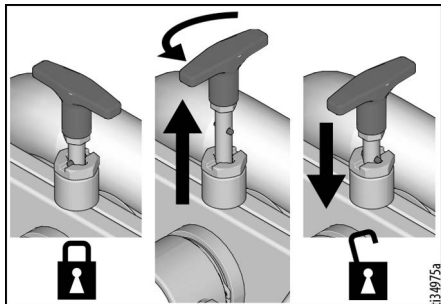

3. Tõmmake rulli käepide alla ja välja. Vooliku kerimiseks pöörake päripäeva.

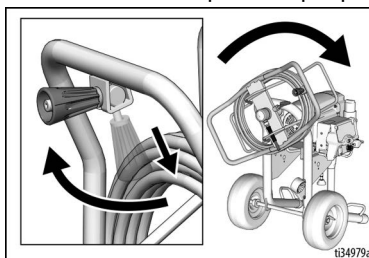

**MÄRKUS:** QuikReel voolikuhoidiku saab lukustada järgmisse kahte asendisse: Kasutamine (A) ja säilitamine (B).

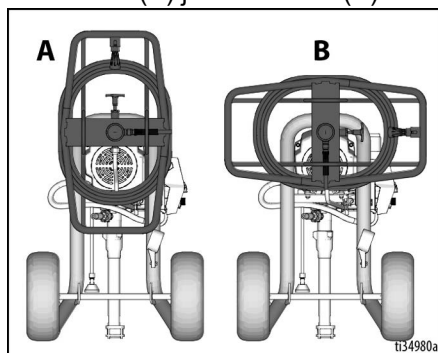

## Maandus

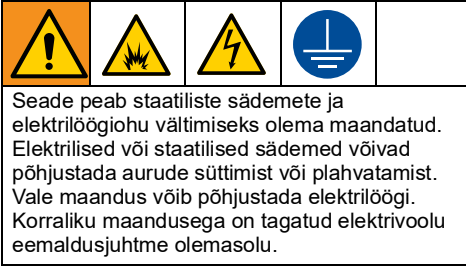

See pihusti on varustatud toitejuhtmega, millel on maandusjuhe koos sobiva maandatud pistikuga.

Pistik tuleb ühendada pistikupesaga, mis on paigaldatud ja maandatud kõigi kohalike koodeksite ja regulatsioonide järgi.

Kui pistik ei sobi kontakti, siis ärge kaasasolevat pistikut muutke, vaid laske kvalifitseeritud elektrikul paigaldada sobiv pistikupesa.

## Nõuded elektritoitele

- 100–120 V seadmed vajavad 100–120 V vahelduvvoolu, 50/60 Hz, 15A, 1 faas.
- 230 V seadmed vajavad 230 V vahelduvvoolu, 50/60 Hz, 10–16 A, 1 faas.

## Pikendusjuhtmed

Kasutage vigastamata maanduskontaktiga pikendusjuhet. Kui pikendusjuhe on vajalik, kasutage 3-soonelist, vähemalt 12 AWG (2,5 mm<sup>2</sup>).

**MÄRKUS:** Väiksemate mõõtmetega või pikem pikendusjuhe võib vähendada pihusti jõudlust.

## Ämbrid

**Lahusti- ja õlipõhised vedelikud:** Järgige kohalike eeskirju. Kasutage vaid elektrit juhtivaid metallämbreid, mis on asetatud maandatud pinnale, näiteks betoonile.

Ärge asetage ämbrit elektrit mittejuhtivale pinnale, nagu paber või papp, mis katkestab maandusühenduse.



**Maandage metall anum alati:** Ühendage anumaga maandusjuhe. Kinnitage üks ots klambriga anuma külge ja teine ots päris maandusele, nt veetorule.

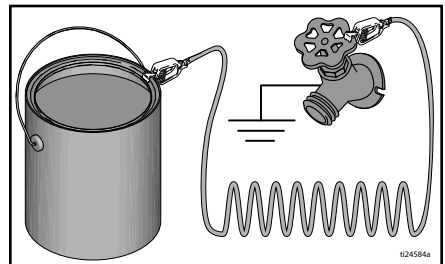

## Käivitamine

### Rõhu alandamise protseduur



Alandage rõhku alati, kui näete seda sümbolit.

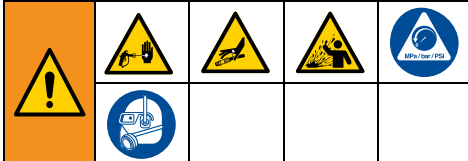

Seade on rõhu all, kuni seda käsitsi alandatakse. Selleks et hoida ära rõhu all vedeliku põhjustatavaid raskeid vigastusi (nagu naha läbistamine ja vedeliku pritsimine), järgige alati **rõhu alandamise protseduuri**, kui pihusti seiskate, enne pihusti puhastamist või kontrollimist ning enne seadmete hooldamist.

1. Keerake SEES/VÄLJAS lüliti **OFF** asendisse.

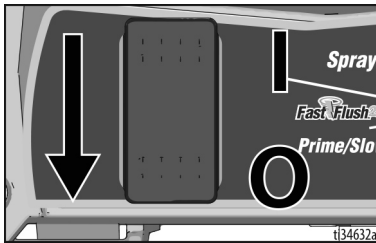

2. Rakendage päästikulukk. Rakendage pihustamist lõpetades alati päästikulukk, et vältida püstoli juhuslikku käivitamist.



3. Pöörake rõhu reguleerimisnupp **OFF** asendisse (kogu aeg vastupäeva).



4. Pange väljalasketoru anumasse ja seadke täite-/pihustusventiil asendisse **PRIME** (täitmine), et rõhk vabastada.

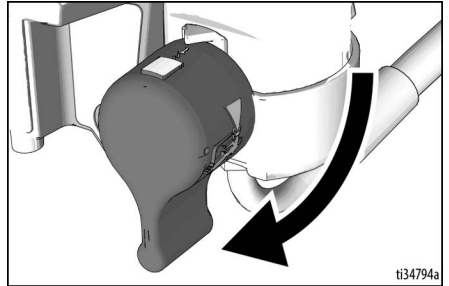

5. Hoidke püstolit kindlalt vastu anumat. Suunake püstol anumasse. Avage päästikulukk ja vajutage päästikule, et rõhku alandada.

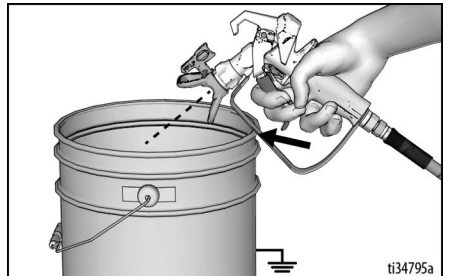

6. Rakendage päästikulukk.



7. Kui teile tundub, et pihusti otsak või voolik on ummistunud või et rõhk ei ole täielikult vabastatud:
- Lõdvendage **VÄGA AEGLASELT** otsakukaitse kinnitusmutrit või voolikuotsa ühendust, et rõhku järk-järgult alandada.
  - Keerake mutter või liitmik lõpuni lahti.
  - Kõrvaldage vooliku või otsaku ummistus.

**MÄRKUS:** Jätke täiteventiil alumisse tühjendusasendisse kuni järgmise pihustuskorran.

## 10/16-ampriline lüliti

(230V Mark VII ja Mark X seadmed)

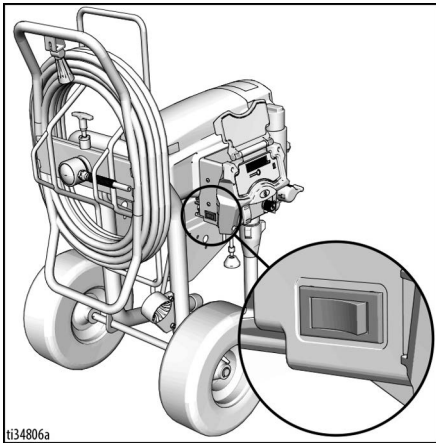

Pihusti maksimaalse tõhususe saavutamiseks kasutage 16A seadistust, kui 16A kontuur on kättesaadav. Vastasel juhul kasutage 10A seadistust.

## 15/20-ampriline lüliti

(Seadmed 120V 1595 ja Mark V)

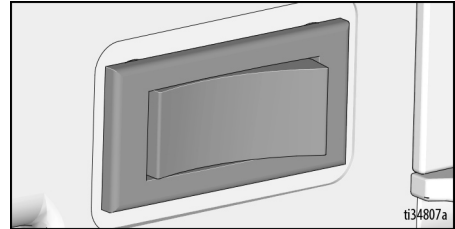

Pihusti maksimaalse tõhususe saavutamiseks kasutage 20A seadistust, kui 20A kontuur on kättesaadav. Vastasel juhul kasutage 15A seadistust.

## Hoiuvedeliku väljaloputamine

Enne pihusti kasutamist tuleb hoiuvedelik välja loputada.

- Veenduge, et ON/OFF lüliti on asendis **OFF**.
- Eraldage tühjendustoru (väiksem) imitorust (suurem). Asetage tühjendustoru jäägiämbrisse.
- Sukeldage imitoru sobiva loputusvedelikuga täidetud ämbrisse.

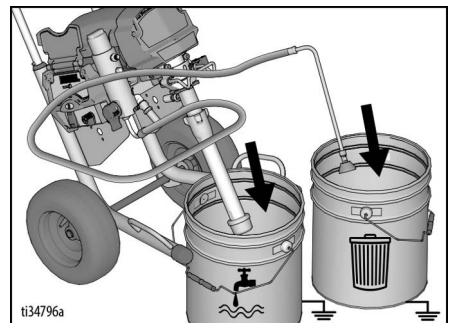

# Käivitamine

4. Keerake täitmise/pihustamise ventiil **PRIME** asendisse.

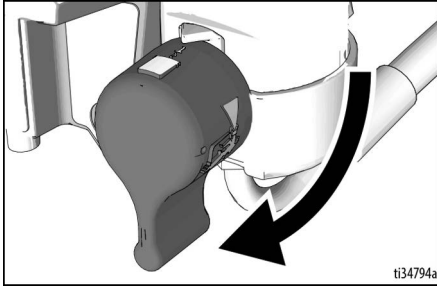

10. Pöörake SEES/VÄLJAS lüliti **OFF** asendisse.

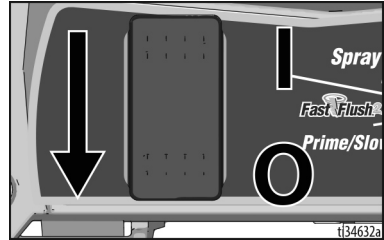

5. Pöörake rõhu reguleerimisnupp **OFF** asendisse (kogu aeg vastupäeva).



6. Ühendage toitejuhe õigesti maandatud seinakontakti.  
7. Keerake (ON/OFF) lüliti asendisse **ON**.  
8. Mootori käivitamiseks pöörake rõhuregulaatori nupp Prime/Slow (täitmine/aeglane) asendisse. Loputusvedelik voolab läbi imitoru ja väljavoolutorust jäägiämbrisse.







9. Kui näete, et loputusvedelik väljub äravoolutorust, siis pöörake rõhuregulaatori nupp FastFlush (kiirloputus) asendisse ja laske seade 30–60 sekundi jooksul puhtaks loputada.

## Värvi kurnamine

Ühekordseid värvi kurnamiskotte saab kasutada jämedate osakeste ja prahi eemaldamiseks uuest või eelnevalt avatud värvist või peitsist ning vastavad kurnamiskotid on kättesaadavad värvi müügikohas. Eeltäitmise probleemide ja pihustusotsaku ummistuste vältimiseks on soovitatav värvi enne kasutamist kurnata. Tõmmake ühekordne värvi kurnamiskott üle puhta ämbri ja valage värv läbi kurnamiskoti.



				
<p>Kõrgsurvepihusti joa sattumisel nahale võivad mürgid tungida kehasse ja põhjustada tõsiseid kehavigastusi. Ärge püüdke lekkeid käe ega riidelapiga peatada.</p>				



## Täitepump

Täitmise/pihustamise ventiil suunab vedeliku kas äravoolutorusse või voolikusse ja pihustuspüstolisse. Seda kasutatakse pihusti täitmiseks, mis tähendab pumbast, voolikust ja pihustuspüstolist õhu eemaldamist.

Kui süsteemis on õhku, siis pihustuspüstol ei pihusta. Pumpa, voolikut ja pihustuspüstolit on vaja täita iga kord, kui imitorusse satub õhku.

1. Asetage imitoru värvianumasse ja sukeldage värv sisse. Asetage tühjendustoru jäägiämbrisse.

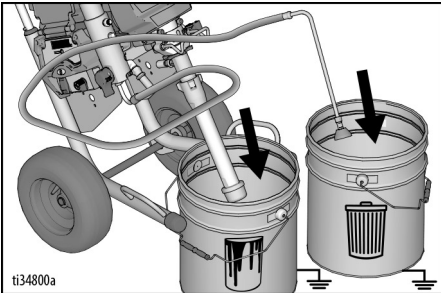

2. Pöörake rõhuregulaatori nupp asendisse „Prime/Slow” (täitmine/aeglane).
3. Mootori käivitamiseks keerake (ON/OFF) lüliti asendisse **ON**.
4. Oodake, kuni tühjendustorust hakkab värv tulema.
5. Mootori peatamiseks pöörake rõhu reguleerimisnupp **OFF** asendisse (kogu aeg vastupäeva).

## Pihustuspüstoli ja vooliku täitmine

1. Pihustusotsaku kaitse.

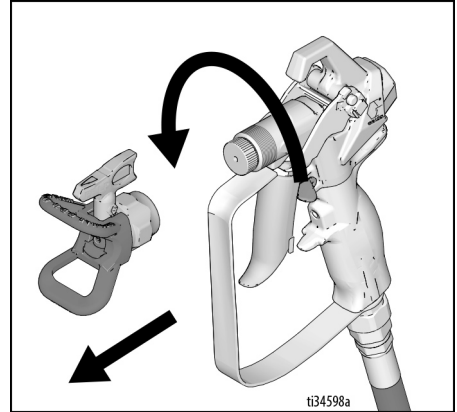

2. Hoidke pihustuspüstolit vastu ämbri sisekülge. Suunake pihustuspüstol jäätmeämbri poole.

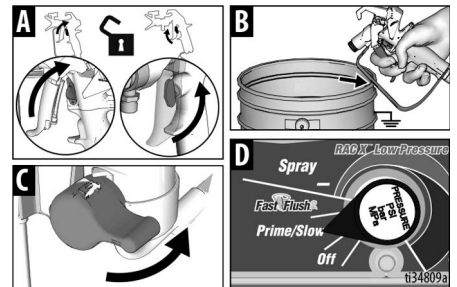

- a. Vabastage päästikulukk (A).
- b. Tõmmake ja hoidke pihustuspüstoli päästikut (B).
- c. Keerake täite/pihustusventiil horisontaalselt **SPRAY** asendisse (C).
- d. Pöörake rõhu reguleerimisnupp asendisse „Prime/Slow” (täitmine/aeglane) (D).

# Käivitamine

3. Laske pihustuspüstolil töötada ämbri suunas, kuni pihustuspüstolist väljub värv.
4. Vabastage päästik. Rakendage päästikulukk.



Kõrgsurvepihusti joa sattumisel nahale võivad mürgid tungida kehasse ja põhjustada tõsiseid kehavigastusi. Ärge püüdke lekkeid käe ega riidelapiga peatada.

**MÄRKUS:** Kontrollige, et ei oleks lekkeid. Lekete korral sooritage **Rõhu alandamise protseduur**, lk 18, seejärel pingutage kõik liitmikud ja korrake toimingut **Täitepump**, lk 21.

5. Juhtige tühjendustoru värviämbrisse.

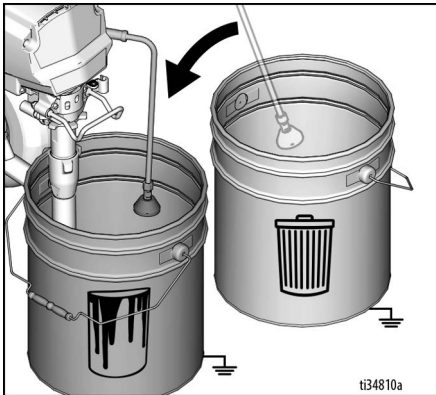

6. Paigaldage pihustusotsaku kaitse. Pöörake pihustusotsak tagasi SPRAY asendisse ning veenduge, et pihustusotsaku kaitse on tihedalt kinnitatud.

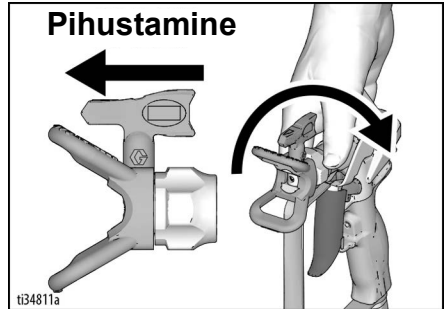

**Nüüd on kõik pihustamiseks valmis!**

**MÄRKUS:** See on normaalne, et mootor peatub pärast pihusti täitmist ja surve saavutamist.

## Värviämbrri täitmine

Kui värviämber saab tühjaks ja pihustuspüstol ei pihusta, siis täitke värviämber ja korrake **Täitepump** toimingut, seejärel **Pihustuspüstoli ja vooliku täitmine** toimingut.

## Pihustamine

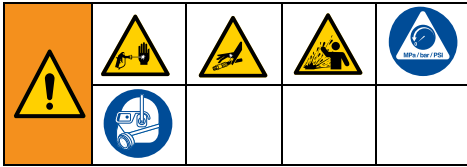

### Start

1. Pöörake rõhuregulaatori nupp **SPRAY** asendisse.

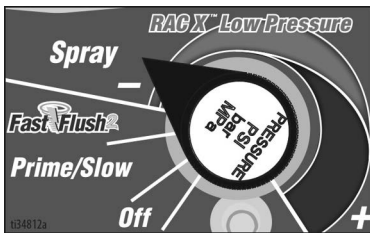

2. Vabastage päästikulukk.



### Rõhuregulaatori reguleerimine

1. Parimate pihustustulemuste saavutamiseks kõige väiksema ülepihustusega, alustage surve juhtnupu kõige madalama pihustusseadistusega.
2. Vajaliku pihustumustri saavutamiseks suurendage vajadusel surve juhtnupu seadistust.

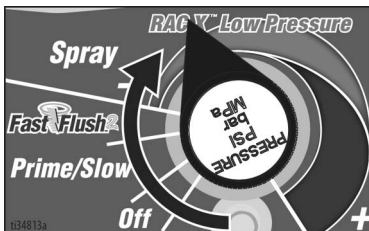

### Pihustumustri kvaliteet

Hea pihustumuster jaotub pinnale jõudes ühtlaselt.

- Materjal peab olema korralikult pihustatud (ühtlaselt jaotunud, servades ei ole tühimikke).
- Vajadusel suurendage surve juhtnupu seadistust, kuni pihustumuster on ühtlane ja servades ilma vahedeta.
- Pihustusotsak võib olla kulunud või on vajalik väiksem otsak.
- Võib-olla on vaja materjali vedeldada. Kui materjali on vaja vedeldada, järgige tootja juhiseid.

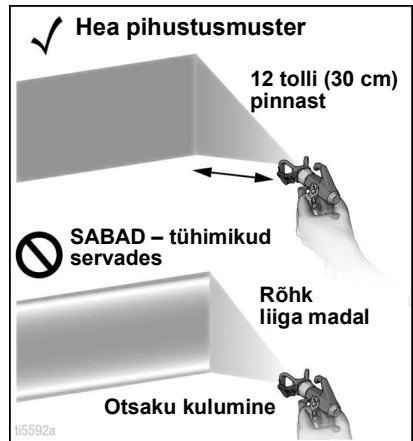

## Pihustamistehnikad

Kasutage vana papitükki, et harjutada neid põhilisi pihustamisviise enne pinnale pihustamise alustamist.

- Hoidke pihustit 30 cm (12 tolli) kaugusel pinnast ja suunake otse pinnale. Kui kallutate püstolit, et pihustusnurka muuta, jääb viimistlus ebaühtlaseks.
- Painutage rannet, et hoida püstolit otse. Ventilatoori kasutamine nurga all pihustamiseks jätab viimistluse ebaühtlaseks.

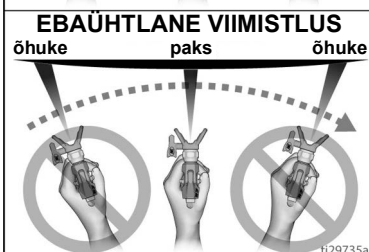
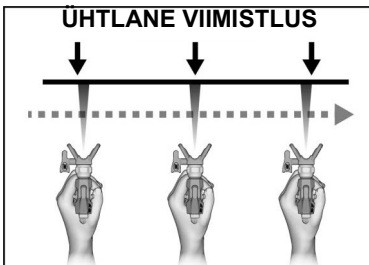
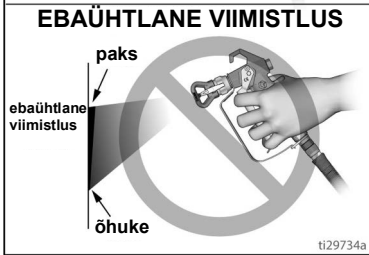
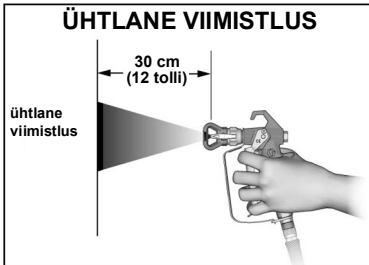

## Pihustuspüstoli käivitamine

Vajutage päästikule pärast värvijoone alustamist. Vabastage päästik enne värvijoone lõppu. Päästiku vajutamise ja vabastamise ajal peab püstol liikuma.

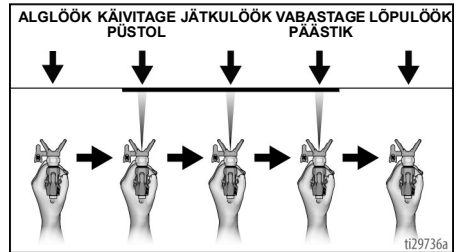

## Pihusti suunamine

Suunake püstoli pihustusvoo keskkohat eelneva värvijoone alumisse serva, et pihustatav värv kataks poole eelnevast värvijoonest.

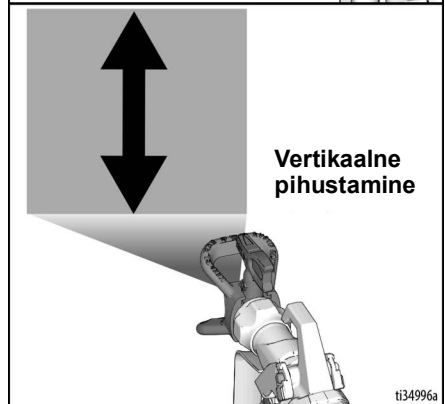
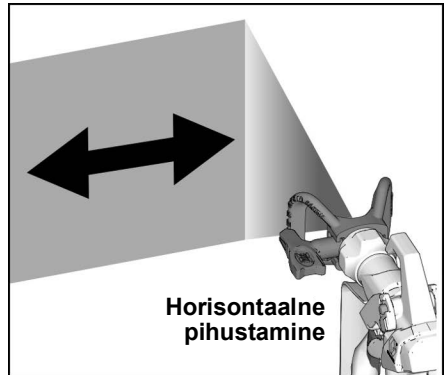

## Pihustiotsaku ummistuse kõrvaldamine

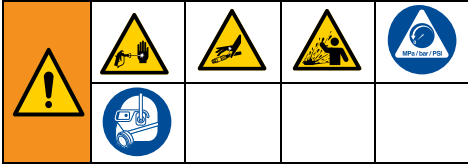

Sellel pihustil on pööratav pihustusotsak, mida saab ummistuse korral (materjaliosakesed või praht) kiirelt ja hõlsalt puhastada, ilma et peaks pihusti lahti võtma.

Lisateavet vt teemast **Värvi kurnamine**, lk 20.

1. Rakendage päästikulukk. Pöörake pihustiotsak asendisse UNLOCK. Veenduge, et pihustusotsak on täielikult kinnitatud ning on täies ulatuses sisestatud pihustusotsaku kaitseesse. Vabastage päästikulukk. Vajutage ummistuse kõrvaldamiseks jäätmete eemaldamise alas päästikule.

### UMMISTUSE EEMALDAMINE

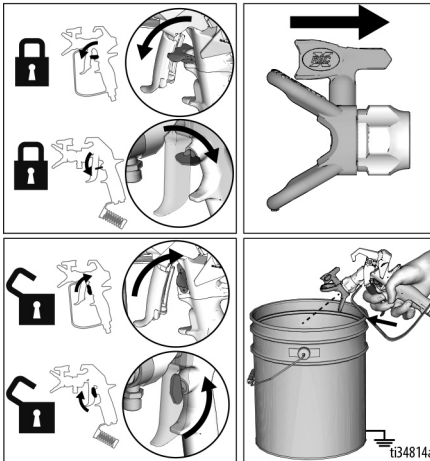

**MÄRKUS:** Kui pihustusotsakut on UMMISTUSE EEMALDAMISE asendisse keeramisel raske pöörata, läbige protseduur **Rõhu alandamise protseduur**, lk 18, seejärel keerake täite-/pihustusventiil PIHUSTUSASENDISSE ja korrake sammu 1.

2. Rakendage päästikulukk. Pöörake pihustiotsak tagasi asendisse SPRAY. Vabastage päästiku kaitseriiv ja jätkake pihustamist.

### PIHUSTAMINE

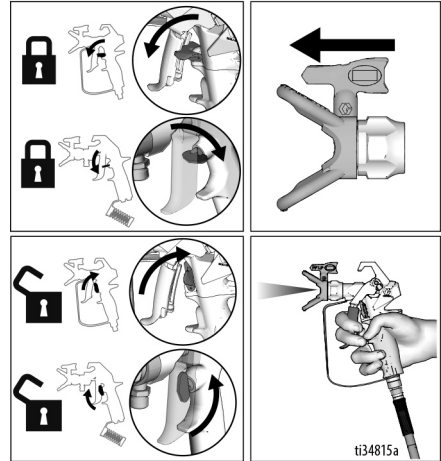

## Pihustusotsaku paigaldamine



Selleks et vältida pihustusotsaku lekkeid, veenduge, et pihustusotsak ja otsakukaitse oleksid korralikult paigaldatud. Pihustusotsaku, tihendi ja pihustusotsaku kaitse eemaldamise ja paigaldamise protseduuri vaadake eraldi pihustuspüstoli kasutusjuhendist.

## Puhastamine

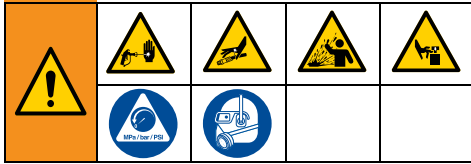

1. Läbige protseduur **Rõhu alandamise protseduur**, lk 18.
2. Eemaldage otsaku kaitse ja pihustiotsak. Lisateavet lugege eraldi püstoli juhendist.

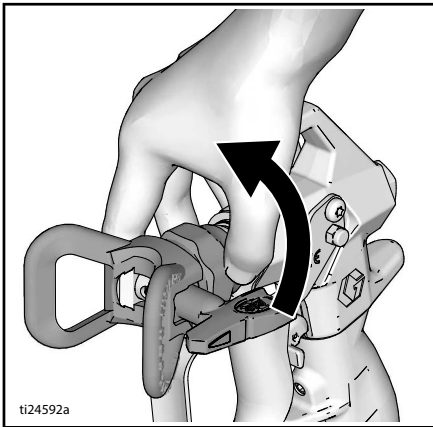

## Äravooloru puhastamine

3. Võtke imitoru ja tühjendustoru värvi seest välja, pühkige need pealt liigsest värvist puhtaks.



4. Asetage imitoru loputusvedelikku. Asetage tühjendustoru jäägiämbrisse.

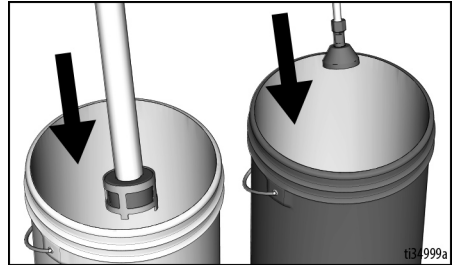

5. Tühjendustoru ja pumba loputamiseks pöörake täite/pihustamise ventiil alla PRIME asendisse.

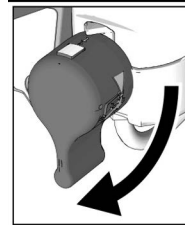

6. Mootori käivitamiseks pöörake rõhuregulaatori nupp täite/pihustamise asendisse ja pöörake SEES/VÄLJAS lüliti **ON** asendisse. Loputusvedelik voolab läbi imitoru ja väljavoolorust jäägiämbrisse. Laske loputusvedelikul väljavoolorust 5 sekundi jooksul välja voolata.

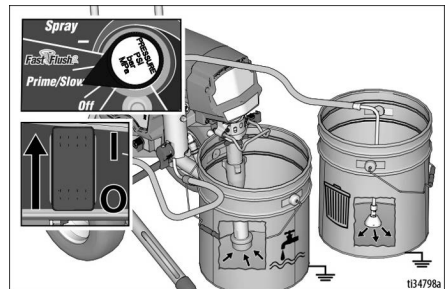

7. Pöörake rõhu reguleerimisnupp OFF asendisse (kogu aeg vastupäeva).

## Vooliku ja pihustuspüstoli puhastamine

8. Suruge värvipüstol vastu maandatud metallist jäägiämbrist. Suunake pihustuspüstol jäätmeämbrri poole.
  - a. Vabastage päästikuluk (A).
  - b. Tõmmake ja hoidke pihustuspüstoli päästikut (B).
  - c. Keerake täite/pihustusventiil horisontaalselt SPRAY asendisse (C).
  - d. Loputamise alustamiseks pöörake rõhuregulaatori nupp kella 12 asendisse (D). (Optimaalseks puhastamiseks saab surve juhtnupu pöörata FastFlush asendisse).

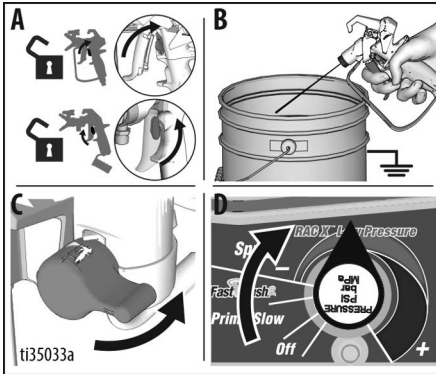

9. Jätkake süsteemi loputamist, kuni vedelik on selge.
10. Pöörake rõhu reguleerimisnupp OFF asendisse (kogu aeg vastupäeva).
11. Vabastage päästik.

12. Eemaldage imitoru loputusvedelikust nii, et õhk saab siseneda pumba sisse ja suruda loputusvedeliku voolikust ja pihustuspüstolist välja.

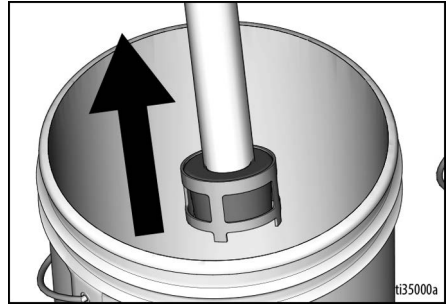

13. Suunake pihustuspüstol loputusämbrisse ja pöörake rõhuregulaatori nupp kella 12 asendisse ning laske vedelik voolikust välja.
14. Kui loputusvedelik on välja voolanud, siis vabastage päästik. Rakendage päästikuluk.

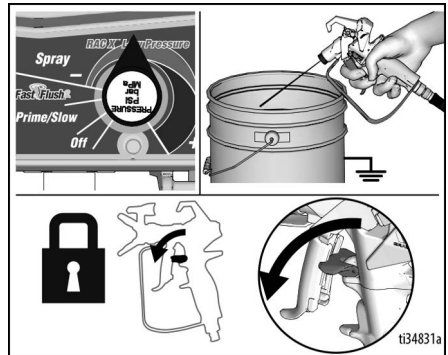

# Puhastamine

15. Pöörake rõhuregulaatori nupp asendisse OFF (väljas) ja toitelüliti (ON/OFF) asendisse **OFF** (väljas). Ühendage lahti pihusti elektritoide.

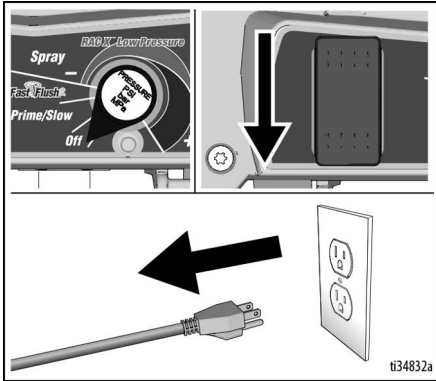

16. Keerake täite/pihustusventiil alla asendisse PRIME (Täida).
17. Eemaldage pihustuspüstoliit pihustusotsak ja pihustusotsaku kaitse. Eemaldage pihustuspüstoli filter. Puhastage ja kontrollige. Asetage tagasi. Lisateavet pihustamise kohta lugege püstoli eraldi juhendist.
18. Eemaldage pihustuspüstoli filter. Puhastage ja kontrollige. Asetage tagasi.

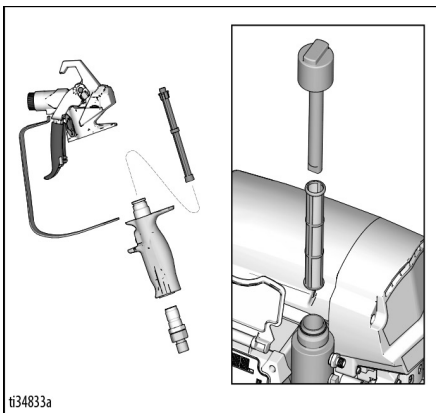

**MÄRKUS:** Kui läbipesu toimus veega, siis tehke uus läbipesu lakibensiini või Pump Armor™ puhastusvahendiga, et tekitada süsteemi sisemusse külmumise- ja korrosioonivastane kaitsekiht.

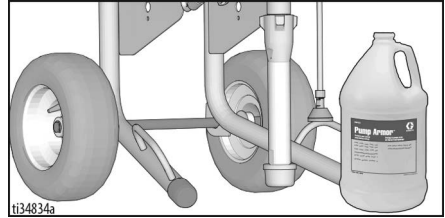

19. Pühkige pihustit, voolikut ja värvipüstolit vees või lakibensiinis niisutatud lapiga.

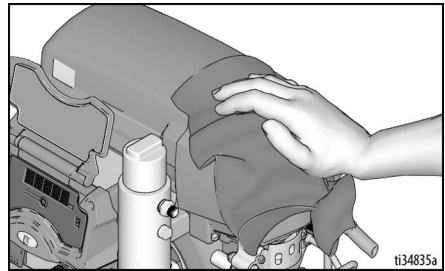



# WatchDog

Teie pihusti on varustatud WatchDog™ süsteemiga, mis peatab ja kaitseb automaatselt pumba, kui pihustist saab värv otsa.

## WatchDog süsteemi aktiveerimine ja blokeerimine

Vaikimisi on WatchDog süsteem blokeeritud. WatchDog süsteemi aktiveerimiseks või blokeerimiseks kasutage Graco BlueLink™ rakendust. Graco BlueLink rakenduse allalaadimiseks vaadake juhiseid lk 30

Alternatiivselt saate WatchDog süsteemi aktiveerida või blokeerida kasutades LED-kuvarit (kui on paigaldatud). WatchDog süsteemi LED-kuvari kaudu aktiveerimiseks või blokeerimiseks vaadake juhiseid lk 34.

## WatchDog süsteemi tundlikkuse reguleerimine

WatchDog süsteemi tundlikkuse saab pihustist värvi lõppemise tuvastamiseks reguleerida madalaks, keskmiseks või kõrgeks. Vaikimisi on süsteemi tundlikkus seadistatud keskmisele tasemele. WatchDog süsteemi tundlikkust saab reguleerida Graco BlueLink rakenduse abil või kasutades LED-kuvarit, nagu on kirjeldatud eespool.

## Värvi lisamine ja töötamise taastamine

Värvi lõppemisel ja kui WatchDog süsteem peatab pumba, teostage pihustamise taastamiseks alljärgnevad toimingud.

1. Lülitage toitelüliti (ON/OFF) asendisse **OFF** (väljas).
2. Läbige protseduur **Rõhu alandamise protseduur**, lk 18.
3. Täitke värviämber.
4. Sooritage **Täitepump**, lk 21 ja seejärel **Pihustuspüstoli ja vooliku täitmine**, lk 21.

## Rakendus BlueLink™

Värvipüstoli ühendamiseks Bluetoothi kaudu laadige alla rakendus Graco BlueLink Appleist, Google'ist või muust saadaolevast rakendusest Store.

BlueLink rakendus võimaldab teil juurdepääsu pihusti teabele, seadistusele, statistikale ja annab juurdepääsu kasulikele funktsioonidele, nagu näiteks Watchdog™, hoolduse täiustatud jälgimine, pihusti jälgimine ja töö jälgimine. Graco rakenduse BlueLink leiate veebisaidilt:

<https://www.graco.com/BlueLink>



Lisateave on kättesaadav rakenduses. Juhised leiate ka Internetist:

<https://www.graco.com/BlueLinkSupport>

## BlueLink rakenduse aktiveerimine ja blokeerimine



Graco BlueLink süsteem kasutab Bluetooth-funktsiooni sidepidamiseks pihusti juhtpaneeli ja mobiilitelefoni vahel. BlueLink rakendus blokeerimiseks Bluetooth-saatja abil, toimige alljärgnevalt.

1. Lülitage toitelüliti (ON/OFF) asendisse **OFF** (väljas). Pöörake surve reguleerimisnupp vastupäeva OFF asendisse.
2. Ühendage lahti pihusti elektroide ja laske pingel 5 sekundi jooksul hajuda.
3. Eemaldage juhtploki kate.
4. Leidke juhtpaneelilt üles Bluetooth süsteemi saatja toitelüliti (S2). Kasutades pastapliatsit, **BLOKEERIGE** BlueLink rakendus, liigutades lüliti vasakule või **AKTIVEERIGE** BlueLink rakendus, liigutades lüliti paremale.

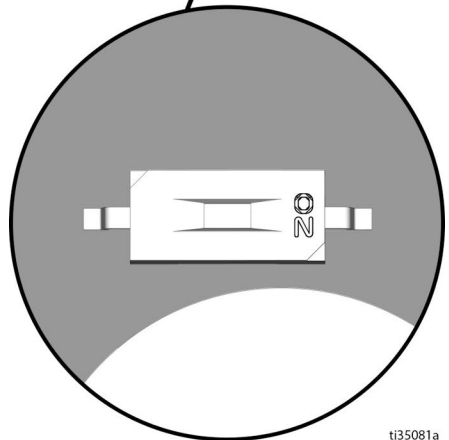
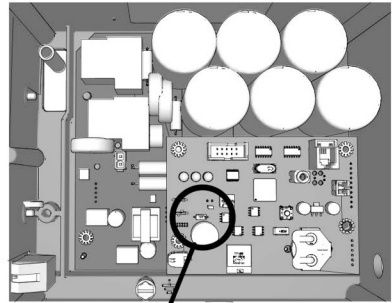

ti35081a

5. Paigaldage juhtploki kate tagasi.

## BlueLink aku vahetamine

Pihusti sünkroonimiseks sisaldab seade väikest akut. Kui saate alljärgneva teate, vajab aku väljavahetamist.

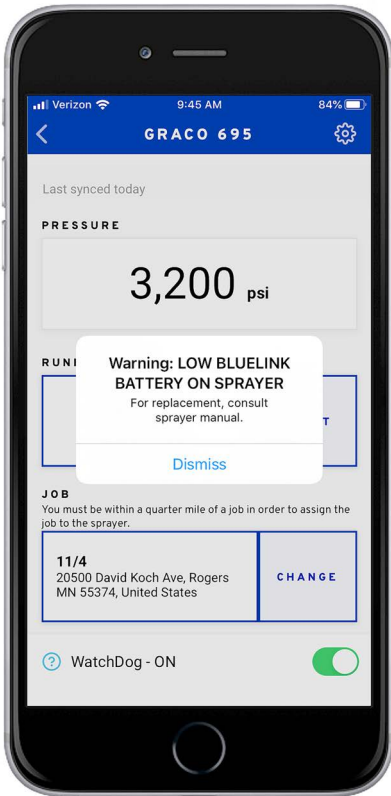

ti37542a

1. Pöörake toitelüliti (ON/OFF) asendisse OFF (väljas) ja lahutage pihustist toide.
2. Eemaldage juhtploki kate.

3. Eemaldage ristpea-kruvikeerajaga aku must kate.

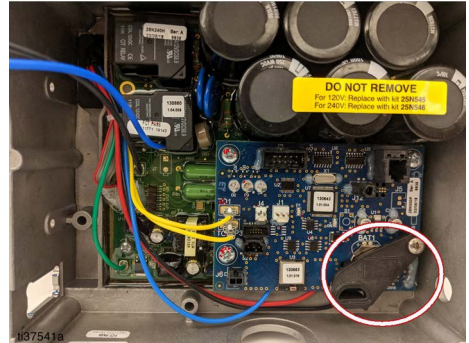

4. Lükake aku hoidikust vasakule välja.
5. Vahetage aku uue CR2032 aku vastu välja.
6. Pange akukate seadmele tagasi.
7. Haakige klamber juhtplaadi alla.

**MÄRKUS:** Kate ei tohi liikuda.

8. Keerake akukatte kruvi uuesti kinni.

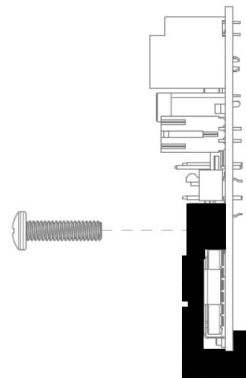

9. Sulgege juhtimiskarbi kate seadmel ja kinnitage kruviga.

## LED-kuvar

(ei ole saadaval igal seadmel)

### Töö peamenüüga

Vajutage lühiajaliselt **DISPLAY** nuppu, et liikuda järgmisele ekraanile. Vajutage ja hoidke allavajutatud asendis ühikute muutmiseks või andmete lähtestamiseks.

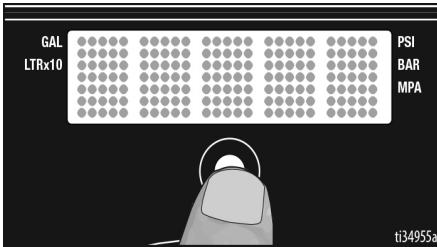

1. Sooritage **Rõhu alandamise protseduur**, lk 18.
2. Lülitage toide sisse (ON). LED-kuvarile kuvatakse mõttekriipsud, kui rõhk on alla 200 psi (14 bar, 1,4 MPa).

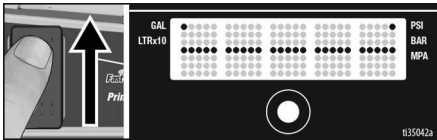

### Kuva mõõtühikute vahetamine

Vajutage ja hoidke **DISPLAY** nuppu 5 sekundi jooksul allavajutatud asendis, et muuta rõhuühikud (**psi, bar, MPa**) soovitud ühikuteks. Baaride või MPa-de valik muudab **gallonitest liitriteks x 10**. LED-kuvari ühikute muutmiseks peab DTS olema rõhu kuvamise režiimis ja rõhk peab olema nullis (kuvaril on mõttekriipsud).

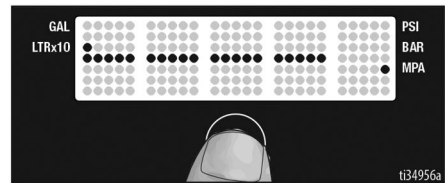
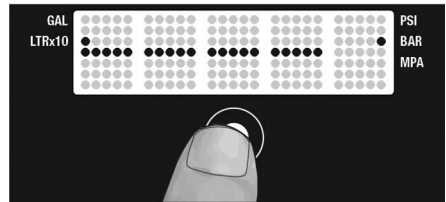
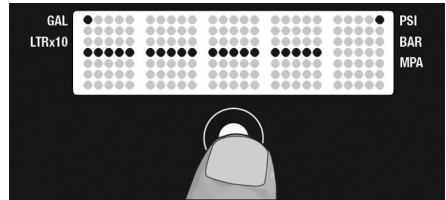

## Töögallonid

1. Vajutage lühiajaliselt **DISPLAY** nuppu, et liikuda töögallonite juurde (või liitrid x 10).

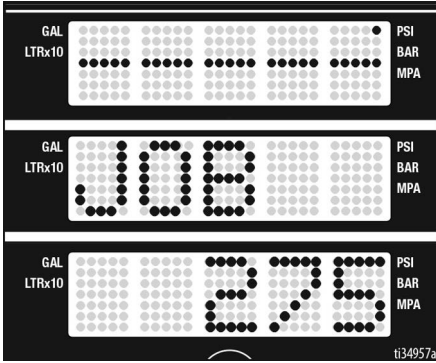

2. Nullimiseks vajutage ja hoidke **DISPLAY** nuppu allavajutatud asendis.

## Gallonid kokku

1. Vajutage lühiajaliselt **DISPLAY** nuppu, et liikuda kogugallonite juurde (või liitrid x 10).

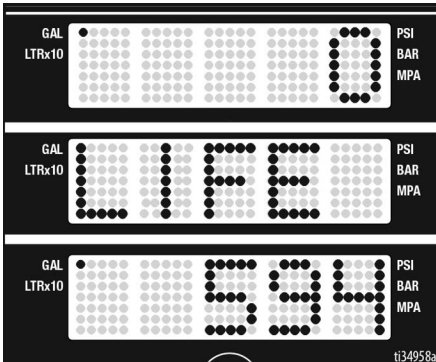

## Sekundaarne menüü - Salvestatud andmed

1. Teostage Rõhu alandamise protseduur, lk 18, etapid 1 kuni 4, kui seda pole juba tehtud.

2. Lülitage toide sisse, hoides **DISPLAY** nuppu allavajutatud asendis.

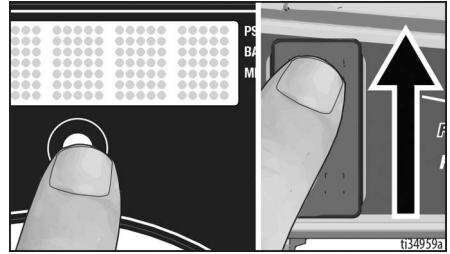

3. Ekraanil liigu sõna **SERIAL NUMBER** (seerianumber).

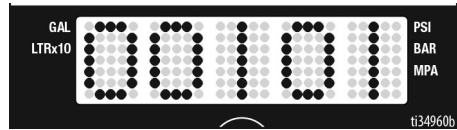

4. Vajutage lühiajaliselt **DISPLAY** nuppu, et liikuda menüüsse **MOTOR HOURS** (mootori töötunnid). Kuvatakse mootori töötundide arv.

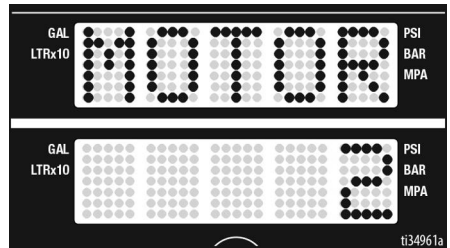

5. Vajutage lühiajaliselt **DISPLAY** nuppu. Ekraanil liiguvad sõnad **LAST CODE** (viimane kood) ja kuvatakse **CODE 06 MOTOR THERMAL PROTECTION ENABLED** (kood 06 mootori soojuskaitse on aktiveeritud) (vt remondijuhendit).

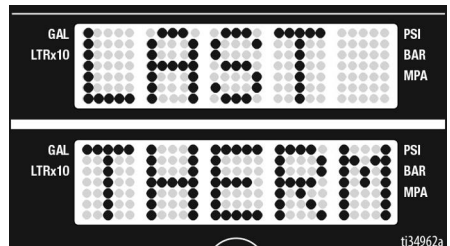

6. Koodi eemaldamiseks vajutage ja hoidke allavajutatud asendis **DISPLAY** nuppu. Pärast koodi kustutamist kuvatakse **NO CODE STORED** (ühtki koodi ei ole salvestatud).

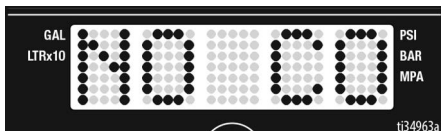

7. Vajutage lühiajaliselt **DISPLAY** nuppu. Kuvatakse W-DOG seejärel kuvatakse **OFF**, kui WatchDog süsteem on välja lülitatud. **ON** kuvatakse siis, kui Watchdog-süsteem on SEES.

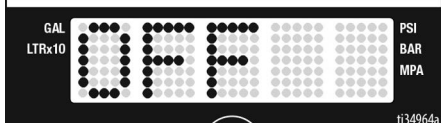

8. Vajutage lühiajaliselt **DISPLAY** nuppu, et liikuda WatchDog süsteemi tundlikuse reguleerimise menüüsse. Vajutage lühiajaliselt **DISPLAY** nuppu, et seadistada WatchDog-süsteemi madal, keskmine või kõrge tundlikkus. Vabastage **DISPLAY** nupp, kui on kuvatud soovitud tundlikkuse seadistus. Vaikimise seadistus on keskmine seadistus.

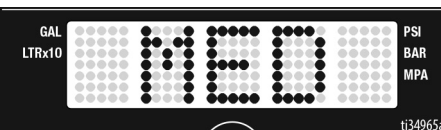

9. Vajutage lühiajaliselt **DISPLAY** nuppu, et liikuda **SOFTWARE REV** (tarkvara ülevaatus) menüüsse.
10. Vajutage lühiajaliselt **DISPLAY** nuppu. Ekraanil liiguvad sõnad **MOTOR ID RESISTOR** (mootori ID takisti) ja mudeli kood (vt allpoolt).

Mootori ID number	Mudelid
0	695/230V Mark IV
2	795/120V Mark IV
4	1095 / 230V Mark IV
6	1595 / 120V Mark V / Mark VII
10	MARK X

11. Vajutage lühiajaliselt **DISPLAY** nuppu, et liikuda rõhu reguleerimisnupu kalibreerimise juurde. Kuvatakse **NOB** (nupp). Kui soovite kalibreerida rõhu reguleerimisnuppu, siis toimige alljärgnevalt. Vastasel juhul vajutage lühiajaliselt **DISPLAY** nuppu, et liikuda tagasi **SERIAL NUMBER** (seerianumber) juurde.



- a. Joondage rõhu reguleerimisnupp FastFlush ja miinusmärgi (-) vahel asuva joonega.

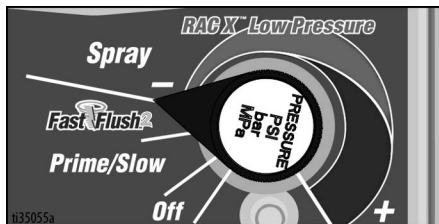

- b. Rõhu reguleerimisnupu kalibreerimiseks vajutage ja hoidke **DISPLAY** nuppu allavajutatud asendis. **PASS** (teostatud) kuvatakse siis, kui nupp on joondatud õigesti, seejärel naaseb menüü **SERIAL NUMBER** juurde. Nupu kalibreerimine on teostatud.

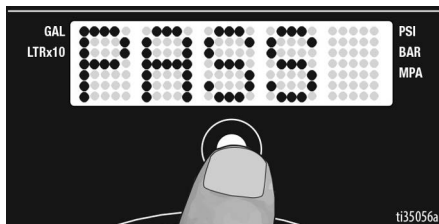

**MÄRKUS:** Kui nupp ei ole nõuetekohaselt joondatud, siis kuvatakse **FAIL** (ei õnnestunud), seejärel kuvatakse uuesti **NUPP**. Veenduge, et rõhu reguleerimisnupp on joondatud õigesti, seejärel proovige kalibreerimisprotseduuri uuesti.

# Hooldus

Regulaarne hooldus on oluline, et tagada teie pihusti nõuetekohane töö. Hooldamise käigus tuleb teha regulaarseid toiminguid, mis hoiavad pihusti töökorras ja pikendavad selle tööiga.



Tehke enne hooldust jaotises **Rõhu alandamise protseduur**, lk 18 nimetatud toimingud.

Tegevus	Intervall
Kontrollige/puhastage pihusti filtrit, vedeliku sisselaskesööla ja püstoli filtrit.	Iga päev või iga kord, kui pihustate
Kontrollige ummistuste esinemist mootori kilbiventilaatorites.	Iga päev või iga kord, kui pihustate
Lisage TSL-i läbi TSL-i täitepunkti.	Iga päev või iga kord, kui pihustate
Kontrollige pihusti seiskumist. Kui värvipüstoli päästikule ei vajutata, peab pihusti mootor seiskuma ega tohi käivituda enne, kui vajutatakse uuesti päästikule. Kui pihusti käivitub ilma päästikule vajutamata uuesti, kontrollige pumba ja täiteventiili lekete suhtes.	Iga 3785 liitri järel
Keermestatud tihendusmutri reguleerimine Kui pumba tihend lekib pärast pikaajast kasutamist, pingutage tihendusmutrit, kuni leke peatub või jääb väiksemaks. See võimaldab pumbata veel umbes 380 liitrit enne tihendite vahetamise vajaduse tekkimist. Tihendusmutrit saab pingutada ilma O-rõngast eemaldamata.	Olenevalt kasutusest



Hooldust saab planeerida ja jälgida Graco BlueLink rakenduse abil.  
Lisateave: vt **Hooldus**, lk 35.

## Utiliseerimine kasutusea lõpus

Toote kasutusea lõpus demonteerige ja utiliseerige toode vastutustundlikul viisil.

### Ettevalmistamine

- Sooritage **Rõhu alandamise protseduur**, lk 18.
- Eemaldage ja utiliseerige vedelikud vastavalt kehtivatele reeglitele. Vaadake tootja ohutuskaarte.

### Koost lahtivõtmine ja utiliseerimine:

- Eemaldage mootorid, trükiplaadid, kuvarid ja muud elektroonika komponendid. Eemaldage juhtpaneeli patareipesast nõõppatarei. Utiliseerige vastavalt kehtivatele reeglitele.
- Ärge utiliseerige elektroonika komponente koos olmeprügiga ja tööstusjäätmetega.
- Toimetage toode ümbertöötlemiskeskusesse.

## Veaotsing



### Mehaanika/Vedeliku vool





1. Enne kontrollimist või remontimist sooritage **Rõhu alandamise protseduur**, lk 18.
2. Lahendused, mis on loetletud iga probleemi alguses, on kõige tavapärasemad.

Probleem	Põhjus	Lahendus
Värv ei pihustuspüstolist välja või oletate, et rõhk ei ole täiesti vabastatud.	Pumba voolikus või pihustuspüstolis on ummistus.	<ol style="list-style-type: none"> <li>1. Lõdvestage VÄGA AEGLASALT pihustuspüstoli voolikuühendus ja ühendage pihustusvoolik pihustuspüstolist lahti.</li> <li>2. Keerake täite/pihustusventiil horisontaalselt SPRAY asendisse. Hoides voolikut, suunake vooliku ots värviämbrisse. Pöörake SEES/VÄLJAS lüliti <b>ON</b> asendisse ja pöörake rõhu reguleerimisnupp PRIME/SLOW asendisse. <ol style="list-style-type: none"> <li>a. Kui voolikust ei voola vedelikku, siis asendage voolik ja jätkake etapist 4.</li> <li>b. Kui voolikust voolab vedelikku, siis puhastage pihustuspüstol ja pihustuspüstoli filter, lk 31.</li> </ol> </li> <li>4. Pange voolik ja pihustuspüstol uuesti kokku ning korrake <b>Pihustuspüstoli ja vooliku täitmine</b>, lk 21.</li> </ol>
Pumba surve on nõrk	Pihustusotsak on kulunud	Tehke <b>Rõhu alandamise protseduur</b> , lk 18, seejärel asendage otsak. Vaadake püstoli või otsaku juhendit.
	Pihustusotsak on ummistunud	Vt <b>Pihustiotsaku ummistuse kõrvaldamine</b> , lk 25.
	Värvimahuti on tühi.	Täitke pump uuesti.
	Imitoru filter on ummistunud.	Eemaldage ja puhastage, seejärel paigaldage tagasi.
	Sisselaskeventiili kuul ja kolvi kuul ei istu õigesti	Eemaldage sisselaskeventiil ja puhastage see. Kontrollige kuule ja pesasid, et neil ei oleks sälkusid, vajaduse korral vahetage välja. Vaadake pumba juhendit. Kurnake värv enne kasutamist läbi, et kõrvaldada ummistusi tekitavad osakesed.
	Pihusti filter või pihustuspüstoli filter on ummistunud või määrduanud.	Puhastage filter või vahetage see välja.
	Täiteventiil lekib	Järgige toimingut <b>Rõhu alandamise protseduur</b> , lk 18. Asendage täiteventiil.
	Pump on kulunud.	Hooldage pumpa (vaadake pumba juhendit).



Probleem	Põhjus	Lahendus
Pumba surve on nõrk (Jätkub)	Pumba kõri tihendid on kulunud.	Keerake tihendusmutter ja märk kork kinni. Kui leke jätkub, siis asendage tihendid, vaadake pumba kasutusjuhendit. Lisaks kontrollige kolvi ventiili pesa, et seal ei oleks kõvastunud värvi või sälke. Vajaduse korral vahetage pesa välja. Keerake tihendusmutter ja vedelikuvõru kinni.
	Sisselaskeklapi kuul on ainega ummistatud	Puhastage sisselaskeventiil (vaadake pumba juhendit).
	Rõhk on liiga madal.	Keerake rõhu reguleerimisnuppu rõhu suurendamiseks päripäeva.
	Materjal on vooliku väikesele läbimõeldule liiga jäme või on voolik liiga pikk.	Kasutage suurema läbimõelduga voolikut ja/või kasutage lühemat voolikut.
	Võimsuslülitil on madalal seadistusel. (seadistus on 10A või 15A)	Lülitage 16- või 20-amprilisele seadistusele.
Püstolist pritsib vedelikku	Otsak on osaliselt ummistunud.	Vt <b>Pihustiotsaku ummistuse kõrvaldamine</b> , lk 25.
	Materjali on liiga vähe või ei ole õhk süsteemist välja lastud.	Lisage materjali. Vt <b>Täitepump</b> , lk 21. Seejärel <b>Pihustuspüstoli ja vooliku täitmine</b> , lk 21. Kontrollige vedelikuvaru sageli, et vältida pumba kuivalt töötamist.
Pumpa on raske täita	Sissevõtuventiil on pesasse kinni jäänud.	Eemaldage imiventil. Puhastage ja kontrollige sissevõtuventiili.
	Imitoru o-rõngas või imiventil on kahjustatud või puudu.	Vahetage imitoru o-rõngad välja.
	Pumbas on õhk.	Vt <b>Täitepump</b> , lk 21. Seejärel <b>Pihustuspüstoli ja vooliku täitmine</b> , lk 21.
	Sisselaskeventiil lekib	Puhastage sisselaskeventiili. Veenduge, et kuul pesal poleks täkkeid ega kulumist ning et kuul istuks pesas hästi. Pange ventiil uuesti kokku.
	Pumba tihendid on kulunud	Vahetage pumba tihendid välja (vaadake pumba juhendit).
Mootor ei käivitu	Rõhu reguleerimisnupu seadistus on liiga madal.	Keerake reguleerimisnuppu rõhu suurendamiseks päripäeva.
	Pihustusotsak on ummistunud	Vt <b>Pihustiotsaku ummistuse kõrvaldamine</b> , lk 25.
Mootor töötab, kuid pump ei löö	Kolvipumba tihvt on kahjustatud või kadunud (vaadake pumba juhendit).	Vahetage pumba puuduv tihvt uue vastu. Veenduge, et kinnitusvedru oleks täielikult soones ümber ühendusvarda (vaadake pumba juhendit).
	Ühendusvarras on kahjustatud (vaadake pumba juhendit).	Vahetage ühendusvarras välja (vaadake pumba juhendit).
	Hammasrattad või ajami kest on kahjustatud.	Vaadake üle ajami kest ja hammasrattad, et avastada vigastused, ja vahetage vajaduse korral välja (vaadake pumba juhendit).

## Elekter

				
<p>Hoidke veotsingu protseduuride ajal elektrilistest ja liikuvatest osadest eemale. Kui katted eemaldatakse veotsinguks, oodake elektrilöögiohu vältimiseks pärast toitejuhtme seinakontaktist eemaldamist 5 minutit, et salvestatud energia hajuks.</p>				

Kui pihusti ei tööta või ei lülitu välja, siis enne elektriga seotud veotsingu läbiviimist teostage alljärgnevad toimingud.

1. Läbige protseduur **Rõhu alandamise protseduur**, lk 18.
2. Ühendage pihusti õige pingega ja maandatud pistikupessa.
3. Lülitage toide 30 sekundiks välja ja seejärel uuesti sisse (nii töötab pihusti tavalises töörežiimis).

4. Keerake rõhuregulaatori nappu poole pöörde võrra päripäeva.
5. Jälgige BlueLink olekusignaale, et määrata kindlaks ja lahendada alljärgnevas veotsingu tabelis kirjeldatud veakoode.

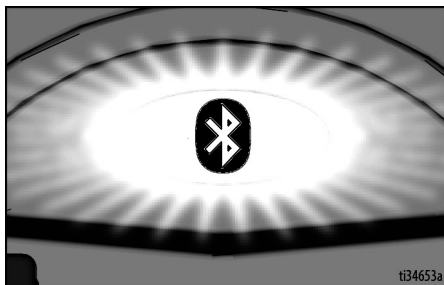

LED-tule vilkumine näitab veakoodi (näiteks kaks vilkumist tähendab KOODI 02).

**MÄRKUS:** Lisateabeks kasutage BlueLink rakendust.

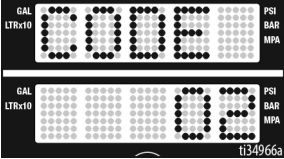
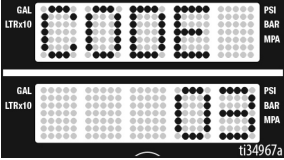
Probleem	Põhjus	Lahendus
<ul style="list-style-type: none"> <li>Pihusti ei tööta üldse</li> <li>Ekraanil ei kuvata midagi</li> <li>BlueLink oleku tuli ei sütti kunagi.</li> </ul>	Mitmed elektrilised probleemid.	Vaadake vooluskeemi lk 46.
<p>Pihusti ei lülitu välja</p>	Mitmed elektrilised probleemid.	Vaadake vooluskeemi lk 48.
<ul style="list-style-type: none"> <li>Pihusti ei tööta üldse</li> <li>Ekraanil kuvatakse CODE 02 (KOOD 02)</li> </ul>  <ul style="list-style-type: none"> <li>BlueLink rakenduse olekutuli vilgub korduvalt 2 korda</li> </ul>	Kontrollige andurit või anduri ühendusi.	<ol style="list-style-type: none"> <li>Kontrollige, et süsteem ei oleks rõhu all (vt <b>Rõhu alandamise protseduur</b>, lk 18).</li> <li>Kontrollige, et vedeliku tee ei oleks ummistunud (nt filter).</li> <li>Kasutage vaakumpihusti metallkatteta värvi voolikut, minimaalselt 1/4 tolli × 50 jalga. Väiksem voolik või metallkatttega voolik võib tekitada ajutist kõrgrõhku.</li> <li>Lülitage pihusti välja (OFF) ja eemaldage pihusti toide.</li> <li>Kontrollige andurit ja juhtpaneeli ühendusi.</li> <li>Eemaldage andur juhtpaneeli pesast. Kontrollige, et anduri ja juhtpaneeli kontaktid oleks puhtad ja kindlalt kinni.</li> <li>Ühendage andur uuesti juhtpaneeli pesaga. Ühendage pihusti vooluvõrku, lülitage sisse (ON) ja keerake juhtnuppu poole pöörde võrra päripäeva. Kui pihusti ei hakka tööle, lülitage see välja (OFF) ja minge järgmise etapi juurde.</li> <li>Paigaldage uus andur. Ühendage pihusti vooluvõrku, lülitage sisse (ON) ja keerake juhtnuppu poole pöörde võrra päripäeva. Kui pihusti ei tööta korralikult, vahetage juhtpaneel välja.</li> </ol>
<ul style="list-style-type: none"> <li>Pihusti ei tööta üldse</li> <li>Ekraanil kuvatakse CODE 03 (KOOD 03)</li> </ul>  <ul style="list-style-type: none"> <li>BlueLink rakenduse olekutuli vilgub korduvalt 3 korda</li> </ul>	Kontrollige andurit või anduri ühendusi (juhtpaneel ei tuvasta rõhusignaali).	<ol style="list-style-type: none"> <li>Lülitage pihusti välja (OFF) ja eemaldage pihusti toide.</li> <li>Kontrollige andurit ja juhtpaneeli ühendusi.</li> <li>Eemaldage andur juhtpaneeli pesast. Kontrollige, et anduri ja juhtpaneeli kontaktid oleks puhtad ja kindlalt kinni.</li> <li>Ühendage andur uuesti juhtpaneeli pesaga. Ühendage pihusti vooluvõrku, lülitage sisse (ON) ja keerake juhtnuppu poole pöörde võrra päripäeva. Kui pihusti ei hakka tööle, lülitage see välja (OFF) ja minge järgmise etapi juurde.</li> <li>Ühendage kindlasti töötav andur juhtpaneeli pesaga.</li> <li>Lülitage pihusti sisse (ON) ja keerake juhtnuppu 1/2 pöört päripäeva. Kui pihusti hakkab tööle, vahetage andur välja. Kui pihusti ei tööta, vahetage juhtpaneel välja.</li> <li>Kontrollige anduri takistust oommeetriga (punase ja musta juhtme vahel alla 9000 oomi ning 3000–6000 oomi rohelise ja kollase juhtme vahel).</li> </ol>

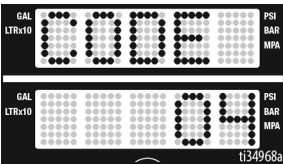
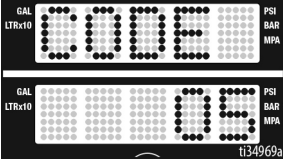
Probleem	Põhjus	Lahendus
<ul style="list-style-type: none"> <li>Pihusti ei tööta üldse</li> <li>Ekraanil kuvatakse CODE 4 (KOOD 4)</li> </ul>  <ul style="list-style-type: none"> <li>Juhtpaneeli olekutuli vilgub korduvalt 4 korda</li> </ul>	<p>Juhtpaneel tuvastab pingelaine.</p>	<p>Lülitage pihusti välja (OFF) ja eemaldage pihusti toide. Leidke elektroonika kahjustamise vältimiseks sobiv pingevalik.</p>
<ul style="list-style-type: none"> <li>Pihusti ei tööta üldse</li> <li>Ekraanil kuvatakse CODE 05 (KOOD 05)</li> </ul>  <ul style="list-style-type: none"> <li>BlueLink rakenduse olekutuli vilgub korduvalt 5 korda</li> </ul>	<p>Juhtpaneel annab mootorile töötamiskäsu, aga mootori võll ei pöörle.</p>	<ol style="list-style-type: none"> <li>Eemaldage pump ja proovige pihusti tööle panna. Kui mootor läheb tööle, kontrollige, et pump või ülekandeseade ei oleks lukustunud või hangunud. Kui pihusti ei tööta, jätkake sammust 2.</li> <li>Lülitage pihusti välja (OFF) ja eemaldage pihusti toide.</li> <li>Eemaldage mootori kate.</li> <li>Ühendage lahti mootori ühenduspistik. Kontrollige, et ühenduspistik on puhas. Ühendage ühenduspistikud. Veenduge, et ühenduspistikud on ühendatud nõuetekohaselt.</li> <li>Lülitage pihusti välja (OFF) ja pöörake mootori ventilatorit poole pöörde võrra. Taaskäivitage pihusti. Kui pihusti töötab, vahetage juhtpaneel välja. Kui pihusti ei tööta, jätkake sammust 5.</li> <li><b>Toostage pöörlemiskatse:</b> Tehke katse suure 4-kontaktilise mootori ühenduspistiku juures. Eemaldage vedelikupump pihusti küljest. Katsetage mootorit, paigaldades looga kontaktidele 1 ja 2. Pöörake mootori ventilatorit pöörlemiskiirusega 2 pööret sekundis. Ventilatori juures peaks liikumisel olema tunda haardetakistust. Kui takistust ei ole tunda, tuleb mootor välja vahetada. Korra kontaktide kombinatsioon 1 ja 3 ning 2 ja 3. Kontakti nr 4 (roheline juhe) selles katses ei katsetata. Kui kõik pöörlemiskatsed läbitakse, jätkake sammust 6.</li> </ol> <p>Vaadake ühendusi järgmisel leheküljel.</p>

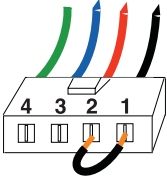
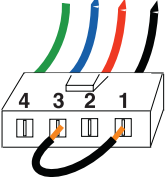
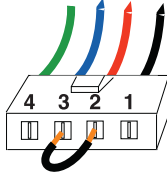
Probleem	Põhjus	Lahendus
		<p>Roheline Sinine Punane Must</p> <p><b>ETAPP 1:</b> </p> <p>Roheline Sinine Punane Must</p> <p><b>ETAPP 2:</b> </p> <p>Roheline Sinine Punane Must</p> <p><b>ETAPP 3:</b> </p>

## Probleem

- Pihusti ei tööta üldse
- Ekraanil kuvatakse CODE 05 (KOOD 05)

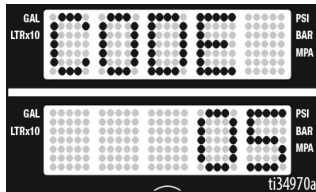

- BlueLink rakenduse olekutuli vilgub korduvalt 5 korda

## Põhjus

Juhtpaneel annab mootorile töötamiskäsu, aga mootori võll ei pöörle.

## Lahendus

7. **Teostage lühise katse:** Tehke katse suure 4-kontaktilise mootori ühenduspistiku juures.
  4. kontakti, maandusjuhtme ja ühegi järelejäänud 3 kontakti vahel ei tohi vool liikuda. Kui mootori väljuhenduse katse ebaõnnestub, vahetage mootor välja.
8. **Mootori termolüliti kontrollimine:** Eemaldage termojuhtmed. Seadistage mõõdik oomidele. Mõõdik peaks iga seadme puhul andma õige takistuse (vt allolevat tabelit).

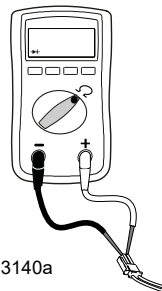

ti13140a

**Takistuste tabel:**

695/240V Mark IV	0 oomi
795/120V Mark IV	2000 oomi
1095/230V Mark IV	3900 oomi
1595/120V Mark V/Mark VII	6200 oomi
MARK X	10,0 kilo-oomi

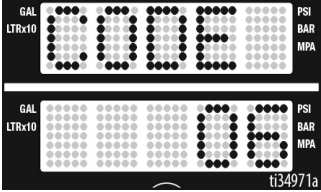
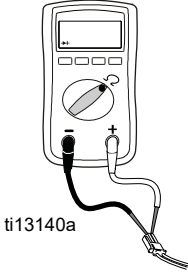
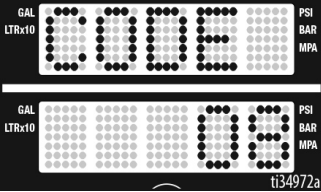
Probleem	Põhjus	Lahendus												
<ul style="list-style-type: none"> <li>Pihusti ei tööta üldse</li> <li>Ekraanil kuvatakse CODE 06 (KOOD 06)</li> </ul>  <ul style="list-style-type: none"> <li>BlueLink rakenduse olekutuli vilgub korduvalt 6 korda</li> </ul>	<p>Mootor on ülekuumenenud</p>	<p><b>MÄRKUS:</b> Mootor peab katse tegemiseks jahtunud olema.</p> <ol style="list-style-type: none"> <li>Hoidke pihustit jahedamas kohas, kus on hea ventilatsioon. Kontrollige, ega mootori ventilatsiooniavad ei ole ummistunud.</li> <li>Eemaldage mootori kate. Veenduge, et ventilator on tugevasti kinnitatud mootori võlliile.</li> <li>Kontrollige mootori termolülitiit (kollased juhtmed).</li> <li>Ühendage termolüliti lahti. Veenduge, et kontaktid oleks puhtad ja kindlalt kinni. Mõõtkite termoseadme takistust. Kui näit ei ole õige, vahetage mootor välja.</li> </ol> <p><b>Mootori termolüliti kontrollimine:</b> Eemaldage termojuhtmed. Seadistage mõõdik oomidele. Mõõdik peaks iga seadme puhul andma õige takistuse (vt allolevat tabelit).</p>  <table border="1" data-bbox="626 894 1022 1076"> <thead> <tr> <th colspan="2">Takistuste tabel:</th> </tr> </thead> <tbody> <tr> <td>695/240V Mark IV</td> <td>0 oomi</td> </tr> <tr> <td>795/120V Mark IV</td> <td>2000 oomi</td> </tr> <tr> <td>1095/240V Mark IV</td> <td>3900 oomi</td> </tr> <tr> <td>1595/120V Mark V/Mark VII</td> <td>6200 oomi</td> </tr> <tr> <td>MARK X</td> <td>10,0 kilo-oomi</td> </tr> </tbody> </table> <ol style="list-style-type: none"> <li>Ühendage termoseade uuesti juhtpaneeli pesaga. Ühendage toide, lülitage pihusti sisse ja pöörake juhtnuppu poole pöörde võrra päripäeva. Kui pihusti ei lähe tööle, vahetage juhtpaneel välja.</li> </ol>	Takistuste tabel:		695/240V Mark IV	0 oomi	795/120V Mark IV	2000 oomi	1095/240V Mark IV	3900 oomi	1595/120V Mark V/Mark VII	6200 oomi	MARK X	10,0 kilo-oomi
Takistuste tabel:														
695/240V Mark IV	0 oomi													
795/120V Mark IV	2000 oomi													
1095/240V Mark IV	3900 oomi													
1595/120V Mark V/Mark VII	6200 oomi													
MARK X	10,0 kilo-oomi													
<ul style="list-style-type: none"> <li>Pihusti ei tööta üldse</li> <li>Ekraanil kuvatakse CODE 08 (KOOD 08)</li> </ul>  <ul style="list-style-type: none"> <li>Juhtpaneeli olekutuli vilgub korduvalt kaheksa korda</li> </ul>	<p>Sisenpinge on pihusti toimimiseks liiga madal.</p>	<ol style="list-style-type: none"> <li>Lülitage pihusti välja (OFF) ja eemaldage pihusti toide.</li> <li>Eemaldage seadmed, mis kasutavad sama vooluvõrku.</li> <li>Leidke elektroonika kahjustamise vältimiseks sobiv pingevaldkas.</li> </ol>												

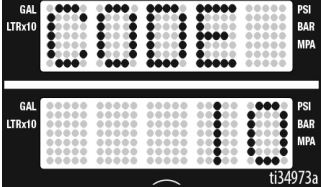
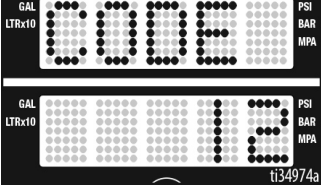
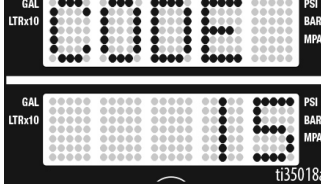
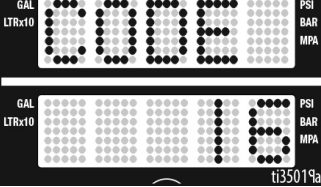
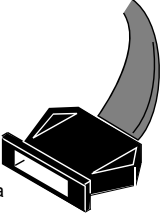
Probleem	Põhjus	Lahendus
<ul style="list-style-type: none"> <li>Pihusti ei tööta üldse</li> <li>Ekraanil kuvatakse CODE 10 (KOOD 10)</li> </ul>  <p>ti34973a</p> <ul style="list-style-type: none"> <li>BlueLink rakenduse olekutuli vilgub korduvalt 10 korda</li> </ul>	<p>Juhtpaneel on üle kuumenenud.</p>	<ol style="list-style-type: none"> <li>Kontrollige, ega mootori ventilatsiooniavad ei ole ummistunud.</li> <li>Veenduge, et ventilaator on tugevasti kinnitatud mootori võllile.</li> <li>Vahetage juhtpaneel välja.</li> <li>Vahetage mootor.</li> </ol>
<ul style="list-style-type: none"> <li>Pihusti ei tööta üldse</li> <li>Ekraanil kuvatakse CODE 12 (KOOD 12)</li> </ul>  <p>ti34974a</p> <ul style="list-style-type: none"> <li>BlueLink rakenduse olekutuli vilgub korduvalt 12 korda</li> </ul>	<p>Kasutatud on liiga tugevat voolukatset.</p>	<p>Lülitage pihusti sisse ja välja.</p>
<ul style="list-style-type: none"> <li>Pihusti ei tööta üldse</li> <li>Ekraanil kuvatakse CODE 15 (KOOD 15)</li> </ul>  <p>ti35018a</p> <ul style="list-style-type: none"> <li>BlueLink rakenduse olekutuli vilgub korduvalt 15 korda</li> </ul>	<p>Mootor ei pöörle (mootoris puudub vool).</p>	<ol style="list-style-type: none"> <li>Lülitage pihusti välja (OFF) ja eemaldage pihusti toide.</li> <li>Eemaldage mootori kate.</li> <li>Eemaldage mootori juhtpaneel ja kontrollige, et ühendused ei oleks kahjustatud.</li> <li>Ühendage uuesti mootori juhtpaneel.</li> <li>Lülitage toide sisse. Kui jätkuvalt kuvatakse veakood, vahetage juhtpaneel välja.</li> </ol>
<ul style="list-style-type: none"> <li>Pihusti ei tööta üldse</li> <li>Ekraanil kuvatakse CODE 16 (KOOD 16)</li> </ul>  <p>ti35019a</p> <ul style="list-style-type: none"> <li>BlueLink rakenduse olekutuli vilgub korduvalt 16 korda</li> </ul>	<p>Mootori asendi andur ei tööta.</p>	<ol style="list-style-type: none"> <li>Lülitage pihusti välja (OFF) ja eemaldage pihusti toide.</li> <li>Eemaldage mootori kate.</li> <li>Eemaldage mootori asendiandur ja kontrollige, et ühendused ei oleks kahjustatud.</li> </ol>  <p>ti18685a</p> <ol style="list-style-type: none"> <li>Ühendage andur uuesti.</li> <li>Lülitage toide sisse (ON). Kui jätkuvalt kuvatakse veakood, vahetage mootor välja.</li> </ol>

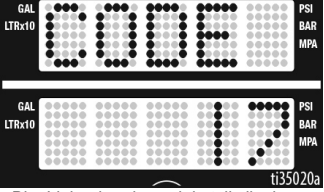
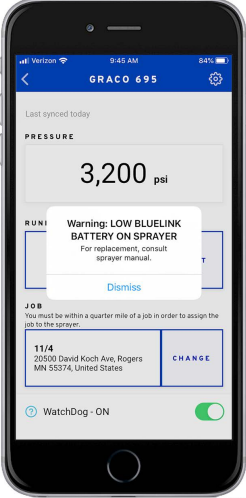

Probleem	Põhjus	Lahendus
<ul style="list-style-type: none"> <li>Pihusti ei tööta üldse</li> <li>Ekraanil kuvatakse CODE 17 (KOOD 17)</li> </ul>  <ul style="list-style-type: none"> <li>BlueLink rakenduse olekutuli vilgub korduvalt 17 korda</li> </ul>	<p>Pihusti on ühendatud vale toitepingega.</p>	<ol style="list-style-type: none"> <li>Lülitage pihusti välja (OFF) ja eemaldage pihusti toide.</li> <li>Leidke elektroonika kahjustamise vältimiseks sobiv pingeliik.</li> </ol>
<ul style="list-style-type: none"> <li>Tõrketeade ilmub rakenduses Graco BlueLink</li> </ul> 	<p>Aku on tühi</p>	<p>Vt <b>BlueLink aku vahetamine</b>, lk 31.</p>

## Elektriline osa jätkub...

Pihusti ei tööta üldse, ekraan on tühi või BlueLink olekutuli ei sütti kunagi.

(Vaadake samme järgmiselt lehel)

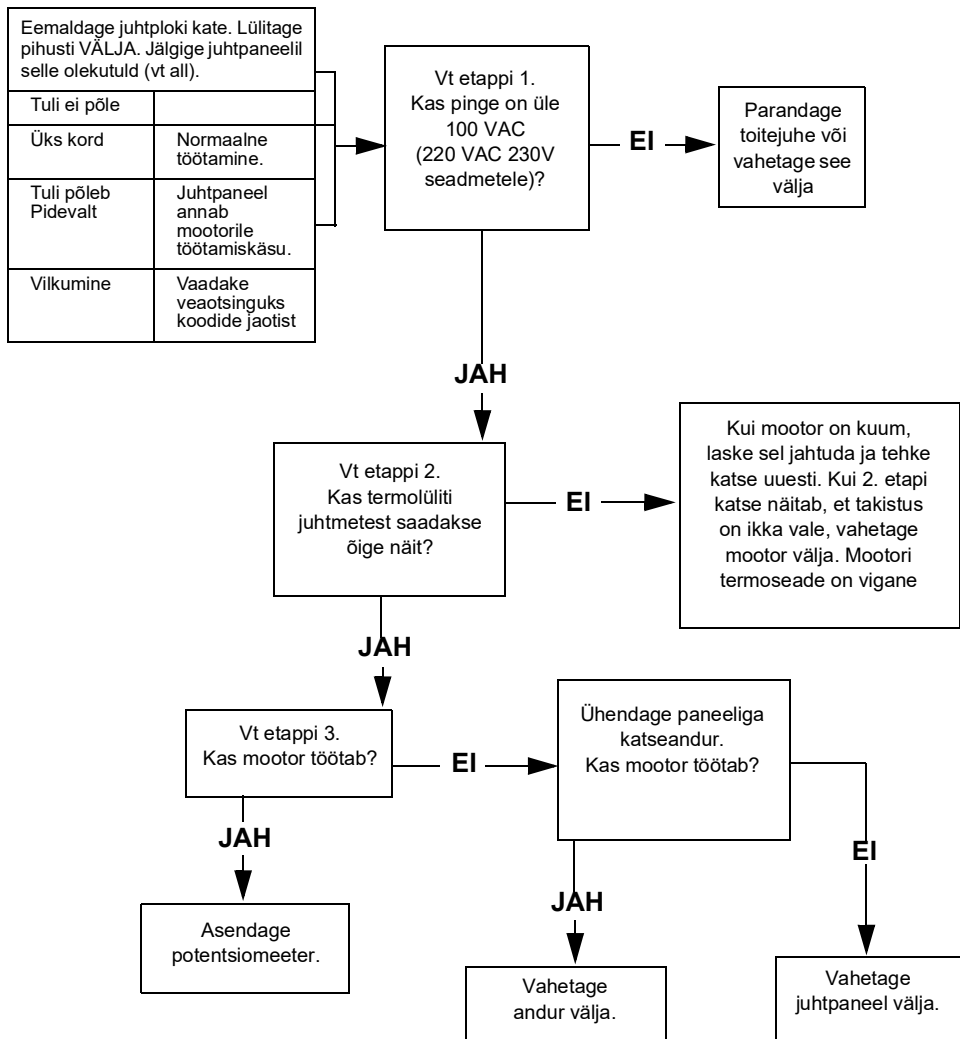

## ETAPP 1:

Ühendage toitejuhe vooluvõrku ja lülitage seade sisse (ON). Ühendage sisse-väljalülitiga sond. Seadistage mõõdik vahelduvvoolu voltidele.

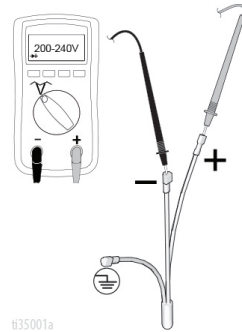

ti35001a

## ETAPP 2:

Kontrollige mootori termolülitit. Ühendage lahti mootori kollased juhtmed. Mõõdiku näit peaks vastama takistuste tabelile lk 42. **MÄRKUS:** Mootor peab näidu lugemise ajal jahtunud olema.

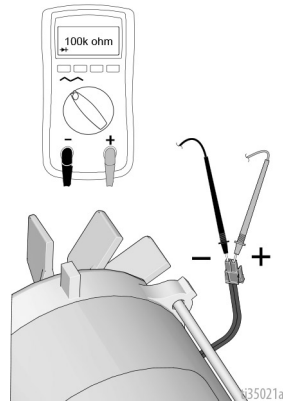

ti35021a

## ETAPP 3:

Ühendage toitejuhe vooluvõrku ja lülitage seade sisse (ON). Eemaldage potentsiomeeter.

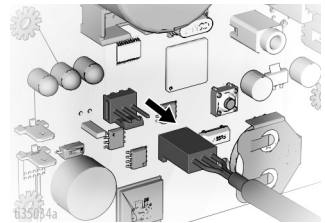

ti35074a

## Elektriline osa jätkub...

### Pihusti ei lülitu välja

1. Tehke toimingud jaotises **Rõhu alandamise protseduur**, lk 18. Jätke põhiventiil avatuks, lülitage toitelüliti VÄLJA ja ühendage pihusti toitevõrgust lahti.
2. Järgige alljärgnevalt kirjeldatud veaotsingu protseduuri.

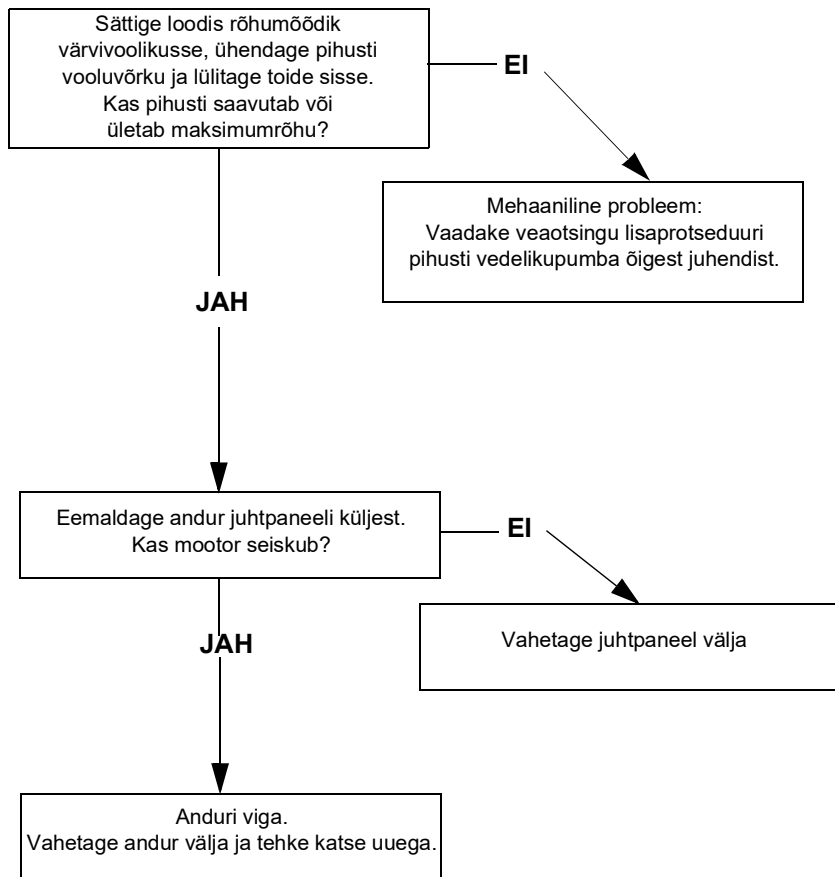



# 695/795 Lo-Boy standardosad

## 695/795 Lo-Boy standardosad

Viide	Pöördemoment
	4,5–5,0 N•m (40–45 naela tolli kohta)
	1,0–1,2 N•m (9–11 naela tolli kohta)
	22,6–25,9 N•m (200–230 naela tolli kohta)
	21,4–23,7 N•m (190–210 naela tolli kohta)
	2,4–3,1 N•m (22–28 naela tolli kohta)
	33,8–40,6 N•m (25–30 naela jala kohta)
	94,9–108,4 N•m (70–80 naela jala kohta)
	14,6–16,9 N•m (130–150 naela tolli kohta)
	7,3–9,6 N•m (65–85 naela tolli kohta)

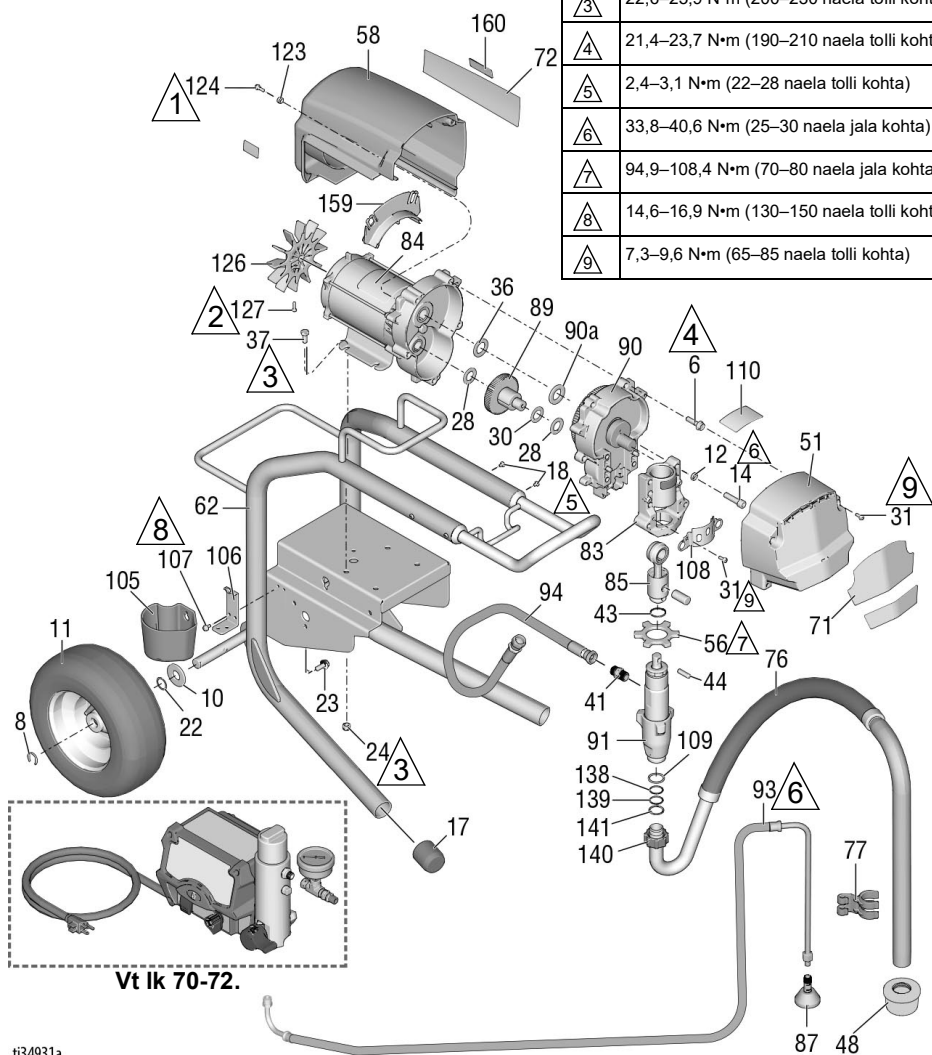

ti34931a

## 695/795 Lo-Boy standardne osade loetelu

Viide	Osa	Kirjeldus	Kogus	Viide	Osa	Kirjeldus	Kogus
6	15C753	KRUUVI, masinale, Torx, kuuskant	5	85	241008	VARRAS, ühendus; <i>sisaldab 43</i>	1
8	15E891	KLAMBER, kinnitus	2	87	241920	DEFLEKTOR, keermestatud	1
10	156306	SEIB, lame	2	89	287289	HAMMASRATAS, kombinatsioon; <i>sisaldab 28, 30</i>	1
11*	119420	RATAS, pneumaatiline	2	90	287283	KATE, ajam <i>sisaldab 6, 36, 90a</i>	1
12	106115	SEIB, lukustus, vedru	4	90a	107089	SEIB, võru, surve	1
14	17E788	KRUUVI, kork, pesapea	4	91	16Y598	PUMP, kolbpump 695/795	1
17	15C871	KORK, jalg	2	93	248217	VOOLIK, äravool; <i>sisaldab 87</i>	1
18	109032	KRUUVI, masinale, madallaipea	4	94	16X904	VOOLIK, ühendatud, 3/8 x 19,5	1
22	116038	SEIB, lainevedru	2	99	24A249	KÄEPIDE, käru	1
24	111040	MUTTER, kuuskant, randiga	4	105	276975	KORK, äravool	1
28	114672	SEIB, surve	2	106	15F952	KRONSTEIN, äravoolukork	1
30	114699	SEIB, surve	1	107	114423	KRUUVI, masinale, kuuskantpea	2
31	118444	KRUUVI, masinale, kuuskantseibpea	6	108	16X770	KILP, pumbavarras	1
36	116191	SEIB, surve	1	109	115099	SEIB, aiavoolik	1
37	100057	KRUUVI, kork, kuuskantpea	4	110		SILT, standardseeria	1
41	196178	KINNITUS	1		17E924	Ultra	
43	176817	VEDRU, kinnitus	1		17G987	Ultimate	
44	176818	TIHVT, sirge, peata	1	117	187437	SILT, pöördemoment	1
48	189920	FILTER (1-11 1/2 NPSM)	1	123	276980	KAITSERÖNGAS, kate	2
51	24V023	KATE, ajam, plastik, värvitud; <i>sisaldab 31</i>	1	124	119250	KRUUVI, õlg, kuuskantseib	2
56	17A257	MUTTER, kinnitus	1	126	15D088	VENTILAATOR, mootor	1
58	287281	695 KAITSEKATE, mootor, värvitud; <i>sisaldab 123, 124</i>	1	127	115477	KRUUVI, masinale, Torx	1
62	24Y424	RAAM, käru	1	128▲		SILT, HOIATUS (pole näidatud)	1
71	17E728	SILT, eesmine	1		222385	inglise, prantsuse, hispaania	
	17E730	Ultra 695			17A134	inglise, hiina, korea	
	17E736	Ultimate 695			17R476	inglise, hispaania, portugali	
72		SILT, küljel	1	138	117559	O-RÖNGAS	2
	17E729	Ultra 695		139	118505	RÖNGAS, kinnitus, väline	1
	17E731	Ultra 795		140	15C980	MUTTER, kontra	1
	17E737	Ultimate 695		141	15C981	SEIB, imemisvõll	1
76	248216	VOOLIK, imemine; <i>sisaldab 109, 138, 139, 140, 141</i>	1	159	278075	JUHTPLAAT	1
77	15D000	KLAMBER, äravoolutoru	1	160	15Y118	SILT, valmistatud USAs	1
83	24V026	KATE, laager; <i>sisaldab 12, 14, 31, 108, 117</i>	1			* 253132 toru remondikomplekt 11 tolli	
84	257185	MOOTOR, elektriline; <i>sisaldab 126, 127</i>	1			▲ Varuhoiatussildid, lipikud ja kaardid on saadaval tasuta.	

# 695/795/Mark IV HD Hi-Boy standardosad

## 695/795/Mark IV HD Hi-Boy standardosad

Viide	Pöördemoment
1	4,5–5,0 N•m (40–45 naela tolli kohta)
2	1,0–1,2 N•m (9–11 naela tolli kohta)
3	22,6–25,9 N•m (200–230 naela tolli kohta)
4	21,4–23,7 N•m (190–210 naela tolli kohta)
5	2,4–3,1 N•m (22–28 naela tolli kohta)
6	33,8–40,6 N•m (25–30 naela jala kohta)
7	94,9–108,4 N•m (70–80 naela jala kohta)
8	14,6–16,9 N•m (130–150 naela tolli kohta)
9	7,3–9,6 N•m (65–85 naela tolli kohta)

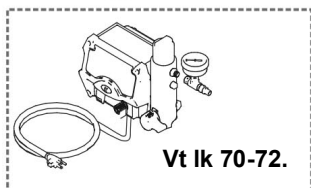
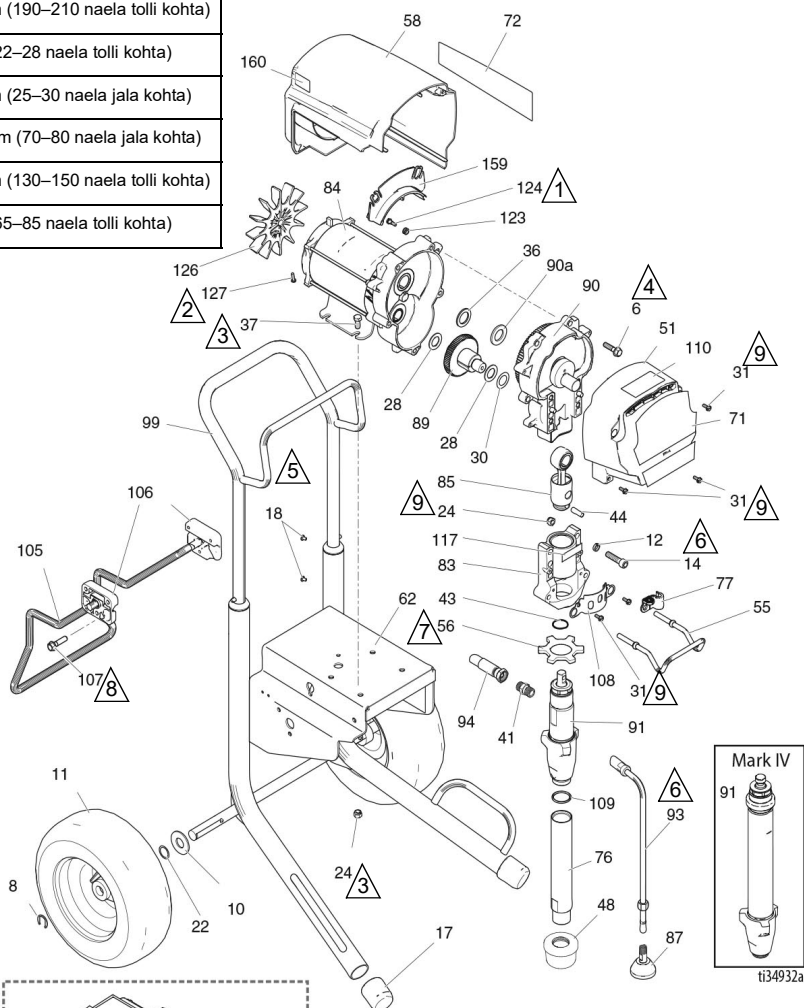



## 695/795/Mark IV HD Hi-Boy standardne osade nimekiri

Viide	Osa	Kirjeldus	Kogus	Viide	Osa	Kirjeldus	Kogus
6	15C753	KRUUVI, masinale, Torx, kuuskant	5	257185	695/Mark IV 230V		
8	15E891	KLAMBER, kinnitus	2	257186	795/Mark IV 120V		
10	156306	SEIB, lame	2	241008	VARRAS, ühendus; <i>sisaldab 43</i>		1
11*	119420	RATAS, pneumaatiline	2	87	241920	DEFLEKTOR, keermestatud	1
12	106115	SEIB, lukustus, vedru	4	89	287289	HAMMASRATAS, kombinatsioon; <i>sisaldab 28, 30</i>	1
14	17E788	KRUUVI, kork, pesapea	4	90		KORPUS, ajam; <i>sisaldab 6, 36, 90a</i>	1
17	15C871	KORK, jalg	2	287283	695/Mark IV 230V		
18	109032	KRUUVI, masinale, madallaipea	4	287284	795/Mark IV 120V		
22	116038	SEIB, lainevedru	2	90a	107089	SEIB, võru, surve	1
24	111040	MUTTER, kuuskant, randiga	6	91		PUMP, kolbpump <i>sisaldab 41, 109</i>	1
28	114672	SEIB, surve	2	16Y598	695/795		
30	114699	SEIB, surve	1	17H828	Mark IV		
31	118444	KRUUVI, masinale, kuuskantseibpea	6	244240	VOOLIK, ühendusega; <i>sisaldab 87</i>		1
36	116191	SEIB, surve	1	94	16X904	VOOLIK, ühendatud, 3/8 x 19,5	1
37	100057	KRUUVI, kork, kuuskantpea	4	99	287489	KÄEPIIDE, käru	1
41	196178	KINNITUS	1	105	16X695	RIPUTI, alus, käru	1
43	176817	VEDRU, kinnitus	1	106	15C982	NUKK, käru	2
44	176818	TIHVT, sirge, peata	1	107	114531	KRUUVI, masinale, kuuskantseib	4
48	189920	FILTER (1–11 1/2 NPSM)	1	108	16X770	KILP, pumbavarras	1
51	24V023	KATE, ajam, plastik, värvitud; <i>sisaldab 31</i>	1	109	118494	TIHEND, rõngastihend	1
55	16C457	RIPUTI, ämber	1	110	17E924	SILT, standardseeria	1
56	17A257	MUTTER, kinnitus	1		17G987	Ultra/Mark HD	
58		KILP, mootor, värvitud; <i>sisaldab 123, 124</i>	1	117	187437	Ultimate	
	287281	695/Mark IV 230V		123	276980	SILT, pöördemoment	1
	287282	795/Mark IV 120V		124	119250	KAITSERÖNGAS, kate	2
62	24Y429	RAAM, käru	1	126	15D088	KRUUVI, õlg, kuuskant, seib	2
71		SILT, eesmine	1	127	115477	VENTILAATOR, mootor	1
	17E728	Ultra 695		128▲		KRUUVI, masinale, Torx, madallai, pea	1
	17E730	Ultra 795		222385		SILT, HOIATUS (pole näidatud)	1
	17E736	Ultimate 695		17A134		inglise, prantsuse, hispaania	
	17E738	Ultimate 795		17R476		inglise, hiina, korea	
	17E745	Mark IV		159	278075	inglise, hispaania, portugali	
72		SILT, küljel	1	160	15Y118	JUHTPLAAT	1
	17E729	Ultra 695				SILT, valmistatud USAs	1
	17E731	Ultra 795					
	17E737	Ultimate 695					
	17E739	Ultimate 795					
	17E744	Mark IV 230V					
	17E746	Mark IV 120V					
76	248214	TORU, sissevõtt; <i>sisaldab 109</i>	1				
77	278204	KLAMBER, vedru	1				
83	24V026	KORPUS, laager; <i>sisaldab 12, 14, 24, 31, 55, 77, 108, 117</i>	1				
84		MOOTOR, elektriline; <i>sisaldab 106, 127</i>	1				

\* 253132 toru remondikomplekt 11 tolli

▲ Varuhoiatussildid, lipikud ja kaardid on saadaval tasuta.

# 1095/1595/Mark V/Mark VII HD Hi-Boy

## 1095/1595/Mark V/Mark VII HD Hi-Boy standardosad

Vide	Pöördemoment
	4,5–5,0 N•m (40–45 naela tolli kohta)
	1,0–1,2 N•m (9–11 naela tolli kohta)
	22,6–25,9 N•m (200–230 naela tolli kohta)
	21,4–23,7 N•m (190–210 naela tolli kohta)
	2,4–3,1 N•m (22–28 naela tolli kohta)
	33,8–40,6 N•m (25–30 naela jala kohta)
	94,9–108,4 N•m (70–80 naela jala kohta)
	14,6–16,9 N•m (130–150 naela tolli kohta)
	7,3–9,6 N•m (65–85 naela tolli kohta)

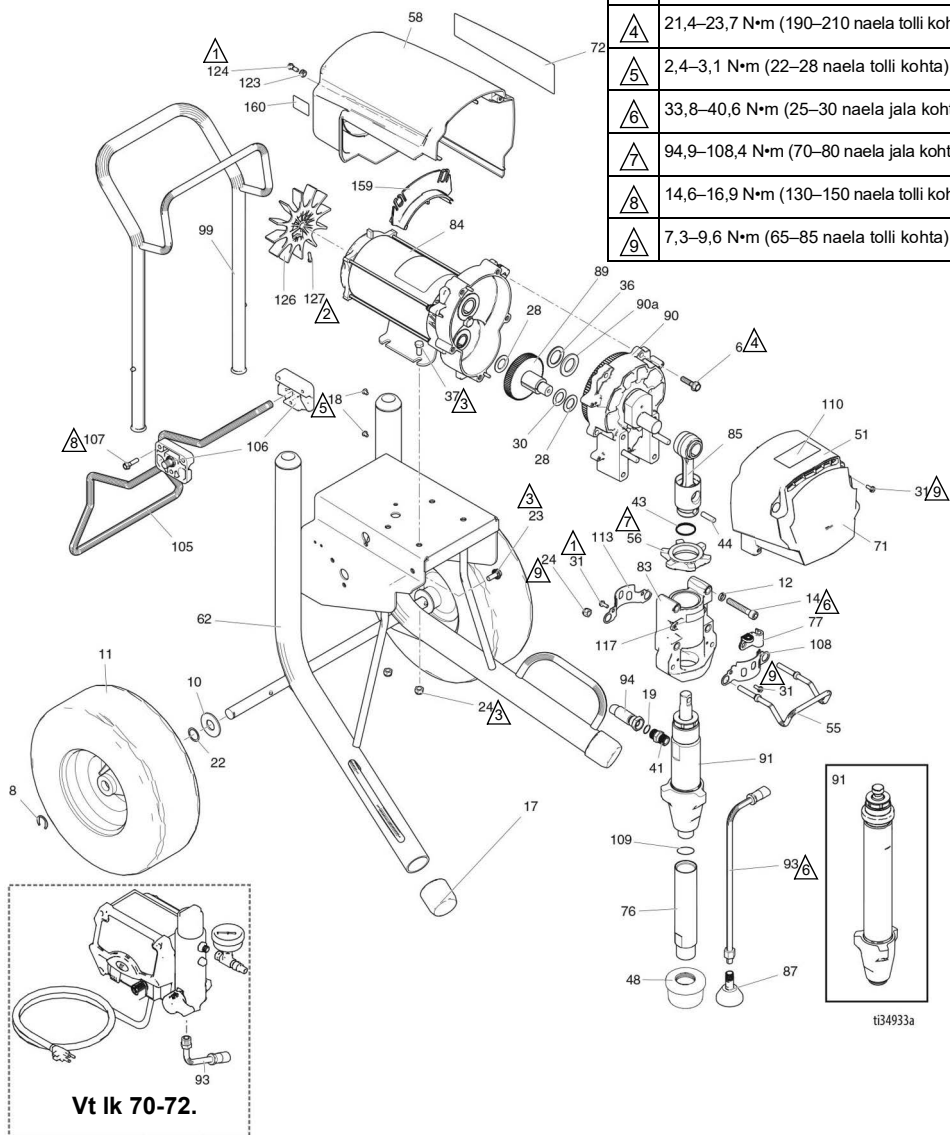

## 1095/1595/Mark V HD Hi-Boy standardosade nimekiri

Viide	Osa	Kirjeldus	Kogus	Viide	Osa	Kirjeldus	Kogus
6	15C753	KRUUVI, masinale, Torx, kuuskant	5	257188	1595/Mark V 120V/UK Mark V/Mark VII		
8	15E891	KLAMBER, kinnitus	2	85	24V021	VARRAS, ühendus; <i>sisaldab 43, 44</i>	1
10	156306	SEIB, lame	2	87	241920	DEFLEKTOR, keermestatud	1
11*	119509	RATAS, pneumaatiline	2	89	287290	HAMMASRATAS, kombinatsioon; <i>sisaldab 28, 30</i>	1
12	106115	SEIB, lukustus, vedru	4	90		KORPUS, ajam <i>sisaldab 6, 36, 90a</i>	1
14	17E789	KRUUVI, kork, pesapea	4		287294	1095 110V/120V	
17	276974	KORK, jalg	2		287295	1095 230V/1595/Mark V	
18	108795	KRUUVI, masinale, madallaipea	4		24M417	MARK VII	
19	102982	TIHEND, o-rõngas (Mark V/Mark VII)	1	90a	194173	SEIB, võru, surve	1
22	116038	SEIB, lainevedru	2	91		PUMP, kolbpump <i>sisaldab 41, 76, 109</i>	1
23	117791	KRUUVI, kork, randiga pea	2		16Y706	1095/1595	
24	111040	MUTTER, kuuskant, randiga	6		17H829	MARK V	
28	114672	SEIB, surve	2		17H830	MARK VII	
30	114699	SEIB, surve	1	93	244240	VOOLIK, äravool; <i>sisaldab 87</i>	1
31	118444	KRUUVI, masinale, kuuskantseibpea	8	94		VOOLIK, ühendatud, 3/8 × 15,75	1
36	116192	SEIB, surve	1		16X904	1095/1595	
37	100057	KRUUVI, kork, kuuskantpea	4		24V029	Mark V/Mark VII; <i>sisaldab 19</i>	
41		ARMATUUR, pump, kiirketas	1	99	24A250	KÄEPIIDE, käru	1
	196178	1095/1595		105	16X696	RIPUTI, alus, käru	1
	16X834	Mark V/Mark VII		106	15C982	NUKK, käru	2
43	119778	VEDRU, kinnitus	1	107	114531	KRUUVI, masinale, kuuskantseib	4
44	183210	TIHVT, pump	1	108	16X770	PUMP, kilbivarras	1
48	189920	FILTER (1–11 1/2 NPSM)	1	109	118494	TIHEND, rõngastihend	1
51	24V024	KATE, ajam, plastik, värvitud; <i>sisaldab 31</i>	1	110		SILT, standardseeria	1
55	16C457	RIPUTI, ämber	1		17E924	Ultra/Mark	
56	193031	MUTTER, kinnitus	1		17G987	Ultimate	
58	287282	KILP, mootor, värvitud; <i>sisaldab 123, 124</i>	1	113	15C762	KILP, pumbavarras	1
62	24Y428	RAAM, käru, 1095/1595	1	117	187437	SILT, pöördemoment	1
71		SILT, UltraMax	1	123	276980	KAITSERÕNGAS, kate	2
	17E732	Ultra 1095		124	119250	KRUUVI, õlg, kuuskant, seib	3
	17E734	Ultra 1595		126	15D088	VENTILAATOR, mootor	1
	17E740	Ultimate 1095		127	115477	KRUUVI, masinale, Torx, madallai, pea	1
	17E742	Ultimate 1595		128▲		SILT, HOIATUS (pole näidatud)	1
	17E747	Mark V HD			222385	inglise, prantsuse, hispaania	
	17E749	MARK VII HD			17A134	inglise, hiina, korea	
72		SILT, UltraMax II 1095/1595	1		17R476	inglise, hispaania, portugali	
	17E733	Ultra 1095		159	278075	JUHTPLAAT	1
	17E735	Ultra 1595		160	15Y118	SILT, valmistatud USAs	1
	17E741	Ultimate 1095		161	110476	ARMATUUR, Mark VII	1
	17E743	Ultimate 1595					
	17E748	Mark V HD					
	17E750	MARK VII HD					
76	248215	TORU, sissevõtt; <i>sisaldab 109</i>	1				
77	278204	KLAMBER, äravoolutoru	1				
83	24V027	KORPUS, laager; <i>sisaldab 12, 14, 24, 31, 55, 77, 108, 113, 117</i>	1				
84		MOOTOR, elektriline <i>Sisaldab osi 126, 127</i>	1				
	257187	1095/Mark V 230V/Mark V Jaapan					

\* 253132 toru remondikomplekt 11 tulli

▲ Varuhoiatussildid, lipikud ja kaardid on saadaval tasuta.

# Mark X HD standardosad

## Mark X HD standardosad

Viide	Pöördemoment
1	4,5–5,0 N•m (40–45 naela tolli kohta)
2	6,2–6,7 N•m (55–60 naela tolli kohta)
3	22,6–25,9 N•m (200–230 naela tolli kohta)
4	21,4–23,7 N•m (190–210 naela tolli kohta)
5	2,4–3,1 N•m (22–28 naela tolli kohta)
6	33,8–40,6 N•m (25–30 naela jala kohta)
7	94,9–108,4 N•m (70–80 naela jala kohta)
8	14,6–16,9 N•m (130–150 naela tolli kohta)
9	7,3–9,6 N•m (65–85 naela tolli kohta)

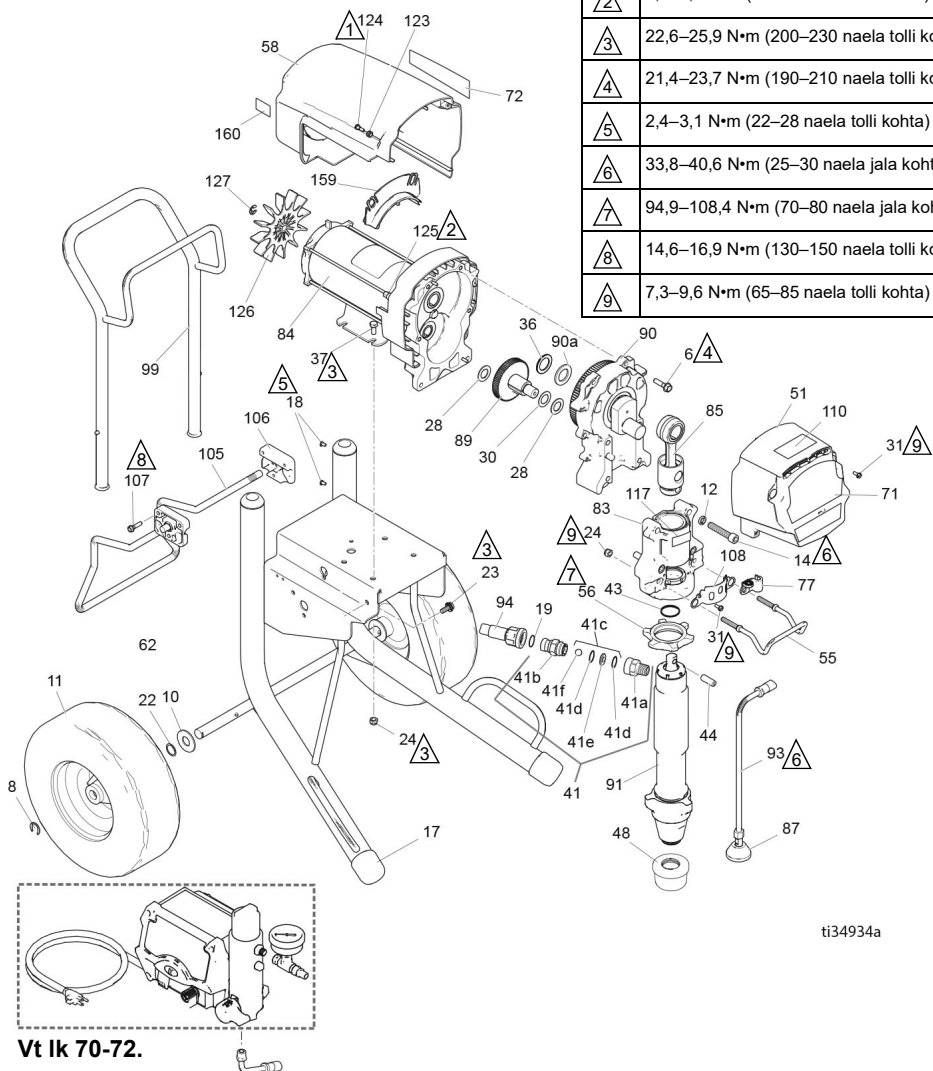

ti34934a

## Mark X HD standardosade nimekiri

Viide	Osa	Kirjeldus	Kogus	Viide	Osa	Kirjeldus	Kogus
6	15C753	KRUUVI, masinale, Torx, kuuskant	6	83	24V028	KORPUS, laager; sisaldab 12, 14, 24, 31, 55, 77, 108, 117	1
8	15E891	KLAMBER, kinnitus	2	84	258909	MOOTOR, elektriline sisaldab 125, 126, 127	1
10	156306	SEIB, lame	2	85	24V022	VARRAS, ühendus; sisaldab 43, 44	1
11*	119509	RATAS, pneumaatiline	2	87	241920	DEFLEKTOR, keermestatud	1
12	112600	SEIB, lukustus, vedru	4	89	288035	HAMMASRATAS, kombinatsioon; sisaldab 28, 30	1
14	17E790	KRUUVI, kork, pesapea	4	90	287990	KORPUS, ajam sisaldab 6, 36, 90a	1
17	276974	KORK, jalg	2	90a	194173	SEIB, võru, surve	1
18	108795	KRUUVI, masinale, madallaiepea	4	91	17H831	PUMP, kolbpump	1
19	102982	O-RÕNGAS	1	93	244240	VOOLIK, äravool; sisaldab 87	1
22	116038	SEIB, lainevedru	2	94	24V029	VOOLIK, ühendusega; sisaldab 19	1
23	117791	KRUUVI, kork, randiga pea	2	99	24A250	KÄEPIDE, käru	1
24	111040	MUTTER, lukustus	6	105	16X696	RIPUTI, alus, käru	1
28	114672	SEIB, surve	2	106	15C982	NUKK, käru	2
30	114699	SEIB, surve	1	107	114531	KRUUVI, masinale, kuuskantseib	4
31	118444	KRUUVI, masinale, kuuskantseibpea	6	108	16X770	KILP, pumbavarras	1
36	116192	SEIB, surve	1	110	17E924	SILT, standardseeria	1
37	100057	KRUUVI, kork, kuuskantpea	4	117	187437	SILT, pöördemoment	1
41	24U755	VENTIIL, kontroll, kiirketas	1	123	276980	KAITSERÕNGAS, kate	2
41a	16N461	KORPUS, pesa, tagasilöögiklapp	1	124	119250	KRUUVI, õlg, kuuskant, seib	3
41b	16X837	KORPUS, kuul, tagasilöögiklapp	1	125	15G845	VAHEPUKS, eemalasuv	2
41c	24M725	Remondikomplekt, tagasilöögiklapp sisaldab 41d, 41e, 41f	1	126	15V577	VENTILAATOR, mootor	1
41d		O-RÕNGAS	2	127	122347	KRUUVI, masinale, Torx, madallai, pea	1
41e		PESA	1	128▲		SILT, HOIATUS (pole näidatud)	1
41f		KUUL	1		222385	inglise, prantsuse, hispaania	
43	119677	VEDRU, kinnitus	1		17A134	inglise, hiina, korea	
44	19B144	TIHVT, pump	1		17R476	inglise, hispaania, portugali	
48	189920	FILTER (1–11 1/2 NPSM)	1	159	278075	JUHTPLAAT	1
51	24V025	KATE, ajam, plastik, värvitud; sisaldab 31	1	160	15Y118	SILT, valmistatud USA-s	1
55	16C457	RIPUTI, ämber	1				
56	193394	MUTTER, kinnitus	1				
58	287282	KILP, mootor, värvitud; sisaldab 123, 124	1				
62	24Y428	RAAM, käru	1				
71	17E751	SILT, Mark X, eesmine	1				
72	17E752	SILT, Mark X, külgmine	1				
77	278204	KLAMBER, äravoolutoru	1				

\* 253132 toru remondikomplekt 11 tolli

▲ Varuhoiatussildid, lipikud ja kaardid on saadaval tasuta.

## 695/795/Mark IV HD ProContractor osad

Viide	Pöördemoment
1	4,5–5,0 N•m (40–45 naela tolli kohta)
2	1,0–1,2 N•m (9–11 naela tolli kohta)
3	22,6–25,9 N•m (200–230 naela tolli kohta)
4	21,4–23,7 N•m (190–210 naela tolli kohta)
5	13,5–14,6 N•m (120–130 naela tolli kohta)
6	33,8–40,6 N•m (25–30 naela jala kohta)
7	51,5–56,9 N•m (38–42 naela jala kohta)
8	14,6–16,9 N•m (130–150 naela tolli kohta)
9	10,1–12,4 N•m (90–110 naela tolli kohta)
10	7,3–9,6 N•m (65–85 naela tolli kohta)

Vt lk 68.

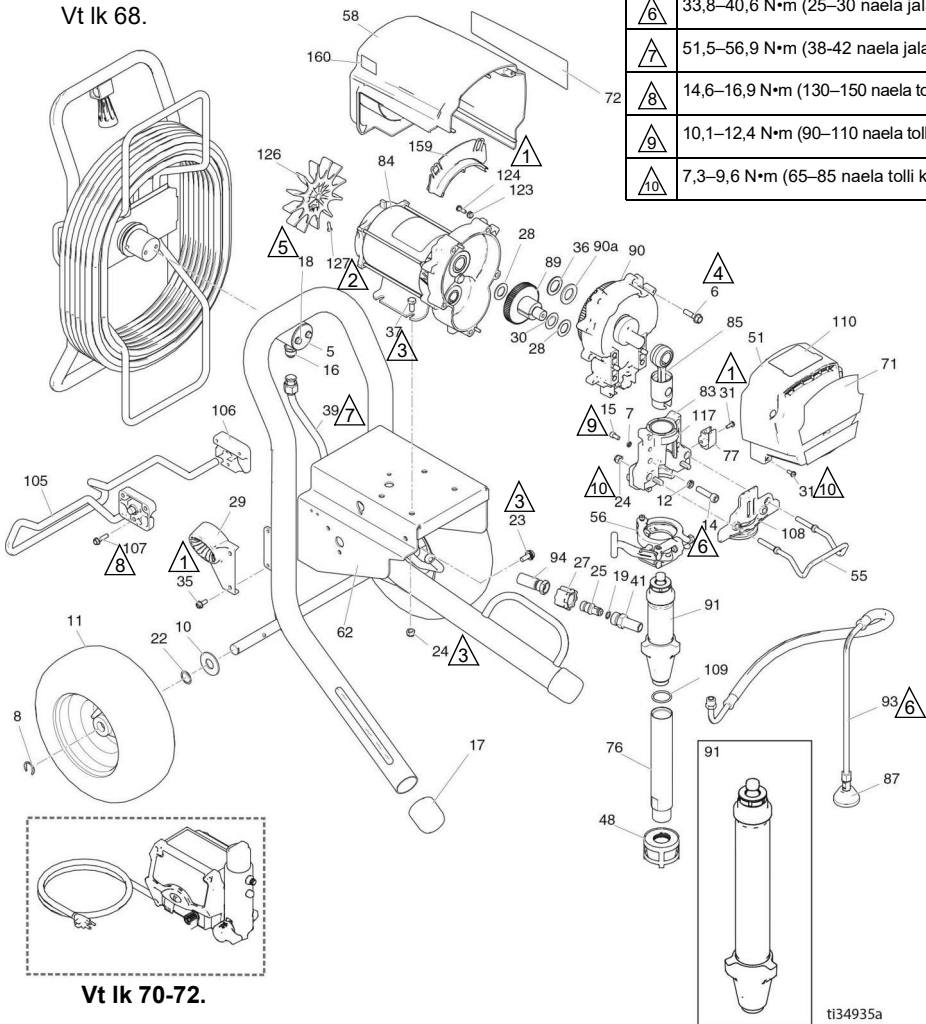

# 695/795/Mark IV HD ProContractor osad

## 695/795/Mark IV HD ProContractor osade nimekiri

Viide	Osa	Kirjeldus	Kogus	Viide	Osa	Kirjeldus	Kogus
5	16C975	PLAAT, pöörlev	1	17E744	Mark IV pihustid		
6	15C753	KRUUVI, masinale, kuuskantseibpea	5	17E737	695 Ultimate		
7	105510	SEIB, lukustus, vedru	2	17E739	795 Ultimate		
8	15E891	KLAMBER, kinnitus	2	248214	TORU, sissevõtt; <i>sisaldab 109</i>		1
10	156306	SEIB, lame	2	77	16X203	KLAMBER, äravoolutoru	1
11	119420	RATAS, pneumaatiline	2	83	24V087	KORPUS, laager; <i>sisaldab 7, 12, 14, 15, 24, 31, 55, 56, 77, 108, 117</i>	1
12	106115	SEIB, lukk, vedru (kõrge äärik)	4	84	MOOTOR, elektriline		1
14	17E788	KRUUVI, kork, kruvipea	4	257185	695, Mark IV 230V		
15	101550	KRUUVI, kork, kruvipea	2	257186	795, Mark IV 120V		
16	121311	ARMATUUR, ühendusmuhv	1	85	24V084	VARRAS, ühendus	1
17	276974	KORK, jalg	2	87	241920	DEFLEKTOR, keermestatud	1
18	260212	KRUUVI, kuuskantseibpea	2	89	247289	HAMMASRATAS, kombinatsioon; <i>sisaldab 28, 30</i>	1
19	107505	695/795	1	90	KORPUS, ajam, M1; <i>sisaldab 6, 36, 90a</i>		1
	102982	Mark IV		287283	695, Mark IV 230V		
22	116038	SEIB, lainevedru	2	287284	795, Mark IV 230V		
23	117791	KRUUVI, kork, kolmeharuline	2	90a	107089	SEIB, võru, surve	1
24	111040	MUTTER, lukustus, nailon, õhuke struktuur	6	91	17H823	PUMP, kolbpump, 695/795; <i>sisaldab 41, 109</i>	1
25	16X833	ARMATUUR, QD, 695/795	1	17H832	PUMP, kolbpump, Mark IV		
27	120583	MUTTER, rihvelmutter, QD, 695/795	1	93	244240	VOOLIK, tühendus, Ultra hi-boy <i>sisaldab 87</i>	1
28	114672	SEIB, surve	2	94	VOOLIK, ühendatud, 3/8 x 15,75		1
29	278083	JUHIK, voolik, platinum	1	16X904	695/795		
30	114699	SEIB, surve	1	24V029	Mark IV; <i>sisaldab 19</i>		
31	118444	KRUUVI, masinale, pesaga kuuskantseibpea	5	105	16X697	RIPUTI, alus	1
35	117633	KRUUVI, pesaga kuuskantseibpea	2	106	15C982	NUKK, käru	2
36	116191	SEIB, surve, 1095/795	1	107	114531	KRUUVI, masinale, kuuskantseibpea	4
37	100057	KRUUVI, kork, kuuskantpea	4	108	16X228	PLAAT, eesmine, 3900 PC11	1
39	24V095	TORU, vormitud, ultra, platinum	1	109	118494	TIHEND, rõngastihend	1
41	16Y579	ARMATUUR	1	110	17E925	SILT, ProContractor seeria	1
	16X834	Mark IV		17E925	Ultra/Mark		
48	15V573	FILTER (1–11 1/2 npsm)	1	17G988	Ultimate		
51	24V023	KATE, ajam, plastik, värvitud; <i>sisaldab 31</i>	1	117	187437	SILT, pöördemoment	1
55	16C457	RIPUTI, ämber	1	123	276980	KAITSERÖNGAS, kate	2
56	16X322	KLAMBER, pump	1	124	119250	KRUUVI, õlg	2
58		KILP, mootor, värvitud; <i>sisaldab 123, 124</i>	1	126	15D088	VENTILAATOR, mootor	1
	287281	695, Mark IV 230V		127	115477	KRUUVI, masinale, Torx, madallaip	1
	287282	795, Mark IV 120V		128 ▲		SILT, HOIATUS (pole näidatud)	1
62	24Y427	RAAM, platinum, 695/795	1	222385	inglise, prantsuse, hispaania		
71		SILT, kaubamärk, eesmine	1	17A134	inglise, hiina, korea		
	17E728	695 Ultra		17R476	inglise, hispaania, portugali		
	17E730	795 Ultra		278075	KRONSTEIN, juhe		1
	17E736	695 Ultimate		160	15Y118	SILT, valmistatud USA-s	1
	17E738	795 Ultimate					
	17E745	Mark IV pihustid					
72	17E729	SILT, kaubamärk, külgmine	1				
	17E731	695 Ultra					
		795 Ultra					

▲ Varuhoiatussildid, lipukud ja kaardid on saadaval tasuta.





## 1095/1595/Mark V/Mark VII ProContractor osade loend

Viide	Osa	Kirjeldus	Kogus	Viide	Osa	Kirjeldus	Kogus
5	16C975	PLAAT, pöörlev	1	17E750	MARK VII		
6	15C753	KRUUVI, masinale, kuuskantseibpea	5	76	248215	TORU, sissevõtt; <i>sisaldab 109</i>	1
7	105510	Lukustusseib	2	77	16X203	KLAMBER, äravoolutoru	1
8	15E891	KLAMBER, kinnitus	2	83	24V088	KORPUS, laager; <i>sisaldab 7, 12, 14, 15, 24, 31, 55, 56, 77, 108, 117</i>	1
10	156306	SEIB, lame	2	84		MOOTOR, elektriline; <i>sisaldab 126, 127</i>	1
11	119509	RATAS, pneumaatiline	2	257187		1095/Mark V 230V/Mark V Jaapan	
12	106115	SEIB, lukk, vedru (kõrge äärik)	4	257188		1595/Mark V 120V/UK Mark V/Mark VII	
14	17E789	KRUUVI, kork, pesapea	4	85	24V085	VARRAS, ühendus	1
15	101550	KRUUVI, kork, kruvipea	2	87	241920	DEFLEKTOR, keermestatud	1
16	121311	ARMATUUR, ühendusmuhv	1	89	287290	HAMMASRATAS, kombinatsioon; <i>sisaldab 28, 30</i>	1
17	276974	KORK, jalg	2	90		KORPUS, ajam <i>sisaldab 6, 36, 90a</i>	1
18	260212	KRUUVI, kuuskantseibpea	2	287294		1095 120V/Mark V Jaapani	
19		TIHEND, rõngastihend	1	287295		1095 230V/1595/Mark V	
	107505	1095/1595		24M417		MARK VII	
	102982	Mark V/Mark VII		90a	194173	SEIB, võru, surve	1
22	116038	SEIB, lainevedru	2	91		PUMP, kolbpump <i>sisaldab 41, 76, 109</i>	1
23	117791	KRUUVI, kork, kolmeharuline	2	17H824		1095/1595 mudelid	
24	111040	MUTTER, lukustus, sisestativ	6	17H834		MARK VII	
25	16X833	ARMATUUR, kiirühendus (ainult 1095/1595)	1	17H833		Mark V mudelid	
27	120583	MUTTER, rihvelmutter (ainult 1095/1595)	1	244240		VOOLIK, äravool; <i>sisaldab 87</i>	1
28	114672	SEIB, surve	2	94		VOOLIK, ühendatud, 3/8 x 15,75	1
29	278083	JUHIK, voolik, Ultra Platinum	1	16X904		1095/1595	
	24M197	JUHIK, voolik, Mark VII	1	24V029		Mark V; <i>sisaldab 19</i>	
30	114699	KRUUVI, surve	1	105	16X698	RIPUTI, alus, käru	1
31	118444	KRUUVI, masinale, pesaga kuuskantseibpea	5	106	15C982	NUKK, käru	2
35	117633	KRUUVI, pesaga kuuskantseibpea	2	107	114531	KRUUVI, masinale, kuuskantseibpea	4
36	116192	SEIB, surve, 1595	1	108	16X385	PLAAT, eesmine, 5900 PCII	1
37	100057	KRUUVI, kork, kuuskantpea	4	109	118494	TIHEND, rõngastihend	1
39	24J081	TORU, vormitud, ultra, platinum	1	110		SILT, ProContractor seeria	1
41		ARMATUUR, pump, QD	1	17E925		Ultra/Mark	
	16Y579	1095/1595		17G988		Ultimate	
	16X834	Mark V/Mark VII		117	187437	SILT, pöördemoment	1
48	15V573	FILTER (1–11 1/2 npsm)	1	123	276980	KAITSERÕNGAS, kate	2
51	24V024	KATE, ajam, plastik, värvitud; <i>sisaldab 31</i>	1	124	119250	KRUUVI, õlg	3
55	16C457	RIPUTI, ämber	1	126	15D088	VENTILAATOR, mootor	1
56	16X324	KLAMBER, pump, suur	1	127	115477	KRUUVI, masinale, Torx, madallaiepa	1
58	287282	KILP, mootor, värvitud; <i>sisaldab 123, 124</i>	1	128▲		SILT, HOIATUS (pole näidatud)	1
62	24Y426	RAAM, platinum, 1095/Mark V	1	222385		inglise, prantsuse, hispaania	
71		SILT, kaubamärk, eesmine	1	17A134		inglise, hiina, korea	
	17E732	1095 Ultra		17R476		inglise, hispaania, portugali	
	17E734	1595 Ultra		159	278075	KRONSTEIN, juhe	1
	17E747	Mark V		160	15Y118	SILT, valmistatud USA-s	1
	17E740	1095 Ultimate					
	17E742	1595 Ultimate					
	17E749	MARK VII					
72		SILT, kaubamärk, külgmine	1				
	17E733	1095 Ultra					
	17E735	1595 Ultra					
	17E748	Mark V					
	17E741	1095 Ultimate					
	17E743	1595 Ultimate					

▲ Varuhoiatussildid, lipikud ja kaardid on saadaval tasuta.

## Mark X HD ProContractor osad

Viide	Pöördemoment
	4,5–5,0 N•m (40–45 naela tolli kohta)
	6,2–6,7 N•m (55–60 naela tolli kohta)
	22,6–25,9 N•m (200–230 naela tolli kohta)
	21,4–23,7 N•m (190–210 naela tolli kohta)
	13,5–14,6 N•m (120–130 naela tolli kohta)
	33,8–40,6 N•m (25–30 naela jala kohta)
	51,5–56,9 N•m (38–42 naela jala kohta)
	14,6–16,9 N•m (130–150 naela tolli kohta)
	10,1–12,4 3 N•m (90–110 naela tolli kohta)
	7,3–9,6 N•m (65–85 naela tolli kohta)

Vt lk 68.

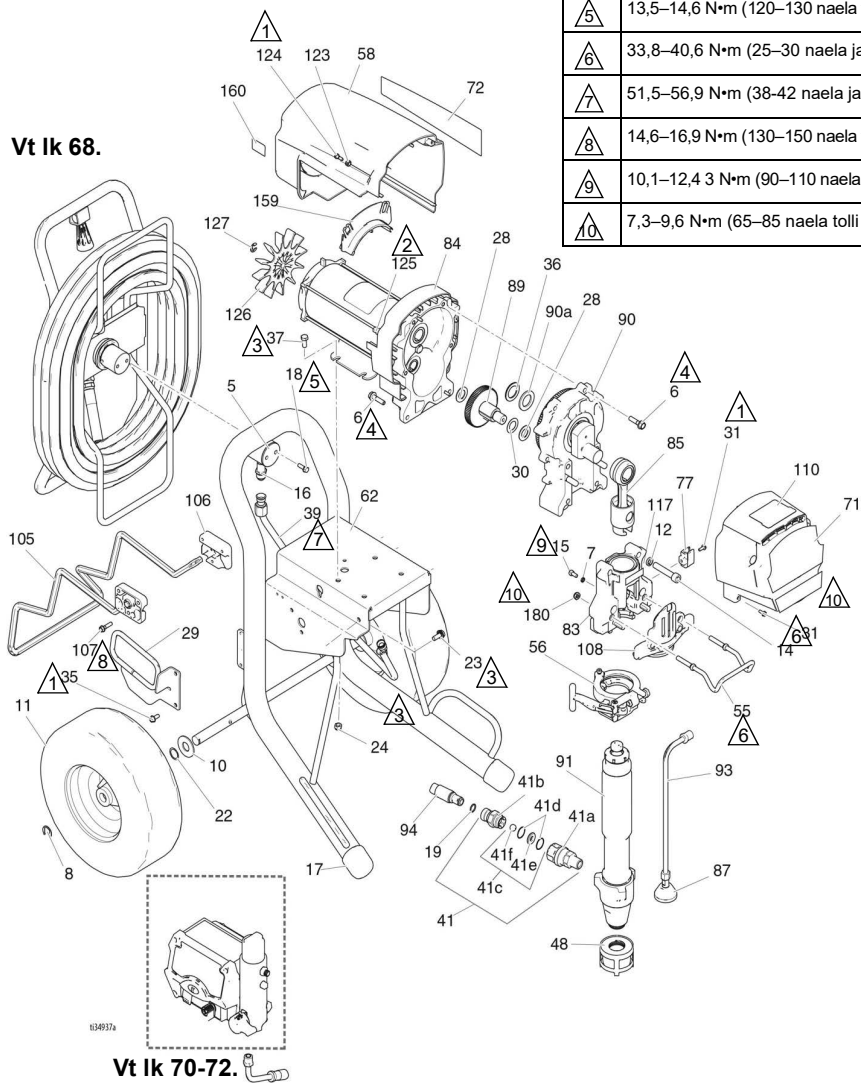

Vt lk 70-72.







## Mark X HD ProContractor osade nimekirj

Viide	Osa	Kirjeldus	Kogus	Viide	Osa	Kirjeldus	Kogus
5	16C975	PLAAT, pöörlev	1	71	17E751	SILT, eesmine	1
6	15C753	KRUUVI, masinale, kuuskantseibpea	6	72	16X363	SILT, parempoolne	1
7	105510	SEIB, lukustus, vedru	2	77	16X203	KLAMBER, äravoolutoru	1
8	15E891	KLAMBER, kinnitus	2	83	24V089	KATE, laager; <i>sisaldab 7, 12, 14, 15, 31, 55, 56, 77, 108, 117, 180</i>	1
10	156306	SEIB, lame	2	84	258909	MOOTOR, elektriline; <i>sisaldab 125, 126, 127</i>	1
11	119509	RÄTAS, pneumaatiline	2	85	24V086	VARRAS, ühendus	1
12	112600	SEIB, lukk, vedru (kõrge äärk)	4	87	241920	DEFLEKTOR, keermestatud	1
14	17E790	KRUUVI, kork, pesapea	4	89	288035	HAMMASRÄTAS, kombinatsioon; <i>sisaldab 28, 30</i>	1
15	101550	KRUUVI, kork, kruvipea	2	90	287990	KORPUS, ajam <i>sisaldab 6, 36, 90a</i>	1
16	121311	ARMATUUR, ühendusmuhv	1	90a	194173	SEIB, võru, surve	1
17	276974	KORK, jalg	2	91	17H835	PUMP, kolbpump	1
18	260212	KRUUVI, kuuskantseib, pea	2	93	244240	VOOLIK, äravool; <i>sisaldab 87</i>	1
19	102982	O-RÖNGAS	1	94	24V029	Voolikukomplekt, ühendatud, 1/2 tolli; <i>sisaldab 19</i>	1
22	116038	SEIB, lainevedru	2	105	16X698	RIPUTI, alus, käru	1
23	117791	KRUUVI, kork, kolmeahuline	2	106	15C982	NUKK, käru	2
24	111040	MÜTTER, lukustus, sisestatud	4	107	114531	KRUUVI, masinale, kuuskantseibpea	4
28	114672	SEIB, surve	2	108	16X209	PLAAT, eesmine, PCII, 7900	1
29	24M197	JUHIK, voolik, Ultra Platinum	1	110	17E925	SILT, ProContractor seeria	1
30	114699	SEIB, surve	1	117	187437	SILT, pöördemoment	1
31	118444	KRUUVI, masinale, pesaga kuuskantseibpea	5	123	276980	KAITSERÖNGAS, kate	2
35	117633	KRUUVI, pesaga kuuskantseibpea	2	124	119250	KRUUVI, õlg	3
36	116192	SEIB, surve, 1595	1	125	15G845	VAHEPUKS, eemalasuv	2
37	100057	KRUUVI, kork, kuuskantpea	4	126	15V577	VENTILAATOR, mootor	1
39	16M441	TORU, vormitud, ultra, platinum	1	127	122347	RÖNGAS, kinnitus	1
41	24U755	KINNITUS	1	128▲		SILT, HOIATUS (pole näidatud)	1
41a	16N461	KORPUS, pesa, tagasilöögiklapp	1		222385	inglise, prantsuse, hispaania	
41b	16X837	KORPUS, kuul, tagasilöögiklapp	1		17A134	inglise, hiina, korea	
41c	24M725	Remondikomplekt, tagasilöögiklapp <i>sisaldab 41d, 41e, 41f</i>	1		17R476	inglise, hispaania, portugali	
41d		O-RÖNGAS	1	159	278075	KRONSTEIN, juhe	1
41e		PESA	1	160	15Y118	SILT, valmistatud USA-s	1
41f		KUUL	1	180	112746	MÜTTER, lukustus, õhuke struktuur	2
48	15V573	FILTER (1–11 1/2 npsm)	1				
51	24V025	KATE, ajam, plastik, värvitud; <i>sisaldab 31</i>	1				
55	16C457	RIPUTI, ämber	1				
56	16X324	KLAMBER, pump, suur	1				
58	287282	KILP, mootor, värvitud; <i>sisaldab 123, 124</i>	1				
62	24Y426	RAAM, platinum, 1095/Mark V	1				

▲ Varuhoiatussildid, lipukud ja kaardid on saadaval tasuta.

# 1095/1595/Mark V HD /Mark VII HD IronMan

## 1095/1595/Mark V HD /Mark VII HD IronMan osad

Viide	Pöördemoment
	4,5–5,0 N•m (40–45 naela tolli kohta)
	1,0–1,2 N•m (9–11 naela tolli kohta)
	22,6–25,9 N•m (200–230 naela tolli kohta)
	21,4–23,7 N•m (190–210 naela tolli kohta)
	10,1–12,4 N•m (90–110 naela tolli kohta)
	33,8–40,6 N•m (25–30 naela jala kohta)
	7,3–9,6 N•m (65–85 naela tolli kohta)

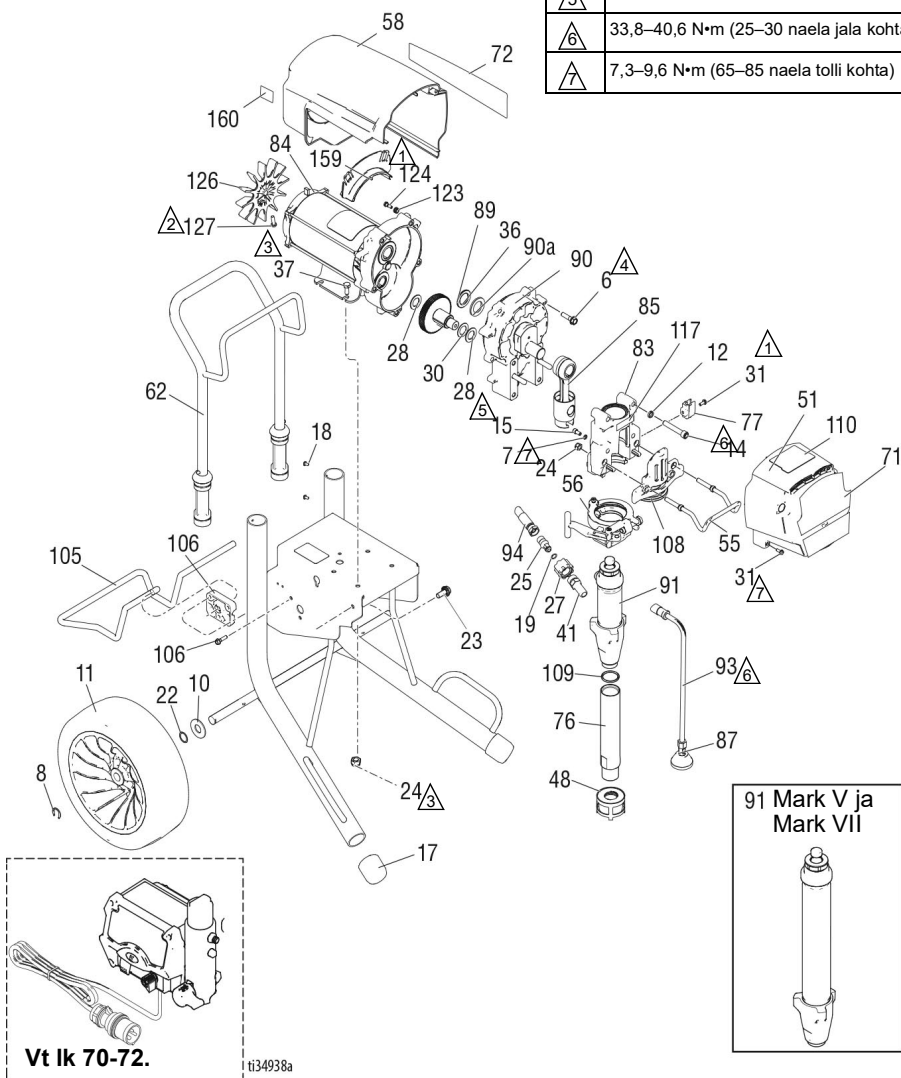

## 1095/1595/Mark V HD/Mark VII HD IronMan

Viide	Osa	Kirjeldus	Kogus	Viide	Osa	Kirjeldus	Kogus
6	15C753	KRUUVI, masinale, Torx, kuuskant	5	76	248215	TORU, sissevõtt; <i>sisaldab 109</i>	1
7	105510	SEIB, lukustus, vedru	2	77	16X203	KLAMBER, äravoolutoru	1
8	15E891	KLAMBER, kinnitus	2	83	24V088	KORPUS, laager; <i>sisaldab 7, 12, 14, 15, 24, 31, 55, 56, 77, 108, 117</i>	1
10	156306	SEIB, lame	2	84		MOOTOR, elektriline; <i>sisaldab 126, 127</i>	1
11	17E687	RATAS	2			257187	1095, Mark IV 230V
12	106115	SEIB, lukustus, vedru	4		257188	1595/Mark V 120V/Mark VII	
14	17E789	KRUUVI, kork, pesapea	4	85	24V085	VARRAS, ühendus	1
15	101550	KRUUVI, kork, kruvipea	2		87	241920	DEFLEKTOR, keermestatud
17	276974	KORK, jalg	2	89	287290	HAMMASRATAS, kombinatsioon; <i>sisaldab 28, 30</i>	1
19		TIHEND, rõngastihend	1	90		KORPUS, ajam; <i>sisaldab 6, 36, 90a</i>	1
	107505	1095/1595				24M417	MARK VII
	102982	Mark V/Mark VII			287294	1095 120V	
22	116038	SEIB, lainevedru	2		287295	1095 230V/1595/Mark V	
23	117791	KRUUVI, kork, randiga pea	2	90a	194173	SEIB, võru, surve	1
24	111040	MUTTER, lukustus, sisestatud	6	91		PUMP, kolbpump	1
25	16X833	ARMATUUR, QD, 3/8 npsm, 1095/1595	1		17H826	1095/1595; <i>sisaldab 41, 109</i>	
27	120583	MUTTER, rihvelmutter, 1095/1595	6		17H836	Mark V; <i>sisaldab 41</i>	
28	114672	SEIB, surve	2		17H892	MARK VII	
30	114699	SEIB, surve	1	93	244240	VOOLIK, äravool; <i>sisaldab 87</i>	
31	118444	KRUUVI, masinale, kuuskantseibpea	8	94		VOOLIK, ühendatud, 3/8 × 15,75	
36	116192	SEIB, surve	1		16X904	1095/1595	
37	100057	KRUUVI, kork, kuuskantpea	4		24V029	Mark V/Mark VII; <i>sisaldab 19</i>	
41		ARMATUUR, pump, QD	1	108	16X385	PLAAT, eesmine, 5900 PCII	
	16Y579	1095/1595		109	118494	TIHEND, rõngastihend	1
	16X834	Mark V/Mark VII		110		SILT, IronMan seeria	1
48	15V573	FILTER (1–11 1/2 NPSM)	1		17E926	Ultra/Mark	
51	24V024	KATE, ajam, plastik, värvitud; <i>sisaldab 31</i>	1		17G989	Ultimate	
55	16C457	RIPUTI, ämber	1	117	187437	SILT, pöördemoment	1
56	16X324	KLAMBER, pump, suur	1	123	276980	KAITSERÕNGAS, kate	2
58	287282	KILP, mootor, värvitud; <i>sisaldab 123, 124</i>	1	124	119250	KRUUVI, õlg, kuuskant, seib	3
62	24Y428	RAAM, käru, 1095/1595	1	126	15D088	VENTILAATOR, mootor	1
71		SILT, UltraMax	1	127	115477	KRUUVI, masinale, Torx, madallai, pea	
	17E732	Ultra 1095		128▲		SILT, HOIATUS (pole näidatud)	1
	17E734	Ultra 1595			222385	inglise, prantsuse, hispaania	
	17E740	Ultimate 1095			17A134	inglise, hiina, korea	
	17E742	Ultimate 1595			17R476	inglise, hispaania, portugali	
	17E747	Mark V		159	278075	KRONSTEIN, juhe	1
	17E749	Mark VII		160	15Y118	SILT, valmistatud USAs	1
72		SILT, UltraMax II 1095/1595	1				
	17E733	Ultra 1095					
	17E735	Ultra 1595					
	17E741	Ultimate 1095					
	17E743	Ultimate 1595					
	17E748	Mark V					
	17E750	Mark VII					

▲ Varuhoiatussildid, lipikud ja kaardid on saadaval tasuta.

## Mark X HD IronMan osad

Viide	Pöördemoment
1	4,5–5,0 N•m (40–45 naela tolli kohta)
2	6,2–6,7 N•m (55–60 naela tolli kohta)
3	22,6–25,9 N•m (200–230 naela tolli kohta)
4	21,4–23,7 N•m (190–210 naela tolli kohta)
5	2,4–3,1 N•m (22–28 naela tolli kohta)
6	33,8–40,6 N•m (25–30 naela jala kohta)
7	14,6–16,9 N•m (130–150 naela tolli kohta)
8	10,1–12,4 N•m (90–110 naela tolli kohta)
9	7,3–9,6 N•m (65–85 naela tolli kohta)

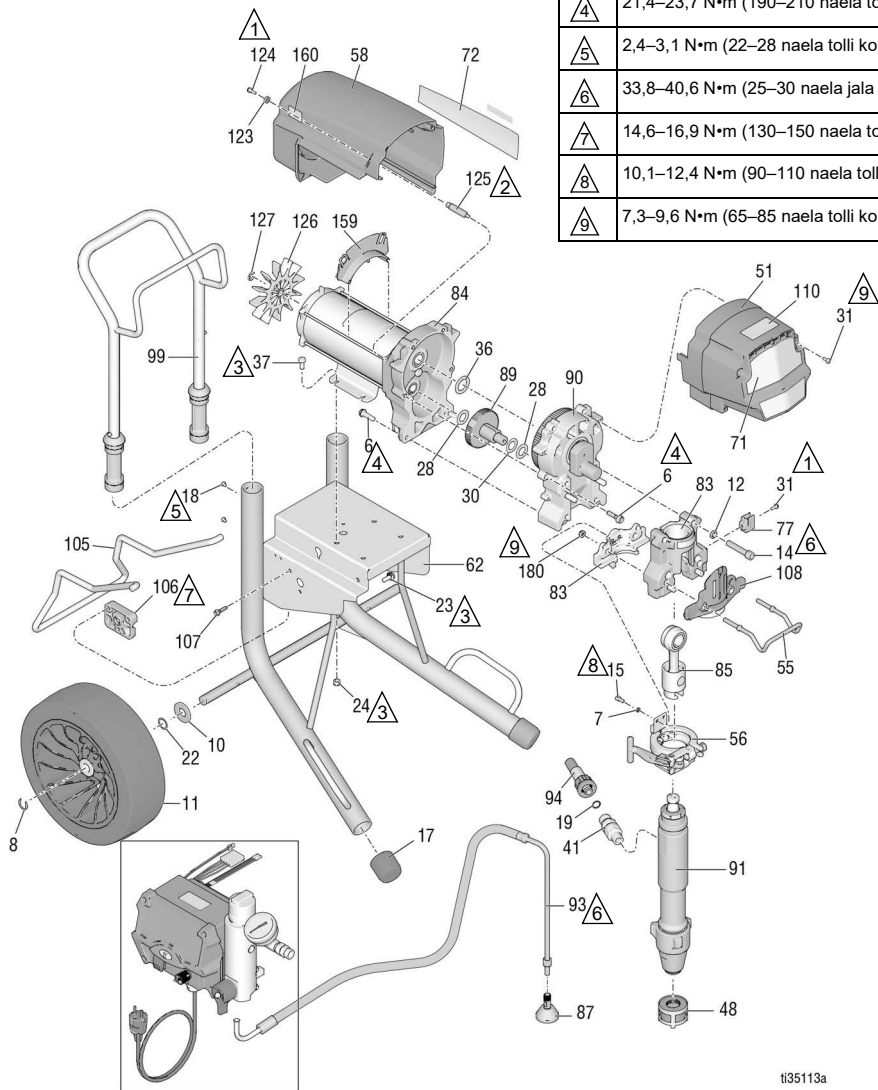

Vt lk 70-72.

t135113a

## Mark X HD IronMan osade nimekiri

Viide	Osa	Kirjeldus	Kogus	Viide	Osa	Kirjeldus	Kogus
6	15C753	KRUUVI, masinale, Torx, kuuskant	6	87	241920	DEFLEKTOR, keermestatud	1
7	105510	SEIB, lukustus, vedru	2	89	288035	HAMMASRATAS, kombineeritud; <i>sisaldab 28, 30</i>	1
8	15E891	KLAMBER, kinnitus	2	90	287990	KORPUS, ajam; <i>sisaldab 6, 36, 90a</i>	1
10	156306	SEIB, lame	2	91	17H837	PUMP, kolbpump	1
11	17E687	RATAS	2	93	244240	VOOLIK, äravool; <i>sisaldab 87</i>	1
12	112600	SEIB, lukustus, vedru	4	94	24V029	Voolikukomplekt, ühendatud, 1/2 tolli; <i>sisaldab 19</i>	1
14	17E790	KRUUVI, kork, pesapea	4	99	24A250	KÄEPIDE, käru	1
15	101550	KRUUVI, kork, kruvipea	2	105	16X696	RIPUTI, alus, käru	1
17	276974	KORK, jalg	2	106	15C982	NUKK, käru	2
18	108795	KRUUVI, madallaipea	4	107	114531	KRUUVI, masinale, kuuskantseibpea	4
19	102982	TIHEND, rõngastihend	1	108	16X209	PLAAT, eesmine, PCII, 7900	1
22	116038	SEIB, lainevedru	2	110	17E926	SILT, IronMan seeria	1
23	117791	KRUUVI, kork, randiga pea	2	123	276980	KAITSERÕNGAS, kate	2
24	111040	MUTTER, lukustus, sisestatav	4	124	119250	KRUUVI, õlg, kuuskant, seib	3
28	114672	SEIB, surve	2	125	15G845	VAHEPUKS, eemalasuv	2
30	114699	SEIB, surve	1	126	15V577	VENTILAATOR, mootor	1
31	118444	KRUUVI, masinale, pesaga kuuskantseibpea	5	127	122347	RÕNGAS, kinnitus	1
36	116192	SEIB, surve	1	128▲		SILT, HOIATUS (pole näidatud)	1
37	100057	KRUUVI, kork, kuuskantpea	4	222385		inglise, prantsuse, hispaania	
41	24U755	ARMATUUR, pump, QD	1	17A134		inglise, hiina, korea	
48	15V573	FILTER (1–11 1/2 NPSM)	1	17R476		inglise, hispaania, portugali	
51	24V025	KATE, ajam, plastik, värvitud; <i>sisaldab 31</i>	1	159	278075	KRONSTEIN, juhe	1
55	16C457	RIPUTI, ämber	1	160	15Y118	SILT, valmistatud USAs	1
56	16X324	KLAMBER, pump, suur	1	180	112746	MUTTER, lukustus, õhuke struktuur	2
58	287282	KAITSEKATE, mootor, värvitud; <i>sisaldab 123, 124</i>	1				
62	24Y428	RAAM, käru	1				
71	17E751	SEIB, eesmine	1				
72	17E752	SILT, küljel	1				
77	16X203	KLAMBER, äravoolutoru	1				
83	24V089	KORPUS, laager; <i>sisaldab 7, 12, 14, 15, 31, 55, 56, 77, 108, 117, 180</i>	1				
84	258909	MOOTOR, elektriline; <i>sisaldab 125, 126, 127</i>	1				
85	24V086	VARRAS, ühendus	1				

▲ Varuhoiatussildid, lipikud ja kaardid on saadaval tasuta.





## Pihustuspüstol ja voolik

695-1595 mudelid

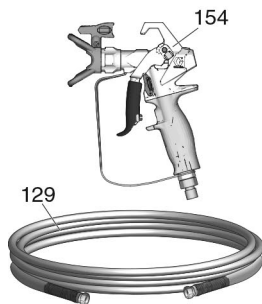

t34939b

Mark IV-Mark VII mudelid

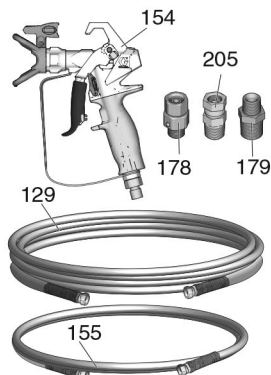

Mark X mudelid

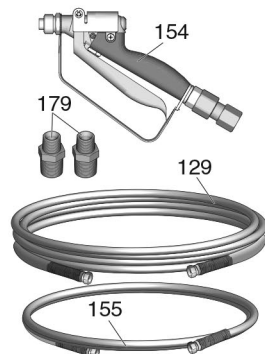

## Pihustuspüstoli ja vooliku osade loend

Viide	Osa	Kirjeldus	Kogus	Viide	Osa	Kirjeldus	Kogus
129		VOOLIK, ühendusega	1	241705		Mark V/Mark VII	
	240794	Ultra, 1/4" x 50'		246468		Mark IV	
	826079	Ultimate, 1/4" x 50'		245820		MARK X	
	245225	Mark IV/Mark V, 3/8" x 50'		155		VOOLIK, pöörlev	1
	278499	Mark VII/Mark X, 1/2" x 50'		241735		Mark IV/Mark V, 1/4" x 3'	
154		PIHUSTUSPÜSTOL	1	191239		Mark VII/Mark V, 3/8" x 11'	
	17Y042	Ultra, Põhja-Ameerika		178		PÖÖREL	1
	17Y043	Ultra, Põhja-Ameerika		179		LÄBIVIIK	
	17Y044	Ultra, Aasia		110476		Mark IV/Mark V	1
	26D846	Ultra, Aasia		159239		MARK VII	1
	17Y043	Ultra, Euroopa		159239		MARK X	2
	826252	695/795/1095/1595 Ultra		205	110476	ADAPTER (ainult Mark VII)	1
	826291	695/795/1095/1595 Ultra					

## Filter

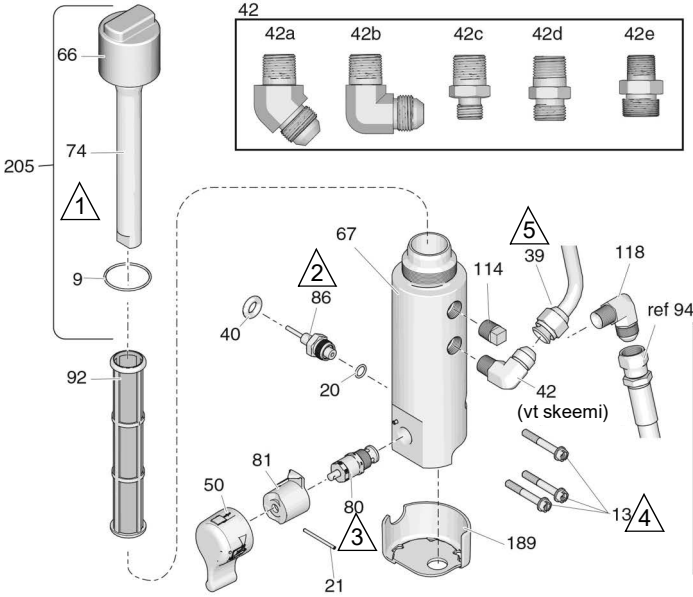

Viide	Pöördemoment
1	10,1–12,4 N•m (90–110 naela tolli kohta)
2	47,4–61,0 N•m (35–45 naela jala kohta)
3	21,4–23,7 N•m (190–210 naela tolli kohta)
4	11,2–13,5 N•m (100–120 naela tolli kohta)
5	51,5–56,9 N•m (38-42 naela jala kohta)
6	1,6–2,8 N•m (15–25 naela tolli kohta)
7	41,2–43,5 N•m (365–385 naela tolli kohta)

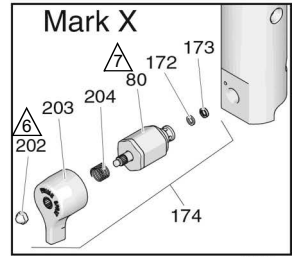

t22913d

# Filtri osade nimekiri

Viide	Osa	Kirjeldus	Kogus	Viide	Osa	Kirjeldus	Kogus
9	117285	TIHEND, rõngastihend	1	244071	30	sõel	
13	16U013	KRUUVI, kork, pesapea	3	244067	60	sõel, originaalseade	
20	111457	TIHEND, rõngastihend	1	244068	100	sõel	
21	15C972	TIHVT, soonega	1	244069	200	sõel	
39		TORU, vormitud	1	114	104813	KORK, toru, 3/8	1
	24V095	695/795 mudelid		118	125926	KINNITUS, põlv	1
	24J081	1095/Mark V mudelid		172	193709	PESA, ventiil	1
	16M441	Mark X		173	193710	TIHEND, pesa, ventiil	1
40	121889	KAITSERÕNGAS, andur	1	174	245103	Ventiili remondikomplekt, Mark X;	1
42		KINNITUS				<i>sisaldab 80, 172, 173, 202, 203, 204</i>	
42a	122533	1095/1595/Mark V/Mark VII (ProContractor seeria)	1	189	17A197	KAITSEKATE, alus, filter (ProContractor/IronMan seeriad)	
42b	125926	695/795/Mark IV/Mark X (ProContractor seeria)	1	202	116424	MUTTER, Mark X	1
42c	164672	695/795/1095/1595 (Standard ja IronMan seeria)	1	203	15G563	KÄEPIDE, ventiil, Mark X	1
42d	196178	Mark IV/Mark V (Standard ja IronMan seeria)	1	204	114708	VEDRU, surve, Mark X	1
42e	183285	Mark VII ja Mark X (Standard ja IronMan seeria)	1	205	287285	Korgi remondikomplekt, filter Sisaldab osi 9, 66, 74	
50		KÄEPIDEME KOMPLEKT <i>sisaldab 21, 81</i>	1	206	115523	NÄIDIK, rõhk (puudub joonisel)	1
	24E234	Standardseeria		207		KINNITUS, T-pöõrel (puudub joonisel)	
66	17E680	KORK, filter	1		119783	695/795/1095/1595	1
67	16T543	ALUS, filter	1		127518	Mark IV, Mark V, Mark VII, Mark X	1
74	15C766	TORU, difusioon	1	208		KINNITUS (puudub joonisel)	
80	24B156	VENTIIL, täite, HD	1		162453	695/795/1095/1595	1
	287879	VENTIIL, täite, Mark X	1		196178	Mark IV/Mark V	1
81		ALUS, klapp	1		183285	Mark VII, Mark X	1
	24A382	Standardseeria					
86	243222	ANDUR, rõhuregulaator, <i>sh 20</i>	1				
92		FILTER, vedelik	1				

## Juhtelement

Viide	Pöördemoment	Viide	Pöördemoment
	1,1–1,7 N•m (10–15 naela tolli kohta)		3,3–3,9 N•m (30–35 naela tolli kohta)
	4,5–5,0 N•m (40–45 naela tolli kohta)		1,7–2,2 N•m (15–20 naela tolli kohta)
	22,6–25,9 N•m (200–230 naela tolli kohta)		0,2–0,4 N•m (2–3 naela tolli kohta)

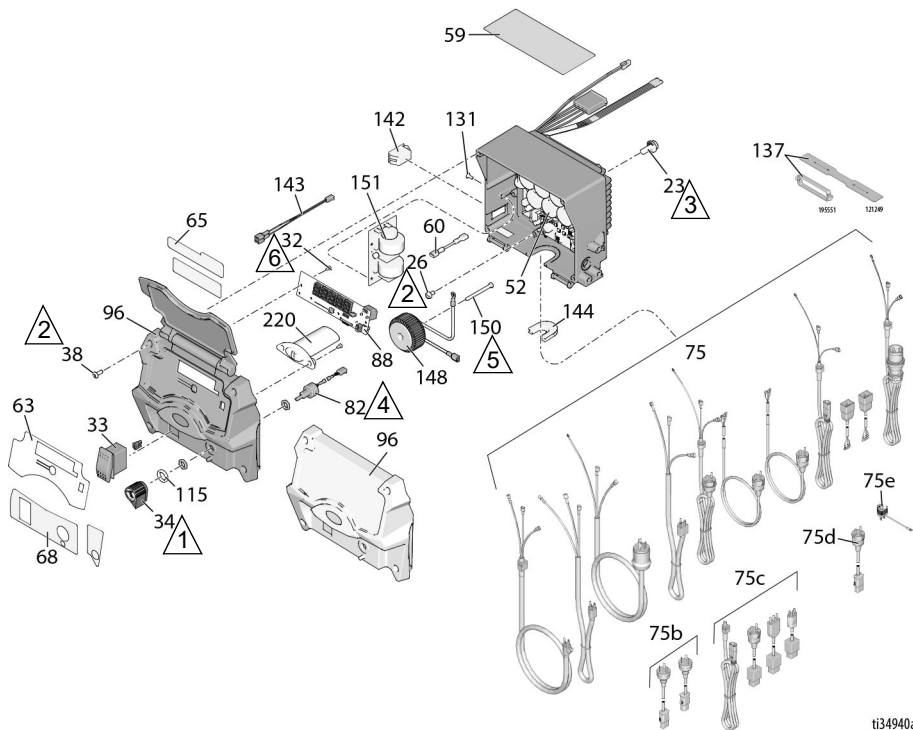

ti34940a

## Juhtploki osade nimekiri

Viide Osa	Kirjeldus	Kogus	Viide Osa	Kirjeldus	Kogus
23	117791 KRUVI, kork, randiga pea	2	75e 244285	Jaapan	1
26	114391 KRUVI, maandus	1	75f	India	1
32	115522 KRUVI, masinale, madallaipea (ProContractor/IronMan seeria)	3	17N232	695/795/1095/Mark IV/Mark V	1
33	116752 LÜLITI, nookur, SEES/VÄLJAS	1	82	256219 POTENTSIOMEETER, koost	1
	15D527 LÜLITI, nookur, Mark X	1	88	16Y496 KUVAR	1
34	116167 NUPP, potentsiomeeter	1	96	KATE, juhtimine	1
38	16V095 KRUVI, #10, Taptite, Philips	4	17H886	Kuvariga; sisaldab 32, 38, 63, 65, 68, 88, 196	1
52*	JUHTSEADE, paneel, koos patareiga sisaldab osi 23, 26, 60, 131, 142, 144	1	17H887	Ilma kuvarita; sisaldab 38, 63, 68, 196	1
	25N545 120V mudelid		115	15C973 TIHEND	1
	25N546 240V mudelid		131	16T482 NEET, klõpsuga	2
59▲	SILT, hoiatus	1	137	KINNITUS, kork, adapter	1
	16T784 Põhja-Ameerika	1	195551	695/795/1095/Mark IV/Mark V	1
	15G596 Euroopa	1	142	121249 Mark VII/Mark X mudelid	1
	16Y762 Austraalia ja Uus-Meremaa/Korea	1	16T483	695/795/1095/Mark IV/Mark X, Põhja-Ameerika (kork)	1
	16Y761 Jaapan	1	126029	Mark VII/Mark X mudelid (10/16 amprit)	1
	26A970 Hindi / indoneesia keel	1	120059	1595, Mark IV 120V (15/20 amprit)	1
60	16T541 VAHEK	1	143	15G935 PISTMIK, elektriline (1595/Mark V)	1
63	17E725 SILT, juhtploki kate, ultra (koos kuvariga)	1	144	TÖMBETÖKIS	1
	17E726 SILT, juhtploki kate, ultra (ilma kuvarita)	1	16T546	695/795/1095/Mark IV/Mark V rahvusvahelised mudelid	1
65	17E724 SILT, kaas, Ultra (koos kuvariga)	1	16T547	695/795/1095/Mark V, siseriiklikud mudelid	1
68	17E723 SILT, juhtimine	1	16T547	695/795/1095, Jaapani mudelid	1
	16Y786 SILT, juhtimine (Standardseeria)	1	16T544	Mark VII/Mark X, rahvusvahelised mudelid	1
75	JUHE, toide	1	116171	1595/Mark V/Mark X, Põhja-Ameerika mudelid	1
	17E804 120V mudelid, 695, 795, 1095, Mark IV	1	116171	Mark V, Jaapani mudelid	1
	17E804 Jaapani mudelid 695, 795, 1095	1	145	117745 PUKS, tõmbetökis (Mark VII/Mark X, rahvusvahelised mudelid)	1
	17E805 120V mudelid, 1595, Mark V	1	148	24V030 Spiraalitoru remondi komplekt; sisaldab 150	1
	17E805 Jaapani mudelid Mark V	1	150	16U215 KRUVI, masinale, lamepeakruvi	1
	17E806 Mark X NEMA L6-30	1	151	PANEEL, filter	1
	17E807 120V CSA mudelid, 1595, Mark V	1	25N516	230V rahvusvahelised mudelid	1
	17E808 EU CEE 7/7	1	25N517	110V rahvusvahelised mudelid	1
	17E809 Mark VII EU CEE 7/7	1	25N518	Mark X rahvusvahelised mudelid	1
	17E810 Mark VII EU CEE 7/7	1	220	17Z277 JUHIK, tuli, BlueLink	1
	17E811 EU mitmejuhtmeline	1			
	17E812 Mark VII mitmejuhtmeline	1			
	17E813 Mark X mitmejuhtmeline	1			
	17E814 Ühendkuningriik	1			
75b	Hiiina/Austraalia	1			
	242005 695/795/1095/Mark IV/Mark V	1			
	17A242 MARK X	1			
75c	Itaalia/Taani/Šveits	1			
	287121 695/795/1095/Mark IV/Mark V	1			
	253103 Mark VII/Mark X mudelid	1			
75d	242001 EL KIE 7/7	1			

\* Kasutage akut CR2032

▲ Varuhoiatussildid, lipikud ja kaardid on saadaval tasuta.

## Elektriskeemid

695-1595/Mark IV HD-V HD 120V mudelid

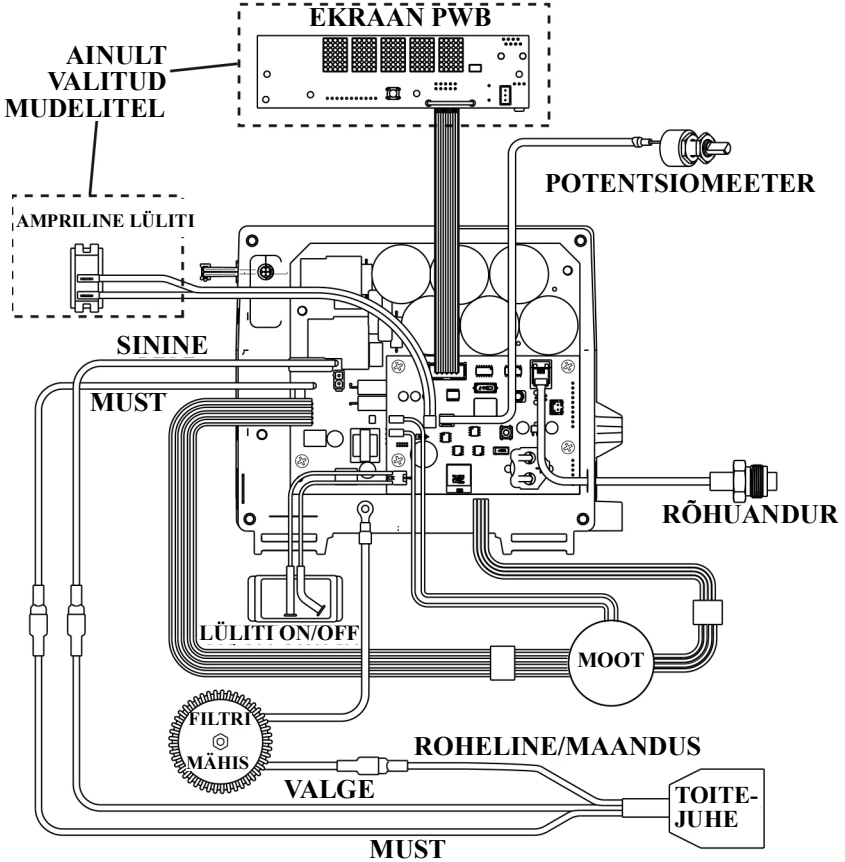

ti34657a

## 695-1095/Mark IV HD-VII HD 110V/230V mudelid

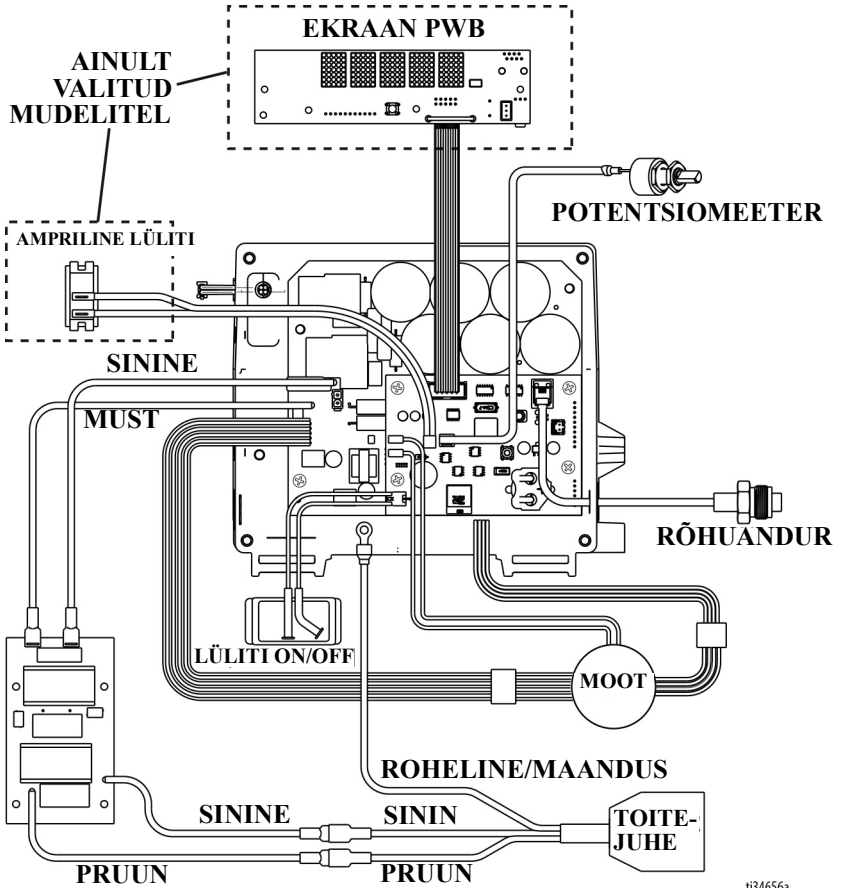

ti34656a

## Mark X HD (Põhja-Ameerika)

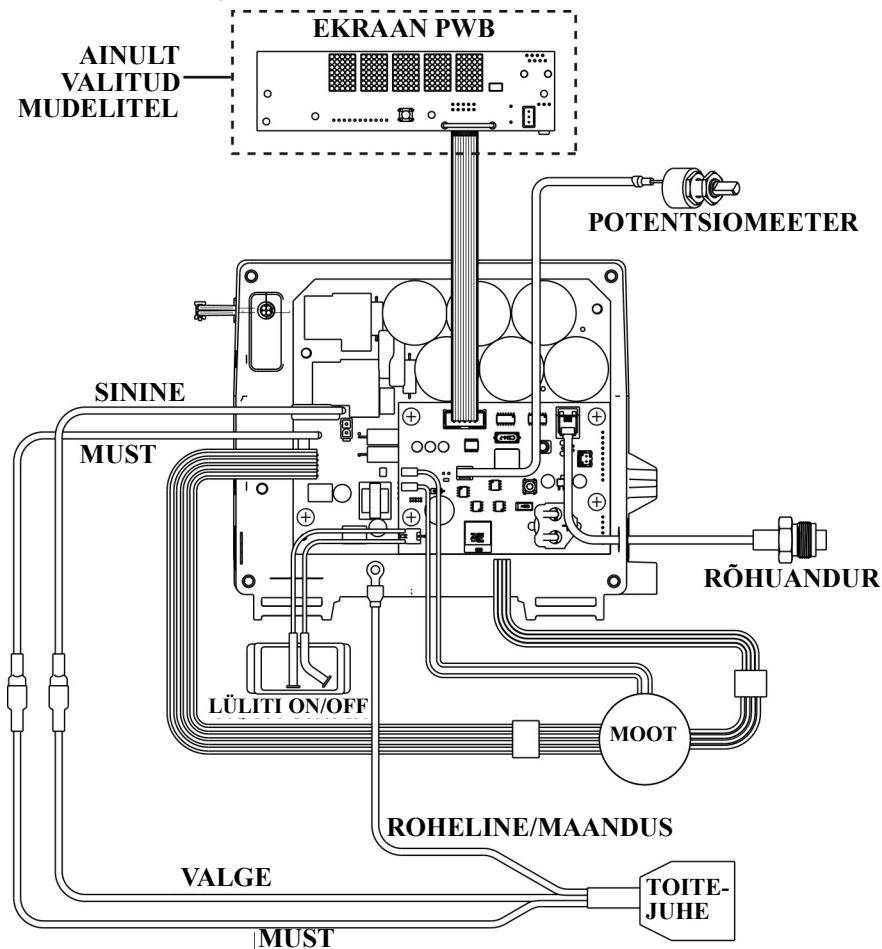

t134564a



## Mark X HD (rahvusvaheline)

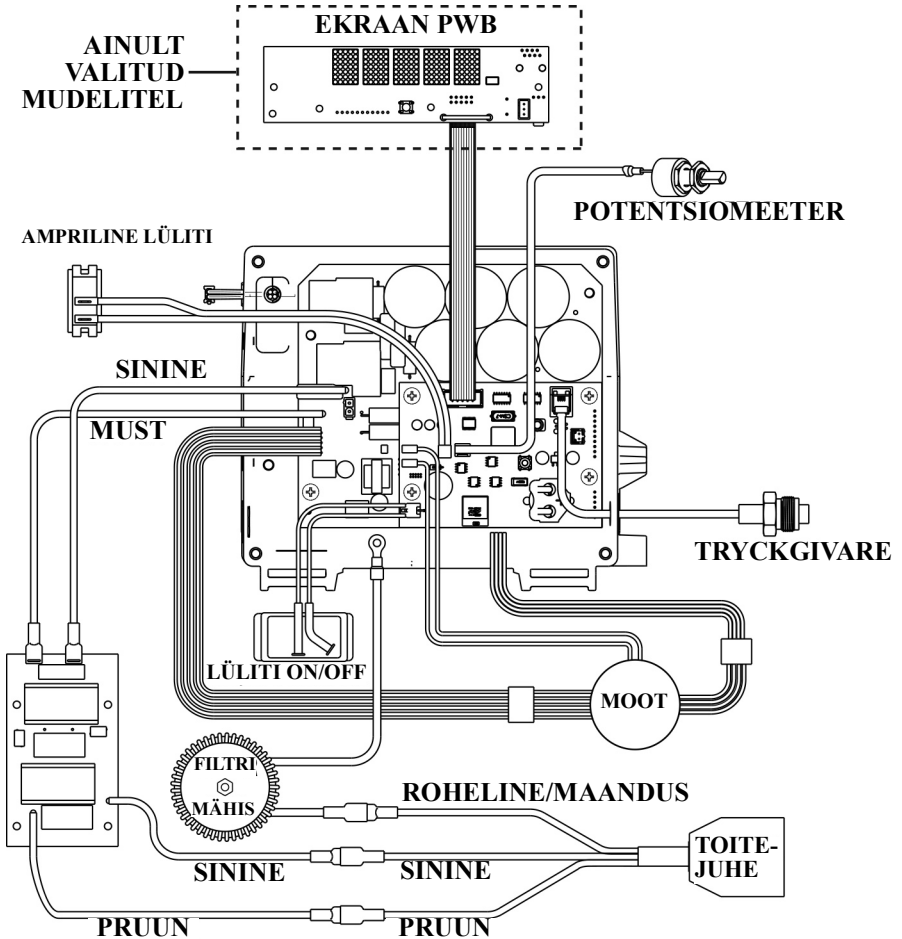

t34565a

## Tehnilised andmed

<b>695 pihustid</b>		
	<b>USA</b>	<b>Meetermõõdustik</b>
<b>Pihusti</b>		
Maksimaalne jõudlus	0,95 gallonit minutis	3,6 liitrit minutis
Maksimaalne otsaku suurus	0,031	0,031
Vedeliku väljapääsuava	1/4 tolli	1/4 tolli
Tsüklid	226 galloni kohta	60 liitri kohta
Generaatori min võimsus	5000 W	5000 W
120 V, A, Hz	15, 50/60	
230 V, A, Hz	10, 50/60	
<b>Mõõtmed</b>		
<b>Kaal:</b>		
Lo-Boy standardseeria	94 naela	43 kg
Hi-Boy standardseeria	93 naela	42 kg
Seeria ProContractor	103 naela	47 kg
<b>Kõrgus:</b>		
Lo-Boy standardseeria	27,5 tolli	69,9 cm
Hi-Boy standardseeria	28,5 tolli (käepide all) 38,75 tolli (käepide üles)	72,4 cm (käepide all) 98,4 cm (käepide üles)
ProContractor seeria	39 tolli	99 cm
<b>Pikkus:</b>		
Lo-Boy standardseeria	37 tolli	94 cm
Hi-Boy standardseeria	26 tolli	66 cm
Seeria ProContractor	29,5 tolli	75 cm
<b>Laius:</b>	22,5 tolli	57,2 cm
Vedelikuga kokkupuutuvad osad		
Tsingitud ja nikeldatud süsinikteras, nailon, roostevaba teras, PTFE, atsetaal, nahk, UHMWPE, alumiinium, volframkarbiid, PEEK, messing		
<b>Müratase</b>		
Helitugevus	91 dBa*	91 dBa*
Helirõhk	82 dBa*	82 dBa*
	*Standardi ISO 3744 järgi, mõõdetud 3,1 jala kaugusel	*Standardi ISO 3744 järgi, mõõdetud 1 m kaugusel

## 795 pihustid

	USA	Meetermõõdustik
<b>Pihusti</b>		
Maksimaalne jõudlus	1,1 gallonit minutis	4,2 liitrit minutis
Maksimaalne otsaku suurus	0,033	0,033
Vedeliku väljapääsuava	1/4 tolli	1/4 tolli
Tsüklid	195 galloni kohta	52 liitri kohta
Generaatori min võimsus	5000 W	5000 W
120 V, A, Hz	15, 50/60	
230 V, A, Hz	10, 50/60	
<b>Mõõtmed</b>		
<b>Kaal:</b>		
Lo-Boy standardseeria	98 naela	45 kg
Hi-Boy standardseeria	97 naela	44 kg
Seeria ProContractor	107 naela	49 kg
<b>Kõrgus:</b>		
Lo-Boy standardseeria	27,5 tolli	69,9 cm
Hi-Boy standardseeria	28,5 tolli (käepide all) 38,75 tolli (käepide üles)	72,4 cm (käepide all) 98,4 cm (käepide üles)
ProContractor seeria	39 tolli	99 cm
<b>Pikkus:</b>		
Lo-Boy standardseeria	37 tolli	94 cm
Hi-Boy standardseeria	26 tolli	66 cm
Seeria ProContractor	29,5 tolli	75 cm
<b>Laius:</b>	22,5 tolli	57,2 cm
<b>Vedelikuga kokkupuutuvad osad</b>		
	Tsingitud ja nikeldatud süsinikteras, nailon, roostevaba teras, PTFE, atsetaal, nahk, UHMWPE, alumiinium, volframkarbiid, PEEK, messing	
<b>Müratase</b>		
Helitugevus	91 dBa*	91 dBa*
Helirõhk	82 dBa*	82 dBa*
	*Standardi ISO 3744 järgi, mõõdetud 3,1 jala kaugusel	*Standardi ISO 3744 järgi, mõõdetud 1 m kaugusel

## 1095 pihustid

	USA	Meetermõõdustik
<b>Pihusti</b>		
Maksimaalne jõudlus	1,2 gallonit minutis	4,5 liitrit minutis
Maksimaalne otsaku suurus	0,035	0,035
Vedeliku väljapääsuava	1/4 tolli	1/4 tolli
Tsüklid	123 galloni kohta	33 liitri kohta
Generaatori min võimsus	5000 W	5000 W
120 V, A, Hz	15, 50/60	
230 V, A, Hz	10, 50/60	
<b>Mõõtmed</b>		
<b>Kaal:</b>		
Standardseeria	116 naela	53 kg
ProContractor seeria	131 naela	59 kg
IronMan seeria	120 naela	54 kg
<b>Kõrgus:</b>		
Standard ja IronMan seeria	29,5 tolli (käepide all) 38,5 tolli (käepide üles)	74,9 cm (käepide all) 97,8 cm (käepide üles)
ProContractor seeria	39 tolli	99 cm
<b>Pikkus:</b>		
Standard ja IronMan seeria	26 tolli	66 cm
ProContractor seeria	28 tolli	71 cm
<b>Laius:</b>	24 tolli	61 cm
<p>Vedelikuga kokkupuutuvad osad</p> <p>Tsingitud ja nikeldatud süsinikteras, nailon, roostevaba teras, PTFE, atsetaal, nahk, UHMWPE, alumiinium, volframkarbiid, PEEK, messing</p>		
<b>Müratase</b>		
Helitugevus	91 dBa*	91 dBa*
Helirõhk	82 dBa*	82 dBa*
	*Standardi ISO 3744 järgi, mõõdetud 3,1 jala kaugusel	*Standardi ISO 3744 järgi, mõõdetud 1 m kaugusel

1595 pihustid		
	USA	Meetermõõdustik
<b>Pihusti</b>		
Maksimaalne jõudlus	1,35 gallonit minutis	5,1 liitrit minutis
Maksimaalne otsaku suurus	0,039	0,039
Vedeliku väljapääsuava	1/4 tolli	1/4 tolli
Tsüklid	110 galloni kohta	29 liitri kohta
Generaatori min võimsus	5000 W	5000 W
120V, A, Hz	20, 50/60	
<b>Mõõtmed</b>		
<b>Kaal:</b>		
Standardseeria	124 naela	56 kg
Seeria ProContractor	138 naela	63 kg
IronMan seeria	128 naela	28 kg
<b>Kõrgus:</b>		
Standard ja IronMan seeria	29,5 tolli (käepide all) 38,5 tolli (käepide üles)	74,9 cm (käepide all) 97,8 cm (käepide üles)
ProContractor seeria	39 tolli	99 cm
<b>Pikkus:</b>		
Standard ja IronMan seeria	26 tolli	66 cm
ProContractor seeria	28 tolli	71 cm
<b>Laius:</b>		
Standard ja IronMan seeria	24 tolli	61 cm
Seeria ProContractor	24 tolli	61 cm
Vedelikuga kokkupuutuvad osad		
Tsingitud ja nikeldatud süsinikteras, nailon, roostevaba teras, PTFE, atsetaal, nahk, UHMWPE, alumiinium, volframkarbiid, PEEK, messing		
<b>Müratase</b>		
Helitugevus	91 dBa*	91 dBa*
Helirõhk	82 dBa*	82 dBa*
	*Standardi ISO 3744 järgi, mõõdetud 3,1 jala kaugusel	*Standardi ISO 3744 järgi, mõõdetud 1 m kaugusel

## Mark IV HD pihustid

	USA	Meetermõõdustik
<b>Pihusti</b>		
Maksimaalne jõudlus	1,1 gallonit minutis	4,2 liitrit minutis
Maksimaalne otsaku suurus		
Põhja-Ameerika mudelid	0,033	0,033
Rahvusvahelised mudelid	0,031	0,031
Vedeliku väljapääsuava	3/8 tolli	3/8 tolli
Tsüklid	195 galloni kohta	52 liitri kohta
Generaatori min võimsus	5000 W	5000 W
120 V, A, Hz	15, 50/60	
230 V, A, Hz	10, 50/60	
<b>Mõõtmed</b>		
<b>Kaal:</b>		
Standardseeria	101 naela	46 kg
Seeria ProContractor	109 naela	49 kg
<b>Kõrgus:</b>		
Standardseeria	28,5 tolli (käepide all) 38,75 tolli (käepide üles)	72,4 cm (käepide all) 98,4 cm (käepide üles)
ProContractor seeria	39 tolli	99 cm
<b>Pikkus:</b>		
Standardseeria	26 tolli	66 cm
Seeria ProContractor	29,5 tolli	75 cm
<b>Laius:</b>		
	22,5 tolli	57,2 cm
Vedelikuga kokkupuutuvad osad		
	Tsingitud ja nikeldatud süsinikteras, nailon, roostevaba teras, PTFE, atsetaal, nahk, UHMWPE, alumiinium, volframkarbiid, PEEK, messing	
<b>Müratase</b>		
Helitugevus	91 dBa*	91 dBa*
Helirõhk	82 dBa*	82 dBa*
	*Standardi ISO 3744 järgi, mõõdetud 3,1 jala kaugusel	*Standardi ISO 3744 järgi, mõõdetud 1 m kaugusel

## Mark V HD pihustid

	USA	Meetermöödustik
<b>Pihusti</b>		
Maksimaalne jõudlus	1,35 gallonit minutis	5,1 liitrit minutis
Maksimaalne otsaku suurus		
Põhja-Ameerika ja Ühendkuningriigi mudelid	0,039	0,039
Rahvusvahelised mudelid	0,035	0,035
Vedeliku väljapääsuava	3/8 tolli	3/8 tolli
Tsüklid	110 galloni kohta	29 liitri kohta
Generaatori min võimsus	5000 W	5000 W
120V, A, Hz	20, 50/60	
230 V, A, Hz	10, 50/60	
<b>Möötmred</b>		
<b>Kaal:</b>		
Standardseeria	125 naela	57 kg
Seeria ProContractor	141 naela	64 kg
IronMan seeria	129 naela	59 kg
<b>Kõrgus:</b>		
Standard ja IronMan seeria	29,5 tolli (käepide all) 38,5 tolli (käepide üles)	74,9 cm (käepide all) 97,8 cm (käepide üles)
ProContractor seeria	39 tolli	99 cm
<b>Pikkus:</b>		
Standard ja IronMan seeria	26 tolli	66 cm
ProContractor seeria	28 tolli	71 cm
<b>Laius:</b>	24 tolli	61 cm
Vedelikuga kokkupuutuvad osad		
Tsingitud ja nikeldatud süsinikteras, nailon, roostevaba teras, PTFE, atsetaal, nahk, UHMWPE, alumiinium, volframkarbiid, PEEK, messing		
<b>Müratase</b>		
Helitugevus	91 dBa*	91 dBa*
Helirõhk	82 dBa*	82 dBa*
	*Standardi ISO 3744 järgi, mõõdetud 3,1 jala kaugusel	*Standardi ISO 3744 järgi, mõõdetud 1 m kaugusel

Mark VII HD pihustid		
	USA	Meetermöödustik
<b>Pihusti</b>		
Maksimaalne jõudlus	1,58 gallonit minutis	6,0 liitrit minutis
Maksimaalne otsaku suurus	0,041 tolli	0,041 tolli
Vedeliku väljapääsuava	1/2 tolli	1/2 tolli
Tsüklid	97 galloni kohta	26 liitri kohta
Generaatori min võimsus	5000 W	5000 W
230 V, A, Hz	16, 50/60	
<b>Möötm</b>		
<b>Kaal:</b>		
Standardseeria	132 naela	60 kg
Seeria ProContractor	148 naela	67 kg
IronMan seeria	136 naela	62 kg
<b>Kõrgus:</b>		
Standard ja IronMan seeria	29,5 tolli (käepide all) 38,5 tolli (käepide üles)	74,9 cm (käepide all) 97,8 cm (käepide üles)
ProContractor seeria	39 tolli	99 cm
<b>Pikkus:</b>		
Standard ja IronMan seeria	26 tolli	66 cm
ProContractor seeria	28 tolli	71 cm
<b>Laius:</b>	24 tolli	61 cm
<p>Vedelikuga kokkupuutuvad osad</p> <p>Tsingitud ja nikeldatud süsinikteras, nailon, roostevaba teras, PTFE, atsetaal, nahk, UHMWPE, alumiinium, volframkarbiid, PEEK, messing</p>		
<b>Müratase</b>		
Helitugevus	91 dBa*	91 dBa*
Helirõhk	82 dBa*	82 dBa*
	*Standardi ISO 3744 järgi, mõõdetud 3,1 jala kaugusel	*Standardi ISO 3744 järgi, mõõdetud 1 m kaugusel



## Mark X HD pihustid

	USA	Meetermöödustik
<b>Pihusti</b>		
Maksimaalne jõudlus	2,1 gallonit minutis	8,0 liitrit minutis
Maksimaalne otsaku suurus	0,045 tolli	0,045 tolli
Vedeliku väljapääsuava	1/2 tolli	1/2 tolli
Tsüklid	70 galloni kohta	19 liitri kohta
Generaatori min võimsus	5000 W	5000 W
230 V, A, Hz	16, 50/60	
<b>Möötmõõdmed</b>		
<b>Kaal:</b>		
Standardseeria	150 naela	68 kg
Seeria ProContractor	166 naela	75 kg
IronMan seeria	154 naela	70 kg
<b>Kõrgus:</b>		
Standard ja IronMan seeria	29,9 tolli (käepide all) 40,1 tolli (käepide üles)	76 cm (käepide all) 102 cm (käepide üles)
ProContractor seeria	39 tolli	99 cm
<b>Pikkus:</b>		
Standard ja IronMan seeria	26 tolli	66 cm
Seeria ProContractor	30 tolli	75 cm
<b>Laius:</b>	24 tolli	61 cm
<b>Vedelikuga kokkupuutuvad osad</b>		
	Tsingitud ja nikeldatud süsinikteras, nailon, roostevaba teras, PTFE, atsetaal, nahk, UHMWPE, alumiinium, volframkarbiid, PEEK, messing	
<b>Müratase</b>		
Helitugevus	91 dBa*	91 dBa*
Helirõhk	82 dBa*	82 dBa*
	*Standardi ISO 3744 järgi, mõõdetud 3,1 jala kaugusel	*Standardi ISO 3744 järgi, mõõdetud 1 m kaugusel

Kõik kaubamärgid või registreeritud kaubamärgid kuuluvad nende vastavatele omanikele.

## Ühilduvus

### Raadiosageduste kinnitused

Saatja sagedus (kõik mudelid): 2,4GHz

Saatja võimsus (kõik mudelid): +8dBm

**MÄRKUS:** FCC/IC märkus (kõik mudelid)

Sisaldab FCC ID: QOQBGM13P





Sisaldab IC: 5123A-BGM13P

Lisatud seade vastab FCC reeglite 15. osale ja Industry Kanada litsentsivaba RSS standardi(te)le. (1) see seade ei põhjusta kahjulikke mõjusid ja (2) see seade peab võtma vastu kõik mõjud, sh ka mõjud, mille tulemusena võib sooritada soovimatuid operatsioone.

Seadme juures omavoliliste, tootjaga kooskõlastamata muudatuste tegemine võib tühistada kasutaja õigused seadme kasutamiseks.

See seade ei taga kaitset kahjulike häirete eest ja ei saa põhjustada häireid nõuetekohaselt kinnitatud süsteemides.

Sellel seadmel on plaat BGM13P22A koos homologeerimiskoodiga ANATEL 01330-19-03402.

		 <p>TA-2018/3767 ICASA APPROVED</p>	 <p>R-R-CE8-AR0573A R-R-CE8-AR1050A R-R-CE8-AR1050B R-R-CE8-AR1050C R-R-CE8-AR1050D R-C-BGT-BGM13P22</p>	 R 209-J00282
--	---	--	---	--

## CALIFORNIA OSARIIGI SEADUS NR 65



**HOIATUS:** Selle toote puhul võite kokku puutuda kemikaalidega, mis põhjustavad California osariigile teadaolevalt vähki, sünnidefekte või muid viljakushäireid. Lisateavet vaadake leheküljelt [www.P65Warnings.ca.gov](http://www.P65Warnings.ca.gov).

## Graco standardgarantii

Graco garanteerib algselt ostjale, et kogu selles dokumendis kirjeldatud Graco toodetud seadmestik, mis kannab Graco nime, ei sisalda müümise päeval materjali- ega tootmisvigu. Jättes kõrvale Graco avaldatud spetsiaalse, pikendatud või piiratud garantii, parandab või asendab Graco kaheteistkümne kuu jooksul alates müügipäevast seadmestiku mis tahes osa, mille Graco tunnistab vigaseks. See garantii kehtib ainult siis, kui seadmestik on paigaldatud, hooldatud ja seda on kasutatud Graco kirjalike soovitude kohaselt.

See garantii ei hõlma ning Graco ei vastuta üldise kulumise ja purunemise või mis tahes tõrke, kahjustuse või kulumise eest, mille on põhjustanud vale paigaldus, väärkasutus, abrasiioon, korrosioon, ebapiisav või vale hooldus, hooletus, õnnetus, oskamatu käsitsemine või muude kui Graco toodetud osade kasutamine. Samuti ei vastuta Graco tõrke, kahjustuse ega kulumise eest, mille on põhjustanud Graco seadmete mitteühilduvus konstruktsiooni, tarvikute, seadmete või materjalidega, mida ei ole taminud Graco, või mille on põhjustanud konstruktsiooni, tarvikute, seadmete või materjalide, mida Graco ei ole taminud, vale ehitus, tootmine, paigaldamine, kasutamine või hooldamine.

Selle garantii tingimuseks on väidetavalt defektse seadme tagastamine Graco volitatud edasimüüjale väidetava defekti kontrollimiseks. Kui väidetav defekt on tõendatud, parandab Graco tasuta kõik rikkis osad või vahetab need välja. Seade tagastatakse algselt ostjale, kui transpordi eest on ette tasutud. Kui seadme ülevaatamisel ei avastata ühtki materjali- ega tootmisviga, remonditakse seade mõõduka tasu eest, mis võib sisaldada osade, töö ja transpordiga seotud kulusid.

### **SEE ON AINUGARANTII JA ASENDAB MIS TAHES OTSESED VÕI KAUSSED GARANTIID, MUU HULGAS TURUSTATAVUSE GARANTII JA KINDLAKS EESMÄRGIKS SOBIVUSE GARANTII.**

Graco ainus kohustus ja ostja ainus heastamisvahend garantii mis tahes rikkumise eest on eespool sätestatu. Ostja nõustub, et ükski muu heastamisvahend (muu hulgas juhuslik või kaasnev kahju saamata jäänud tulu, ebaõnnestunud müügi, isikule vigastuse tekitamise või varakahjustuse või mis tahes muu juhusliku või kaasneva kahju eest) ei ole kohaldatav. Kõik hagid garantii rikkumise korral tuleb esitada kahe (2) aasta jooksul alates müügikuupäevast.

**GRACO EI ANNA GARANTIID NING ÜTLEB OTSESELT LAHTI MIS TAHES GARANTIIST MÜÜDAVUSE JA TEATAVAKS OTSTARBEKS SOBIVUSE KOHTA LISAVARUSTUSE, SEADMETE, MATERJALIDE VÕI KOMPONENTIDE KORRAL, MIDA GRACO MÜÜB, KUID EI TOODA.** Esemetele, mida Graco on müünud, kuid mida ta ei ole tootnud (nt elektrimootorid, lülitid, voolik jne), kehtib nende tootja garantii (kui see on olemas). Graco annab ostjale põhjendatud abi mis tahes nõude esitamisel kõnealuste garantiide rikkumise kohta.

Graco ei vastuta ühelgi juhul kaudse, juhusliku, spetsiaalse või kaasneva kahju eest, mis tuleneb Graco sel viisil tarnitud seadmestikust või selle juurde müüdud mis tahes toodete või teiste kaupade varustusest, jõudlusest või kasutusviisist kas lepingu rikkumise, garantii rikkumise, Graco hooletuse tõttu või mõnel muul põhjusel.

# Graco teave

Graco toodete kohta värskema teabe saamiseks külastage veebilehte [www.graco.com](http://www.graco.com).

Patendiinfo leiate aadressilt [www.graco.com/patents](http://www.graco.com/patents).

**TELLIMUSE ESITAMISEKS** võtke ühendust Graco edasimüüjaga või helistage lähima edasimüüja leidmiseks numbril 1 800 690 2894.



*Kogu selles dokumendis sisalduv sõnaline ja pildiline teave vastab avaldamise ajal uusimale tooteteabele. Gracol on õigus seda ükskõik mis ajal eelneva etteteatamiseta muuta.*

Algupärase kasutusjuhendi tõlge. This manual contains Estonian. MM 3A6342

**Graco peakontor:** Minneapolis  
**International Offices:** Belgium, China, Japan, Korea

**GRACO INC. AND SUBSIDIARIES • P.O. BOX 1441 • MINNEAPOLIS MN 55440-1441 • USA**  
Autoriõigus 2018, Graco Inc. Kõik Graco tootmiskohad on registreeritud sertifikaadiga ISO 9001.  
[www.graco.com](http://www.graco.com)  
Versioon G, Aprill 2023