

Prevádzka, diely



Elektrické bezvzduchové striekacie zariadenia 695/795/1095/1595/Mark IV HD/ Mark V HD/Mark VII HD/Mark X HD

3A6693G

SK

Určené len na profesionálne použitie. Neschválené na používanie prostredí s výbušnou atmosférou ani v nebezpečných oblastiach. Na prenosné bezvzduchové striekanie architektonických farieb a náterov.

Modely: 695/795/1095/1595/Mark IV HD/Mark V HD/Mark VII HD/Mark X HD

Maximálny pracovný tlak 3300 psi (228 bar, 22,8 MPa)

Ďalšie informácie o modeloch nájdete na strane 4.



Dôležité bezpečnostné pokyny

Pred použitím zariadenia si prečítajte všetky výstrahy a pokyny v tejto príručke a v súvisiacich príručkách uvedených na strane 2. Oboznámte sa s ovládacími prvkami a správnym používaním zariadenia. Uložte si všetky pokyny.

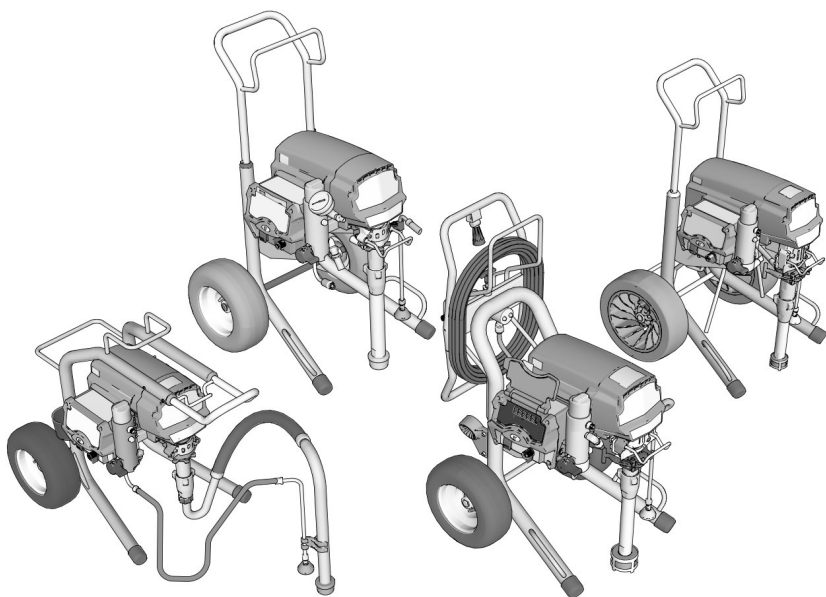

Používajte len originálne náhradné diely spoločnosti Graco.

Používanie náhradných dielov, ktoré nie sú od spoločnosti Graco, môže spôsobiť zrušenie záruky.

Pred striekaním

Pozrite si výstrahy ohľadom dôležitých bezpečnostných informácií

Dôležité! Pozorne si prečítajte a dodržiavajte overené a bezpečné postupy.

Súvisiace návody

3A6285	Striekacia pištoľ Contractor PC
311254	Striekacia pištoľ Flex Plus
309495	Striekacia pištoľ Heavy-Duty Inline
308491	Striekacia pištoľ Heavy-Duty Texture
3A6584	Výtlačné čerpadlo
3A6583	Objemové čerpadlo ProConnect™









Návody sa dajú nájsť aj na stránke
www.graco.com

Obsah



Pred striekaním	2
Obsah	3
Modely	4
Výstrahy	7
Oboznámte sa so striekacím zariadením	11
Oboznámte sa s ovládacími prvkami	14
Inštalácia	15
Montáž striekacieho zariadenia	15
QuikReel™	16
Uzemnenie	17
Požiadavky na napájanie	17
Predlžovacie káble	17
Nádoby	17
Spustenie	18
Postup na uvoľnenie tlaku	18
Prepínač ampérov 10/16	19
Prepínač ampérov 15/20	19
Vypláchnutie skladovacej kvapaliny	19
Precedenie farby	20
Naplnenie čerpadla (napustenie čerpadla)	21
Naplnenie striekacej pištole a hadice	21
Doplnenie nádoby s farbou	22
Štriekacie	23
Čistenie	26
WatchDog	29
Aplikácia BlueLink™	30
LED Displej	32
Údržba	35
Riešenie problémov	36
Diely 695/795 Lo-Boy Standard	50
Diely 695/795/Mark IV HD Hi-Boy Standard	52
Diely 1095/1595/Mark V HD/Mark VII HD Hi-Boy Standard	54
Diely Mark X HD Standard	56
Diely 695/795/Mark IV HD ProContractor	58
Diely 1095/1595/Mark V HD/Mark VII HD ProContractor	60
Diely Mark X HD ProContractor	62
Diely 1095/1595/Mark V HD/Mark VII HD IronMan	64
Diely Mark X HD IronMan	66
ProContractor QuikReel	68
Striekacia pištoľ a hadica	69
Filter	70
Ovládanie	72
Schémy zapojenia	74
Technické údaje	78
Zhoda	86
Schválenia rádiových frekvencií	86
Návrh zákona č. 65 štátu Kalifornia	86
Štandardná záruka spoločnosti Graco	87
Informácie o spoločnosti Graco	88

Modely







Modely 695

			Standard Lo-Boy	Standard Hi-Boy	ProContractor
	Napätie	Model			
	120 NEMA 5-15	Ultra Max II 695	17E572	17E574	17E577
		Ultimate MX II 695	826222	826223	826224
	230 CEE 7/7	Ultra Max II 695		17E632	17E635
	230 Európa Multi	Ultra Max II 695		17E633	17E636
	110 UK	Ultra Max II 695		17E634	17E637
	230 ANZ/Kórea	Ultra Max II 695	17E610	17E613	17E614
	230 Ázia a Tichomorie	Ultra Max II 695			26C981
	100 Japonsko/ Taiwan	Ultra Max II 695		26C982	26C983





Modely 795

	Napätie	Model	Standard Lo-Boy	Standard Hi-Boy	ProContractor
	120 NEMA 5-15	Ultra Max II 795		17E579	17E582
		Ultimate MX II 795		826225	826226
	230 CEE 7/7	Ultra Max II 795		17E639	17E642
	230 Európa Multi	Ultra Max II 795		17E640	17E643
	110 UK	Ultra Max II 795		17E641	17E644
	230 ANZ/Kórea	Ultra Max II 795	17E616	17E617	17E619
	230 Ázia a Tichomorie	Ultra Max II 795			26C984
	100 Japonsko/ Taiwan	Ultra Max II 795		26C985	26C986







Modely 1095

			Standard Hi-Boy	ProContractor	IronMan
	Napätie	Model			
		Ultra Max II 1095	17E583	17E585	17E586
	120 NEMA 5-15	Ultimate MX II 1095	826227	826228	826229
	230 CEE 7/7	Ultra Max II 1095	17E646	17E647	17E650
	230 Európa Multi	Ultra Max II 1095		17E648	
	230 ANZ/Kórea	Ultra Max II 1095	17E620	17E621	17E623
	230 Ázia a Tichomorie	Ultra Max II 1095		26C987	
	100 Japonsko/ Taiwan	Ultra Max II 1095	26C988	26C989	

Modely 1595

			Standard Hi-Boy	ProContractor	IronMan
	Napätie	Model			
		Ultimate MX II 1595		826233	
	120 NEMA 5-20	Ultra Max II 1595		17E593	
	120	Ultra Max II 1595	17E589	17E596	17E594
	NEMA 5-15	Ultimate MX II 1595	826230	826232	826234

Modely Mark HD

			Standard Hi-Boy	ProContractor	IronMan
	Napätie	Model			
	120 NEMA 5-15	Mark IV HD	17E603	17E604	
	120 NEMA 5-20	Mark V HD		17E628	
	120 NEMA 5-15	Mark V HD	17E605	17E606	17E607
	230 NEMA L6-30	Mark X HD	17E608	17E609	
	230 CEE 7/7	Mark IV HD	17E651	17E653	
		Mark V HD	17E655	17E660	17E664
		Mark VII HD	17E665	17E667	17H895
		Mark X HD	17E669	17E671	17H897
	230 Europe Multi	Mark IV HD	17E652	17E654	
		Mark V HD		17E661	
		Mark VII HD	17E666	17E668	17H896
110 UK	Mark X HD	17E670	17E672	17H898	
	230 ANZ/Kórea	Mark V HD		17E663	17E629
		Mark VII HD		26C993	
		Mark X HD		17E674	
	230 Ázia a Tichomorie	Mark IV HD	17E624		
		Mark V HD	17E657	26C990	
		Mark VII HD	26C992		
		Mark X HD	17E673	26C995	
100 Japonsko/ Taiwan	Mark V HD		26C991		

Výstrahy

Nasledujúce varovania platia pre inštaláciu, používanie, uzemňovanie, údržbu a opravu tohto zariadenia. Výkričník vás upozorňuje na všeobecné varovanie a symbol nebezpečenstva na riziká špecifické pre konkrétny postup. Keď nájdete tieto symboly v texte príručky alebo na výstražných štítkoch, prečítajte si tieto varovania. Symboly rizika a varovania špecifické pre produkt, ktoré sa v tejto časti neuvádzajú, sa vyskytujú v celej hlavnej časti tejto príručky všade tam, kde je to potrebné.

VÝSTRAHA



UZEMNENIE

Toto zariadenie musí byť uzemnené. Uzemnenie v prípade skratu znižuje riziko zásahu elektrickým prúdom tak, že poskytuje únikový vodič pre elektrický prúd. Toto zariadenie obsahuje kábel s uzemňovacím vodičom s príslušnou uzemňovacou zástrčkou. Zástrčka musí byť pripojená do zásuvky, ktorá je správne nainštalovaná a uzemnená v súlade so všetkými miestnymi zákonmi a predpismi.

- Nesprávna inštalácia uzemňovacej zástrčky môže mať za následok riziko zasiahnutia elektrickým prúdom.
- Ak je potrebná oprava alebo výmena alebo výmena kábla či zástrčky, uzemňovací vodič nezapájajte do žiadnej zásuvky s plochým kolíkom.
- Uzemňovací vodič je vodič so zelenou izoláciou so žltými páskami alebo bez nich.
- Ak úplne nerozumiete pokynom na uzemnenie alebo si nie ste istí, či je zariadenie riadne uzemnené, poraďte sa s kvalifikovaným elektrikárom alebo servisným technikom.
- Dodanú zástrčku nemodifikujte. Ak nepasuje do zásuvky, nechajte si kvalifikovaným elektrikárom nainštalovať vhodnú zásuvku.
- Toto zariadenie používa napätie 120 V alebo 230 V a má uzemnenú zástrčku podobnú zástrčkám zobrazeným na obrázku nižšie.

120V US



230V



230V ANZ



230V India

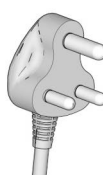

ti24583c

- Výrobok pripájajte iba do zásuvky s rovnakou konfiguráciou ako má zástrčka.
- S týmto zariadením nepoužívajte adaptér 3-na-2.

Predlžovacie káble:

- Používajte len predlžovacie káble s tromi vodičmi, ktoré majú uzemnenú zástrčku a uzemnenú zásuvku, do ktorej pasuje zástrčka výrobu.
- Uistite sa, že predlžovací kábel nie je poškodený. Ak je potrebný predlžovací kábel, na prenos prúdu pre zariadenie použite minimálne kábel 12 AWG (2,5 mm²).
- Poddimenzovaný kábel môže spôsobiť pokles sieťového napätia, stratu výkonu a prehrievanie.

Rozmery vodiča		Dĺžka
AWG (American Wire Gauge - Americká káblová miera)	Metrické	Maximálny
12	2,5 mm ²	50 stôp (15 m)

VÝSTRAHA

NEBEZPEČENSTVO POŽIARU A VÝBUCHU



Horľavé výpary, ako napríklad výpary z rozpúšťadla a farby, sa môžu na pracovisku vznietiť alebo explodovať. Predchádzanie požiaru a výbuchu:

- Horľavé alebo zápalné materiály nestriekajte blízko otvoreného ohňa alebo zdrojov vznietenia ako cigarety, motory a elektrické zariadenia.
- Farba alebo rozpúšťadlo, ktoré pretekajú cez zariadenie, môžu vytvoriť statickú elektrinu. V prítomnosti farby alebo výparov rozpúšťadla predstavuje statická elektrina nebezpečenstvo vzniku požiaru alebo výbuchu. Všetky časti striekacieho systému vrátane čerpadla, zostavy hadice a striekacej pištole, ako aj predmety v pracovnej oblasti a okolo nej musia byť riadne uzemnené, aby bola zabezpečená ochrana pred statickým výbojom a iskrami. Používajte vodivé alebo uzemnené vysokotlakové hadice bezvzduchového striekacieho zariadenia od spoločnosti Graco.
- Skontrolujte, či sú všetky nádoby a zberné systémy uzemnené, aby sa predišlo výboju statickej elektriny. Nepoužívajte vložky do nádob, ak nie sú antistatické alebo vodivé.
- Používajte uzemnenú zásuvku a uzemnené predlžovacie káble. Nepoužívajte adaptér z troch kolíkov na dva.
- Nepoužívajte farby a rozpúšťadlá obsahujúce halogénované uhlíkovodíky.
- V uzavretých priestoroch nestriekajte horľavé alebo zápalné kvapaliny.
- Zabezpečte nepretržité dostatočné vetranie oblasti striekania. Zaisťte dostatočný prísun čerstvého vzduchu v celom pracovnom priestore.
- Striekacie zariadenie vytvára iskry. Zostavu čerpadla uchovávajte v dostatočne vetranom priestore minimálne 20 stôp (6,1 m) od oblasti striekania pri striekaní, preplachovaní, čistení alebo údržbe. Nestriekajte na zostavu čerpadla.
- V oblasti striekania nefajčite ani striekacie zariadenie nepoužívajte v oblasti s prítomnosťou plameňa.
- V oblasti striekania nepoužívajte spínače osvetlenia, motory ani podobné predmety, ktoré vytvárajú iskry.
- Pracovný priestor udržiavajte v čistote, bez obalov od farieb či rozpúšťadiel, handier a iných horľavých materiálov.
- Oboznáňte sa so zložením farieb a rozpúšťadiel, ktoré sa používajú na striekanie. Prečítajte si všetky karty bezpečnostných údajov a štítky na obaloch farieb a rozpúšťadiel. Dodržujte bezpečnostné pokyny výrobcu farieb a rozpúšťadiel.
- Na pracovisku musí byť funkčný hasiaci prístroj.

NEBEZPEČENSTVO ZASIAHNUTIA ELEKTRICKÝM PRUDOM



Toto zariadenie musí byť uzemnené. Zlé uzemnenie, nastavenie alebo používanie systému môže spôsobiť zasiahnutie elektrickým prúdom.

- Pred servisom zariadenie vypnite a odpojte napájací kábel.
- Zariadenie zapájajte iba do uzemnených elektrických zásuviek.
- Používajte len trojvodičové predlžovacie káble.
- Uistite sa, že uzemňovacie kolíky na napájacom a predlžovacom kábli nie sú narušené.
- Nevystavujte pôsobeniu dažďa. Skladujte v interiéri.
- Pred údržbou počkajte po odpojení napájacieho kábla päť minút.

⚠ VÝSTRAHA

NEBEZPEČENSTVO VSTREKNUTIA POD KOŽU



Vysokotlaková pištoľ môže vstreknúť do tela toxíny a spôsobiť vážne zranenie. V prípade, že sa tak stane, **okamžite navštívte lekára.**



- Striekacou pištoľou nemierte ani s ňou nestriekajte na ľudí či zvieratá.
- Ruky ani iné časti tela nekladajte do prúdu farby vychádzajúceho z pištole. Nepokúšajte sa napríklad zastaviť úniky farby žiadnou časťou tela.
- Vždy používajte chránič hrotu dýzy. Nestriekajte, ak nemáte správne umiestnený chránič hrotu dýzy.
- Používajte hroty dýz od spoločnosti Graco.
- Pri čistení a výmene hrotov dýz postupujte opatrne. V prípade, že sa hrot dýzy pri striekaní upcháva, vykonajte príslušný **Postup na uvoľnenie tlaku** a pred uvoľnením a očistením hrotu dýzy vypnite zariadenie a vypustite tlak.
- Zariadenie je aj po vypnutí pod tlakom. Ak je zariadenie bez dozoru, nenechávajte ho zapnuté a pod tlakom. Keď zariadenie ponechávate bez dozoru alebo použitia, rovnako ako pred údržbou, čistením alebo demontážou súčastí, postupujte podľa pokynov v časti **Postup na uvoľnenie tlaku**.
- Pravidelne kontrolujte, či hadice a súčasti nie sú poškodené. Vymeňte všetky poškodené hadice a súčasti.
- Tento systém dokáže vyvinúť tlak 3000 psi (207 bar; 20,7 MPa). Používajte náhradné diely a príslušenstvo od spoločnosti Graco dimenzované na tlak minimálne 3000 psi (207 bar; 20,7 MPa).
- Keď nestriekate, vždy zaistíte poistku spúšte. Skontrolujte, či poistka spúšte funguje správne.
- Pred použitím zariadenia skontrolujte, či sú všetky spoje bezpečné.
- Oboznámte sa, ako zariadenie vypnúť a rýchlo vypustiť tlak. Dôkladne sa oboznámte s ovládaním zariadenia.



RIZIKO NESPRÁVNEHO POUŽITIA ZARIADENIA



Nesprávne použitie môže spôsobiť smrť alebo vážne poranenie.



- Pri striekaní vždy používajte vhodné ochranné rukavice, ochranné okuliare a respirátor alebo masku.
- Zariadenie nepoužívajte, ak sa vo vašej blízkosti nachádzajú deti. Zariadenie vždy uchovávajte mimo dosahu detí.
- Nenačahujte sa do diaľky a nestojte na nestabilnom podklade. Vždy majte pevný povrch pod nohami a stojte v stabilnej polohe.
- Buďte ostražití a dávajte pozor na to, čo robíte.
- So zariadením nepracujte, ak ste unavení alebo pod vplyvom liekov alebo alkoholu.
- Hadice neskrúcajte ani neohýbajte.
- Hadice nevystavujte teplotám alebo tlakom vyšším ako je špecifikované spoločnosťou Graco.
- Nepoužívajte hadicu ako silový prvok na ťahanie alebo zdvíhanie zariadenia.
- Nestriekajte s použitím hadice kratšej ako 25 stôp.
- Zariadenie nemeňte ani neupravujte. Zmeny alebo úpravy môžu zrušiť platnosť schválení príslušných inštitúcií a vytvoriť bezpečnostné riziká.
- Skontrolujte, či majú všetky zariadenia dostatočné parametre a či sú schválené pre prostredie, v ktorom ich používate.

VÝSTRAHA

NEBEZPEČENSTVO HLINIKOVÝCH ČASTÍ POD TLAKOM



Ak sa v zariadení použije kvapalina, ktorá nie je v tlakových zariadeniach kompatibilná s hliníkom, môže to spôsobiť silnú chemickú reakciu a prasknutie zariadenia. Nedodržanie tejto výstrahy môže spôsobiť smrť, vážne zranenie alebo poškodenie majetku.

- Nepoužívajte 1,1,1-trichlórétán, metylénchlorid, iné rozpúšťadlá na základe halogénovaných uhľovodíkov ani kvapaliny, ktoré takéto rozpúšťadlá obsahujú.
- Nepoužívajte chlórové bielidlo.
- Mnoho iných kvapalín môže obsahovať chemikálie, ktoré môžu reagovať s hliníkom. Ďalšie informácie získate od predajcu materiálu.

NEBEZPEČENSTVO POHYBLIVÝCH ČASTÍ



Pohybujúce sa časti môžu privrieť alebo odseknúť prsty a iné časti tela.

- K pohybujúcim sa súčastiam sa nepribližujte.
- Zariadenie nepoužívajte bez chráničov alebo s odpojenými krytmi.
- Zariadenie sa môže spustiť bez varovania. Pred kontrolou, presunom alebo servisom zariadenia vykonajte **Postup na uvoľnenie tlaku** a odpojte všetky zdroje napájania.



NEBEZPEČENSTVO TOXICKEJ KVAPALINY ALEBO TOXICKÝCH VÝPAROV



Pri zasiahnutí očí alebo pokožky, pri vdýchnutí alebo prehltnutí môžu toxické tekutiny alebo výpary spôsobiť vážne zranenie alebo smrť.

- Prečítajte si karty bezpečnostných údajov, aby ste sa oboznámili s konkrétnymi rizikami spojenými s používanými kvapalinami.
- Nebezpečné kvapaliny uchovávajte v schválených nádobách a likvidujte ich v súlade s príslušnými smernicami.

OSOBNÉ OCHRANNÉ PROSTRIEDKY



Na pracovisku používajte vhodné ochranné prostriedky, ktoré vás budú chrániť pred vážnym zranením vrátane zranenia očí, straty sluchu, vdýchnutia jedovatých výparov alebo popálenín. Tieto ochranné prostriedky okrem iného zahŕňajú nasledujúce položky:

- Ochranné okuliare a chrániče sluchu.
- Respirátory, ochranné odevy a rukavice podľa odporúčaní výrobcu kvapalín a rozpúšťadiel.

Oboznámte sa so striekacím zariadením

Oboznámte sa so striekacím zariadením

Modely 695/795/1095/1595/Mark IV HD/Mark V HD/Mark VII HD/ Mark X HD Standard:

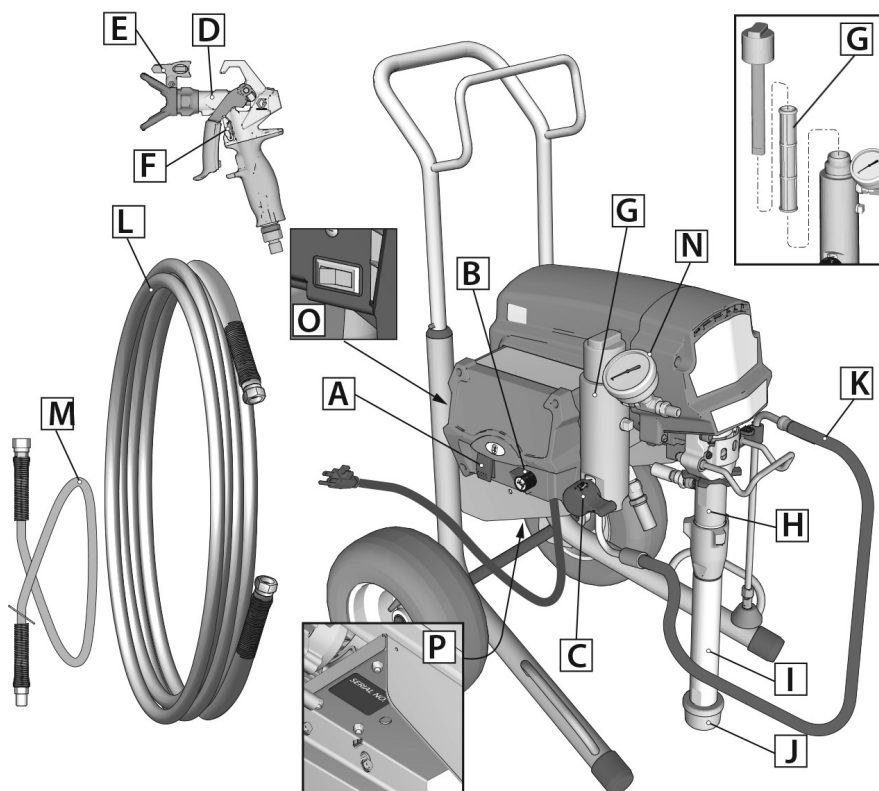

ti34582a

A	Hlavný vypínač
B	Gombík na reguláciu tlaku
C	Hlavný / striekací ventil
D	Striekacia pištoľ
E	Striekací hrot
F	Poistka spúšte
G	Filter
H	Čerpadlo
I	Nasávacía rúrka

J	Vstupné sitko
K	Vypúšťacia rúrka
L	Hadica
M	Krátka hadica (nie je súčasťou výbavy všetkých modelov)
N	Tlakomer (nie je súčasťou výbavy všetkých jednotiek)
O	Prepínač ampérov (nie je osadený na všetkých jednotkách)
P	Štítok s popisom jednotky/výrobným číslom

Oboznámte sa so striekacím zariadením

Modely ProContractor 695/795/1095/1595/Mark IV HD/
Mark V HD/Mark VII HD/Mark X HD:

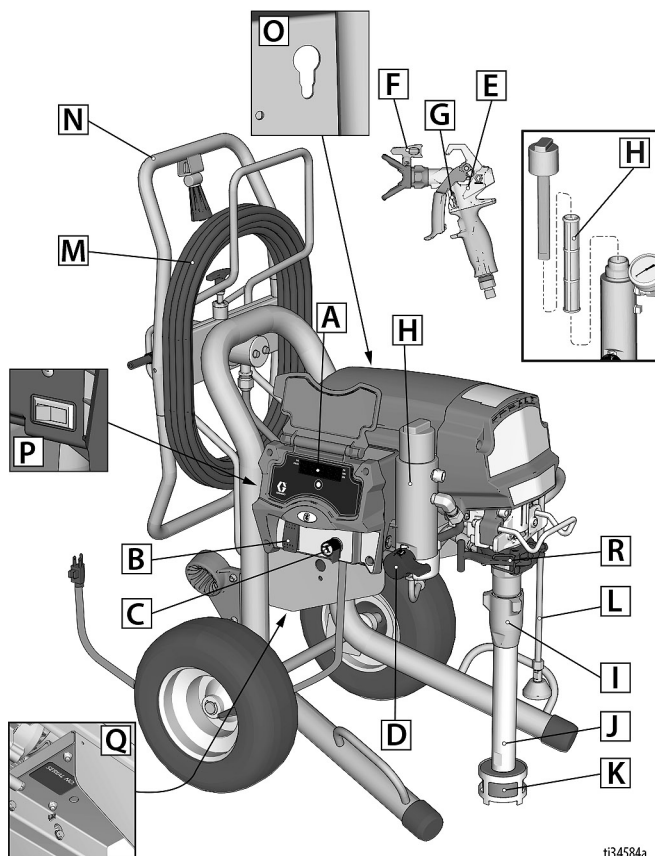

ti34584a

A	LED displej (nie je súčasťou výbavy všetkých jednotiek)
B	Hlavný vypínač
C	Gombík na reguláciu tlaku
D	Hlavný / striekací ventil
E	Striekacia pištoľ
F	Striekací hrot
G	Poistka spúšte
H	Filter
I	Čerpadlo

J	Nasávacia rúrka
K	Vstupné sitko
L	Vypúšťacia rúrka
M	Hadica
N	QuikReel™
O	Funkcia ťahania tyče čerpadla ProConnect
P	Prepínač ampérov (nie je osadený na všetkých jednotkách)
Q	Štítok s popisom jednotky/výrobným číslom
R	ProConnect II

Oboznámte sa so striekacím zariadením

Modely 1095/1595/Mark V HD IronMan:

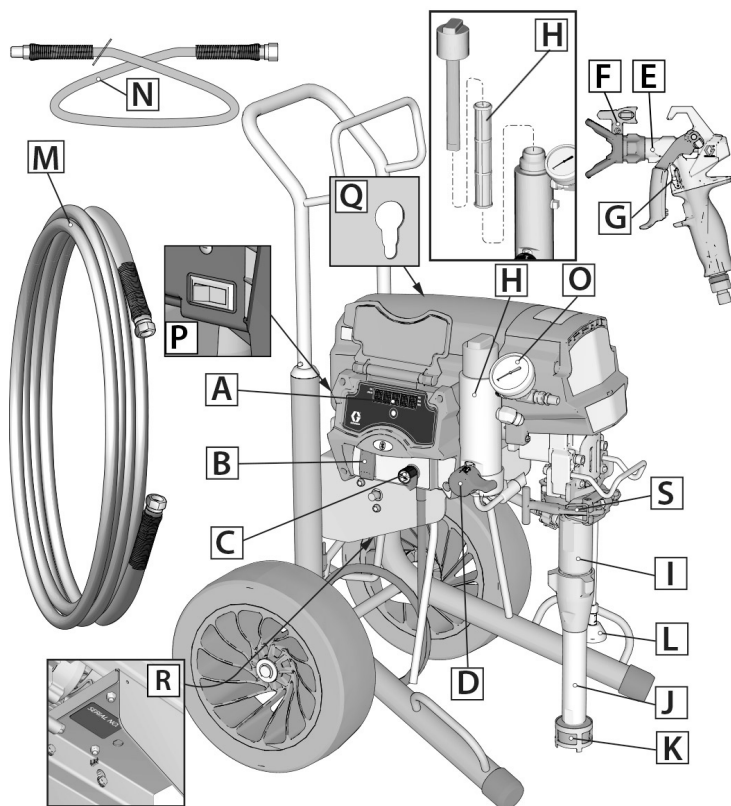





ti34583a

A	LED displej (nie je súčasťou výbavy všetkých jednotiek)
B	Hlavný vypínač
C	Gombík na reguláciu tlaku
D	Hlavný / striekací ventil
E	Striekacia pištoľ
F	Striekací hrot
G	Poistka spúšte
H	Filter
I	Čerpadlo
J	Nasávacía rúrka
K	Vstupné sitko

L	Vypúšťacia rúrka
M	Hadica
N	Krátka hadica (nie je súčasťou výbavy všetkých modelov)
O	Tlakomer (nie je súčasťou výbavy všetkých jednotiek)
P	Prepínač ampérov (nie je osadený na všetkých jednotkách)
Q	Funkcia ťahania tyče čerpadla ProConnect
R	Štítko s popisom jednotky/výrobným číslom
S	ProConnect II

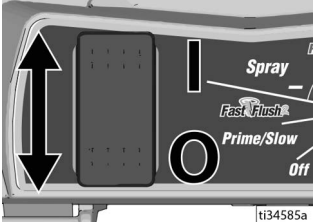
Oboznámte sa s ovládacími prvkami

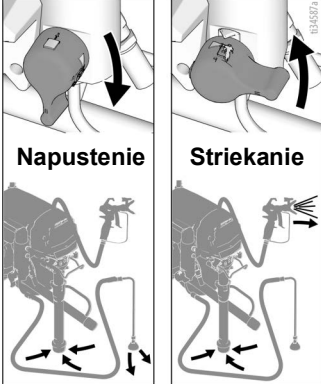
Oboznámte sa s ovládacími prvkami

 <p>ti34585a</p>	<p>Hlavným vypínačom sa ovláda prívod napájania do striekacieho zariadenia.</p>
 <p>ti34586a</p>	<p>Gombíkom na reguláciu tlaku sa zvyšuje alebo znižuje tlak. Má tiež nastavenie pre napúšťanie/nízku rýchlosť Prime/Slow a režim FastFlush™.</p>
<h3>NAPUSTENIE/STRIEKANIE</h3>  <p>Napustenie</p> <p>Striekanie</p>	<p>Ventil napúšťania/striekania smeruje kvapalinu do vypúšťacej rúrky alebo hadice a striekacej pištole. Používa sa na napúšťanie striekacieho zariadenia, čo znamená odvzdušnenie čerpadla, hadice a striekacej pištole.</p> <p>Striekacia pištoľ nebude striekať, ak sa v systéme nachádza vzduch. Vždy, keď sa vzduch dostane do nasávacej rúrky, musí sa napustiť čerpadlo, hadica a striekacia pištoľ.</p>
<h3>STRIEKACI HROT</h3>  <p>Striekanie</p> <p>Odstránenie zanesenia</p>	<p>Striekací hrot je kľúčom k technológii bezvzduchového striekania. Farba pod vysokým tlakom prečerpávaná cez veľmi malý otvor v striekacom hrote vychádza vo forme postreku.</p> <p>Striekací hrot má schopnosť obrátenia toku a rýchleho odstránenia zanesenia.</p>

Inštalácia

Montáž striekacieho zariadenia

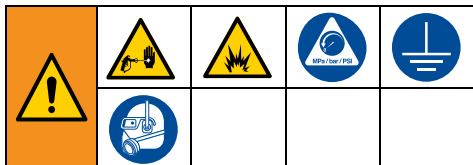

Pri prvom rozbalení striekacieho zariadenia alebo po dlhodobom skladovaní vykonajte postup inštalácie.

1. **Všetky striekacie zariadenia okrem modelov ProContractor:** Pripojte bezvzduchovú hadicu od spoločnosti Graco k striekaciemu zariadeniu. Ak je súčasťou krátka hadica, pripojte ju ku koncu bezvzduchovej hadice. Použite kľúče na pevné utiahnutie.

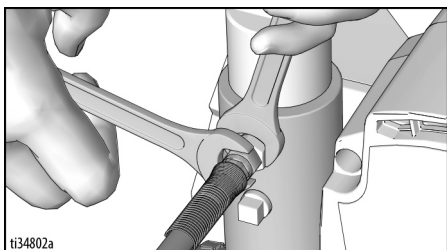

2. Striekaciu pištoľ pripojte k druhému koncu hadice. Použite kľúče na pevné utiahnutie.

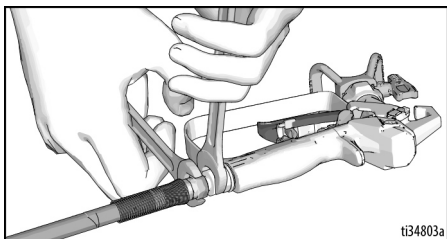

3. Pri prvom rozbaľovaní striekacieho zariadenia odstráňte baliace materiály zo vstupného sitka. Po dlhodobom skladovaní skontrolujte, či vstupné sitko nie je zanesené nečistotami.

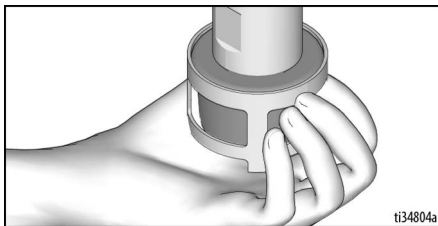

4. Tesniacu maticu hrdla naplňte kvapalinou Graco TSL™, aby sa zabránilo predčasnému opotrebovaniu tesnenia. Urobte to pred každým striekaním.
 - a. Vložte špičku fľaše s kvapalinou TSL do horného stredného otvoru na mriežke v prednej časti striekacieho zariadenia.
 - b. Stlačením fľaše aplikujte dostatočné množstvo kvapaliny TSL, aby kvapalina vyplnila priestor medzi piestnicou čerpadla a tesniacou maticou.

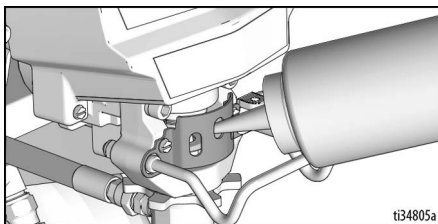

5. Uistite sa, že je striekací hrot správne vložený do chrániča striekacieho hrotu a že je zostava chrániča striekacieho hrotu bezpečne pritiahnutá k striekacej pištoľi. Pozrite si osobitnú príručku k striekacej pištoľi.
6. Vykonajte **Postup na uvoľnenie tlaku**, strana 18.

QuikReel™

(len modely ProContractor)



Pohybujúce sa súčasti môžu privrieť, porezať alebo odseknúť prsty a iné časti tela. Aby sa predišlo zraneniu spôsobenému pohybujúcimi sa časťami, počas navijania hadice sa nepribližujte hlavou k systému QuikReel.

1. Zabezpečte, aby hadica prechádzala cez vodiaci prvok hadice.

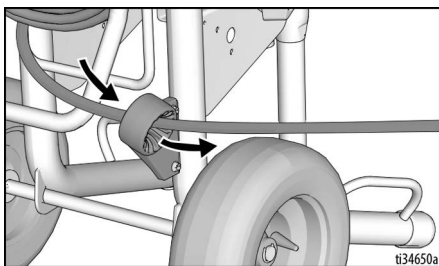

2. Otočný zámok nadvihnite a otočte o 90°, aby sa odomkla cievka s hadicou. Ťahaním hadice ju môžete odvíjať z cievky s hadicou.

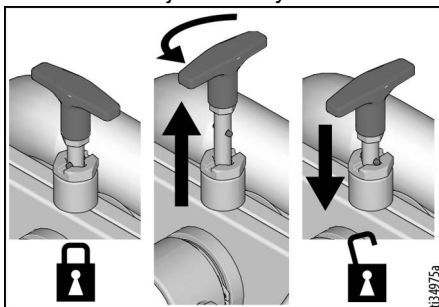



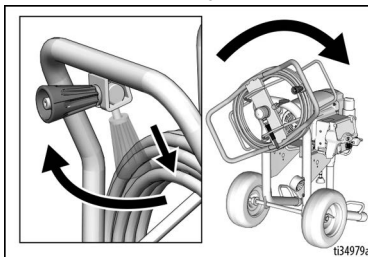

3. Potiahnite rukoväť cievky nadol a von. Otáčaním v smere hodinových ručičiek môžete hadicu navíjať.

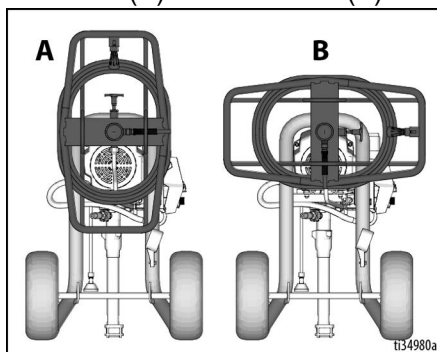

POZNÁMKA: Systém QuikReel je možné uzamknúť v dvoch polohách: Používanie (A) a Skladovanie (B).



Uzemnenie

				
<p>Všetky zariadenia musia byť uzemnené, aby sa predišlo statickému iskreniu a zásahu elektrickým prúdom. Elektrina alebo iskrenie môže spôsobiť vznietenie alebo výbuch výparov. Nesprávne uzemnenie môže spôsobiť úraz elektrickým prúdom. Dobré uzemnenie obsahuje únikový vodič pre elektrický prúd.</p>				

Toto striekacie zariadenie je vybavené napájacím káblom, ktorý má uzemňovací vodič a príslušnú uzemnenú zástrčku.

Zástrčka musí byť pripojená do zásuvky, ktorá je správne nainštalovaná a uzemnená v súlade so všetkými miestnymi zákonmi a predpismi.

Dodanú zástrčku neupravujte. Ak nepasuje do zásuvky, nechajte si kvalifikovaným elektrikárom nainštalovať vhodnú zásuvku.

Požiadavky na napájanie

- 100 - 120 V jednotky vyžadujú striedavé napätie 100 - 120 V, 50/60 Hz, 15 A, 1 fázu.
- 230 V jednotky si vyžadujú striedavé napätie 230 V, 50/60 Hz, 10 A - 16 A, 1 fázu.

Predlžovacie káble

Používajte predlžovací kábel s nepoškodeným uzemňovacím kontaktom. Ak je potrebný predlžovací kábel, použite kábel s 3 vodičmi a prierezom minimálne 2,5 mm² (12 AWG).

POZNÁMKA: Menší prierez alebo dlhšie predlžovacie káble môžu znížiť výkon striekacieho zariadenia.

Nádoby

Rozpúšťacie kvapaliny a kvapaliny na báze oleja: Dodržiavajte miestne zákony. Používajte len vodivé kovové nádoby, ktoré sú umiestnené na uzemnenom povrchu, ako napríklad betón.

Nádobu neukladajte na nevodivý povrch, ako je papier alebo kartón, ktorý prerušuje spojitosť uzemnenia.



Vždy uzemnite kovovú nádobu: K nádobe pripojte uzemňovací vodič. Jeden koniec pripojte k nádobe a druhý koniec k správnejmu uzemneniu, ako je napríklad vodovodné potrubie.

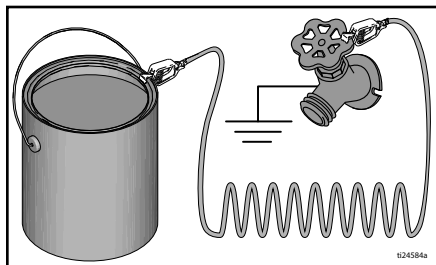

Spustenie

Postup na uvoľnenie tlaku



Vždy, keď uvidíte tento symbol, vykonajte postup na uvoľnenie tlaku.

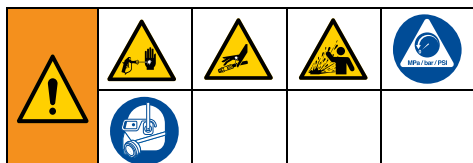

Toto zariadenie je pod tlakom dovtedy, kým sa tlak manuálne nevypustí. Aby sa predišlo vážnemu zraneniu špliechajúcou kvapalinou alebo kvapalinou pod tlakom, ako napríklad vstreknutiu pod kožu, po skončení striekania a pred čistením, kontrolou alebo údržbou striekacieho zariadenia postupujte podľa časti **Postup na uvoľnenie tlaku**.

1. Hlavný vypínač otočte do polohy vypnutia **OFF**.

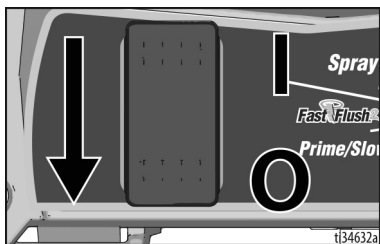

2. Zaisťte poistku spúšte. Pri zastavení činnosti striekacieho zariadenia vždy zaisťte poistku spúšte, aby sa zabránilo náhodnému spusteniu striekacej pištole.



3. Otočte gombík na reguláciu tlaku do polohy vypnutia **OFF** (do krajnej polohy proti smeru hodinových ručičiek).

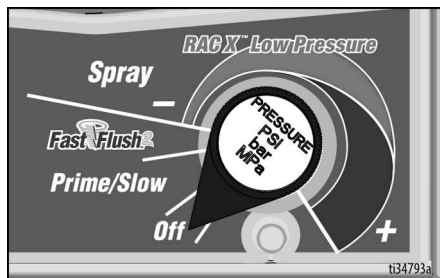

4. Aby sa uvoľnil tlak, vložte vypúšťaciu rúrku do nádoby na odpad a vypúšťací/striekací ventil otočte nadol do polohy napúšťania **PRIME**.

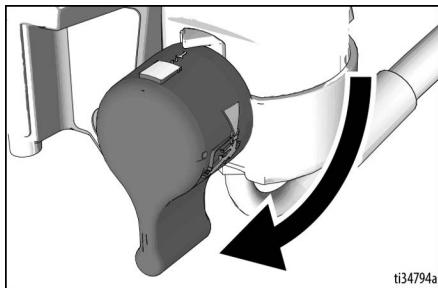

5. Striekaciu pištoľ pevne pridržiavajte pri uzemnenej nádobe. Striekaciu pištoľ nasmerujte do nádoby. Odistite poistku spúšte a spustením striekacej pištole uvoľníte tlak.

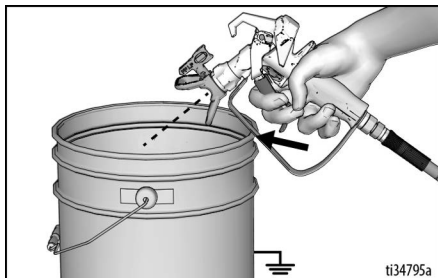

6. Zaisťte poistku spúšte.



7. Ak máte podozrenie, že sú striekací hrot alebo hadica úplne zanesené, alebo že tlak po vykonaní predchádzajúcich krokov nebol úplne uvoľnený:
- VELMI POMALY povoľujte poistnú maticu chrániča hrotu alebo koncovú spojku hadice, aby sa tlak postupne uvoľnil.
 - Úplne povoľte maticu alebo spojku.
 - Odstráňte nečistoty z hadice alebo hrotu.

POZNÁMKA: Ponechajte napúšťací/striekací ventil v polohe napúšťania PRIME dovtedy, kým nebudete pripravení spustiť striekanie.

Prepínač ampérov 10/16

(230 V jednotky Mark VII a Mark X)

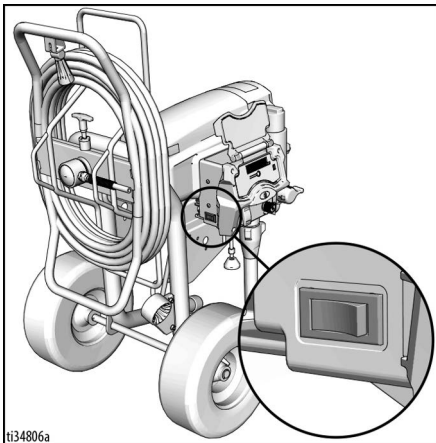

Použite nastavenie 16 A, ak je dostupný 16 A obvod na dosiahnutie maximálneho výkonu striekacieho zariadenia. V opačnom prípade použite nastavenie 10 A.

Prepínač ampérov 15/20

(120 V jednotky 1595 a Mark V)

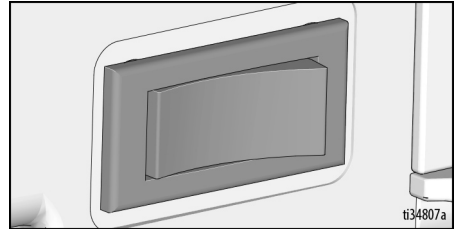

Použite nastavenie 20 A, ak je dostupný 20 A obvod na dosiahnutie maximálneho výkonu striekacieho zariadenia. V opačnom prípade použite nastavenie 15 A.

Vypláchnutie skladovacej kvapaliny

Je dôležité, aby ste vypláchli skladovaciú kvapalinu zo striekacieho zariadenia pred jeho použitím.

- Uistite sa, že je hlavný vypínač v polohe vypnutia **OFF**.
- Oddel'te vypúšťaciu rúrku (menšiu) od nasávacej rúrky (väčšej). Do odpadovej nádoby umiestnite vypúšťaciu rúrku.
- Ponorte nasávaciu rúrku do uzemnenej nádoby naplnenej vhodnou preplachovacou kvapalinou.

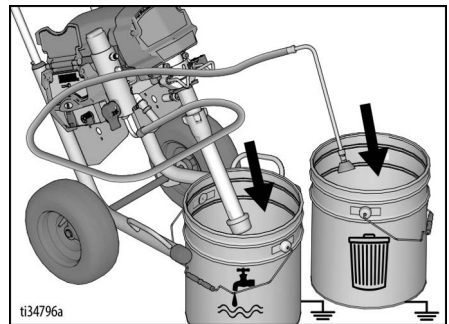

4. Uistite sa, že je napúšťací/striekací ventil dole v polohe napúšťania **PRIME**.

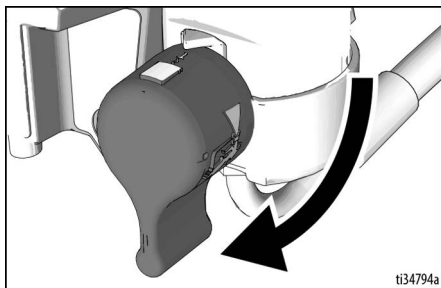

5. Uistite sa, že je gombík na reguláciu tlaku nastavený do polohy vypnutia **OFF** (v krajnej polohe proti smeru hodinových ručičiek).

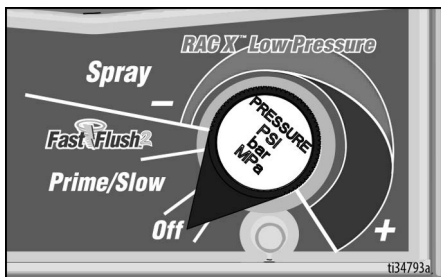

6. Napájací kábel zapojte do riadne uzemnenej elektrickej zásuvky.
7. Hlavný vypínač otočte do polohy zapnutia **ON**.
8. Otočte gombík na reguláciu tlaku do polohy napúšťania/nízkej rýchlosti Prime/Slow, aby sa spustil motor. Preplachovacia kvapalina bude tiecť cez nasávaciu rúrku do vypúšťacej rúrky a nádoby na odpad.





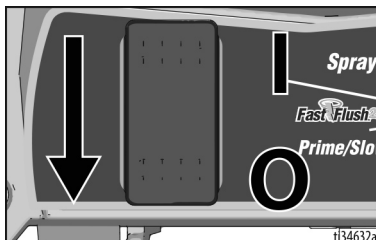

9. Keď uvidíte preplachovaciu kvapalinu vytekať z vypúšťacej rúrky, otočte gombík na reguláciu tlaku na nastavenie FastFlush a nechajte jednotku vyplachovať 30 - 60 sekúnd.
10. Hlavný vypínač otočte do polohy vypnutia **OFF**.



Precedenie farby

Jednorazové filtračné vrecká na farbu sa používajú na odstránenie hrubých častíc a nečistôt z novej alebo predtým otvorenej farby alebo moridla, pričom sú k dispozícii tam, kde sa predávajú farby. Aby sa zabránilo problémom s napúšťaním a zanesením striekacieho hrotu, odporúča sa precediť všetky farby a moridlá pred použitím. Natiiahnite jednorazové filtračné vrecko na farbu na čistú nádobu a prelejte farbu cez toto vrecko.



				
<p>Vysokotlaková pištoľ je schopná vstreknúť do tela toxíny a spôsobiť vážne zranenie. Ak kvapalina uniká z netesnosti, nezastavujte ju rukou alebo handrou.</p>				

Naplnenie čerpadla (napustenie čerpadla)

Ventil napúšťania/striekania smeruje kvapalinu do vypúšťacej rúrky alebo hadice a striekacej pištole. Používa sa na napúšťanie striekacieho zariadenia, čo znamená odvzdušnenie čerpadla, hadice a striekacej pištole.

Striekacia pištoľ nebude striekať, ak sa v systéme nachádza vzduch. Vždy, keď sa vzduch dostane do nasávacej rúrky, musí sa napustiť čerpadlo, hadica a striekacia pištoľ.

1. Posuňte nasávaciu rúrku do nádoby s farbou a ponorte nasávaciu rúrku do farby. Do odpadovej nádoby umiestnite vypúšťaciu rúrku.

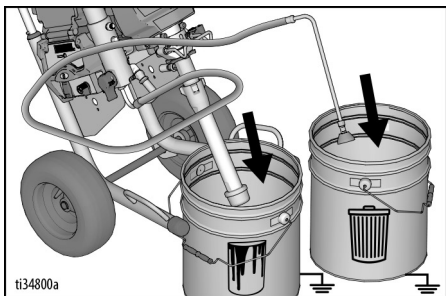

2. Gombík na reguláciu tlaku otočte do polohy napúšťania/nízkej rýchlosti Prime/Slow.
3. Otočením hlavného vypínača do polohy zapnutia **ON** spustíte motor.
4. Počkejte, kým nevidíte vytekať farbu z vypúšťacej rúrky.
5. Otočením gombíka na reguláciu tlaku do polohy vypnutia **OFF** (do krajnej polohy proti smeru hodinových ručičiek) vypnite motor.

Naplnenie striekacej pištole a hadice

1. Odstráňte chránič striekacieho hrotu.

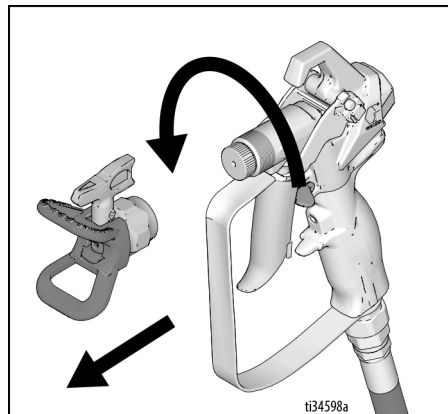

2. Podržte striekaciu pištoľ nasmerovanú na odpadovú nádobu. Striekaciu pištoľ nasmerujte do odpadovej nádoby.

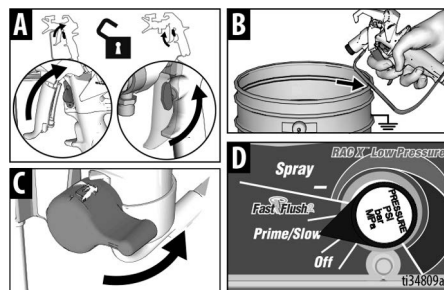

- a. Odistite poistku spúšte (A).
- b. Potiahnite a podržte spúšť striekacej pištole (B).
- c. Otočte napúšťací/striekací ventil do horizontálnej polohy striekania **SPRAY** (C).
- d. Gombík na reguláciu tlaku otočte do polohy napúšťania/nízkej rýchlosti Prime/Slow (D).

3. Pokračujte v spustení striekania striekacej pištole do odpadovej nádoby dovtedy, kým zo striekacej pištole nebude vychádzať len farba.
4. Uvoľnite spúšť. Zaistíte poistku spúšte.

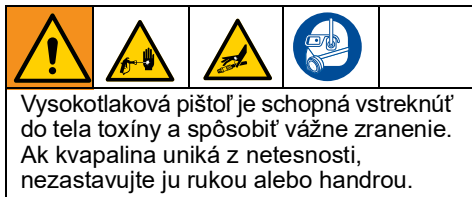

POZNÁMKA: Skontrolujte prípadné netesnosti. Ak dôjde k úniku, vykonajte **Postup na uvoľnenie tlaku**, strana 18, potom dotiahnite všetky spojovacie prvky a zopakujte **Naplnenie čerpadla (napustenie čerpadla)**, strana 21.

5. Preneste vypúšťaciu rúrku do odpadovej nádoby.

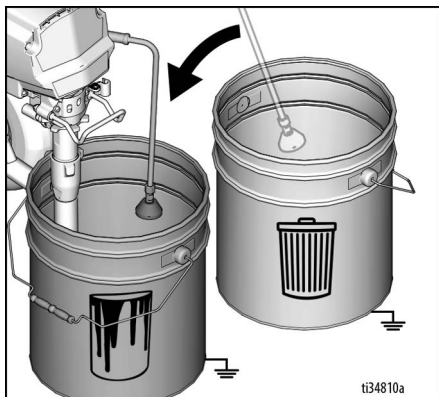

6. Nainštalujte chránič striekacieho hrotu. Otočte striekací hrot späť do polohy striekania SPRAY a uistite sa, že je chránič striekacieho hrotu pevný.

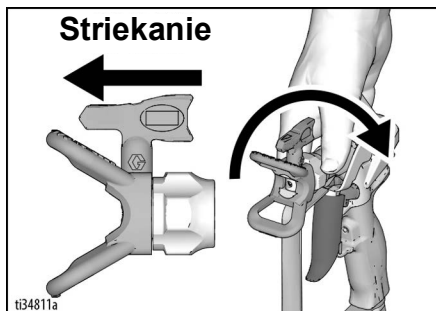

Teraz ste pripravení na striekanie!

POZNÁMKA: Pre motor je normálne, že sa zastaví, keď sa striekacie zariadenie napustí a dostane sa pod tlak.

Doplnenie nádoby s farbou

Keď sa nádoba s farbou takmer úplne vyprázdni a striekacia pištoľ prestane striekať, doplňte nádobu s farbou a zopakujte postup **Naplnenie čerpadla (napustenie čerpadla)** a potom postup **Naplnenie striekacej pištole a hadice**.

Striekanie

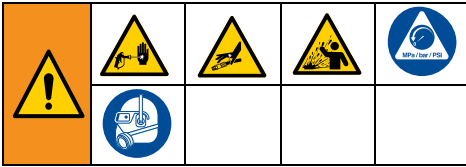

Spustenie

1. Gombík na reguláciu tlaku otočte do polohy striekania **SPRAY**.

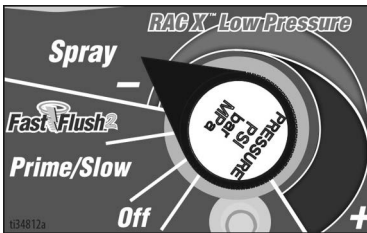

2. Odistite poistku spúšte.



Nastavenie regulácie tlaku

1. Na dosiahnutie čo najlepších výsledkov striekania s čo najnižšou mierou prestreknutia začnite s gombíkom na reguláciu tlaku nastaveným do najnižšej polohy striekania.
2. Ak je to potrebné, zvýšte najnižšiu polohu nastavenia gombíka na reguláciu tlaku striekania do polohy, ktorá povedie k prijateľnému vzoru striekania.

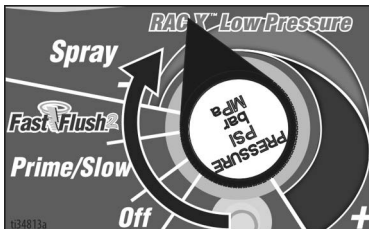

Kvalita vzoru striekania

Dobry vzor striekania je rovnomerne rozložený, keď narazí na povrch.

- Striekanie by malo byť rozprášené (rovnomerne rozložené, žiadne medzery pri okrajoch).
- Ak je to potrebné, postupne zvyšujte polohu gombíka na reguláciu tlaku dovtedy, kým nebude postrek rovnomerný a bez medzier pri okrajoch.
- Striekací hrot môže byť opotrebovaný alebo môže byť potrebný menší hrot.
- Môže byť nutné zriediť materiál. Ak je potrebné zriediť materiál, postupujte podľa odporúčaní výrobcu.

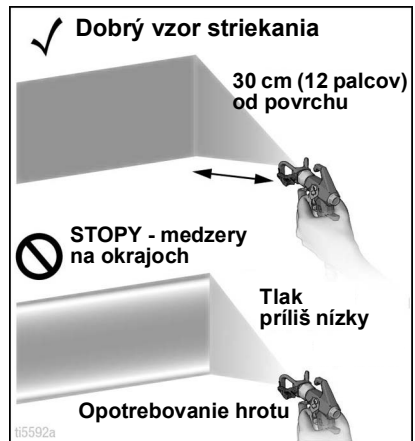

Techniky striekania

Predtým, ako začnete striekať povrch, vyskúšajte si tieto základné techniky na kúsku kartónu.

- Striekaciu pištoľ držte vo vzdialenosti 30 cm (12 palcov) od povrchu a mierte priamo na povrch. Ak striekaciu pištoľ nakloníte, vytvoríte nerovnomerný náter.
- Striekaciu pištoľ udržiajte namierenú priamo dopredu. Naklonením striekacej pištole do strán sa vytvorí nerovnomerný náter.

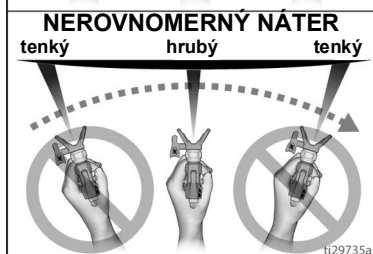
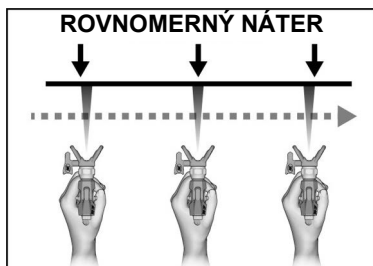
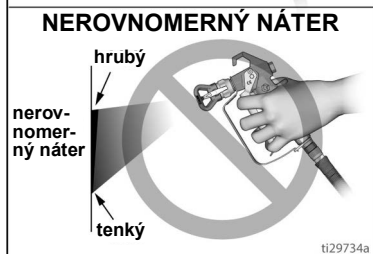
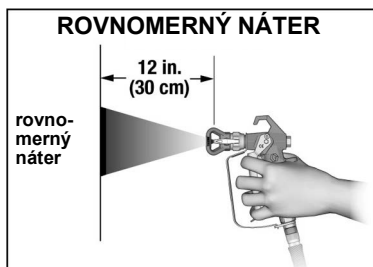

Spustenie striekacej pištole

Spúšť stlačte až potom, ako začnete ťah. Na konci ťahu uvoľnite spúšť. Striekacia pištoľ musí byť počas stlačenia spúšte v pohybe.

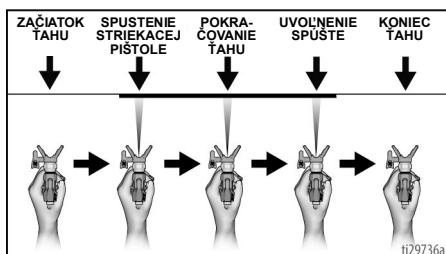

Namierenie striekacej pištole

Stred dýzy striekacej pištole namierte na spodnú hranu predošlého ťahu tak, aby každý ťah bol napoly prekrytý nasledujúcim.

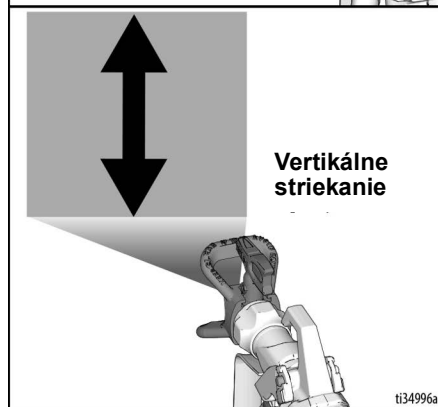
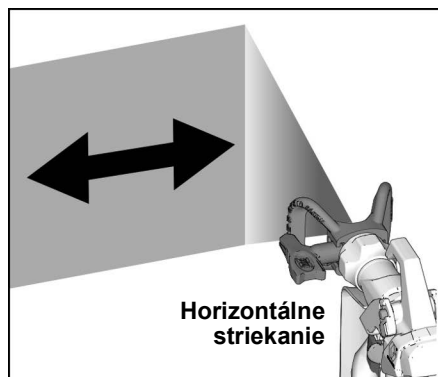

Odstránenie usadeniny zo striekacieho hrotu

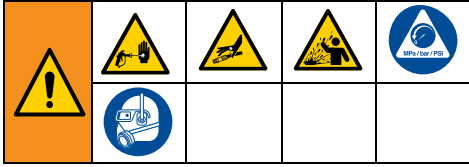

V prípade, že častice alebo nečistoty upchajú striekací hrot, striekací hrot sa dá obrátiť na rýchle a ľahké odstránenie častíc bez rozoberania striekacieho zariadenia.

Ďalšie informácie nájdete v časti **Precedenie farby**, strana 20.

1. Zaisťujte poistku spúšte. Otočte striekací hrot do polohy na odstránenie zanesenia UNCLOG. Zabezpečte, aby striekací hrot zostal úplne usadený a zatlačený úplne do chrániča striekacieho hrotu. Odstiňte poistku spúšte. Spustíte pištoľ na mieste na odpad na odstránenie zanesenia.

ODSTRÁNENIE ZANESENIA

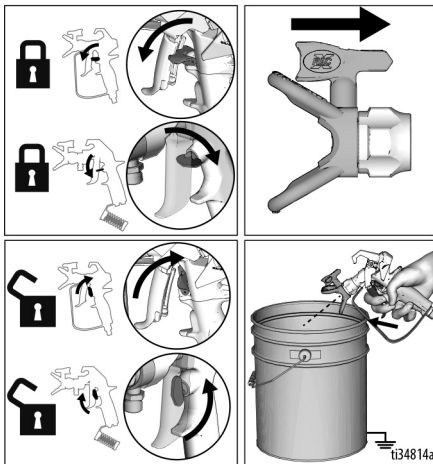

POZNÁMKA: Ak sa striekací hrot ťažko otáča do polohy na odstránenie zanesenia UNCLOG, vykonajte postup **Postup na uvoľnenie tlaku**, strana 18, potom otočte napúšťací/striekací ventil do horizontálnej polohy striekania SPRAY a zopakujte krok 1.

2. Zaisťujte poistku spúšte. Striekací hrot otočte späť do polohy striekania SPRAY. Odstiňte poistku spúšte a pokračujte v striekaní.

STRIEKANIE

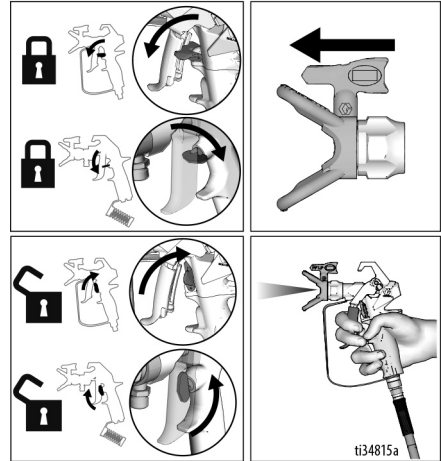

Inštalácia striekacieho hrotu

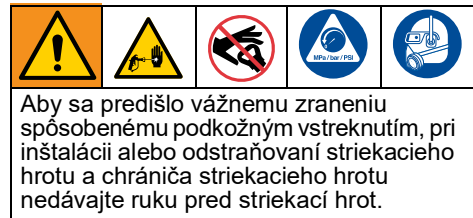

Aby sa predišlo vážnemu zraneniu spôsobenému podkožným vstreknutím, pri inštalácii alebo odstraňovaní striekacieho hrotu a chrániča striekacieho hrotu nedávajte ruku pred striekací hrot.

Aby nedochádzalo k únikom zo striekacieho hrotu, uistite sa, že sú striekací hrot a chránič striekacieho hrotu nainštalované správne. Postup na odstránenie a inštaláciu striekacieho hrotu, tesnenia a chrániča striekacieho hrotu nájdete v osobitnom návode na používanie striekacej pištole.

Čistenie

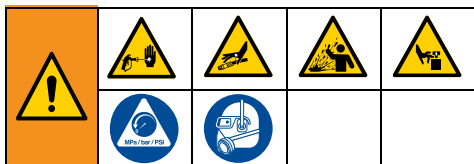

1. Vykonať postup **Postup na uvoľnenie tlaku**, strana 18.
2. Odstráňte chránič striekacieho hrotu a striekací hrot. Ďalšie informácie nájdete v osobitnom návode na používanie striekacej pištole.

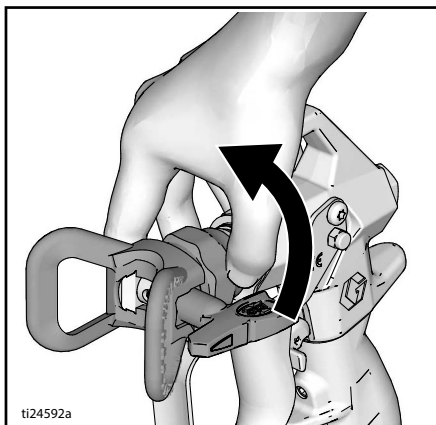

Čistenie vypúšťacej rúrky

3. Vyberte nasávaciu rúrku a vypúšťaciu rúrku z farby; utrite nadbytočnú farbu z vonkajšej strany nasávacej rúrky.



4. Umiestnite nasávaciu rúrku do vhodnej preplachovacej kvapaliny. Vypúšťaciu rúrku umiestnite do odpadovej nádoby.

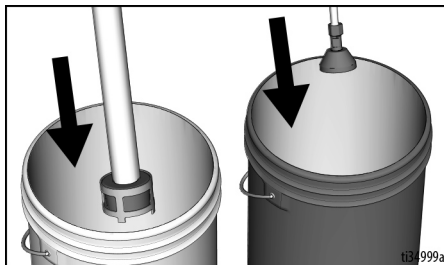

5. Na prepláchnutie vypúšťacej rúrky a čerpadla otočte napúšťací/striekací ventil do polohy napúšťania PRIME.

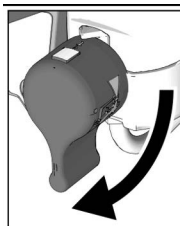

6. Regulátor tlaku otočte do polohy napúšťania/nízkej rýchlosti Prime/Slow a otočením hlavného vypínača do polohy zapnutia **ON** spustíte motor. Preplachovacia kvapalina bude tiecť cez nasávaciu rúrku do vypúšťacej rúrky a nádoby na odpad. Preplachovaciu kvapalinu nechajte vytekať z vypúšťacej rúrky 5 sekúnd.

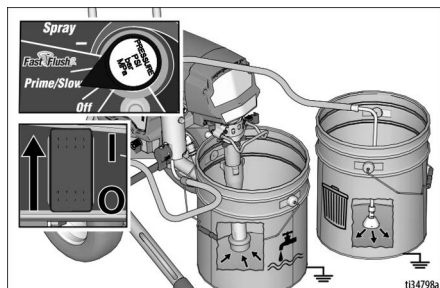

7. Otočte gombík na reguláciu tlaku do polohy vypnutia OFF (do krajnej polohy proti smeru hodinových ručičiek).

Čistenie hadice a striekacej pištole

8. Striekaciu pištoľ pridržiťe pri stene uzemnenej kovovej odpadovej nádoby. Striekaciu pištoľ nasmerujte do odpadovej nádoby.
 - a. Odistite poistku spúšte (A).
 - b. Potiahnite a podržte spúšť striekacej pištole (B).
 - c. Otočte napúšťací/striekací ventil do horizontálnej polohy striekania SPRAY (C).
 - d. Regulátor tlaku otočte do polohy 12 hodín na začatie preplachovania (D). (Na dosiahnutie optimálneho procesu čistenia je možné otočiť gombík na reguláciu tlaku do polohy nastavenia režimu FastFlush.)

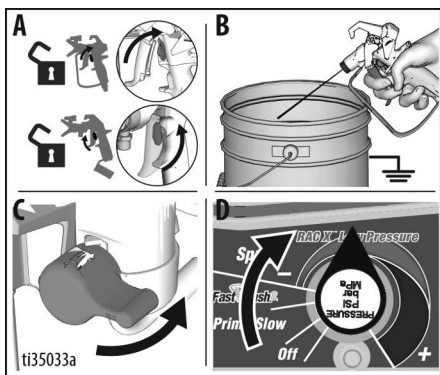

9. Pokračujte v preplachovaní dovtedy, kým sa neobjaví číra preplachovacia kvapalina.
10. Otočte gombík na reguláciu tlaku do polohy vypnutia OFF (do krajnej polohy proti smeru hodinových ručičiek).

11. Uvoľnite spúšť striekacej pištole.
12. Vyberte nasávaciu rúrku z preplachovacej kvapaliny tak, aby mohol vzduch vniknúť do čerpadla a vytlačiť preplachovaciu kvapalinu z hadice a striekacej pištole.

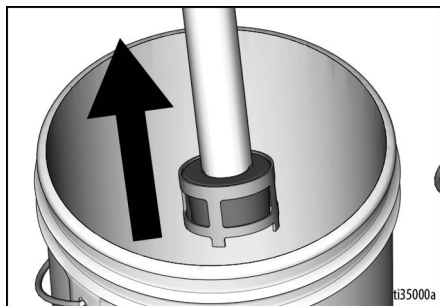

13. Spustíte striekanie striekacej pištole do preplachovacej nádoby a otočením gombíka na reguláciu tlaku do polohy 12 hodín odstránite kvapalinu z hadice.
14. Po odstránení preplachovacej kvapaliny uvoľnite spúšť. Zaistíte poistku spúšte.

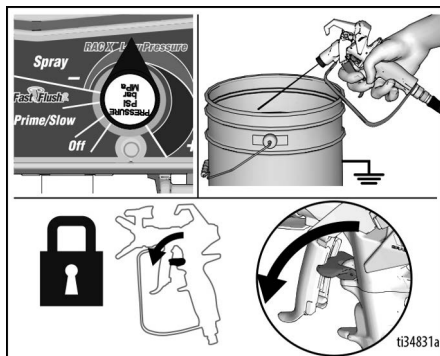

15. Gombík na reguláciu tlaku otočte do polohy vypnutia OFF a hlavný vypínač otočte do polohy vypnutia **OFF**. Odpojte napájanie striekacieho zariadenia.

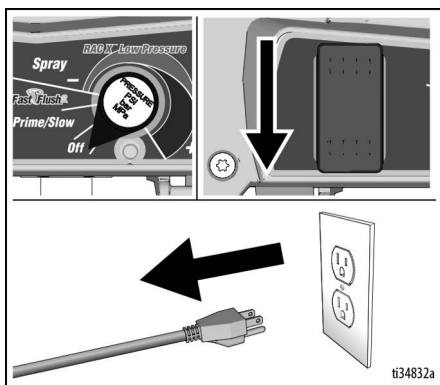

16. Otočte napúšťací/striekací ventil dole do polohy napúšťania PRIME.

17. Odstráňte striekací hrot a chránič striekacieho hrotu zo striekacej pištole. Odstráňte filter zo striekacej pištole. Vyčistite ich a skontrolujte. Znova ich nainštalujte. Ďalšie informácie nájdete v osobitnom návode na používanie striekacej pištole.

18. Odstráňte filter zo striekacieho zariadenia. Vyčistite ho a skontrolujte. Znova ho nainštalujte.

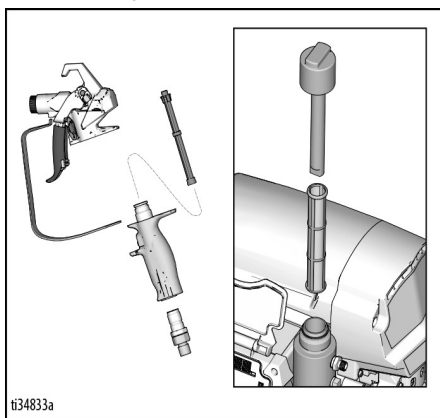

POZNÁMKA: Ak preplachujete vodou, zariadenie prepláchnite znova lakovým benzínom alebo prostriedkom Pump Armor™, aby sa vytvoril ochranný povlak, ktorý zabráni zamrznutiu alebo korózii pri dlhodobom uskladnení.

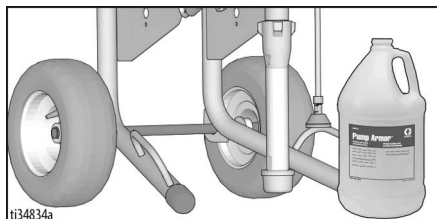

19. Striekacie zariadenie, hadicu a striekaciu pištoľ poutierajte handrou namočenou vo vode alebo lakovom benzíne.

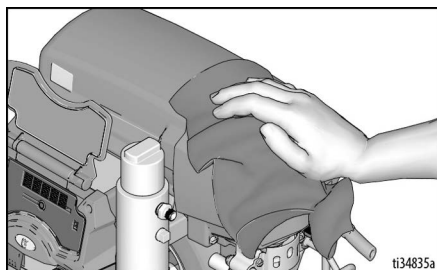

WatchDog

Toto striekacie zariadenie je vybavené systémom WatchDog™, ktorý automaticky zastaví činnosť a ochráni tak čerpadlo, keď sa v striekacom zariadení minie farba.

Aktivácia alebo deaktivácia systému WatchDog

V rámci predvolených nastavení je systém WatchDog deaktivovaný. Ak chcete systém WatchDog aktivovať alebo deaktivovať, použite aplikáciu Graco BlueLink™. Pokyny na stiahnutie aplikácie Graco BlueLink nájdete na strane 30.

Prípadne môžete aplikáciu WatchDog aktivovať alebo deaktivovať pomocou LED displeja (ak je súčasťou výbavy). Pokyny na aktiváciu alebo deaktiváciu systému WatchDog pomocou LED displeja nájdete na strane 34.

Nastavenie citlivosti systému WatchDog

Systém WatchDog sa dá nastaviť na nízku LOW, strednú MEDIUM alebo vysokú HIGH citlivosť pri zisťovaní toho, či sa v striekacom zariadení minula farba. V rámci predvolených nastavení je citlivosť systému WatchDog nastavená na strednú úroveň MEDIUM. Citlivosť systému WatchDog sa dá nastaviť pomocou aplikácie Graco BlueLink alebo LED displeja podľa vyššie uvedeného popisu.

Doplnenie farby a obnovenie činnosti

Keď sa minie farba a systém WatchDog zastaví čerpadlo, vykonajte nasledujúce kroky na obnovenie striekania.

1. Hlavný vypínač otočte do polohy vypnutia **OFF**.
2. Vykonajte postup **Postup na uvoľnenie tlaku**, strana 18.
3. Doplníte nádobu s farbou.
4. Vykonajte **Naplnenie čerpadla (napustenie čerpadla)**, strana 21a potom **Naplnenie striekacej pištole a hadice**, strana 21.

Aplikácia BlueLink™

Stiahnite si aplikáciu Graco BlueLink z obchodov Apple App Store, Google Play alebo iných dostupných obchodov aplikácií a pripojte striekačku farieb cez Bluetooth®.

Aplikácia BlueLink umožňuje získať prístup k informáciám o striekacom zariadení, nastaveniam, štatistike, pričom poskytuje prístup k užitočným funkciám, ako sú WatchDog™, zlepšené sledovanie údržby, sledovanie striekacieho zariadenia a práce. Aplikáciu Graco BlueLink nájdete na:

<https://www.graco.com/BlueLink>



Ďalšie pokyny je možné získať v rámci tejto aplikácie. Pokyny je možné získať aj online na stránke:

<https://www.graco.com/BlueLinkSupport>

Aktivácia alebo deaktivácia systému BlueLink



Systém Graco BlueLink používa Bluetooth na komunikáciu medzi riadiacim panelom striekacieho zariadenia a mobilným telefónom. Ak chcete deaktivovať BlueLink vypnutím vysielača Bluetooth, vykonajte nasledujúce kroky.

1. Hlavný vypínač otočte do polohy vypnutia **OFF**. Gombík na reguláciu tlaku otočte proti smeru hodinových ručičiek do krajnej polohy vypnutia OFF.
2. Odpojte striekacie zariadenie od elektrickej zásuvky a nechajte rozptýliť energiu na 5 minút.
3. Odstráňte kryt riadiacej skrine.
4. Nájdite hlavný vypínač vysielača Bluetooth (S2) na riadiacom paneli. Pomocou guľôčkového pera **DEAKTIVUJTE** BlueLink posunutím prepínača doľava, alebo **AKTIVUJTE** BlueLink posunutím prepínača doprava.

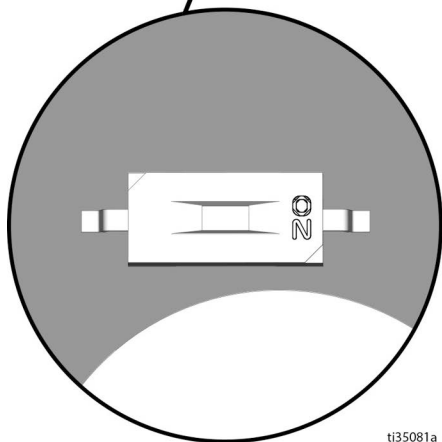
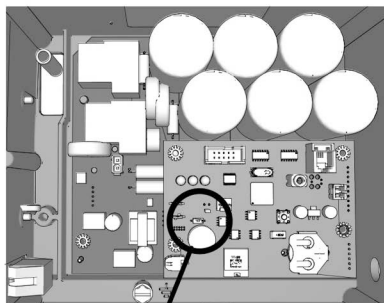

t135081a

5. Zložte späť kryt riadiacej skrine.

Výmena batérie BlueLink

Aby sa zachovala synchronizácia striekacieho zariadenia, vaša jednotka má vstavanú malú batériu. Ak sa zobrazí nasledujúce hlásenie, táto batéria sa musí vymeniť.

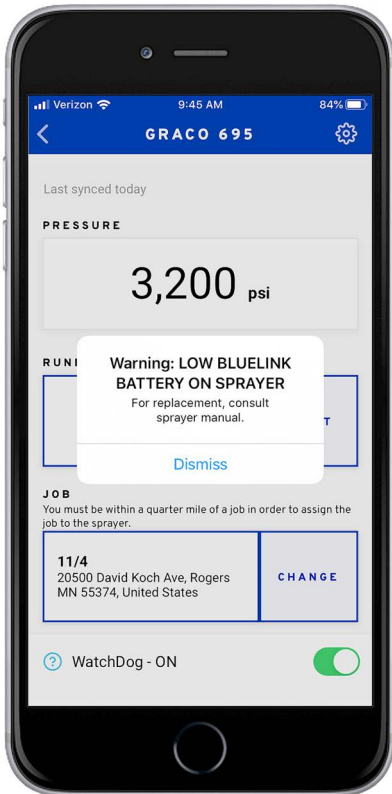

ti37542a

1. Vypnite striekacie zariadenie a odpojte napájanie.
2. Odstráňte kryt riadiacej skrine.

3. Odstráňte čierny kryt batérie pomocou krížového skrutkovača.

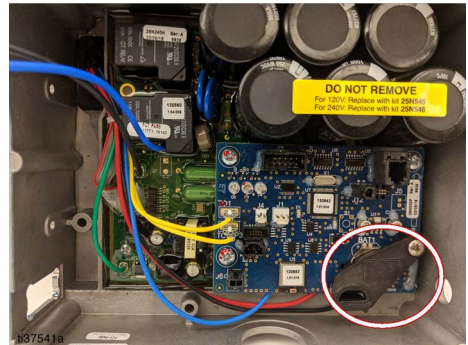

4. Vysuňte batériu z držiaka doľava.
5. Vymeňte batériu za novú batériu CR2032.
6. Kryt batérie umiestnite späť na jednotku.
7. Pomocou háčika pripevnite sponu pod riadiacim panelom.

POZNÁMKA: Kryt by sa nemal hýbať.

8. Pritiahnite skrutku späť na miesto na kryte batérie.

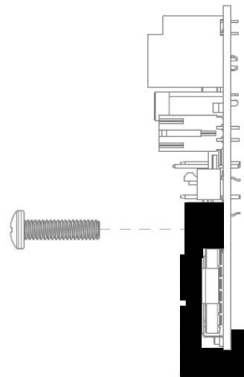

9. Zatvorte a priskrutkujte kryt riadiaceho panela späť k jednotke.

LED Displej

(nie je súčasťou výbavy všetkých modelov)

Používanie hlavnej ponuky

Krátkym stlačením tlačidla **DISPLAY** prejdete na nasledujúce zobrazenie. Stlačením a podržaním môžete zmeniť jednotky alebo vynulovať údaje.

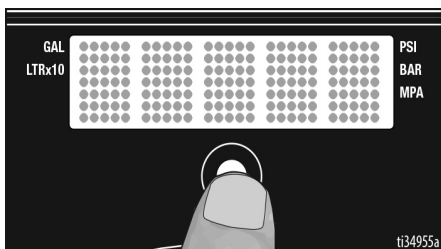

1. Vykonajte **Postup na uvoľnenie tlaku**, strana 18.
2. Zapnite vypínač. Na LED displeji sa zobrazia pomlčky, ak je tlak nižší ako 200 psi (14 bar, 1,4 MPa).

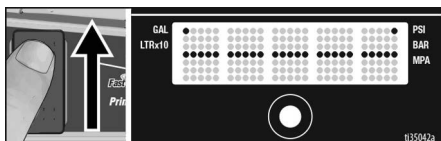

Zmena zobrazovaných jednotiek

Stlačením a podržaním tlačidla **DISPLAY** na 5 sekúnd zmeníte jednotky tlaku (**psi, bar, MPa**) na požadované jednotky. Výber jednotky bar alebo MPa zmení **galóny** na **desiatky litrov**. Na zmenu zobrazovaných jednotiek musí byť LED displej v režime zobrazovania tlaku a tlak musí byť na nule (musia sa zobrazovať pomlčky).

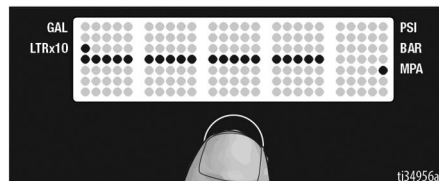
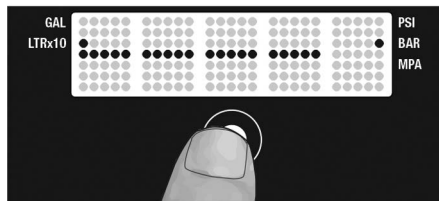
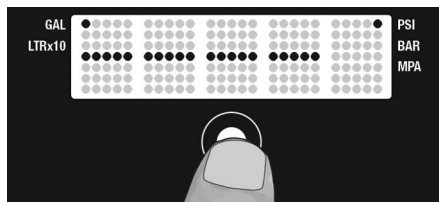

Zobrazenie v galónoch v rámci úlohy

1. Krátkym stlačením tlačidla **DISPLAY** prejdete na zobrazenie v galónoch v rámci úlohy (alebo v litroch x 10).

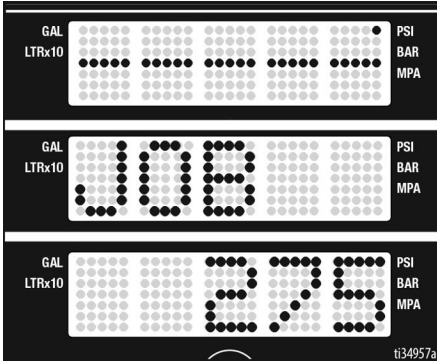

2. Stlačením a podržaním tlačidla **DISPLAY** vykonáte resetovanie na nulu.

Zobrazenie v galónoch v rámci životnosti

1. Krátkym stlačením tlačidla **DISPLAY** prejdete na zobrazenie v galónoch v rámci životnosti (alebo v litroch x 10).

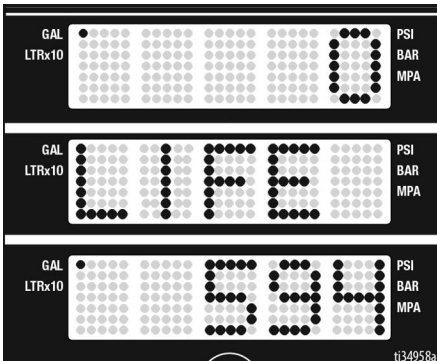

Vedľajšia ponuka - uložené údaje

1. Vykonajte postup na **Postup na uvoľnenie tlaku**, strana 18, kroky 1 - 4, ak ešte neboli vykonané.

2. Zapnite hlavný vypínač pri stlačení tlačidla **DISPLAY**.

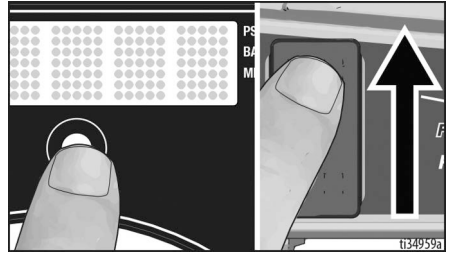

3. **VÝROBNÉ ČÍSLO** sa rýchlo posúva na displeji.

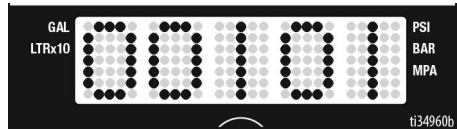

4. Krátkym stlačením tlačidla **DISPLAY** prejdete na prevádzkové hodiny motora **MOTOR HOURS**. Zobrazí sa celkový počet prevádzkových hodín motora.

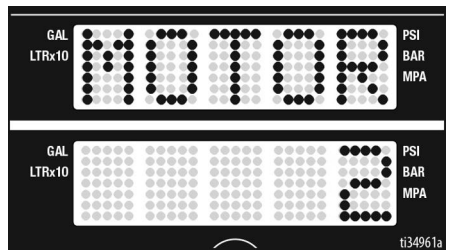

5. Krátko stlačte tlačidlo **DISPLAY**. Na displeji sa presunie **POSLEDNÝ KÓD** a zobrazí sa posledný kód; napr. **CODE 06 MOTOR THERMAL PROTECTION ENABLED** (KÓD 06 - AKTIVOVANÁ JE TEPELNÁ OCHRANA MOTORA) (pozrite si Návod na opravu).

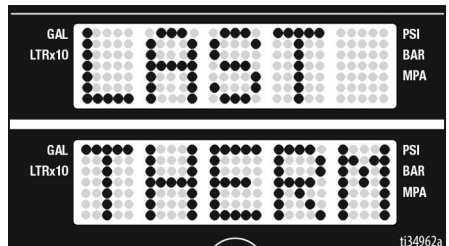

6. Kód vymažete stlačením a pridržením tlačidla **DISPLAY**. Po vymazaní kódu sa zobrazí **NO CODE STORED (NIE JE ULOŽENÝ ŽIADNY KÓD)**

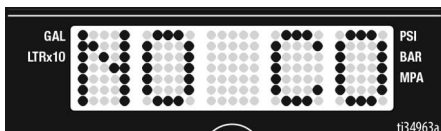

7. Krátko stlačte tlačidlo **DISPLAY**. Zobrazí sa **W-DOG** a potom sa zobrazí **OFF**, ak sa systém sledovania (watchdog) vypne. Ak sa systém sledovania Watchdog zapne, zobrazí sa **ON**.

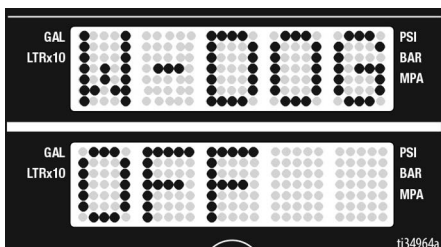

8. Krátkym stlačením tlačidla **DISPLAY** prejdete do ponuky citlivosti systému WatchDog. Stlačte a podržte tlačidlo **DISPLAY** a systém Watchdog sa bude dať nastaviť na nízku, strednú alebo vysokú citlivosť. Tlačidlo **DISPLAY** uvoľníte, keď sa zobrazí požadované nastavenie citlivosti. Predvolené nastavenie je stredná citlivosť.

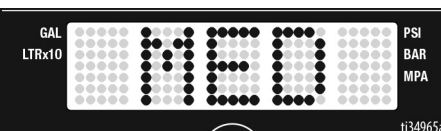

9. Krátkym stlačením tlačidla **DISPLAY** prejdete na kontrolu softvéru **SOFTWARE REV.**
10. Krátko stlačte tlačidlo **DISPLAY**. Na displeji sa presunie nadpis **MOTOR ID RESISTOR** a zobrazí sa kód modelu (viď nižšie).

Identifikačné číslo motora	Modely
0	695/230 V Mark IV
2	795/120 V Mark IV
4	1095/230 V Mark V
6	1595/120 V Mark V/Mark VII
10	Mark X

11. Krátkym stlačením tlačidla **DISPLAY** prejdete na kalibráciu gombíka na reguláciu tlaku (Pressure Control Knob Calibration). Zobrazí sa gombík **KNOB**. Ak chcete kalibrovať gombík na reguláciu tlaku, použite nižšie uvedeny postup. V opačnom prípade sa krátkym stlačením tlačidla **DISPLAY** vrátite na výrobné číslo **SERIAL NUMBER**.



- a. Zarovnajte gombík na reguláciu tlaku na rysku medzi Fast Flush a symbol mínus (-).

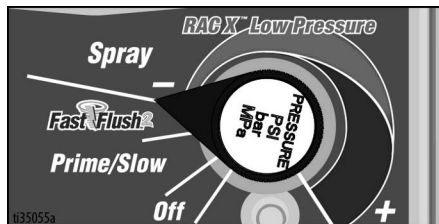

- b. Stlačením a podržením tlačidla **DISPLAY** kalibrujete gombík na reguláciu tlaku. Ak sa gombík zarovná správne, zobrazí sa **PASS** a potom sa ponuka vráti na výrobné číslo **SERIAL NUMBER**. Kalibrácia gombíka je dokončená.

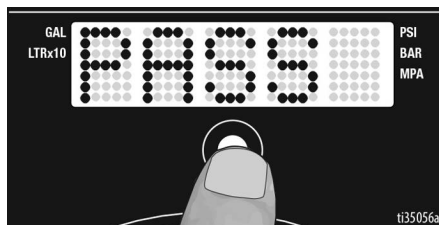

POZNÁMKA: Ak sa gombík nezarovná správne, zobrazí sa **FAIL** a potom sa znova zobrazí **KNOB**. Uistite sa, že je gombík na reguláciu tlaku zarovnaný správne a potom znova skúste vykonať postup kalibrácie.

Údržba

Pravidelná údržba je dôležitá na zaistenie správnej činnosti striekacej pištole. Údržba zahŕňa vykonávanie rutinných činností, ktoré slúžia na zaistenie prevádzky vášho striekacieho zariadenia a zabraňujú problémom v budúcnosti.



Vykonajte **Postup na uvoľnenie tlaku**, strana 18 pred údržbou.

Činnosť	Interval
Skontrolujte/vyčistite filter striekacieho zariadenia, vstupné sitko kvapaliny a filter striekacej pištole.	Každý deň alebo pri každom striekaní
Skontrolujte, či nie sú zablokované otvory na kryte motora.	Každý deň alebo pri každom striekaní
Doplňte kvapalinu TSL cez plniaci otvor na kvapalinu TSL.	Každý deň alebo pri každom striekaní
Skontrolujte zastavenie striekacieho zariadenia. Keď striekacia pištoľ striekacieho zariadenia NIE JE spustená, motor striekacieho zariadenia by sa mal zastaviť a nemal by sa znova spustiť dovtedy, kým sa znova nespustí striekacia pištoľ. Ak sa striekacie zariadenie znova spustí, pokiaľ striekacia pištoľ NIE JE spustená, skontrolujte výskyt vnútorných/vonkajších únikov čerpadla a skontrolujte výskyt únikov napúšťacieho ventilu.	Každých 3 785 litrov (1 000 galónov)
Nastavenie tesniacej matice hrdla Keď po predĺženom používaní začne prepúšťať tesnenie čerpadla, dotiahnite tesniacu maticu, kým sa prepúšťanie nezastaví alebo nezmierni. To umožňuje používať zariadenie počas ďalších 379 l (100 galónov) pred tým, ako bude potrebné opätovné utesnenie. Tesniacu maticu možno dotiahnuť bez odstránenia tesniaceho krúžka.	Podľa potreby na základe používania



Údržbu je možné naplánovať a sledovať prostredníctvom aplikácie Graco BlueLink. Ďalšie informácie nájdete v časti **Údržba**, strana 35.

Recyklácia a likvidácia na konci životnosti

Na konci užitočnej životnosti výrobku ho rozoberte a recyklujte zodpovedným spôsobom.

Príprava:

- Vykonajte **Postup na uvoľnenie tlaku**, strana 18.
- Kvapaliny vypúšťajte a likvidujte podľa platných predpisov. Vychádzajte z Karty bezpečnostných údajov výrobcu.

Rozoberte a recyklujte:

- Odstráňte motory, obvodové dosky, displeje a ostatné elektronické komponenty. Vyberte mincovú článkovú batériu z držiaka batérie na riadiacom paneli. Recykláciu vykonajte v súlade s platnými predpismi.
- Elektronické komponenty nelikvidujte spolu s komunálnym či priemyselným odpadom.
- Opatrovaný výrobok odnesť do recyklačného strediska.

Riešenie problémov







Mechanické problémy/problémy s tokom kvapaliny

1. Vykonaajte **Postup na uvoľnenie tlaku**, strana 18 pred kontrolou alebo opravou.
2. Riešenia uvedené na začiatku každého problému sú najbežnejšie.

Problém	Príčina	Riešenie
Farba nevychádza zo striekacej pištole, alebo existuje podozrenie, že sa tlak úplne neurovnil.	V hadici čerpadla alebo v striekacej pištole sa vyskytuje zablokovanie.	<ol style="list-style-type: none"> 1. VEĽMI POMALY povoľte hadicový spoj so striekacou pištoľou a odpojte bezvzduchovú striekaciu hadicu od striekacej pištole. 2. Otočte napúšťací/striekací ventil do horizontálnej polohy striekania SPRAY. 3. Počas pevného držania hadice nasmerujte koniec hadice do nádoby s farbou. Hlavný vypínač otočte do polohy zapnutia ON a gombík na reguláciu tlaku otočte do polohy napúšťania/nízkej rýchlosti PRIME/SLOW. <ol style="list-style-type: none"> a. Ak kvapalina nevyteká z hadice, vymeňte hadicu a pokračujte krokom 4. b. Ak kvapalina vyteká z hadice, pozrite si časť Čistenie striekacej pištole a filtra striekacej pištole, strana 31. 4. Znova namontujte hadicu a striekaciu pištoľ a zopakujte Naplnenie striekacej pištole a hadice, strana 21.
Slabý výtlak čerpadla	Opotrebovaný striekací hrot	Postupujte podľa časti Postup na uvoľnenie tlaku , strana 18 a potom vymeňte hrot. Pozrite si osobitný návod na používanie striekacej pištole alebo hrotu.
	Striekací hrot je zanesený	Pozrite si Odstránenie usadeniny zo striekacieho hrotu , strana 25.
	Prívod farby je prázdny	Doplňte farbu a naplňte čerpadlo.
	Sitko nasávacej rúrky je zanesené	Odmontujte a očistite ho, potom ho znova nainštalujte.
	Guľka nasávacieho ventilu a piestová guľka nie sú riadne usadené	Vyberte nasávací ventil a vyčistite ho. Skontrolujte, či na guľkách a sedlách nie sú zářezy, a v prípade potreby ich vymeňte - pozrite si návod na používanie čerpadla. Pred použitím farby ju precedte, aby ste odstránili čistočky, ktoré by mohli upchať čerpadlo.
	Filter striekacieho zariadenia alebo striekacia pištoľ sú zanesené alebo znečistené.	Vyčistite alebo vymeňte filter.
	Prepúšťanie plniaceho ventilu	Postupujte podľa Postup na uvoľnenie tlaku , strana 18. Vymeňte napúšťací ventil.
	Čerpadlo je opotrebované.	Vykonaajte servis čerpadla; pozrite si návod na používanie čerpadla.

Problém	Príčina	Riešenie
Slabý výtlak čerpadla (pokračovanie)	Tesnenia hrdla čerpadla sú opotrebované.	Dotiahnite tesniacu maticu/vlhkú nádobu. Ak únik pokračuje, vymeňte tesnenia; pozrite si návod na používanie čerpadla. Skontrolujte tiež, či v sedle ventilu piesta nie je stvrdnutá farba alebo rhy, a vymeňte ho, ak je to potrebné. Dotiahnite tesniacu maticu/vlhkú nádobu.
	Guľka nasávacieho ventilu je zanesená materiálom	Vyčistíte nasávací ventil - pozrite si návod na používanie čerpadla.
	Nastavenie tlaku je príliš nízke.	Otočením gombíka na reguláciu tlaku v smere hodinových ručičiek zvýšte tlak.
	Materiál je príliš hustý pre hadicu s malým priemerom, alebo je hadica príliš dlhá.	Použite hadicu s väčším priemerom a/alebo ju skráťte.
	Prepínač ampérov je na nastavení nízkej hodnoty. (Nastavenie 10 A alebo 15 A)	Prepnite na hodnotu 16 A alebo 20 A.
Striekacia pištoľ chrlí kvapalinu	Hrot je čiastočne zanesený	Pozrite si Odstránenie usadeniny zo striekacieho hrotu , strana 25.
	Nedostatočný prívod materiálu alebo sa počas napušťania nevykonalo správne odvodušnenie.	Doplňte nádrž na kvapalinu. Pozrite si Naplnenie čerpadla (napustenie čerpadla) , strana 21. Potom Naplnenie striekacej pištole a hadice , strana 21. Pravidelne kontrolujte prívod kvapaliny, aby sa zabránilo prevádzke čerpadla nasucho.
Čerpadlo sa ťažko plní	Nasávací ventil je zaseknutý k sedlu.	Odstráňte nožný ventil. Vyčistíte a skontrolujte nasávací ventil.
	Tesniaci krúžok nasávacej rúrky na nožnom ventilu je poškodený alebo chýba.	Vymeňte tesniaci krúžok nasávacej rúrky.
	Zavzdušnené čerpadlo	Pozrite si Naplnenie čerpadla (napustenie čerpadla) , strana 21. Potom Naplnenie striekacej pištole a hadice , strana 21.
	Sací ventil netesní	Vyčistíte sací ventil. Skontrolujte, či guľkové sedlo nie je poškrabané alebo opotrebované a či guľka riadne dosadá do sedla. Znova zmontujte ventil.
	Tesnenia čerpadla sú opotrebované	Vymeňte tesnenia čerpadla - pozrite si návod na používanie čerpadla.
Motor nebeží	Gombík na reguláciu tlaku je nastavený na príliš nízku hodnotu	Otočením gombíka na reguláciu tlaku v smere hodinových ručičiek zvýšte tlak.
	Striekací hrot je zanesený	Pozrite si Odstránenie usadeniny zo striekacieho hrotu , strana 25.
Motor beží, ale čerpadlo nezaberá	Čap výtláčného čerpadla je poškodený alebo chýba - pozrite si návod na používanie čerpadla.	Namontujte čap čerpadla, ak chýba. Skontrolujte, či je pridržiavacia pružina úplne v drážke okolo spojovacej tyče - pozrite si návod na používanie čerpadla.
	Poškodená zostava spojovacej tyče - pozrite si návod na používanie čerpadla.	Vymeňte zostavu spojovacej tyče - pozrite si návod na používanie čerpadla.
	Poškodené prevody alebo skriňa pohonu.	Skontrolujte zostavu puzdra pohonu a prevody, či nie sú poškodené, a v prípade potreby ich vymeňte - pozrite si návod na používanie čerpadla.

Elektrický systém

				
<p>Počas odstraňovania problémov sa nepribližujte k elektrickým a pohybujúcim sa častiam. Aby sa predišlo riziku úrazu elektrickým prúdom, keď sú kvôli odstraňovaniu problémov odobraté kryty, počkajte 5 minút po odpojení napájacieho kábla, aby sa elektrina rozptýlila.</p>				

Ak striekacie zariadenie nebeží alebo sa nevypne, pred riešením problémov elektrického systému postupujte podľa nižšie uvedených krokov.

1. Vykonajte postup **Postup na uvoľnenie tlaku**, strana 18.
2. Striekacie zariadenie zapojte do uzemnenej zástrčky so správnym napätím.
3. Na 30 sekúnd vypnite hlavný vypínač a potom ho opäť zapnite (toto zabezpečí, že striekacie zariadenie bude v normálnom prevádzkovom režime).

4. Gombík na reguláciu tlaku otočte o 1/2 otáčky v smere hodinových ručičiek.
5. Sledujte stavový indikátor BlueLink na diagnostikovanie a analyzovanie chybových kódov v nasledujúcej tabuľke **Riešenie problémov**.

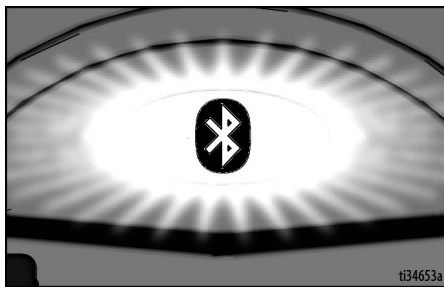

Chybový kód je vyjadrený celkovým počtom bliknutí LED indikátora (napríklad: dve bliknutia znamenajú kód CODE 02).

POZNÁMKA: Na získanie ďalších informácií o chybových kódoch použite aplikáciu BlueLink.

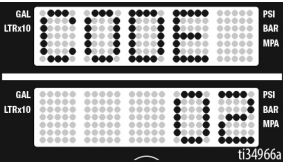
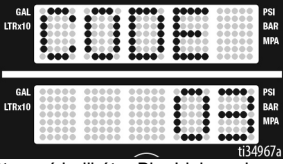
Problém	Príčina	Riešenie
<ul style="list-style-type: none"> • Striekacie zariadenie vôbec nefunguje • Displej je prázdny • Stavový indikátor BlueLink sa nikdy nerozsvieti 	<p>Viacere problémy elektrického systému.</p>	<p>Pozrite si schému na strane 46.</p>
<p>Striekacie zariadenie sa nechce vypnúť</p>	<p>Viacere problémy elektrického systému.</p>	<p>Pozrite si schému na strane 48.</p>
<ul style="list-style-type: none"> • Striekacie zariadenie vôbec nefunguje • Na displeji sa zobrazuje kód CODE 02  <ul style="list-style-type: none"> • Stavový indikátor BlueLink opakovane bliká 2-krát 	<p>Problém prevodníka alebo pripojenie prevodníka.</p>	<ol style="list-style-type: none"> 1. Presvedčte sa, či v systéme nie je žiadny tlak (pozrite si časť Postup na uvoľnenie tlaku, strana 18). Skontrolujte, či dráha kvapaliny nie je zanesená, napríklad či nie je zanesený filter. 2. Použite hadicu bezvzduchového striekacieho zariadenia bez kovového opletenia s minimálnou veľkosťou 1/4 palca x 50 stôp. Menšia hadica alebo kovové opletenie môže mať za následok špičkové výkyvy vysokého tlaku. 3. Vypnite striekacie zariadenie a odpojte ho od napájania. 4. Skontrolujte prevodník a pripojenia k riadiacej doske. 5. Prevodník odpojte od zásuvky riadiaceho panela. Skontrolujte, či sú kontakty prevodníka a riadiaceho panela čisté a riadne pripojené. 6. Prevodník znova zapojte do zásuvky riadiaceho panela. Zapojte napájanie, zapnite striekacie zariadenie a ovládač otočte o pol otáčky v smere hodinových ručičiek. Ak striekacie zariadenie nefunguje správne, vypnite ho a prejdite na nasledujúci krok. 7. Nainštalujte nový prevodník. Zapojte napájanie, zapnite striekacie zariadenie a ovládač otočte o pol otáčky v smere hodinových ručičiek. Ak striekacie zariadenie nefunguje správne, vymeňte riadiaci panel.
<ul style="list-style-type: none"> • Striekacie zariadenie vôbec nefunguje • Na displeji sa zobrazuje kód CODE 03  <ul style="list-style-type: none"> • Stavový indikátor BlueLink opakovane bliká 3-krát 	<p>Problém pripojenia prevodníka (riadiaci panel nezískava signál tlaku).</p>	<ol style="list-style-type: none"> 1. Vypnite striekacie zariadenie a odpojte ho od napájania. 2. Skontrolujte prevodník a pripojenia k riadiacej doske. 3. Prevodník odpojte od zásuvky riadiaceho panela. Skontrolujte, či sú kontakty prevodníka a riadiacej dosky čisté a riadne pripojené. 4. Prevodník znova zapojte do zásuvky riadiaceho panela. Pripojte napájanie, zapnite striekacie zariadenie a regulačný gombík otočte o 1/2 otáčky v smere hodinových ručičiek. Ak striekacie zariadenie nefunguje, vypnite ho a prejdite na nasledujúci krok. 5. Zapojte overený funkčný prevodník do zásuvky riadiaceho panela. 6. Zapnite striekacie zariadenie a ovládač otočte o pol otáčky v smere hodinových ručičiek. Ak sa striekacie zariadenie spustí, nainštalujte nový prevodník. Ak sa striekacie zariadenie nespustí, vymeňte riadiacu dosku. 7. Ohmmetrom skontrolujte odpor prevodníka (menej ako 9 k ohm medzi červeným a čiernym vodičom a 3 až 6 k ohm medzi zeleným a žltým vodičom).

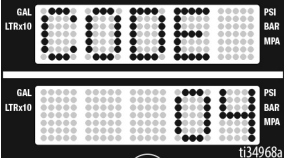
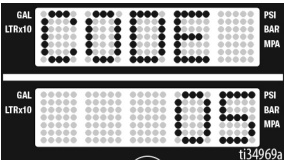
Problém	Príčina	Riešenie
<ul style="list-style-type: none"> • Striekacie zariadenie vôbec nefunguje • Na displeji sa zobrazuje kód CODE 4  <ul style="list-style-type: none"> • Stavový indikátor BlueLink opakovane bliká štyrikrát 	<p>Riadiaci panel zistil napätové rázy.</p>	<p>Vypnite striekacie zariadenie a odpojte ho od napájania. Vyhľadajte zdroj napájania so správnym napätím, aby ste zabránili poškodeniu elektroniky.</p>
<ul style="list-style-type: none"> • Striekacie zariadenie vôbec nefunguje • Na displeji sa zobrazuje kód CODE 05  <ul style="list-style-type: none"> • Stavový indikátor BlueLink opakovane bliká 5-krát 	<p>Ovládanie vydáva príkaz na chod motora, ale hriadeľ motora sa neotáča.</p>	<ol style="list-style-type: none"> 1. Vyberte čerpadlo a skúste spustiť striekacie zariadenie. Ak motor beží, skontrolujte, či čerpadlo alebo pohonný systém nie sú zablokované alebo zamrznuté. Ak striekacie zariadenie nefunguje, pokračujte krokom 2. 2. Vypnite striekacie zariadenie a odpojte ho od napájania. 3. Odstráňte kryt motora. 4. Odpojte konektor(y) motora nad motorom. Skontrolujte, či sú konektory čisté. Znova pripojte konektory. Skontrolujte, či konektory úplne dosadli a sú bezpečne pripojené. 5. Vypnite striekacie zariadenie a otočte ventilátor motora o 1/2 otáčky. Reštartujte striekacie zariadenie. Ak striekacie zariadenie funguje, vymeňte riadiacu dosku. Ak striekacie zariadenie nefunguje, pokračujte krokom 5. 6. Vykonajte skúšku otáčania: Vyskúšajte veľký 4-kolíkový konektor motora. Kvapalinové čerpadlo odpojte od striekacieho zariadenia. Vyskúšajte motor umiestnením prepojovacieho vodiča cez kolíky 1 a 2. Otáčajte ventilátor motora pri približne 2 otáčkach za sekundu. Na ventilátore by mal byť pri pohybe cítiť blokový odpor. Ak nie je cítiť žiadny odpor, motor by sa mal vymeniť. Postup zopakujte pre kombinácie kolíkov 1 a 3 a 2 a 3. Kolík 4 (zelený kábel) sa pri tejto skúške nepoužíva. Ak sú všetky skúšky otáčania pozitívne, pokračujte krokom 6. <p>Pozrite si zapojenie na nasledujúcej strane:</p>

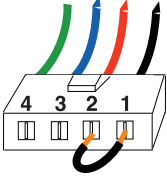
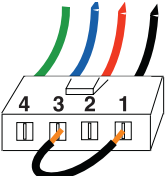
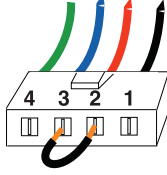
Problém	Príčina	Riešenie
		<p data-bbox="735 245 958 264">zelený modrý červený čierny</p> <p data-bbox="618 383 724 407">KROK 1:</p>  <p data-bbox="735 483 958 503">zelený modrý červený čierny</p> <p data-bbox="618 613 724 638">KROK 2:</p>  <p data-bbox="735 719 958 738">zelený modrý červený čierny</p> <p data-bbox="618 865 724 889">KROK 3:</p> 

Problém

- Striekacie zariadenie vôbec nefunguje
- Na displeji sa zobrazuje kód CODÉ 05

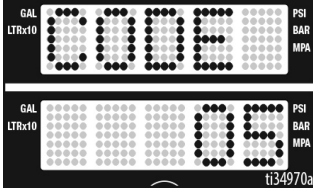

- Stavový indikátor BlueLink opakovane bliká 5-krát

Príčina

Ovládanie zaplo motor, ale hriadeľ motora nerotuje.

Riešenie

7. **Vykonajte prevádzkovú skúšku skratu:** Vyskúšajte veľký 4-koľkový prevádzkový konektor motora. Medzi kolíkom 4, uzemňovacím vodičom a ktorýmkoľvek zo zvyšných 3 kolíkov by sa nemalo vyskytovať elektrické spojenie. Ak skúška prevádzkového konektora motora zlyhá, vymeňte motor.
8. **Skontrolujte tepelný vypínač motora:** Odpojte tepelné vodiče. Meracie zariadenie nastavte na ohmy. Meracie zariadenie by malo na každom zariadení namerať príslušný odpor (pozrite si tabuľku nižšie).

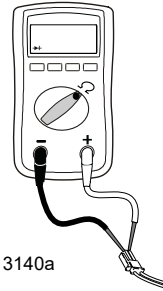

ti13140a

Tabuľka odporov:

695/240 V Mark IV	0 ohm
795/120 V Mark IV	2 kilo ohmy
1095/230 V Mark V	3,9 kilo ohmy
1595/120 V Mark VI/ Mark VII	6,2 kilo ohmy
Mark X	10,0 kiloohmov

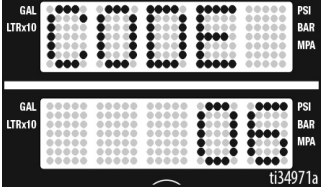
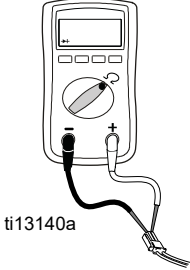
Problém	Príčina	Riešenie												
<ul style="list-style-type: none"> • Striekacie zariadenie vôbec nefunguje • Na displeji sa zobrazuje kód CODE 06  <ul style="list-style-type: none"> • Stavový indikátor BlueLink opakovane bliká 6-krát 	<p>Motor sa prehrieva</p>	<p>POZNÁMKA: Na vykonanie skúšky musí byť motor vychladnutý.</p> <ol style="list-style-type: none"> 1. Striekacie zariadenie uchovávajte na chladnejšom mieste s dobrou ventiláciou. Skontrolujte, či nasávanie vzduchu do motora nie je blokované. 2. Odstráňte kryt motora. Zabezpečte, aby bol ventilátor bezpečne pripojený k hriadeľu motora. 3. Skontrolujte konektor tepelného vypínača (žlté káble) nad motorom. 4. Odpojte konektor tepelného vypínača nad motorom. Skontrolujte, či sú kontakty čisté a riadne pripojené. Zmerajte odpor tepelného vypínača. Ak zmerané hodnoty nie sú správne, vymeňte motor. <p>Skontrolujte tepelný vypínač motora: Odpojte tepelné vodiče. Meracie zariadenie nastavte na ohmy. Meracie zariadenie by malo na každom zariadení namerat' príslušný odpor (pozrite si tabuľku nižšie).</p>  <p>ti13140a</p> <table border="1" data-bbox="625 946 1024 1125"> <thead> <tr> <th colspan="2">Tabuľka odporov:</th> </tr> </thead> <tbody> <tr> <td>695/240 V Mark IV</td> <td>0 ohm</td> </tr> <tr> <td>795/120 V Mark IV</td> <td>2 kiloohmy</td> </tr> <tr> <td>1095/240V Mark V</td> <td>3,9 kilo ohmy</td> </tr> <tr> <td>1595/120 V Mark V/Mark VII</td> <td>6,2 kilo ohmy</td> </tr> <tr> <td>Mark X</td> <td>10,0 kiloohmov</td> </tr> </tbody> </table> <ol style="list-style-type: none"> 5. Konektor tepelného vypínača znova pripojte do zásuvky riadiaceho panela. Zapojte napájanie, zapnite striekacie zariadenie a gombík na reguláciu tlaku otočte o 1/2 otáčky v smere hodinových ručičiek. Ak striekacie zariadenie nefunguje, vymeňte riadiacu dosku. 	Tabuľka odporov:		695/240 V Mark IV	0 ohm	795/120 V Mark IV	2 kiloohmy	1095/240V Mark V	3,9 kilo ohmy	1595/120 V Mark V/Mark VII	6,2 kilo ohmy	Mark X	10,0 kiloohmov
Tabuľka odporov:														
695/240 V Mark IV	0 ohm													
795/120 V Mark IV	2 kiloohmy													
1095/240V Mark V	3,9 kilo ohmy													
1595/120 V Mark V/Mark VII	6,2 kilo ohmy													
Mark X	10,0 kiloohmov													

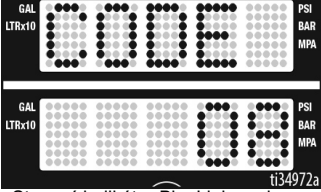
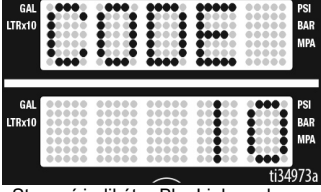
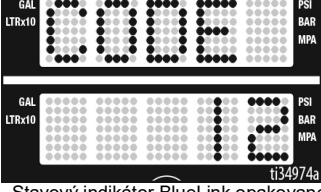
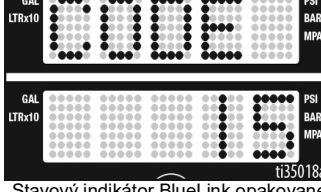
Problém	Príčina	Riešenie
<ul style="list-style-type: none"> • Striekacie zariadenie vôbec nefunguje • Na displeji sa zobrazuje kód CODE 08  <ul style="list-style-type: none"> • Stavový indikátor BlueLink opakovane bliká osemkrát 	<p>Privádzané napätie je príliš nízke na prevádzku striekacieho zariadenia</p>	<ol style="list-style-type: none"> 1. Vypnite striekacie zariadenie a odpojte ho od napájania. 2. Odpojte ostatné zariadenia, ktoré používajú rovnaký obvod. 3. Vyhľadajte zdroj napájania so správnym napätím, aby ste zabránili poškodeniu elektroniky.
<ul style="list-style-type: none"> • Striekacie zariadenie vôbec nefunguje • Na displeji sa zobrazuje kód CODE 10  <ul style="list-style-type: none"> • Stavový indikátor BlueLink opakovane bliká 10-krát 	<p>Riadiaci panel sa prehrieva.</p>	<ol style="list-style-type: none"> 1. Skontrolujte, či nasávanie vzduchu do motora nie je blokované. 2. Uistite sa, že je ventilátor bezpečne pripojený k hriadeľu motora. 3. Vymeňte riadiacu dosku. 4. Vymeňte motor.
<ul style="list-style-type: none"> • Striekacie zariadenie vôbec nefunguje • Na displeji sa zobrazuje kód CODE 12  <ul style="list-style-type: none"> • Stavový indikátor BlueLink opakovane bliká 12-krát 	<p>Je zapnutá ochrana pred nadmerným prúdom</p>	<p>Zapnite a vypnite napájanie.</p>
<ul style="list-style-type: none"> • Striekacie zariadenie vôbec nefunguje • Na displeji sa zobrazuje kód CODE 15  <ul style="list-style-type: none"> • Stavový indikátor BlueLink opakovane bliká 15-krát 	<p>Motor sa neotáča (do motora sa neprivádza žiadny prúd)</p>	<ol style="list-style-type: none"> 1. Vypnite striekacie zariadenie a odpojte ho od napájania. 2. Odstráňte kryt motora. 3. Odpojte riadenie motora a skontrolujte, či konektory nie sú poškodené. 4. Znova pripojte riadenie motora. 5. Zapnite napájanie. Ak sa kód aj naďalej zobrazuje, vymeňte riadiaci panel.

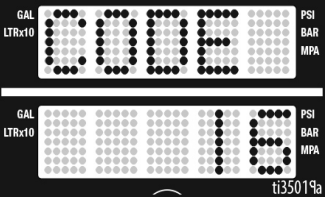
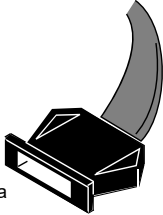
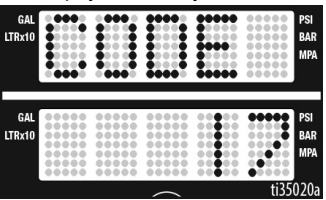
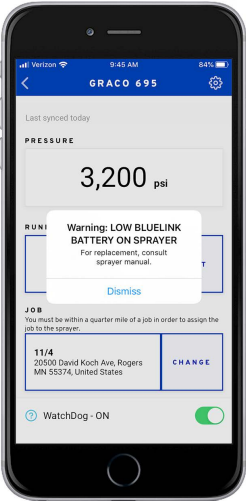
Problém	Príčina	Riešenie
<ul style="list-style-type: none"> Striekacie zariadenie vôbec nefunguje Na LED displeji sa zobrazuje kód CODE 16  <ul style="list-style-type: none"> Stavový indikátor BlueLink opakovane bliká 16-krát 	<p>Snímač polohy motora nefunguje</p>	<ol style="list-style-type: none"> Vypnite striekacie zariadenie a odpojte ho od napájania. Odstráňte kryt motora. Odpojte senzor polohy motora a skontrolujte, či konektory nie sú poškodené.  <p>ti18685a</p> <ol style="list-style-type: none"> Senzor znova zapojte. Zapnite vypínač. Ak kód pretrváva, vymeňte motor.
<ul style="list-style-type: none"> Striekacie zariadenie vôbec nefunguje Na displeji sa zobrazuje kód CODE 17  <ul style="list-style-type: none"> Stavový indikátor BlueLink opakovane bliká 17-krát 	<p>Striekacie zariadenie je pripojené k nesprávnejmu napätiu</p>	<ol style="list-style-type: none"> Vypnite striekacie zariadenie a odpojte ho od napájania. Vyhľadajte zdroj napájania so správnym napätím, aby ste zabránili poškodeniu elektroniky.
<ul style="list-style-type: none"> Chyba sa zobrazuje v aplikácii Graco BlueLink  <p>037542a</p>	<p>Batéria je vybitá</p>	<p>Pozrite si časť Výmena batérie BlueLink, strana 31.</p>

Elektrický systém - pokračovanie

Striekacie zariadenie vôbec nefunguje, displej je prázdny, alebo sa stavový indikátor BlueLink nikdy nerozsvieti.

(Jednotlivé kroky nájdete na nasledujúcej strane)

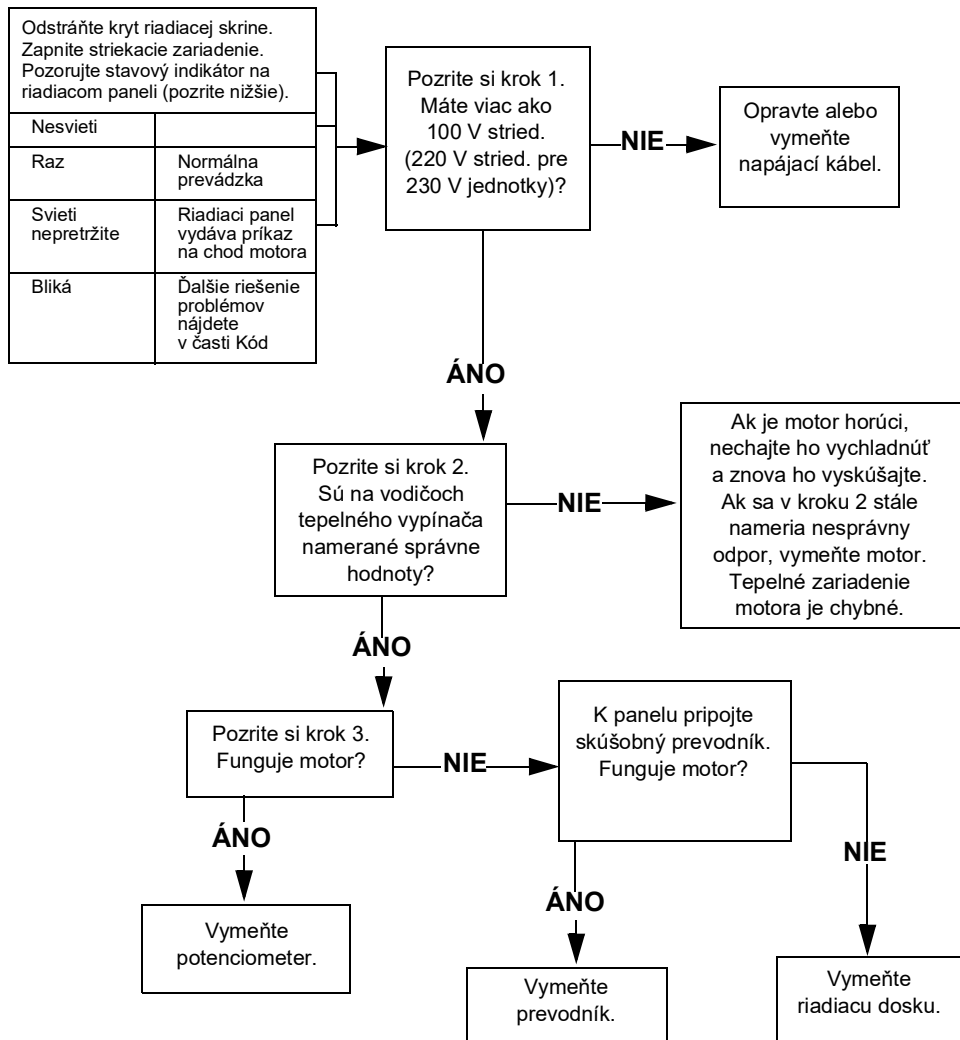

KROK 1:

Zapojte napájací kábel a zapnite vypínač. K hlavnému vypínaču pripojte sondy. Meracie zariadenie prepnite na volty striedavého prúdu.

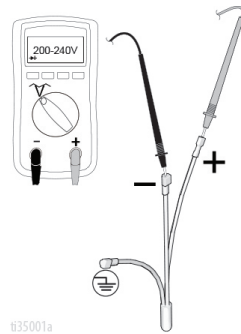

KROK 2:

Skontrolujte tepelný vypínač motora. Odpojte žlté káble nad motorom. Mali by ste namerať hodnoty podľa tabuľky odporov na strane 42. **POZNÁMKA:** Počas merania by mal byť motor studený.

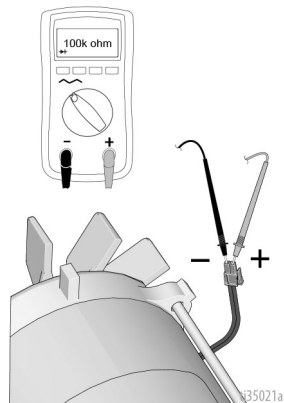

KROK 3:

Zapojte napájací kábel a zapnite vypínač. Odpojte potenciometer.

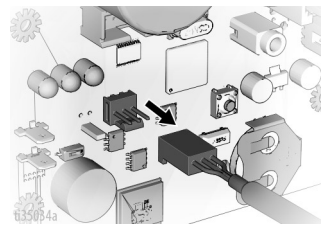

Elektrický systém - pokračovanie

Striekacie zariadenie sa nechce vypnúť

1. Vykonajte postup **Postup na uvoľnenie tlaku**, strana 18. Nechajte napúšťací ventil otvorený, vypnite hlavný vypínač a odpojte striekacie zariadenie od elektrickej zásuvky.
2. Použite nižšie uvedené postupy na riešenie problémov.

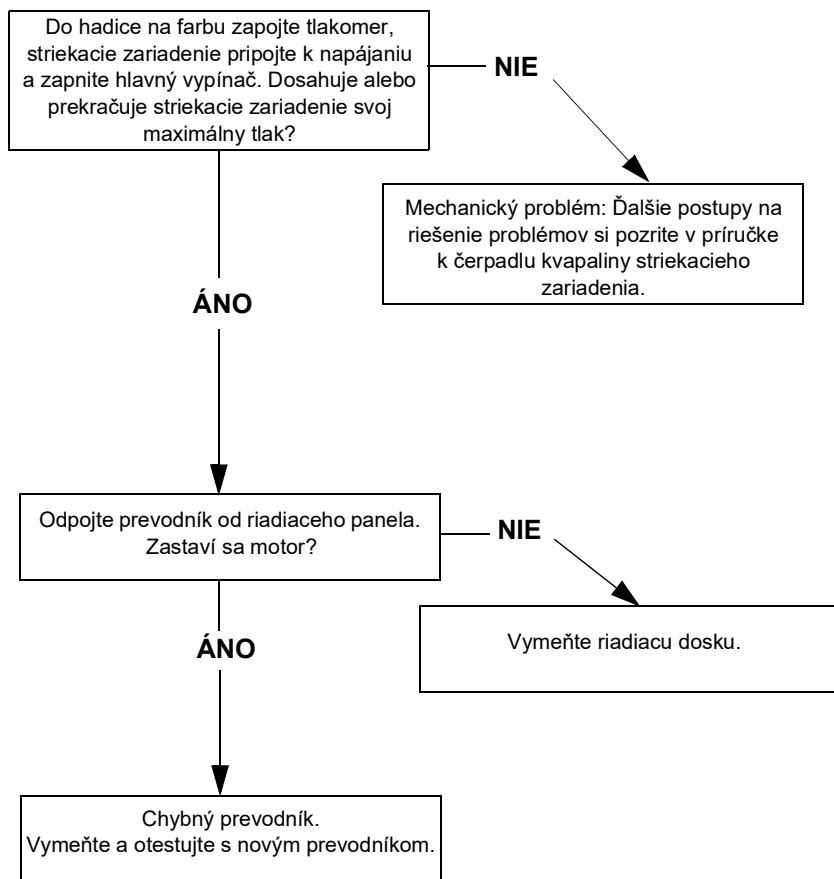

Zoznam dielov 695/795 Lo-Boy Standard

Položka	Diel	Popis	Množstvo	Položka	Diel	Popis	Množstvo
6	15C753	SKRUTKA, strojová, torx, šesťhranná	5	87	241920	DEFLEKTOR, závitový	1
8	15E891	SVORKA, upevňovacia	2	89	287289	PREVOD, kombinácia; obsahuje 28, 30	1
10	156306	PODLOŽKA, plochá	2	90	287283	TELESO, pohon obsahuje 6, 36, 90a	1
11*	119420	KOLESO, pneumatické	2	90a	107089	PODLOŽKA, s drážkou, prítlačná	1
12	106115	PODLOŽKA, poistná, pružinová	4	91	16Y598	ČERPADLO, objemové 695/795	1
14	17E788	SKRUTKA, s hlavou s vnútorným šesťhranom	4	93	248217	HADICA, odtoková; obsahuje aj 87	1
17	15C871	UZÁVER, podperový	2	94	16X904	HADICA, so spojkou, 3/8 x 19,5	1
18	109032	SKRUTKA, strojová, kuželová hlava	4	99	24A249	RUKOVÄŤ, vozík	1
22	116038	PODLOŽKA, s vlnovou pružinou	2	105	276975	NÁDOBA, vypúšťacia	1
24	111040	MATICA, šesťhranná, prírubová	4	106	15F952	DRŽIAK, vypúšťacia nádobá	1
28	114672	PODLOŽKA, prítlačná	2	107	114423	SKRUTKA, strojová, šesťhranná hlava	2
30	114699	PODLOŽKA, prítlačná	1	108	16X770	KRYT, tyč čerpadla	1
31	118444	SKRUTKA, strojová, šesťhranná hlava	6	109	115099	PODLOŽKA, záhradná hadica	1
36	116191	PODLOŽKA, prítlačná	1	110		ŠTÍTOK, séria Standard	1
37	100057	SKRUTKA, s hlavou, šesťhranná hlava	4		17E924	Ultra	
41	196178	SPOJKA	1		17G987	Ultimate	
43	176817	PRUŽINA, poistná	1	117	187437	ŠTÍTOK, s momentom	1
44	176818	ČAP, s rúčkami	1	123	276980	PRIECHODKA, s krytom	2
48	189920	SITKO, (1 - 11 1/2 NPSM)	1	124	119250	SKRUTKA, osadená, šesťhranná hlava, s podložkou	2
51	24V023	KRYT, pohon, plastový, natretý; obsahuje 31	1	126	15D088	VENTILÁTOR, motor	1
56	17A257	MATICA, poistná	1	127	115477	SKRUTKA, strojová, torx, plochá hlava	1
58	287281	TIENENIE 695, motor, natretý; obsahuje 123, 124	1	128▲		ŠTÍTOK, VÝSTRAŽNÝ (nie je vyobrazený)	1
62	24Y424	RÁM, vozíka	1	222385		Angličtina, francúzština, španielčina	
71		ŠTÍTOK, predný	1		17A134	Angličtina, čínština, kórejščina	
	17E728	Ultra 695			17R476	angličtina, španielčina, portugalcina	
	17E730	Ultra 795		138	117559	TESNIACI KRÚŽOK	2
72	17E736	Ultimate 695	1	139	118505	PRSTENEC, upevňovací, externý	1
	17E729	Ultra 695		140	15C980	MATICA, poistná	1
	17E731	Ultra 795		141	15C981	PODLOŽKA, sací otočný prvok	1
	17E737	Ultimate 695		159	278075	USMERŇOVAČ	1
76	248216	HADICA, sacia; obsahuje 109, 138, 139, 140, 141	1	160	15Y118	ŠTÍTOK, vyrobené v USA	1
77	15D000	SVORKA, odtokové potrubie	1				
83	24V026	TELESO, ložisko; obsahuje 12, 14, 31, 108, 117	1				
84	257185	MOTOR, elektrický; obsahuje aj 126, 127	1				
85	241008	TYČ, spojovacia; obsahuje aj 43	1				

* 253132 - SÚPRAVA, na opravu, rúrka, 11 palcov

▲ Náhradné bezpečnostné štítky, prívesky a karty sú k dispozícii bezplatne.

Diely 695/795/Mark IV HD Hi-Boy Standard

Diely 695/795/Mark IV HD Hi-Boy Standard

Položka	Uťahovací moment
1	4,5 - 5,0 N•m (40-45 in-lb)
2	1,0 - 1,2 N•m (9-11 in-lb)
3	22,6 - 25,9 N•m (200 - 230 in-lb)
4	21,4 - 23,7 N•m (190 - 210 in-lb)
5	2,4 - 3,1 N•m (22 - 28 in-lb)
6	33,8 - 40,6 N•m (25 - 30 ft-lb)
7	94,9 - 108,4 N•m (70 - 80 ft-lb)
8	14,6 - 16,9 N•m (130 - 150 in-lb)
9	7,3 - 9,6 N•m (65-85 in-lb)

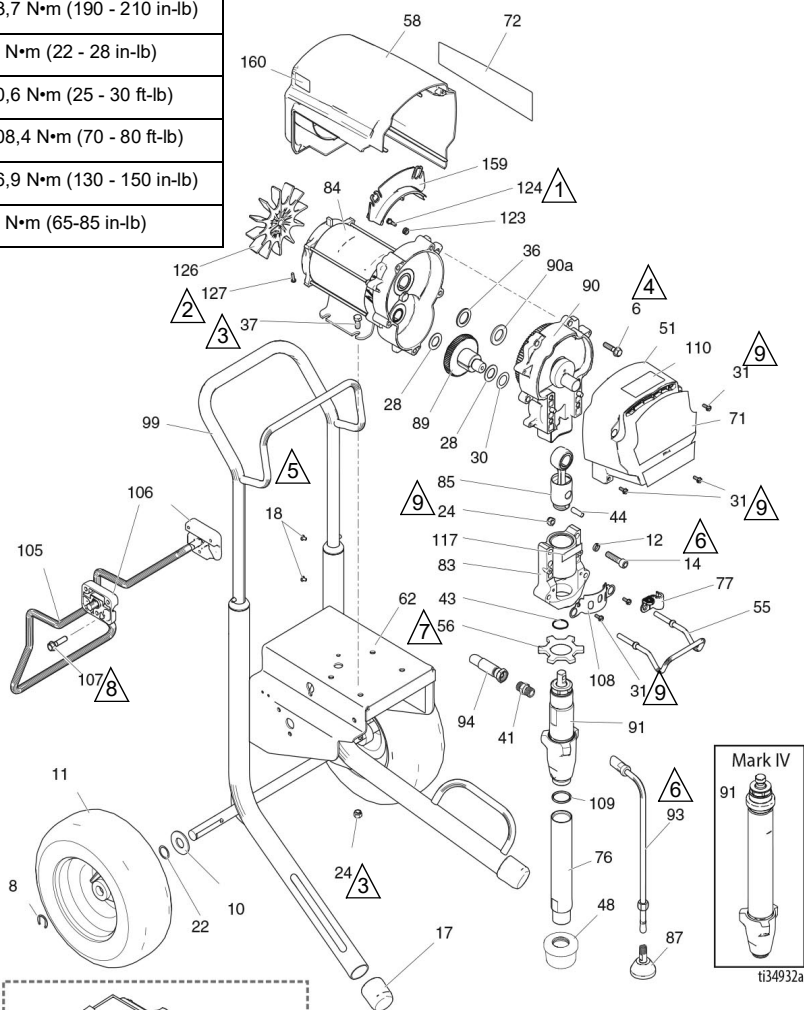

Diely 695/795/Mark IV HD Hi-Boy Standard

Zoznam dielov 695/795/Mark IV HD Hi-Boy Standard









Položka	Diel	Popis	Množstvo	Položka	Diel	Popis	Množstvo
6	15C753	SKRUTKA, strojová, torx, šesťhranná	5	84		MOTOR, elektrický; <i>obsahuje aj 106, 127</i>	1
8	15E891	SVORKA, upevňovacia	2	257185		695/Mark IV 230 V	
10	156306	PODLOŽKA, plochá	2	257186		795/Mark IV 120 V	
11*	119420	KOLESO, pneumatické	2	85	241008	TYČ, spojovacia; <i>obsahuje aj 43</i>	1
12	106115	PODLOŽKA, poistná, pružinová	4	87	241920	DEFLEKTOR, závitový	1
14	17E788	SKRUTKA, s hlavou s vnútorným šesťhranom	4	89	287289	PREVOD, kombinácia; <i>obsahuje 28, 30</i>	1
17	15C871	UZÁVER, podperový	2	90		TELESO, pohon; <i>obsahuje 6, 36, 90a</i>	1
18	109032	SKRUTKA, strojová, kuželová hlava	4	287283		695/Mark IV 230 V	
22	116038	PODLOŽKA, s vlnovou pružinou	2	287284		795/Mark IV 120 V	
24	111040	MATICA, šesťhranná, prírubová	6	90a	107089	PODLOŽKA, s drážkou, prítlačná	1
28	114672	PODLOŽKA, prítlačná	2	91		ČERPADLO, objemové; <i>obsahuje 41, 109</i>	1
30	114699	PODLOŽKA, prítlačná	1		16Y598	695/795	
31	118444	SKRUTKA, strojová, šesťhranná hlava	6		17H828	Mark IV	
36	116191	PODLOŽKA, prítlačná	1	93	244240	HADICA, so spojkou; <i>obsahuje aj 87</i>	1
37	100057	SKRUTKA, s hlavou, šesťhranná hlava	4	94	16X904	HADICA, so spojkou, 3/8 x 19,5	1
41	196178	SPOJKA	1	99	287489	RUKOVÄŤ, vozíka	1
43	176817	PRUŽINA, poistná	1	105	16X695	VEŠIAK, stojan, vozík	1
44	176818	ČAP, s rúčkami	1	106	15C982	VAČKA, vozík	2
48	189920	SITKO, (1 - 11 1/2 NPSM)	1	107	114531	SKRUTKA, strojová, šesťhranná hlava s podložkou	4
51	24V023	KRYT, pohon, plastový, natretý; <i>obsahuje 31</i>	1	108	16X770	KRYT, tyč čerpadla	1
55	16C457	VEŠIAK, na nádobu	1	109	118494	UPCHÁVKA, tesniaci krúžok	1
56	17A257	MATICA, poistná	1	110		ŠTÍTOK, séria Standard	1
58		KRYT, motor, natretý; <i>obsahuje 123, 124</i>	1		17E924	Ultra/Mark	
	287281	695/Mark IV 230 V			17G987	Ultimate	
	287282	795/Mark IV 120 V		117	187437	ŠTÍTOK, s momentom	1
62	24Y429	RÁM, vozíka	1	123	276980	PRIECHODKA, s krytom	2
71		ŠTÍTOK, predný	1	124	119250	SKRUTKA, osadená, šesťhranná, s podložkou	2
	17E728	Ultra 695		126	15D088	VENTILÁTOR, motor	1
	17E730	Ultra 795		127	115477	SKRUTKA, strojová, nezapustená	1
	17E736	Ultimate 695		128▲		ŠTÍTOK, VÝSTRAŽNÝ (nie je vyobrazený)	1
	17E738	Ultimate 795			222385	Angličtina, francúzština, španielčina	
	17E745	Mark IV			17A134	Angličtina, čínština, kórejščina	
72		ŠTÍTOK, bočný	1		17R476	angličtina, španielčina, portugalcina	
	17E729	Ultra 695		159	278075	USMERŇOVAČ	1
	17E731	Ultra 795		160	15Y118	ŠTÍTOK, vyrobené v USA	1
	17E737	Ultimate 695					
	17E739	Ultimate 795					
	17E744	Mark IV 230 V					
	17E746	Mark IV 120 V					
76	248214	RÚRKA, sacia; <i>obsahuje 109</i>	1				
77	278204	SVORKA, pružinová	1				
83	24V026	PUZDRO, ložiska; <i>obsahuje aj 12, 14, 24, 31, 55, 77, 108, 117</i>	1				

* 253132 - SÚPRAVA, na opravu, rúrka, 11 palcov

▲ Náhradné bezpečnostné štítky, prívesky a karty sú k dispozícii bezplatne.

Diely 1095/1595/Mark V HD/Mark VII HD

Diely 1095/1595/Mark V HD/Mark VII HD Hi-Boy Standard

Položka	Uťahovací moment
	4,5 - 5,0 N•m (40-45 in-lb)
	1,0 - 1,2 N•m (9-11 in-lb)
	22,6 - 25,9 N•m (200 - 230 in-lb)
	21,4 - 23,7 N•m (190 - 210 in-lb)
	2,4 - 3,1 N•m (22 - 28 in-lb)
	33,8 - 40,6 N•m (25 - 30 ft-lb)
	94,9 - 108,4 N•m (70 - 80 ft-lb)
	14,6 - 16,9 N•m (130 - 150 in-lb)
	7,3 - 9,6 N•m (65-85 in-lb)

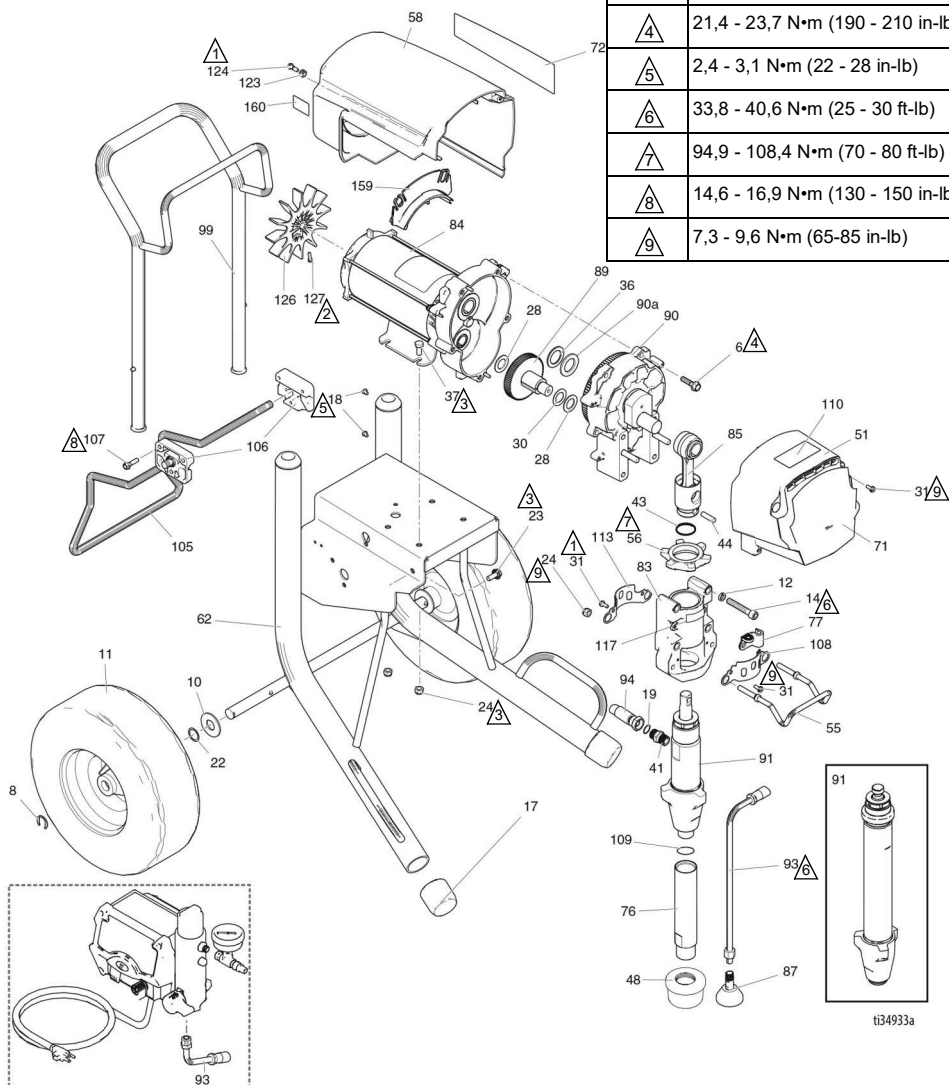

Pozrite si strany 70-72.

ti34933a

Zoznam dielov 1095/1595/Mark V HD Hi-Boy Standard

Položka	Diel	Popis	Množstvo	Položka	Diel	Popis	Množstvo
6	15C753	SKRUTKA, strojová, torx, šesťhranná	5	84		MOTOR, elektrický; <i>obsahuje 126, 127</i>	1
8	15E891	SVORKA, upevňovacia	2	257187		1095/Mark V	
10	156306	PODLOŽKA, plochá	2			230V/Mark V Japonsko	
11*	119509	KOLESO, pneumatické	2	257188		1595/Mark V 120 V/UK	
12	106115	PODLOŽKA, poistná, pružinová	4	85	24V021	TYČ, spojovacia; <i>obsahuje aj 43, 44</i>	1
14	17E789	SKRUTKA, s hlavou s vnútorným šesťhranom	4	87	241920	DEFLEKTOR, závitový	1
17	276974	UZÁVER, podperový	2	89	287290	PREVOD, kombinácia; <i>obsahuje 28, 30</i>	1
18	108795	SKRUTKA, strojová, kužeľová hlava	4	90		TELESO, pohon <i>obsahuje 6, 36, 90a</i>	1
19	102982	TESNENIE, tesniaci krúžok (Mark V/Mark VII)	1	287294		1095 110 V/120 V	
22	116038	PODLOŽKA, s vlnovou pružinou	2	287295		1095 230 V/1595/Mark V	
23	117791	SKRUTKA, s hlavou s vnútorným otvorom, prírubová hlava	2	24M417		Mark VII	
24	111040	MATICA, šesťhranná, prírubová	6	194173	90a	PODLOŽKA, s drážkou, prítlačná	1
28	114672	PODLOŽKA, prítlačná	2	91		ČERPADLO, objemové; <i>obsahuje 41, 76, 109</i>	1
30	114699	PODLOŽKA, prítlačná	1	16Y706		1095/1595	
31	118444	SKRUTKA, strojová, šesťhranná hlava	8	17H829		Mark V	
36	116192	PODLOŽKA, prítlačná	1	17H830		Mark VII	
37	100057	SKRUTKA, s hlavou, šesťhranná hlava	4	244240	93	HADICA, odtoková; <i>obsahuje aj 87</i>	1
41		SPOJOVACÍ DIEĽ, čerpadlo, rýchle odpojenie 1095/1595	1	94		HADICA, so spojkou, 3/8 x 15,75	1
	196178	1095/1595		16X904		1095/1595	
	16X834	Mark V/Mark VII		24V029		Mark V/Mark VII; <i>obsahuje 19</i>	
43	119778	PRUŽINA, poistná	1	99	24A250	RUKOVÄT, vozíka	1
44	183210	ČAP, čerpadla	1	105	16X696	VEŠIAK, stojan, vozík	1
48	189920	SITKO, (1 - 11 1/2 NPSM)	1	106	15C982	VAČKA, vozík	2
51	24V024	KRYT, pohon, plastový, natretý; <i>obsahuje položky č. 31</i>	1	107	114531	SKRUTKA, strojová, šesťhranná hlava	4
55	16C457	VEŠIAK, na nádobu	1	108	16X770	s podložkou	1
56	193031	MATICA, poistná	1	109	118494	ČERPADLO, s krytom piestnice	1
58	287282	KRYT, motor, natretý; <i>obsahuje 123, 124</i>	1	110		UPCHÁVKA, tesniaci krúžok	1
62	24Y428	RÁM, vozík 1095/1595	1	17E924		ŠTÍTOK, séria Standard	1
71		ŠTÍTOK, UltraMax	1	17G987		Ultra/Mark	
	17E732	Ultra 1095		15C762		Ultimate	
	17E734	Ultra 1595		117	187437	KRYT, tyč čerpadla	1
	17E740	Ultimate 1095		123	276980	ŠTÍTOK, s momentom	1
	17E742	Ultimate 1595		124	119250	PRIECHODKA, s krytom	2
	17E747	Mark V HD		126	15D088	SKRUTKA, osadená, šesťhranná, s podložkou	1
	17E749	Mark VII HD		127	115477	SKRUTKA, strojová, nezapustená	1
72		ŠTÍTOK, UltraMax II 1095/1595	1	128▲		ŠTÍTOK, VÝSTRAŽNÝ (nie je vyobrazený)	1
	17E733	Ultra 1095		222385		Angličtina, francúzština, španielčina	
	17E735	Ultra 1595		17A134		Angličtina, čínština, kórejtina	
	17E741	Ultimate 1095		17R476		angličtina, španielčina, portugalcina	
	17E743	Ultimate 1595		159	278075	USMERNOVAČ	1
	17E748	Mark V HD		160	15Y118	ŠTÍTOK, vyrobené v USA	1
	17E750	Mark VII HD		161	110476	SPOJOVACÍ DIEĽ, Mark VII	1
76	248215	RÚRKA, sacia; <i>obsahuje 109</i>	1				
77	278204	SVORKA, odtokové potrubie	1				
83	24V027	PUZDRO, ložiska; <i>obsahuje aj 12, 14, 24, 31, 55, 77, 108, 113, 117</i>	1				

* SÚPRAVA 253132, na opravu, rúrka, 11 palcov

▲ Náhradné bezpečnostné štítky, prívesky a karty sú k dispozícii bezplatne.

Diely Mark X HD Standard

Položka	Uťahovací moment
	4,5 - 5,0 N•m (40-45 in-lb)
	6,2 - 6,7 N•m (55-60 in-lb)
	22,6 - 25,9 N•m (200 - 230 in-lb)
	21,4 - 23,7 N•m (190 - 210 in-lb)
	2,4 - 3,1 N•m (22 - 28 in-lb)
	33,8 - 40,6 N•m (25 - 30 ft-lb)
	94,9 - 108,4 N•m (70 - 80 ft-lb)
	14,6 - 16,9 N•m (130 - 150 in-lb)
	7,3 - 9,6 N•m (65-85 in-lb)

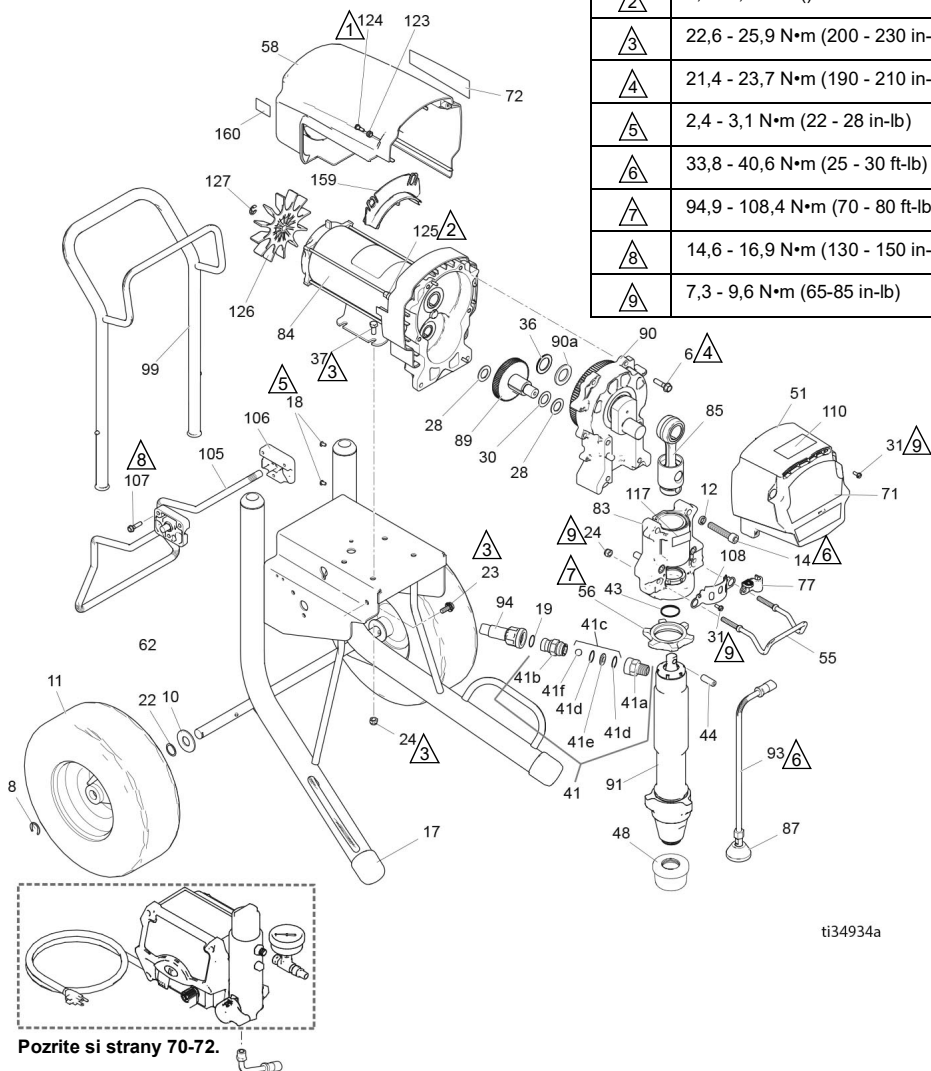

ti34934a

Pozrite si strany 70-72.

Zoznam dielov Mark X HD Standard

Položka	Diel	Popis	Množstvo	Položka	Diel	Popis	Množstvo
6	15C753	SKRUTKA, strojová, torx, šesťhranná	6	77	278204	SVORKA, odtokové potrubie	1
8	15E891	SVORKA, upevňovacia	2	83	24V028	PUZDRO, ložiska; <i>obsahuje aj 12, 14, 24, 31, 55, 77, 108, 117</i>	1
10	156306	PODLOŽKA, plochá	2	84	258909	MOTOR, elektrický; <i>obsahuje 125, 126, 127</i>	1
11*	119509	KOLESO, pneumatické	2	85	24V022	TYČ, spojovacia; <i>obsahuje aj 43, 44</i>	1
12	112600	PODLOŽKA, poistná, pružinová	4	87	241920	DEFLEKTOR, závitový	1
14	17E790	SKRUTKA, s hlavou s vnútorným šesťhranom	4	89	288035	PREVOD, kombinácia; <i>obsahuje 28, 30</i>	1
17	276974	UZÁVER, podperový	2	90	287990	TELESO, pohon; <i>obsahuje 6, 36, 90a</i>	1
18	108795	SKRUTKA, strojová, kužeľová hlava	4	90a	194173	PODLOŽKA, s drážkou, prítlačná	1
19	102982	TESNIACI KRÚŽOK	1	91	17H831	ČERPADLO, výtlačné	1
22	116038	PODLOŽKA, s vlnovou pružinou	2	93	244240	HADICA, odtoková; <i>obsahuje aj 87</i>	1
23	117791	SKRUTKA, s hlavou, prírubová hlava	2	94	24V029	HADICA, so spojkou; <i>obsahuje aj 19</i>	1
24	111040	MATICA, poistná	6	99	24A250	RUKOVÄŤ, vozíka	1
28	114672	PODLOŽKA, prítlačná	2	105	16X696	VEŠIAK, stojan, vozík	1
30	114699	PODLOŽKA, prítlačná	1	106	15C982	VAČKA, vozík	2
31	118444	SKRUTKA, strojová, šesťhranná hlava	6	107	114531	SKRUTKA, strojová, šesťhranná hlava s podložkou	4
36	116192	PODLOŽKA, prítlačná	1	108	16X770	KRYT, tyč čerpadla	1
37	100057	SKRUTKA, s hlavou, šesťhranná hlava	4	110	17E924	ŠTÍTOK, séria Standard	1
41	24U755	VENTIL, bezpečnostný spätný, rýchle odpojenie	1	117	187437	ŠTÍTOK, s momentom	1
41a	16N461	PUZDRO, sedlo, poistný ventil	1	123	276980	PRIECHODKA, s krytom	2
41b	16X837	PUZDRO, guľka, poistný ventil	1	124	119250	SKRUTKA, osadená, šesťhranná, s podložkou	3
41c	24M725	SÚPRAVA, na opravu, bezpečnostný spätný ventil; <i>obsahuje 41d, 41e, 41f</i>	1	125	15G845	ROZPERA, rovnovážna	2
41d		TESNIACI KRÚŽOK	2	126	15V577	VENTILÁTOR, motor	1
41e		SEDLO	1	127	122347	SKRUTKA, strojová, nezapustená	1
41f		GULÔČKA	1	128▲		ŠTÍTOK, VÝSTRAŽNÝ (nie je vyobrazený)	1
43	119677	PRUŽINA, poistná	1	222385		Angličtina, francúzština, španielčina	
44	19B144	ČAP, čerpadla	1	17A134		Angličtina, čínština, kórejščina	
48	189920	SITKO, (1 - 11 1/2 NPSM)	1	17R476		angličtina, španielčina, portugalcina	
51	24V025	KRYT, pohon, plastový, natretý; <i>obsahuje položky č. 31</i>	1	159	278075	USMERŇOVAČ	1
55	16C457	VEŠIAK, na nádobu	1	160	15Y118	ŠTÍTOK, vyrobené v USA	1
56	193394	MATICA, poistná	1	* SÚPRAVA 253132, na opravu, rúrka, 11 palcov			
58	287282	KRYT, motor, natretý; <i>obsahuje 123, 124</i>	1	▲ Náhradné bezpečnostné štítky, prívesky a karty sú k dispozícii bezplatne.			
62	24Y428	RÁM, vozíka	1				
71	17E751	ŠTÍTOK, Mark X, predná časť	1				
72	17E752	ŠTÍTOK, Mark X, bočná časť	1				

Diely 695/795/Mark IV HD ProContractor

Diely 695/795/Mark IV HD ProContractor

Položka	Ut'ahovací moment
	4,5 - 5,0 N•m (40-45 in-lb)
	1,0 - 1,2 N•m (9-11 in-lb)
	22,6 - 25,9 N•m (200 - 230 in-lb)
	21,4 - 23,7 N•m (190 - 210 in-lb)
	13,5 - 14,6 N•m (120-130 in-lb)
	33,8 - 40,6 N•m (25 - 30 ft-lb)
	51,5 - 56,9 N•m (38-42 ft-lb)
	14,6 - 16,9 N•m (130 - 150 in-lb)
	10,1 - 12,4 N•m (90 - 110 in-lb)
	7,3 - 9,6 N•m (65-85 in-lb)

Pozrite si stranu 68.

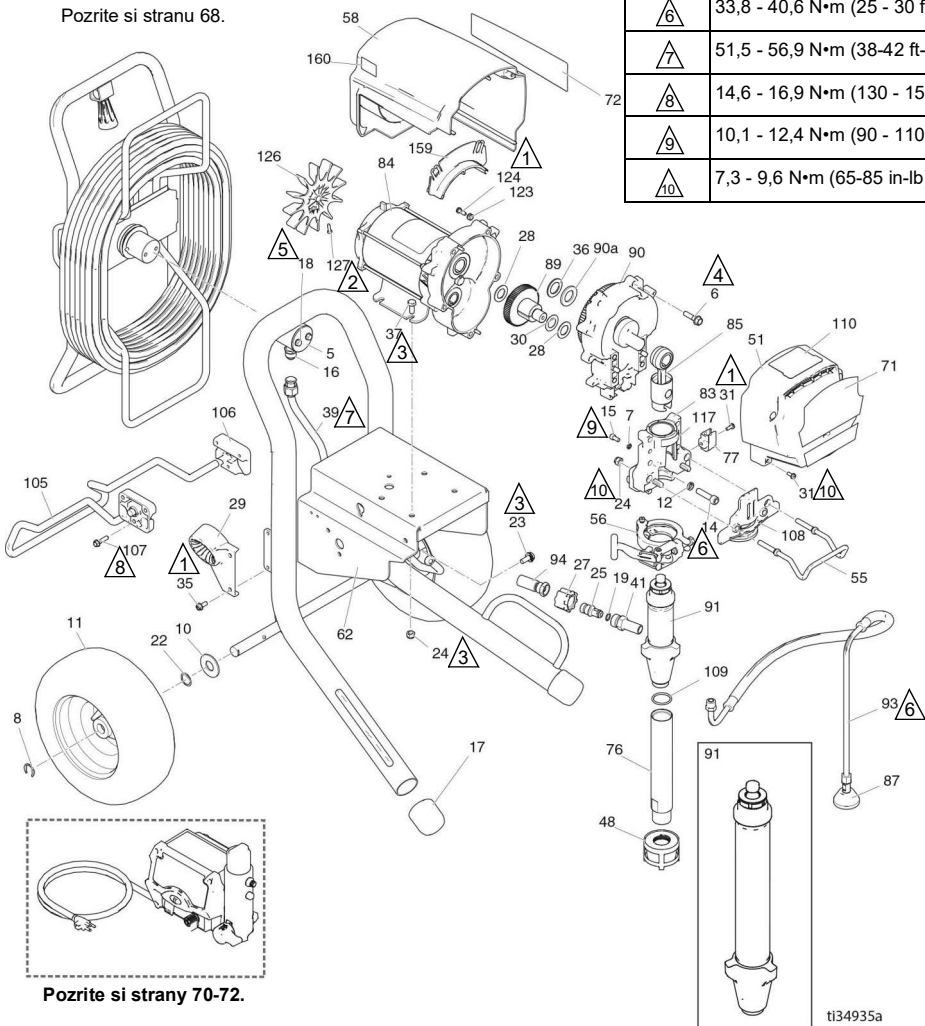

Pozrite si strany 70-72.

ti34935a











Diely 695/795/Mark IV HD ProContractor

Zoznam dielov 695/795/Mark IV HD ProContractor

Položka	Diel	Popis	Množstvo	Položka	Diel	Popis	Množstvo
5	16C975	DOSKA, otočná	1	17E729	695 Ultra		
6	15C753	SKRUTKA, strojová, šesťhranná hlava s podložkou	5	17E731	795 Ultra		
7	105510	PODLOŽKA, poistná, pružná	2	17E744	Mark IV		
8	15E891	SVORKA, upevňovacia	2	17E737	695 Ultimate		
10	156306	PODLOŽKA, plochá	2	17E739	795 Ultimate		
11	119420	KOLESO, pneumatické	2	248214	RÚRKA, sacia; <i>obsahuje 109</i>		1
12	106115	PODLOŽKA, poistná, (vysoká manžeta)	4	76	24V087	PUZDRO, ložiska; <i>obsahuje aj 7, 12, 14, 15, 24, 31, 55, 56, 77, 108, 117</i>	1
14	17E788	SKRUTKA, s hlavou, imbusová	4	84	257185	MOTOR, elektrický	1
15	101550	SKRUTKA, s hlavou, imbusová	2	85	695, Mark IV 230 V		
16	121311	SPOJOVACÍ DIEL, konektor	1	87	257186	795, Mark IV 120 V	
17	276974	UZÁVER, podperový	2	88	24V084	PIESTNICA, pripojenie	1
18	260212	SKRUTKA, šesťhranná hlava s podložkou	2	89	241920	DEFLEKTOR, závitový	1
19		UPCHÁVKA, tesniaci krúžok	1	89	287289	PREVOD, kombinácia; <i>obsahuje 28, 30</i>	1
	107505	695/795		90	287283	TELESO, pohon, M1; <i>obsahuje 6, 36, 90a</i>	1
	102982	Mark IV			287284	695, Mark IV 230 V	
22	116038	PODLOŽKA, s vinovou pružinou	2	90a	107089	795, Mark IV 120 V	
23	117791	SKRUTKA, hlava typu tri lobe	2	91	17H823	PODLOŽKA, s drážkou, prítlačná	1
24	111040	MATICA, poistná, nylon, tenký vzor	6		17H832	ČERPADLO, objemové, 695/795; <i>obsahuje 41, 109</i>	1
25	16X833	SPOJOVACÍ DIEL, QD, 695/795	1	93	244240	ČERPADLO, objemové, Mark IV	
27	120583	MATICA, ručná, 695/795	1		244240	HADICA, vypúšťacia, ultra hi-boy; <i>obsahuje položky č. 87</i>	1
28	114672	PODLOŽKA, prítlačná	2	94	16X904	HADICA, so spojkou, 3/8 x 15,75	1
29	278083	VODIACI PRVOK, hadica, platina	1		24V029	695/795	
30	114699	PODLOŽKA, prítlačná	1	105	16X904	Mark IV; <i>obsahuje 19</i>	1
31	118444	SKRUTKA, strojová, hlava s vnútorným šesťhranom a podložkou	5	106	16X697	VEŠIAK, stojan	1
35	117633	SKRUTKA, vnútorný šesťhran, hlava s podložkou	2	107	15C982	VÁČKA, vozík	2
36	116191	PODLOŽKA, oporná, 1095/795	1		114531	SKRUTKA, strojová, šesťhranná hlava s podložkou	4
37	100057	SKRUTKA, s hlavou, šesťhranná hlava	4	108	16X228	DOSKA, predná, 3900 PC11	1
39	24V095	RÚRKA, tvarovaná, ultra, platina	1	109	118494	UPCHÁVKA, tesniaci krúžok	1
41		SPOJKA	1	110	17E925	ŠTÍTOK, séria ProContractor	1
	16Y579	695/795			17G988	Ultra/Mark	
	16X834	Mark IV		117	187437	Ultimate	
48	15V573	ŠITKO (1 - 11 1/2 npsm)	1	123	276980	ŠTÍTOK, s momentom	1
51	24V023	KRYT, pohon, plastový, natretý; <i>obsahuje 31</i>	1	124	119250	PRIECHODKA, s krytom	2
55	16C457	VEŠIAK, na nádobu	1	126	15D088	SKRUTKA, osadená	2
56	16X322	SVORKA, čerpadlo	1	127	15D088	VENTILÁTOR, motor	1
58		KRYT, motor, natretý; <i>obsahuje 123, 124</i>	1	128▲	115477	SKRUTKA, strojová, nezapustená hlava torx	1
	287281	695, Mark IV 230 V			222385	ŠTÍTOK, VYŠTRAŽNÝ (nie je vyrobený)	1
	287282	795, Mark IV 120 V			17A134	Angličtina, francúzština, španielčina	
62	24Y427	RAM, platina, 695/795	1		17R476	Angličtina, čínština, kórejtina	
71		ŠTÍTOK, značka, predný	1		159	angličtina, španielčina, portugalcina	
	17E728	695 Ultra		159	278075	DRŽIAK, kábel	1
	17E730	795 Ultra		160	15Y118	ŠTÍTOK, vyrobené v USA	1
	17E736	695 Ultimate					
	17E738	795 Ultimate					
	17E745	Mark IV					
72		ŠTÍTOK, značka, bočný	1				

▲ Náhradné bezpečnostné štítky, privesky a karty sú k dispozícii bezplatne.

Diely 1095/1595/Mark V HD/Mark VII HD ProContractor

Položka	Uťahovací moment
	4,5 - 5,0 N•m (40-45 in-lb)
	1,0 - 1,2 N•m (9-11 in-lb)
	22,6 - 25,9 N•m (200 - 230 in-lb)
	21,4 - 23,7 N•m (190 - 210 in-lb)
	13,5 - 14,6 N•m (120-130 in-lb)
	33,8 - 40,6 N•m (25 - 30 ft-lb)
	51,5 - 56,9 N•m (38-42 ft-lb)
	14,6 - 16,9 N•m (130 - 150 in-lb)
	10,1 - 12,4 N•m (90 - 110 in-lb)
	7,3 - 9,6 N•m (65-85 in-lb)

Pozrite si stranu 68.

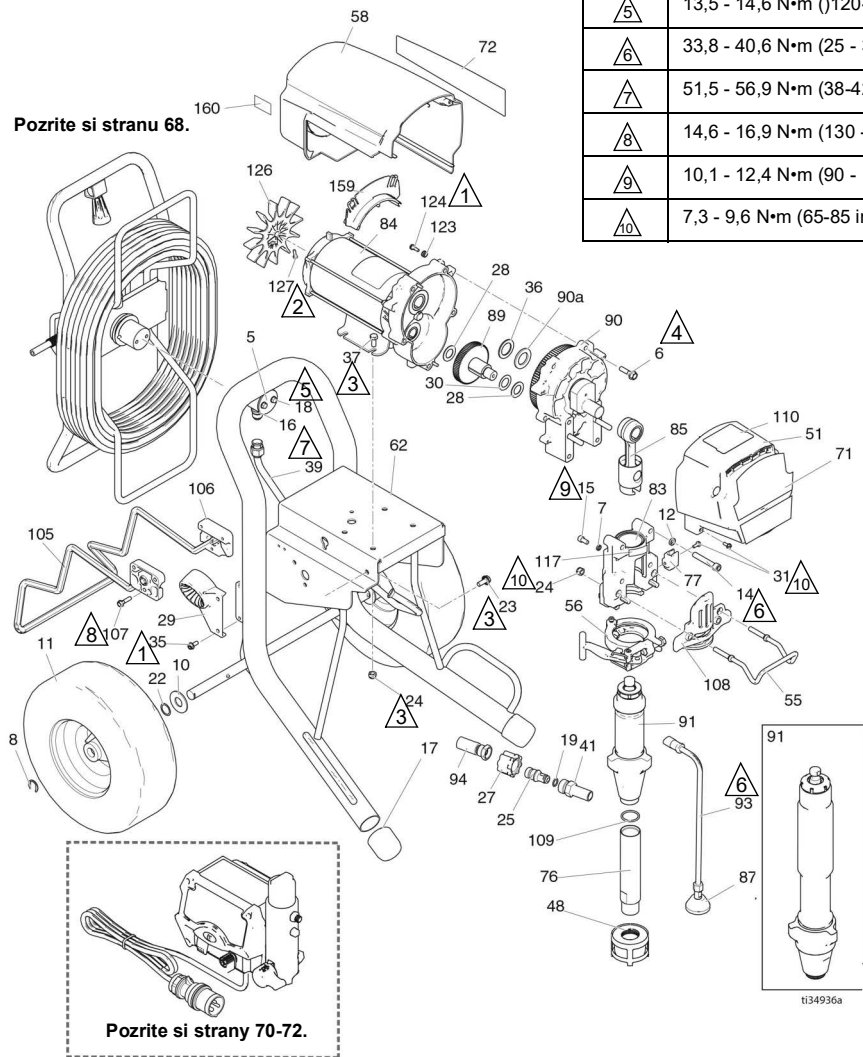

Zoznam dielov 1095/1595/Mark V HD/Mark VII HD ProContractor

Položka	Diel	Popis	Množstvo	Položka	Diel	Popis	Množstvo
5	16C975	DOSKA, otočná	1	17E735	1595 Ultra		
6	15C753	SKRUTKA, strojová, šesťhranná hlava s podložkou	5	17E748	Mark V		
7	105510	PODLOŽKA, poistná	2	17E741	1095 Ultimate		
8	15E891	SVORKA, upevňovacia	2	17E743	1595 Ultimate		
10	156306	PODLOŽKA, plochá	2	17E750	Mark VII		
11	119509	KOLESO, pneumatické	2	248215	RŮRKA, sacia; <i>obsahuje 109</i>		1
12	106115	PODLOŽKA, poistná, (vysoká manžeta)	4	77	16X203	SVORKA, odtokové potrubie	1
14	17E789	SKRUTKA, s hlavou s vnútorným otvorom	4	83	24V088	PUZDRO, ložiska; <i>obsahuje aj 7, 12, 14, 15, 24, 31, 55, 56, 77, 108, 117</i>	1
15	101550	SKRUTKA, s hlavou, imbusová	2	84		MOTOR, elektrický; <i>obsahuje aj 126, 127</i>	1
16	121311	SPOJOVACÍ DIEĽ, konektor	1	257187	1095/Mark V 230V/ Mark V Japonsko		
17	276974	UZÁVER, podperový	2	257188	1595/Mark V 120 V/UK Mark V/Mark VII		
18	260212	SKRUTKA, šesťhranná hlava s podložkou	2	85	24V085	PIESTNICA, pripojenie	1
19		UPCHÁVKA, tesniaci krúžok	1	87	241920	DEFLEKTOR, závitový	1
	107505	1095/1595		89	287290	PREVOD, kombinácia; <i>obsahuje 28, 30</i>	1
	102982	Mark V/Mark VII		90		TELESO, pohon	1
22	116038	PODLOŽKA, s vlnovou pružinou	2	287294	1095 120V/Mark V Japonský	<i>obsahuje 6, 36, 90a</i>	
23	117791	SKRUTKA, hlava typu tri lobe	2	287295	1095 230 V/1595/Mark V		
24	111040	MATICA, poistná, vložka	6	24M417	Mark VII		
25	16X833	SPOJOVACÍ DIEĽ, rýchle odpojenie, (len 1095/1595)	1	90a	194173	PODLOŽKA, s drážkou, prítláčná	1
27	120583	MATICA, ručná, (len 1095/1595)	1	91		ČERPADLO, objemové; <i>obsahuje 41, 76, 109</i>	1
28	114672	PODLOŽKA, prítláčná	2	17H824	17H824	Modely 1095/1595	
29	278083	VODIACI PRVOK, hadica, ultra platina	1	17H834	17H834	Mark VII	
	24M197	VODIACI PRVOK, hadica, Mark VII	1	17H833	17H833	Modely Mark V	
30	114699	PODLOŽKA, prítláčná	1	93	244240	HADICA, odtoková; <i>obsahuje aj 87</i>	1
31	118444	SKRUTKA, strojová, hlava s vnútorným šesťhranom a podložkou	5	94		HADICA, so spojkou, 3/8 x 15,75	1
35	117633	SKRUTKA, vnútorný šesťhran, hlava s podložkou	2	105	16X904	1095/1595	
36	116192	PODLOŽKA, oporná, 1595	1	106	24V029	Mark V; <i>obsahuje 19</i>	
37	100057	SKRUTKA, s hlavou, šesťhranná hlava	4	107	16X698	VEŠIAK, stojan, vozík	1
39	24J081	RŮRKA, tvarovaná, ultra, platina	1	108	15C982	VAČKA, vozík	2
41		SPOJOVACÍ DIEĽ, čerpadlo, QD	1	109	114531	SKRUTKA, strojová, šesťhranná hlava s podložkou	4
	16Y579	1095/1595		110		DOSKA, predná, 5900 PCI	
48	16X834	Mark V/Mark VII		117	17E925	UPCHÁVKA, tesniaci krúžok	
51	15V573	SITKO (1 - 11 1/2 npsm)	1	118	17C988	ŠTÍTOK, séria ProContractor	
	24V024	KRYT, pohon, plastový, natretý; <i>obsahuje 31</i>	1	119	17E925	Ultra/Mark Ultimate	
55	16C457	VEŠIAK, na nádobu	1	120	17C988	Ultimate	
56	16X324	SVORKA, čerpadlo, veľká	1	121	187437	ŠTÍTOK, s momentom	1
58	287282	KRYT, motor, natretý; <i>obsahuje 123, 124</i>	1	122	276980	PRIECHODKA, s krytom	2
62	24Y426	RAM, platina, 1095/Mark V	1	123	119250	SKRUTKA, osadená	3
71		ŠTÍTOK, značka, predný	1	124	15D088	VENTILÁTOR, motor	3
	17E732	1095 Ultra		125	15477	SKRUTKA, strojová, nezapustená hlava torx	1
	17E734	1595 Ultra		126		ŠTÍTOK, VYŠTRAŽNÝ (nie je vyobrazený)	1
	17E747	Mark V		127		Angličtina, francúzština, španielčina	
	17E740	1095 Ultimate		128▲	222385	Angličtina, francúzština, španielčina, čínština, kórejščina	
	17E742	1595 Ultimate			17A134	angličtina, španielčina, portugalčina	
	17E749	Mark VII		159	278075	DRŽIAK, kábel	1
72		ŠTÍTOK, značka, bočný	1	160	15Y118	ŠTÍTOK, vyrobené v USA	1
	17E733	1095 Ultra					

▲ Náhradné bezpečnostné štítky, privesky a karty sú k dispozícii bezplatne.

Zoznam dielov Mark X HD ProContractor

Položka	Diel	Popis	Množstvo	Položka	Diel	Popis	Množstvo
5	16C975	DOSKA, otočná	1	58	287282	KRYT, motor, natretý; <i>obsahuje 123, 124</i>	1
6	15C753	SKRUTKA, strojová, šesthranná hlava s podložkou	6	62	24Y426	RÁM, platina, 1095/Mark V	1
7	105510	PODLOŽKA, poistná, pružná	2	71	17E751	ŠTÍTOK, predný	1
8	15E891	SVORKA, upevňovacia	2	72	16X363	ŠTÍTOK, na pravej strane	1
10	156306	PODLOŽKA, plochá	2	77	16X203	SVORKA, odtokové potrubie	1
11	119509	KOLESO, pneumatické	2	83	24V089	TELESO, ložisko; <i>obsahuje 7, 12, 14, 15, 31, 55, 56, 77, 108, 117, 180</i>	1
12	112600	PODLOŽKA, poistná, (vysoká manžeta)	4	84	258909	MOTOR, elektrický; <i>obsahuje aj 125, 126, 127</i>	1
14	17E790	SKRUTKA, s hlavou s vnútorným otvorom	4	85	24V086	PIESTNICA, pripojenie	1
15	101550	SKRUTKA, s hlavou, imbusová	2	87	241920	DEFLEKTOR, závitový	1
16	121311	SPOJOVACÍ DIEL, konektor	1	89	288035	PREVOD, kombinácia; <i>obsahuje 28, 30</i>	1
17	276974	UZÁVER, podperový	2	90	287990	TELESO, pohon; <i>obsahuje 6, 36, 90a</i>	1
18	260212	SKRUTKA, šesthranná hlava s podložkou	2	90a	194173	PODLOŽKA, s drážkou, prítlačná	1
19	102982	TESNIACI KRÚŽOK	1	91	17H835	ČERPADLO, objemové	1
22	116038	PODLOŽKA, s vlnovou pružinou	2	93	244240	HADICA, odtoková; <i>obsahuje aj 87</i>	1
23	117791	SKRUTKA, s hlavou, typ tri lobe	2	94	24V029	SÚPRAVA, hadica, so spojkou, 1/2 palca; <i>obsahuje 19</i>	1
24	111040	MATICA, poistná, vložka	4	105	16X698	VEŠIAK, stojan, vozík	1
28	114672	PODLOŽKA, prítlačná	2	106	15C982	VAČKA, vozík	2
29	24M197	VODIACI PRVOK, hadica, ultra platina	1	107	114531	SKRUTKA, strojová, šesthranná hlava s podložkou	4
30	114699	PODLOŽKA, prítlačná	1	108	16X209	DOSKA, predná, PCII, 7900	1
31	118444	SKRUTKA, strojová, hlava s vnútorným šesthranom a podložkou	5	110	17E925	ŠTÍTOK, séria ProContractor	1
35	117633	SKRUTKA, vnútorný šesthran, hlava s podložkou	2	117	187437	ŠTÍTOK, s momentom	1
36	116192	PODLOŽKA, oporná, 1595	1	123	276980	PRIECHODKA, s krytom	2
37	100057	SKRUTKA, s hlavou, šesthranná hlava	4	124	119250	SKRUTKA, osadená	3
39	16M441	RÚRKA, tvarovaná, ultra, platina	1	125	15G845	ROZPERA, rovnovážna	2
41	24U755	SPOJKA	1	126	15V577	VENTILÁTOR, motor	1
41a	16N461	PUZDRO, sedlo, poistný ventil	1	127	122347	PRSTENEC, upevňovací	1
41b	16X837	PUZDRO, guľka, poistný ventil	1	128▲		ŠTÍTOK, VÝSTRAŽNÝ (nie je vyobrazený)	1
41c	24M725	SÚPRAVA, na opravu, bezpečnostný spätný ventil; <i>obsahuje 41d, 41e, 41f</i>	1	222385		Angličtina, francúzština, španielčina	
41d		TESNIACI KRÚŽOK	1	17A134		Angličtina, čínština, korejčina	
41e		SEDLO	1	17R476		angličtina, španielčina, portugalčina	
41f		GULŔOČKA	1	159	278075	DRŽIAK, kábel	1
48	15V573	SITKO (1 - 11 1/2 npsm)	1	160	15Y118	ŠTÍTOK, vyrobené v USA	1
51	24V025	KRYT, pohon, plastový, natretý; <i>obsahuje 31</i>	1	180	112746	MATICA, poistná, tenký vzor	2
55	16C457	VEŠIAK, na nádobu	1	▲ Náhradné bezpečnostné štítky, prívesky a karty sú k dispozícii bezplatne.			
56	16X324	SVORKA, čerpadlo, veľká	1				

Diely 1095/1595/Mark V HD/Mark VII HD

Diely 1095/1595/Mark V HD/Mark VII HD IronMan

Položka	Uťahovací moment
	4,5 - 5,0 N•m (40-45 in-lb)
	1,0 - 1,2 N•m (9-11 in-lb)
	22,6 - 25,9 N•m (200 - 230 in-lb)
	21,4 - 23,7 N•m (190 - 210 in-lb)
	10,1 - 12,4 N•m (90 - 110 in-lb)
	33,8 - 40,6 N•m (25 - 30 ft-lb)
	7,3 - 9,6 N•m (65-85 in-lb)

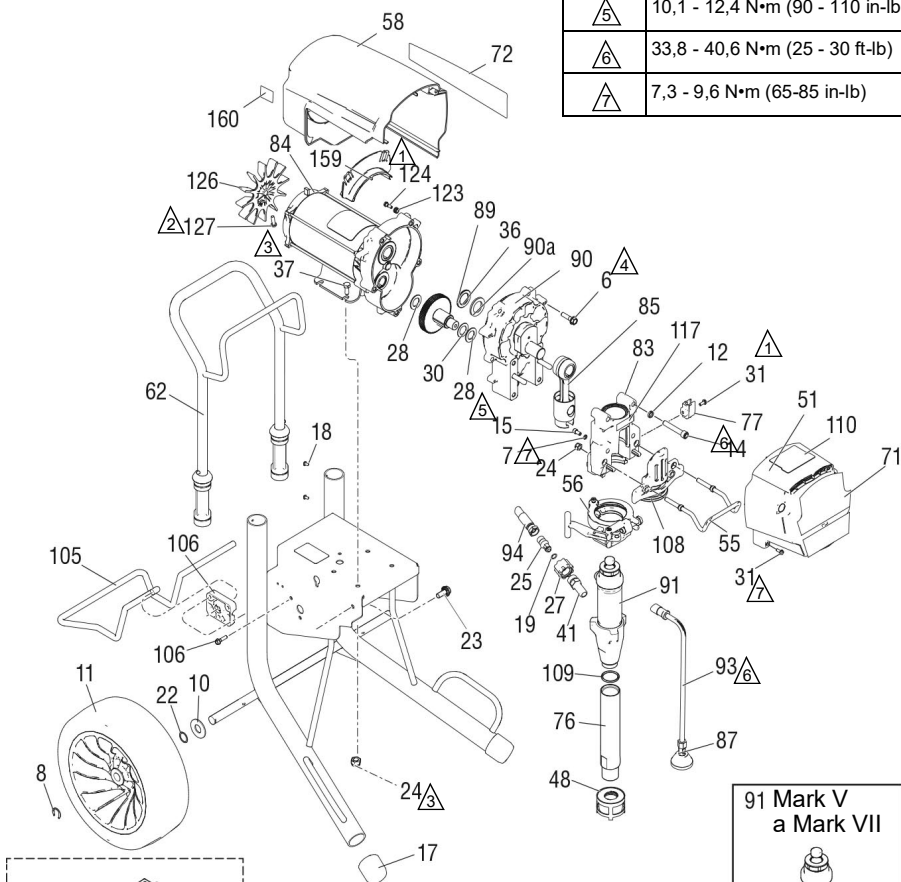

Pozrite si strany 70-72.

ti34938a

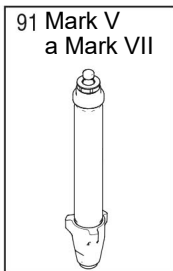

91 Mark V
a Mark VII

1095/1595/Mark V HD/Mark VII HD IronMan

Položka	Diel	Popis	Množstvo	Položka	Diel	Popis	Množstvo	
6	15C753	SKRUTKA, strojová, torx, šesťhranná	5	76	17E750	Mark VII		
7	105510	PODLOŽKA, poistná, pružná	2		248215	RÚRKA, sacia; <i>obsahuje 109</i>	1	
8	15E891	SVORKA, upevňovacia	2	77	16X203	SVORKA, odtokové potrubie	1	
10	156306	PODLOŽKA, plochá	2	83	24V088	PUZDRO, ložiska; <i>obsahuje aj 7, 12, 14, 15, 24, 31, 55, 56, 77, 108, 117</i>	1	
11	17E687	KOLIESKO	2	84		MOTOR, elektrický; <i>obsahuje aj 126, 127</i>	1	
12	106115	PODLOŽKA, poistná, pružinová	4		257187	1095/Mark V 230 V		
14	17E789	SKRUTKA, s hlavou s vnútorným šesťhranom	4		257188	1595/Mark V 120V/Mark VII		
15	101550	SKRUTKA, s hlavou, imbusová	2	85	24V085	PIESTNICA, pripojenie	1	
17	276974	UZÁVER, podperový	2	87	241920	DEFLEKTOR, závitový	1	
19		UPCHÁVKA, tesniaci krúžok	1	89	287290	PREVOD, kombinácia; <i>obsahuje 28, 30</i>	1	
	107505	1095/1595		90		TELESO, pohon <i>obsahuje 6, 36, 90a</i>	1	
	102982	Mark V/Mark VII			24M417	Mark VII		
22	116038	PODLOŽKA, s vlnovou pružinou	2		287294	1095 120 V		
23	117791	SKRUTKA, s hlavou s vnútorným otvorom, prírubová hlava	2		287295	1095 230 V/1595/Mark V		
24	111040	MATICA, poistná, vložka	6	90a	194173	PODLOŽKA, s drážkou, prítlačná	1	
25	16X833	SPOJOVACÍ DIEL, QD, 3/8 npsm, 1095/1595	1	91		ČERPADLO, výtlačné	1	
27	120583	MATICA, ručná, 1095/1595	6		17H826	1095/1595; <i>obsahuje 41, 109</i>		
28	114672	PODLOŽKA, prítlačná	2		17H836	Mark V; <i>obsahuje 41</i>		
30	114699	PODLOŽKA, prítlačná	1		17H892	Mark VII		
31	118444	SKRUTKA, strojová, šesťhranná hlava	8	93	244240	HADICA, odtoková; <i>obsahuje aj 87</i>	1	
36	116192	PODLOŽKA, prítlačná	1	94		HADICA, so spojkou, 3/8 x 15,75	1	
37	100057	SKRUTKA, s hlavou, šesťhranná hlava	4		16X904	1095/1595		
41		SPOJOVACÍ DIEL, čerpadlo, QD	1		24V029	Mark V/Mark VII; <i>obsahuje 19</i>		
	16Y579	1095/1595		108	16X385	DOSKA, predná, 5900, PCII		
	16X834	Mark V/Mark VII		109	118494	UPCHÁVKA, tesniaci krúžok	1	
48	15V573	SITKO, (1 - 11 1/2 NPSM)	1	110		ŠTÍTOK, séria IronMan	1	
51	24V024	KRYT, pohon, plastový, natretý; <i>obsahuje položky č. 31</i>	1		17E926	Ultra/Mark		
55	16C457	VEŠIAK, na nádobu	1		17G989	Ultimate		
56	16X324	SVORKA, čerpadlo, veľká	1	117	187437	ŠTÍTOK, s momentom	1	
58	287282	KRYT, motor, natretý; <i>obsahuje 123, 124</i>	1	123	276980	PRIECHODKA, s krytom	2	
62	24Y428	RÁM, vozík 1095/1595	1	124	119250	SKRUTKA, osadená, šesťhranná, s podložkou	3	
71		ŠTÍTOK, UltraMax	1	126	15D088	VENTILÁTOR, motor	1	
	17E732	Ultra 1095		127	115477	SKRUTKA, strojová, nezapustená	1	
	17E734	Ultra 1595		128▲		ŠTÍTOK, VÝSTRAŽNÝ (nie je vyobrazený)	1	
	17E740	Ultimate 1095		222385		Angličtina, francúzština, španielčina		
	17E742	Ultimate 1595			17A134	Angličtina, čínština, kórejščina		
	17E747	Mark V			17R476	angličtina, španielčina, portugalcina		
72	17E749	Mark VII			159	278075	DRŽIAK, kábel	1
		ŠTÍTOK, UltraMax II, 1095/1595	1		160	15Y118	ŠTÍTOK, vyrobené v USA	1
	17E733	Ultra 1095						
	17E735	Ultra 1595						
	17E741	Ultimate 1095						
	17E743	Ultimate 1595						
	17E748	Mark V						

▲ Náhradné bezpečnostné štítky, prívesky a karty sú k dispozícii bezplatne.

Diely Mark X HD IronMan

Položka	Uťahovací moment
	4,5 - 5,0 N•m (40-45 in-lb)
	6,2 - 6,7 N•m (55-60 in-lb)
	22,6 - 25,9 N•m (200 - 230 in-lb)
	21,4 - 23,7 N•m (190 - 210 in-lb)
	2,4 - 3,1 N•m (22 - 28 in-lb)
	33,8 - 40,6 N•m (25 - 30 ft-lb)
	14,6 - 16,9 N•m (130 - 150 in-lb)
	10,1 - 12,4 N•m (90 - 110 in-lb)
	7,3 - 9,6 N•m (65-85 in-lb)

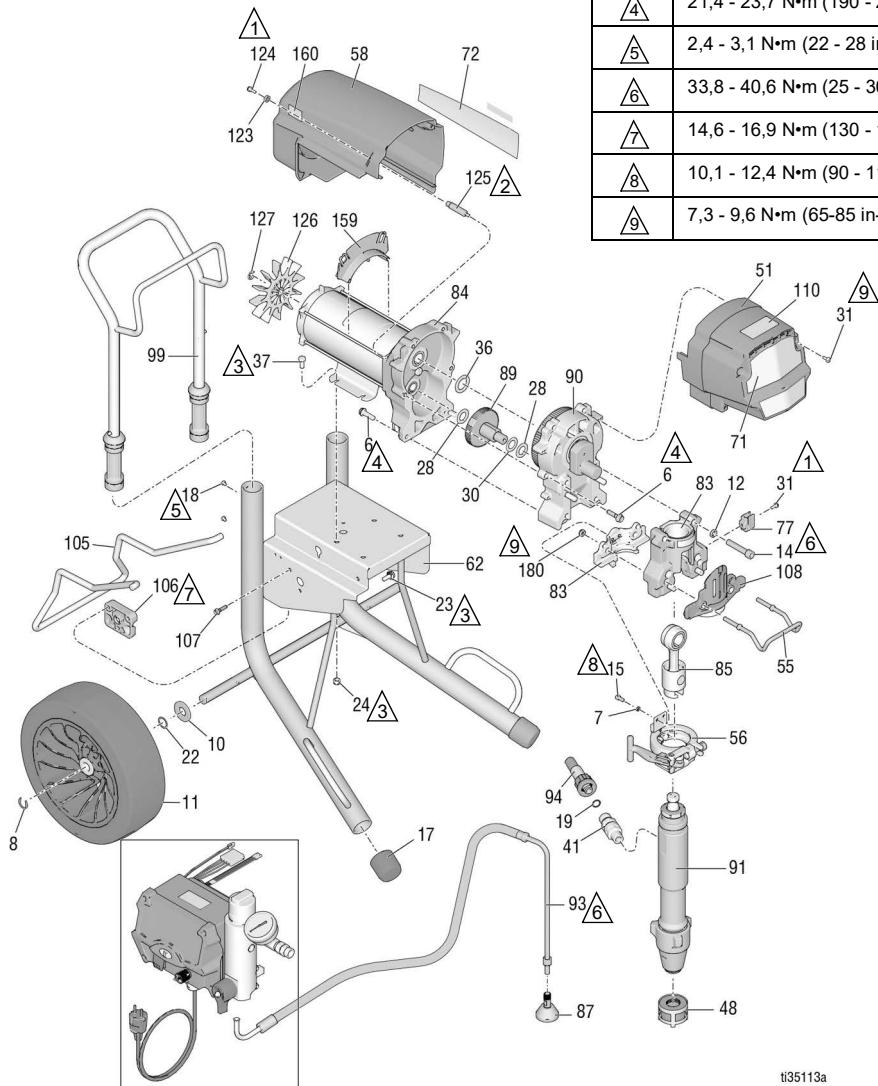

Pozrite si strany 70-72.





t135113a

Zoznam dielov Mark X HD IronMan

Položka	Diel	Popis	Množstvo	Položka	Diel	Popis	Množstvo
6	15C753	SKRUTKA, strojová, torx, šesťhranná	6	83	24V089	PUZDRO, ložiska; <i>obsahuje aj 7, 12, 14, 15, 31, 55, 56, 77, 108, 117, 180</i>	1
7	105510	PODLOŽKA, poistná, pružná	2	84	258909	MOTOR, elektrický; <i>obsahuje aj 125, 126, 127</i>	1
8	15E891	SVORKA, upevňovacia	2	85	24V086	PIESTNICA, pripojenie	1
10	156306	PODLOŽKA, plochá	2	87	241920	DEFLEKTOR, závitový	1
11	17E687	KOLIESKO	2	89	288035	OZUBENÁ ZOSTAVA, kombinovaná; <i>obsahuje aj 28, 30</i>	1
12	112600	PODLOŽKA, poistná, pružná	4	90	287990	PUZDRO, pohon; <i>obsahuje 6, 36, 90a</i>	1
14	17E790	SKRUTKA, s hlavou s vnútorným šesťhranom	4	91	17H837	ČERPADLO, výtláčné	1
15	101550	SKRUTKA, s hlavou, imbusová	2	93	244240	HADICA, odtoková; <i>obsahuje aj 87</i>	1
17	276974	UZÁVER, podperový	2	94	24V029	SÚPRAVA, hadica, so spojkou, 1/2 palca; <i>obsahuje 19</i>	1
18	108795	SKRUTKA, kužeľová hlava	4	99	24A250	RUKOVÄŤ, vozíka	1
19	102982	UPCHÁVKA, tesniaci krúžok	1	105	16X696	VEŠIAK, stojan, vozík	1
22	116038	PODLOŽKA, s vlnovou pružinou	2	106	15C982	VAČKA, vozík	2
23	117791	SKRUTKA, s hlavou s vnútorným otvorom, prírubová hlava	2	107	114531	SKRUTKA, strojová, šesťhranná hlava s podložkou	4
24	111040	MATICA, poistná, vložka	4	108	16X209	DOSKA, predná, PCII, 7900	1
28	114672	PODLOŽKA, pritlačná	2	110	17E926	ŠTÍTOK, séria IronMan	1
30	114699	PODLOŽKA, pritlačná	1	123	276980	PRIECHODKA, s krytom	2
31	118444	SKRUTKA, strojová, hlava s vnútorným šesťhranom a podložkou	5	124	119250	SKRUTKA, osadená, šesťhranná, s podložkou	3
36	116192	PODLOŽKA, pritlačná	1	125	15G845	ROZPERA, rovnovážna	2
37	100057	SKRUTKA, s hlavou, šesťhranná hlava	4	126	15V577	VENTILÁTOR, motor	1
41	24U755	SPOJOVACÍ DIEL, čerpadlo, QD	1	127	122347	PRSTENEC, upevňovací	1
48	15V573	SITKO, (1 - 11 1/2 NPSM)	1	128▲		ŠTÍTOK, VÝSTRAŽNÝ (nie je vyobrazený)	1
51	24V025	KRYT, pohon, plastový, natretý; <i>obsahuje 31</i>	1	222385		Angličtina, francúzština, španielčina	
55	16C457	VEŠIAK, na nádobu	1	17A134		Angličtina, čínština, kórejščina	
56	16X324	SVORKA, čerpadlo, veľká	1	17R476		angličtina, španielčina, portugalcina	
58	287282	TIENENIE, motor, natretý; <i>obsahuje 123, 124</i>	1	159	278075	DRŽIAK, kábel	1
62	24Y428	RÁM, vozíka	1	160	15Y118	ŠTÍTOK, vyrobené v USA	1
71	17E751	ŠTÍTOK, predný	1	180	112746	MATICA, poistná, tenký vzor	2
72	17E752	ŠTÍTOK, bočný	1				
77	16X203	SVORKA, odtokové potrubie	1				

▲ Náhradné bezpečnostné štítky, prívesky a karty sú k dispozícii bezplatne.

ProContractor QuikReel

Položka	Uťahovací moment
	14,6 - 16,9 N•m (130 - 150 in-lb)
	33,8 - 47,4 N•m (25-35 ft-lb)
	13,5 - 14,6 N•m (120-130 in-lb)
	51,5 - 56,9 N•m (38-42 ft-lb)

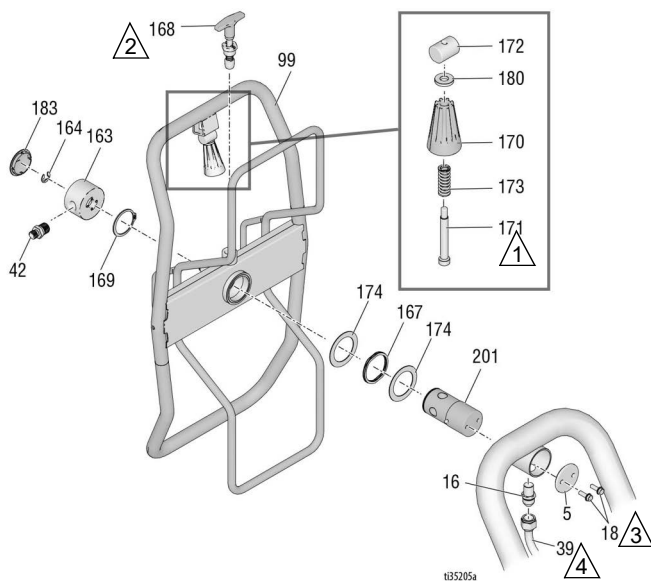

Zoznam dielov QuikReel

Položka	Diel	Popis	Množstvo	Položka	Diel	Popis	Množstvo
5	16C975	DOSKA, otočné upevnenie	1	163	24B248	UZÁVER, otočný, kompletný	1
16	121311	SPOJOVACÍ DIEĽ, konektor, NPT x JIC	1	164	122347	PRSTENEC, upevňovací, externý	1
18	260212	SKRUTKA, šesťhranná hlava s podložkou	2	167	122534	PRUŽINA, vlnová	1
39		RÚRKA, tvarovaná, ultra, platina	1	168	24E400	KOLÍK, vysúvací, poistný	1
	24V095	Modely 695/795		169	122524	PRSTENEC, upevňovací, externý	1
	24J081	Modely 1095/Mark V		170	278085	RUKOVÄŤ, otočná	1
	16M441	Mark X		171	122518	KOLÍK	1
42		ADAPTÉR	1	172	15X618	MATICA, kolík	1
	164672	695/795/1095/1595		173	122542	PRUŽINA	1
	196178	Mark IV/Mark V		174	122607	PODLOŽKA, plochá	2
	159239	Mark VII/Mark X		180	122669	PODLOŽKA	1
99	24B691	CIEVKA, hadicová, ultra	1	183	122787	UZÁVER	1
				201	24E016	RÚRKA, cievka s hadicou, otočná	1

Striekacia pištoľ a hadica

Modely 695-1595

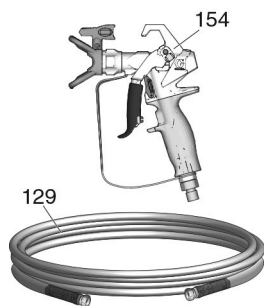

t34939b

Modely Mark IV-Mark VII

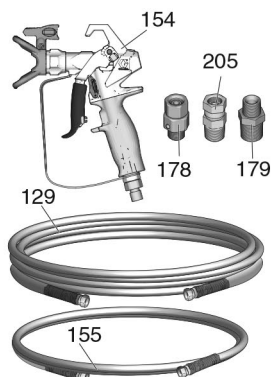

Modely Mark X

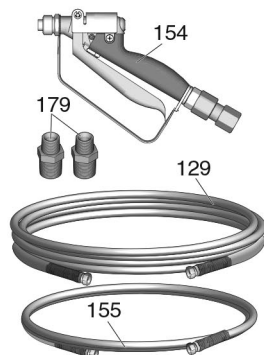

Zoznam dielov striekacej pištole a hadice

Položka	Diel	Popis	Množstvo	Položka	Diel	Popis	Množstvo
129		HADICA, so spojkou	1	826291		695/795/1095/1595 Ultimate	
	240794	Ultra, 1/4" x 50'		241705		Mark V/Mark VII	
	826079	Ultimate, 1/4" x 50'		246468		Mark IV	
	245225	Mark IV/Mark V, 3/8" x 50'		245820		Mark X	
	278499	Mark VII/Mark X, 1/2" x 50'		155		HADICA, krátka	1
154		STRIEKACIA PIŠTOĽ	1	241735		Mark IV/Mark V, 1/4" x 3'	
	17Y042	Ultra, Severná Amerika		191239		Mark VII/Mark V, 3/8" x 11'	
	17Y043	Ultra, Severná Amerika		178		OTOČNÝ PRVOK	1
	17Y044	Ultra, Ázia		179		PUZDRO	1
	26D846	Ultra, Ázia		110476		Mark IV/Mark V	1
	17Y043	Ultra, Európa		159239		Mark VII	1
	826252	695/795/1095/1595 Ultimate		159239		Mark X	2
				205		ADAPTÉR (len Mark VII)	1

Filter

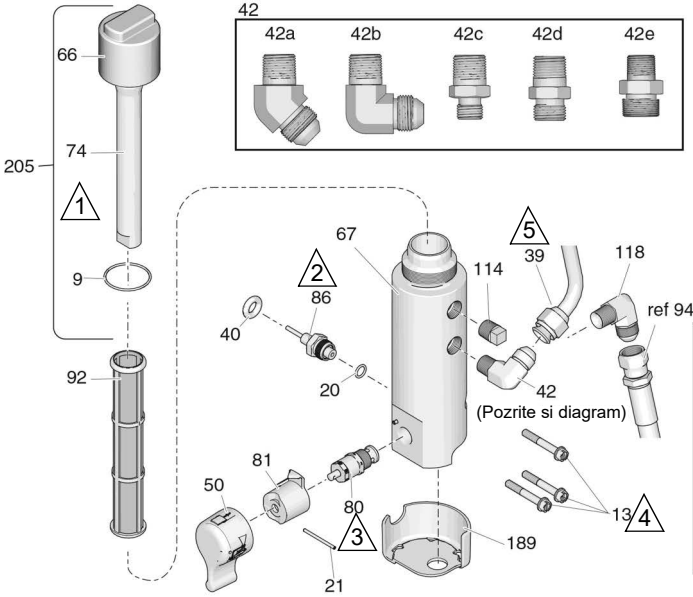

Položka	Utahovací moment
△1	10,1 - 12,4 N•m (90 - 110 in-lb)
△2	47,4 - 61,0 N•m (35 - 45 ft-lb)
△3	21,4 - 23,7 N•m (190 - 210 in-lb)
△4	11,2 - 13,5 N•m (100 - 120 in-lb)
△5	51,5 - 56,9 N•m (38-42 ft-lb)
△6	1,6 - 2,8 N•m (15-25 in-lb)
△7	41,2 - 43,5 N•m (365-385 in-lb)

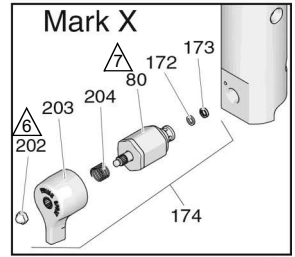

t122913d

Zoznam dielov filtra

Položka	Diel	Popis	Množstvo	Položka	Diel	Popis	Množstvo
9	117285	UPCHÁVKA, tesniaci krúžok	1	86	243222	PREVODNÍK, regulácia tlaku; <i>obsahuje 20</i>	1
13	16U013	SKRUTKA, s hlavou s vnútorným otvorom	3	92		FILTER, kvapalinový	1
20	111457	UPCHÁVKA, tesniaci krúžok	1		244071	30 ôk	
21	15C972	ČAP, so žliabkom	1		244067	60 ôk, originálne vybavenie	
39		RÚRKA, tvarovaná	1		244068	100 ôk	
	24V095	Modely 695/795			244069	200 ôk	
	24J081	Modely 1095/Mark V		114	104813	ZÁTKA, potrubná, 3/8	1
	16M441	Mark X		118	125926	TVAROVKA, koleno	1
40	121889	PRIECHODKA, prevodník	1	172	193709	SEDLO, ventil	1
42		SPOJKA		173	193710	TESNENIE, sedlo, ventil	1
42a	122533	1095/1595/Mark V/ Mark VII (séria ProContractor)	1	174	245103	SÚPRAVA, na opravu, ventil, Mark X; <i>obsahuje 80, 172, 173, 202, 203, 204</i>	1
42b	125926	695/795/Mark IV/Mark X (séria ProContractor)	1	189	17A197	CHRÁNIČ, základňa, filter (séria ProContractor/ IronMan)	
42c	164672	695/795/1095/1595 (séria Standard a IronMan)	1	202	116424	MATICA, Mark X	1
42d	196178	Mark IV/Mark V (séria Standard a IronMan)	1	203	15G563	RUKOVÄŤ, ventil, Mark X	1
42e	183285	Mark VII/Mark X (séria Standard a IronMan)	1	204	114708	PRUŽINA, tlačná, Mark X	1
50		SÚPRAVA, rukoväť; <i>obsahuje 21, 81</i>	1	205	287285	SÚPRAVA, na opravu, uzáver, filter <i>obsahuje 9, 66, 74</i>	
	24E234	Séria Standard		206	115523	MERADLO, tlak (nie je zobrazené)	1
66	17E680	UZÁVER, filter	1	207		SPOJOVACÍ DIEĽ, tvar T, výkyvný (nie je zobrazený)	
67	16T543	PODSTAVEC, filtra	1	119783	695/795/1095/1595		1
74	15C766	TRUBICA, difúzna	1	127518	Mark IV, Mark V, Mark VII, Mark X		1
80	24B156	VENTIL, plniaci, HD	1	208		SPOJOVACÍ DIEĽ (nie je zobrazený)	
	287879	VENTIL, napúšťací, Mark X	1		162453	695/795/1095/1595	1
81		ZÁKLADŇA, ventil	1		196178	Mark IV, Mark V	1
	24A382	Séria Standard			183285	Mark VII, Mark X	1

Zoznam dielov ovládacej skrine

Položka	Diel	Popis	Množstvo	Položka	Diel	Popis	Množstvo
23	117791	SKRUTKA, s hlavou, prírubová hlava	2	75f		India	
26	114391	SKRUTKA, uzemňovacia	1	17N232	695/795/1095/ Mark IV/Mark V		1
32	115522	SKRUTKA, strojová, kuželová hlava (séria ProContractor/IronMan)	3	82	256219	POTENCIOMETER, zostava	1
33	116752	SPÍNAČ, kolískový, zapnutie/vypnutie	1	88	16Y496	DISPLEJ <i>KRYT, ovládanie</i>	1
34	15D527	SPÍNAČ, kolískový, Mark X	1	96	17H886	S displejom; <i>obsahuje 32, 38, 63, 65, 68, 88, 196</i>	1
	116167	REGULÁTOR, potenciometra	1	17H887	Bez displeja; <i>obsahuje 38, 63, 68, 196</i>		
38	16V095	SKRUTKA, č. 10, Taptite	4	115	15C973	TESNENIE	1
52*		OVLÁDANIE, doska s batériou <i>obsahuje 23, 26, 60, 131, 142, 144</i>	1	131	16T482	NIT, s polguľovou hlavou UPEVNŮVACÍ PRVOK, zasúvací	2
	25N545	120 V modely		137			1
	25N546	240 V modely		195551	695/795/1095/ Mark IV/Mark V		
59▲		ŠTÍTOK, výstražný	1	121249	Modely Mark VII/Mark X SPÍNAČ/ZÁSTRČKA		
	16T784	Severná Amerika	1	16T483	695/795/1095/ Mark IV/Mark X, Severná Amerika (zástrčka)		1
	15G596	Európa	1	126029	Modely Mark VII/Mark X (10/16 A)		1
	16Y762	ANZ/Kórea	1	120059	1595/Mark V 120 V (15/20 A)		
	16Y761	Japonsko	1	143	15G935	KONEKTOR, elektrický (1595/Mark V)	1
60	26A970	Hindčina / Indonézsky	1	144	SVORKA NA ODLAHCENIE KÁBLA		
	16T541	PREPOJOVACÍ VODIČ	1	16T546	Medzinárodné modely 695/795/1095/ Mark IV/Mark V		1
63	17E725	ŠTÍTOK, kryt radiacej skrine, ultra (s displejom)	1	16T547	695/795/1095/Mark V, domáce modely		1
	17E726	ŠTÍTOK, kryt radiacej skrine, ultra (bez displeja)	1	16T547	695/795/1095,japonské m odely		1
65	17E724	ŠTÍTOK, veko, Ultra (s displejom)	1	16T544	Medzinárodné modely Mark VII/Mark X		1
68	17E723	ŠTÍTOK, riadenie	1	116171	1595/Mark V/Mark X, modely určené pre Severnú Ameriku		1
	16Y786	ŠTÍTOK, riadenie (séria Standard)	1	116171	Japonské modely Mark V		1
75		KÁBEL, napájanie		145	117745	PUZDRO, uvoľnenie napnutia (Mark VII/Mark X, medzinárodné modely)	1
	17E804	120 V modely, 695, 795, 1095, Mark IV	1	148	24V030	SÚPRAVA, na opravu, cievka; <i>obsahuje 150</i>	1
	17E804	Japonské modely 695, 795, 1095	1	150	16U215	SKRUTKA, strojová, plochá hlava	1
	17E805	120 V modely, 1595, Mark V	1	151	25N516	DOSKA, filtra	
	17E805	Japonské modely, Mark V	1	25N516	230 V medzinárodné modely		1
	17E806	Mark X NEMA L6-30	1	25N517	110V medzinárodné modely		1
	17E807	Modely 120 V CSA, 1595, Mark V	1	25N518	Medzinárodné modely Mark X		1
	17E808	EU CEE 7/7	1	220	17Y277	VODIACI PRVOK, svetlo, BlueLink	1
	17E809	Mark VII EU CEE 7/7	1				
	17E810	Mark X EU CEE 7/7	1				
	17E811	Viacžilový kábel pre EÚ - EU Multicord	1				
	17E812	Mark VII Multicord	1				
	17E813	Mark X Multicord	1				
	17E814	Spojené kráľovstvo	1				
75b		Čína/Austrália					
	242005	695/795/1095/ Mark IV/Mark V	1				
	17A242	Mark X	1				
75c		Ľaliano/Dánsko/ Švajčiarsko					
	287121	695/795/1095/ Mark IV/Mark V	1				
	253103	Modely Mark VII/Mark X	1				
75d	242001	EU CEE 7/7	1				
75e	244285	Japonsko	1				

* Použite batériu CR2032

▲ Náhradné bezpečnostné štítky, prívesky a karty sú k dispozícii bezplatne.

Schémy zapojenia

Modely 695-1595/Mark IV HD- V HD 120 V

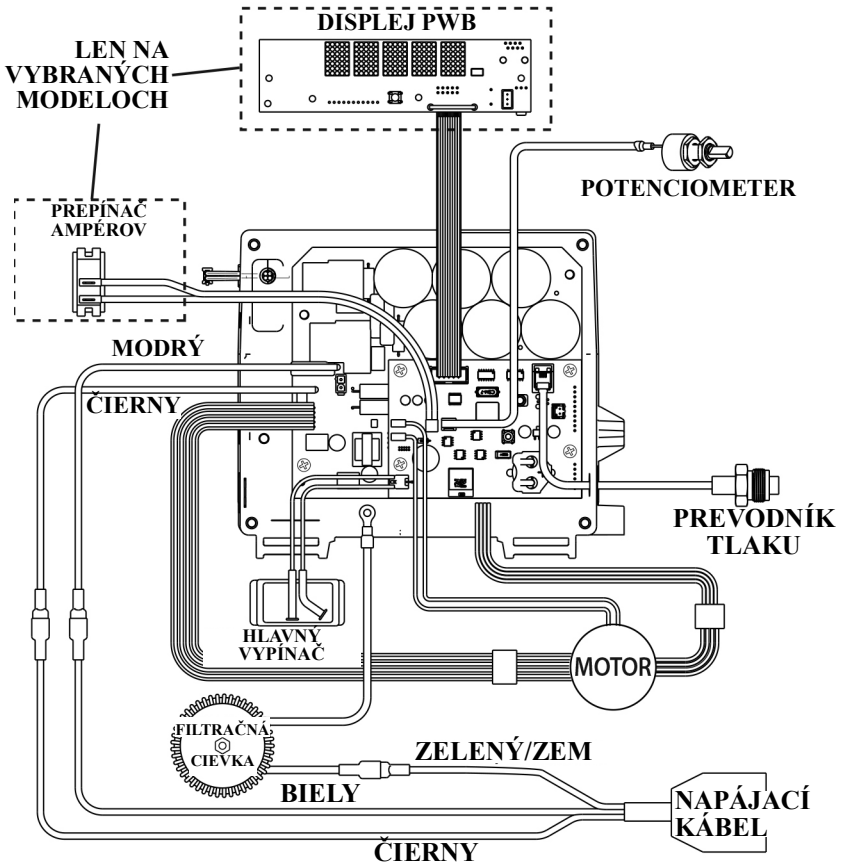

t34657a

Modely 695-1095/Mark IV HD-VII HD 110 V/230 V

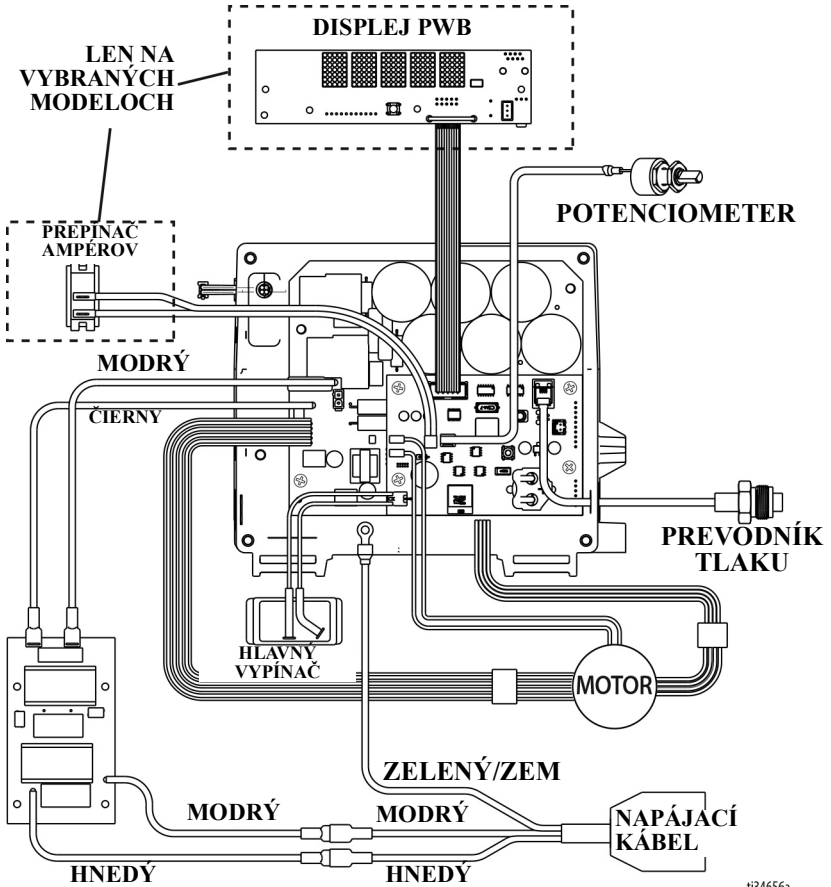

Mark X HD (Severná Amerika)

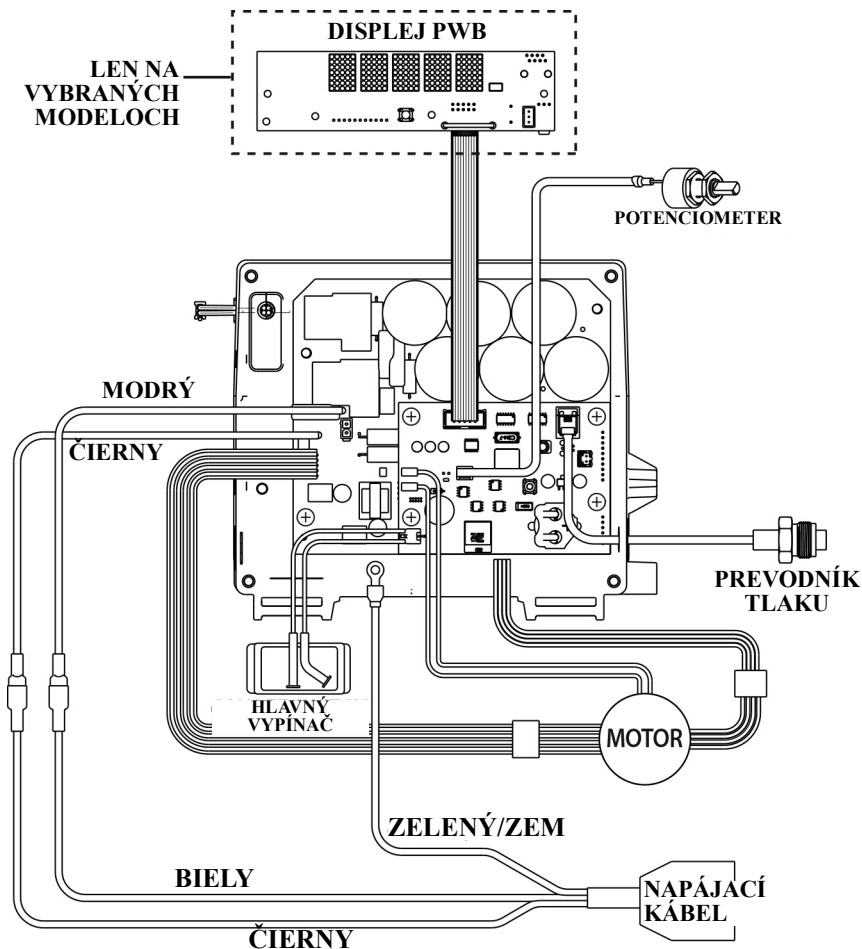

t34564a

Mark X HD (medzinárodný model)

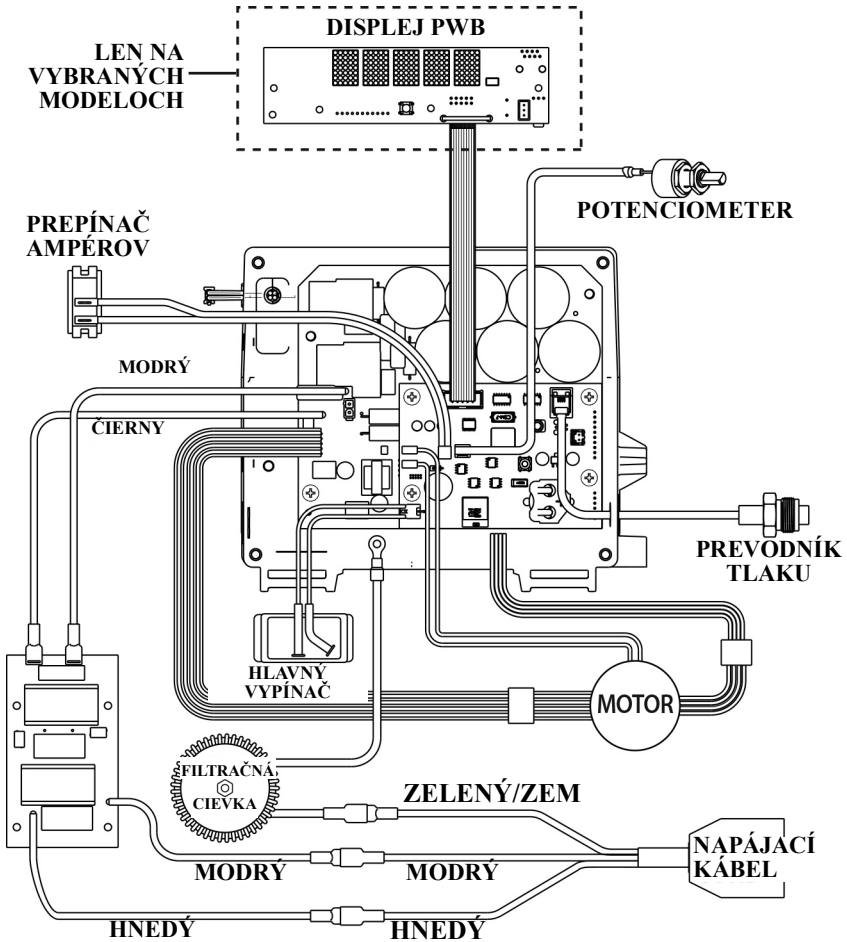

t34565a

Technické údaje

Striekacie zariadenia 695		
	USA	Metrické
Striekacie zariadenie		
Maximálny výkon	0,95 galónu za minútu	3,6 l/min.
Maximálna veľkosť hrotu	0,031	0,031
Odtok kvapaliny npsm	1/4 palca	1/4 palca
Cykly	226 na galón	60 na liter
Minimálny výkon generátora	5000 W	5000 W
120 V, A, Hz	15, 50/60	
230 V, A, Hz	10, 50/60	
Rozmery		
Hmotnosť:		
Séria Standard Lo-Boy	94 lb	43 kg
Štandardná séria Hi-Boy	93 lb	42 kg
Séria ProContractor	103 lb	47 kg
Výška:		
Séria Standard Lo-Boy	27,5 palca	69,9 cm
Séria Standard Hi-Boy	28,5 palca (Rukoväť dole) 38,75 palca (Rukoväť hore)	72,4 cm (Rukoväť dole) 98,4 cm (Rukoväť hore)
Séria ProContractor	39 palcov	99 cm
Dĺžka:		
Séria Standard Lo-Boy	37 palcov	94 cm
Štandardná séria Hi-Boy	26 palcov	66 cm
Séria ProContractor	29,5 palca	75 cm
Šírka:		
	22,5 palca	57,2 cm
Mokrú časť		
	pozinkovaná a ponikovaná uhlíková oceľ, nylon, nehrdzavejúca oceľ, PTFE, acetál, koža, UHMWPE, hliník, wolfrámový karbid, PEEK, mosadz	
*Úroveň hluku:		
Hladina akustického výkonu	91 dBA*	91 dBA*
Akustický tlak	82 dBA*	82 dBA*
	*podľa ISO 3744; merané pri 3,1 stopy	*podľa ISO 3744; merané pri 1 m

Striekacie zariadenia 795

	USA	Metrické
Striekacie zariadenie		
Maximálny výkon	1,1 galónu za minútu	4,2 l/min.
Maximálna veľkosť hrotu	0,033	0,033
Odtok kvapaliny npsm	1/4 palca	1/4 palca
Cykly	195 na galón	52 na liter
Minimálny výkon generátora	5000 W	5000 W
120 V, A, Hz	15, 50/60	
230 V, A, Hz	10, 50/60	
Rozmery		
Hmotnosť:		
Séria Standard Lo-Boy	98 lb	45 kg
Štandardná séria Hi-Boy	97 lb	44 kg
Séria ProContractor	107 lb	49 kg
Výška:		
Séria Standard Lo-Boy	27,5 palca	69,9 cm
Séria Standard Hi-Boy	28,5 palca (Rukoväť dole) 38,75 palca (Rukoväť hore)	72,4 cm (Rukoväť dole) 98,4 cm (Rukoväť hore)
Séria ProContractor	39 palcov	99 cm
Dĺžka:		
Štandardná séria Lo-Boy	37 palcov	94 cm
Štandardná séria Hi-Boy	26 palcov	66 cm
Séria ProContractor	29,5 palca	75 cm
Šírka:	22,5 palca	57,2 cm
Mokrú časť:		
Mokrú časť	pozinkovaná a poniklovaná uhlíková oceľ, nylon, nehrdzavejúca oceľ, PTFE, acetál, koža, UHMWPE, hliník, wolfrámový karbid, PEEK, mosadz	
*Úroveň hluku:		
Hladina akustického výkonu	91 dBA*	91 dBA*
Akustický tlak	82 dBA*	82 dBA*
	*podľa ISO 3744; merané pri 3,1 stopy	*podľa ISO 3744; merané pri 1 m

Striekacie zariadenia 1095

	USA	Metrické
Striekacie zariadenie		
Maximálny výkon	1,2 galónu za minútu	4,5 l/min.
Maximálna veľkosť hrotu	0,035	0,035
Odtok kvapaliny npsm	1/4 palca	1/4 palca
Cykly	123 na galón	33 na liter
Minimálny výkon generátora	5000 W	5000 W
120 V, A, Hz	15, 50/60	
230 V, A, Hz	10, 50/60	
Rozmery		
Hmotnosť:		
Štandardná séria	116 lb	53 kg
Séria ProContractor	131 lb	59 kg
Séria IronMan	120 lb	54 kg
Výška:		
Séria Standard a IronMan	29,5 palca (Rukoväť dole) 38,5 palca (Rukoväť hore)	74,9 cm (Rukoväť dole) 97,8 cm (Rukoväť hore)
Séria ProContractor	39 palcov	99 cm
Dĺžka:		
Séria Standard a IronMan	26 palcov	66 cm
Séria ProContractor	28 palcov	71 cm
Šírka:		
	24 palcov	61 cm
Mokrú časť		
Mokrú časť	pozinkovaná a poniklovaná uhlíková oceľ, nylon, nehrdzavejúca oceľ, PTFE, acetál, koža, UHMWPE, hliník, wolfrámový karbid, PEEK, mosadz	
*Úroveň hluku:		
Hladina akustického výkonu	91 dBA*	91 dBA*
Akustický tlak	82 dBA*	82 dBA*
	*podľa ISO 3744; merané pri 3,1 stopy	*podľa ISO 3744; merané pri 1 m

Striekacie zariadenia 1595

	USA	Metrické
Striekacie zariadenie		
Maximálny výkon	1,35 galónov za minútu	5,1 l/min
Maximálna veľkosť hrotu	0,039	0,039
Odtok kvapaliny npsm	1/4 palca	1/4 palca
Cykly	110 na galón	29 na liter
Minimálny výkon generátora	5000 W	5000 W
120 V, A, Hz	20, 50/60	
Rozmery		
Hmotnosť:		
Štandardná séria	124 lb	56 kg
Séria ProContractor	138 lb	63 kg
Séria IronMan	128 lb	28 kg
Výška:		
Séria Standard a IronMan	29,5 palca (Rukoväť dole) 38,5 palca (Rukoväť hore)	74,9 cm (Rukoväť dole) 97,8 cm (Rukoväť hore)
Séria ProContractor	39 palcov	99 cm
Dĺžka:		
Séria Standard a IronMan	26 palcov	66 cm
Séria ProContractor	28 palcov	71 cm
Šírka:		
Séria Standard a IronMan	24 palcov	61 cm
Séria ProContractor	24 palcov	61 cm
Mokrú časť:		
Mokrú časť	pozinkovaná a poniklovaná uhlíková oceľ, nylon, nehrdzavejúca oceľ, PTFE, acetál, koža, UHMWPE, hliník, wolfrámový karbid, PEEK, mosadz	
*Úroveň hluku:		
Hladina akustického výkonu	91 dBA*	91 dBA*
Akustický tlak	82 dBA*	82 dBA*
	*podľa ISO 3744; merané pri 3,1 stopy	*podľa ISO 3744; merané pri 1 m

Striekacie zariadenia Mark IV HD

	USA	Metrické
Striekacie zariadenie		
Maximálny výkon	1,1 galónu za minútu	4,2 l/min.
Maximálna veľkosť hrotu		
Severoamerické modely	0,033	0,033
Medzinárodné modely	0,031	0,031
Odtok kvapaliny npsm	3/8 palca	3/8 palca
Cykly	195 na galón	52 na liter
Minimálny výkon generátora	5000 W	5000 W
120 V, A, Hz	15, 50/60	
230 V, A, Hz	10, 50/60	
Rozmery		
Hmotnosť:		
Štandardná séria	101 lb	46 kg
Séria ProContractor	109 lb	49 kg
Výška:		
Štandardná séria	28,5 palca (Rukoväť dole) 38,75 palca (Rukoväť hore)	72,4 cm (Rukoväť dole) 98,4 cm (Rukoväť hore)
Séria ProContractor	39 palcov	99 cm
Dĺžka:		
Štandardná séria	26 palcov	66 cm
Séria ProContractor	29,5 palca	75 cm
Šírka:	22,5 palca	57,2 cm
<p>Mokrú časť</p> <p>pozinkovaná a poniklovaná uhlíková oceľ, nylon, nehrdzavejúca oceľ, PTFE, acetál, koža, UHMWPE, hliník, wolfrámový karbid, PEEK, mosadz</p>		
*Úroveň hluku:		
Hladina akustického výkonu	91 dBA*	91 dBA*
Akustický tlak	82 dBA*	82 dBA*
	*podľa ISO 3744; merané pri 3,1 stopy	*podľa ISO 3744; merané pri 1 m

Striekacie zariadenia Mark V HD

	USA	Metrické
Striekacie zariadenie		
Maximálny výkon	1,35 galónov za minútu	5,1 l/min
Maximálna veľkosť hrotu		
Severoamerické modely a modely pre Spojené kráľovstvo	0,039	0,039
Medzinárodné modely	0,035	0,035
Odtok kvapaliny npsm	3/8 palca	3/8 palca
Cykly	110 na galón	29 na liter
Minimálny výkon generátora	5000 W	5000 W
120 V, A, Hz	20, 50/60	
230 V, A, Hz	10, 50/60	
Rozmery		
Hmotnosť:		
Štandardná séria	125 lb	57 kg
Séria ProContractor	141 lb	64 kg
Séria IronMan	129 lb	59 kg
Výška:		
Séria Standard a IronMan	29,5 palca (Rukoväť dole) 38,5 palca (Rukoväť hore)	74,9 cm (Rukoväť dole) 97,8 cm (Rukoväť hore)
Séria ProContractor	39 palcov	99 cm
Dĺžka:		
Séria Standard a IronMan	26 palcov	66 cm
Séria ProContractor	28 palcov	71 cm
Šírka:	24 palcov	61 cm
Mokrú časť		
	pozinkovaná a poniklovaná uhlíková oceľ, nylon, nehrdzavejúca oceľ, PTFE, acetál, koža, UHMWPE, hliník, wolfrámový karbid, PEEK, mosadz	
*Úroveň hluku:		
Hladina akustického výkonu	91 dBA*	91 dBA*
Akustický tlak	82 dBA*	82 dBA*
	*podľa ISO 3744; merané pri 3,1 stopy	*podľa ISO 3744; merané pri 1 m

Striekacie zariadenia Mark VII HD

	USA	Metrické
Striekacie zariadenie		
Maximálny výkon	1,58 galónov za minútu	6,0 l/min
Maximálna veľkosť hrotu	0,041 palca	0,041 palca
Odtok kvapaliny npsm	1/2 palca	1/2 palca
Cykly	97 na galón	26 na liter
Minimálny výkon generátora	5000 W	5000 W
230 V, A, Hz	16, 50/60	
Rozmery		
Hmotnosť:		
Štandardná séria	132 lb	60 kg
Séria ProContractor	148 lb	67 kg
Séria IronMan	136 lb	62 kg
Výška:		
Séria Standard a IronMan	29,5 palca (Rukoväť dole) 38,5 palca (Rukoväť hore)	74,9 cm (Rukoväť dole) 97,8 cm (Rukoväť hore)
Séria ProContractor	39 palcov	99 cm
Dĺžka:		
Séria Standard a IronMan	26 palcov	66 cm
Séria ProContractor	28 palcov	71 cm
Šírka:	24 palcov	61 cm
<p>Mokrú časť</p> <p>pozinkovaná a ponikovaná uhlíková oceľ, nylon, nehrdzavejúca oceľ, PTFE, acetál, koža, UHMWPE, hliník, wolfrámový karbid, PEEK, mosadz</p>		
*Úroveň hluku:		
Hladina akustického výkonu	91 dBA*	91 dBA*
Akustický tlak	82 dBA*	82 dBA*
	*podľa ISO 3744; merané pri 3,1 stopy	*podľa ISO 3744; merané pri 1 m

Striekacie zariadenia Mark X HD

	USA	Metrické
Striekacie zariadenie		
Maximálny výkon	2,1 galónov za minútu	8,0 l/min
Maximálna veľkosť hrotu	0,045 palca	0,045 palca
Odtok kvapaliny npsm	1/2 palca	1/2 palca
Cykly	70 na galón	19 na liter
Minimálny výkon generátora	5000 W	5000 W
230 V, A, Hz	16, 50/60	
Rozmery		
Hmotnosť:		
Štandardná séria	150 lb	68 kg
Séria ProContractor	166 lb	75 kg
Séria IronMan	154 lb	70 kg
Výška:		
Séria Standard a IronMan	29,9 palca (Rukoväť dole) 40,1 palca (Rukoväť hore)	76 cm (Rukoväť dole) 102 cm (Rukoväť hore)
Séria ProContractor	39 palcov	99 cm
Dĺžka:		
Séria Standard a IronMan	26 palcov	66 cm
Séria ProContractor	30 palcov	75 cm
Šírka:		
	24 palcov	61 cm
Mokrú časť:		
Mokrú časť	pozinkovaná a poniklovaná uhlíková oceľ, nylon, nehrdzavejúca oceľ, PTFE, acetál, koža, UHMWPE, hliník, wolfrámový karbid, PEEK, mosadz	
*Úroveň hluku:		
Hladina akustického výkonu	91 dBA*	91 dBA*
Akustický tlak	82 dBA*	82 dBA*
	*podľa ISO 3744; merané pri 3,1 stopy	*podľa ISO 3744; merané pri 1 m

Všetky ochranné známky alebo registrované ochranné známky sú majetkom príslušných vlastníkov.

Zhoda

Schválenia rádiových frekvencií

Frekvencia vysielača (všetky modely):

2,4 GHz

Výkon vysielača (všetky modely): +8 dBm

POZNÁMKA: Poznámka týkajúca sa FCC/IC (všetky modely)

Obsahuje FCC ID: QOQBGM13P





Obsahuje IC: 5123A-BGM13P

Toto uzavreté zariadenie je v zhode s časťou 15 nariadení FCC a priemyselnými normami RSS Kanady oslobodenými od licencie. Prevádzka podlieha nasledujúcim dvom podmienkam: (1) toto zariadenie nesmie spôsobovať škodlivé rušenie a (2) toto zariadenie musí akceptovať akékoľvek rušenie vrátane rušenia, ktoré môže spôsobiť jeho nežiaducu činnosť.

Zmeny či úpravy, ktoré nie sú výslovne schválené stranou zodpovednou za zhodu, môžu viesť k zrušeniu oprávnenia používateľa na používanie zariadenia.

Toto zariadenie nie je chránené pred škodlivým rušením a nemôže spôsobovať rušenie v riadne autorizovaných systémoch.

Toto zariadenie má dosku BGM13P22A s homologačným kódom ANATEL 01330-19-03402.

				
			<p>R-R-CE8-AR0573A R-R-CE8-AR1050A R-R-CE8-AR1050B R-R-CE8-AR1050C R-R-CE8-AR1050D R-C-BGT-BGM13P22</p>	

Návrh zákona č. 65 štátu Kalifornia



VÝSTRAHA: Tento výrobok vás môže vystaviť pôsobeniu chemických látok, ktoré sa v štáte Kalifornia považujú za látky spôsobujúce rakovinu, vrodené poruchy alebo iné poškodenia reprodukčného zdravia. Ďalšie informácie získate na stránke www.P65Warnings.ca.gov.

Štandardná záruka spoločnosti Graco

Spoločnosť Graco zaručuje, že všetky zariadenia, ktoré vyrába, ktoré sú v tomto dokumente uvedené a ktoré nesú jej názov nemajú v čase dodania pôvodnému odberateľovi žiadne materiálové ani výrobné chyby. Spoločnosť Graco opraví alebo vymení akúkoľvek súčasť zariadenia, ktorú sama určí za pokazenú, s výnimkou všetkých špeciálnych, rozšírených alebo obmedzených záruk vydaných spoločnosťou Graco, a to po dobu dvanástich mesiacov od dátumu predaja. Táto záruka platí iba v prípade, ak sa zariadenie montuje, prevádzkuje a udržiava v súlade s písomnými odporúčaniami spoločnosti Graco.

Táto záruka sa netýka a spoločnosť Graco nebude zodpovedať za bežné opotrebovanie ani akúkoľvek funkčnú poruchu, poškodenie alebo opotrebovanie spôsobené nesprávnou inštaláciou, nesprávnym používaním, odieraním, koróziou, nedostatočnou alebo nesprávnou údržbou, nedbanlivosťou, nehodou, nedovolenou manipuláciou alebo zámenou súčastí za súčasti, ktoré nedodáva spoločnosť Graco. Spoločnosť Graco takisto nenesie zodpovednosť za poruchy, poškodenia ani opotrebovanie spôsobené nekompatibilitou zariadenia Graco s konštrukciami, príslušenstvom, zariadeniami alebo materiálmi nedodávanými spoločnosťou Graco, alebo nesprávnou konštrukciou, výrobou, montážou, používaním a údržbou konštrukcií, príslušenstva, zariadení alebo materiálov nedodávaných spoločnosťou Graco.

Podmienkou tejto záruky je vopred zaplatené odoslanie zariadenia, ktorého porucha sa reklamuje, autorizovanému predajcovi produktov od spoločnosti Graco na overenie tejto poruchy. Po overení reklamovanej poruchy spoločnosť Graco zdarma opraví alebo vymení všetky pokazené súčasti. Zariadenie sa vráti pôvodnému zákazníkovi s vopred zaplatenou dopravou. Ak kontrola zariadenia neodhalí žiadne poruchy materiálu alebo spracovania, opravy budú vykonané za primeraný poplatok, ktorý môže zahŕňať náklady na súčasti, prácu a dopravu.

TÁTO ZÁRUKA JE VÝHRADNÁ A NAHRÁDZA VŠETKY OSTATNÉ ZÁRUKY, VÝSLOVNÉ ALEBO PREDPOKLADANÉ, VRÁTANE, OKREM INÉHO, ZÁRUKY VHODNOSTI NA PREDAJ ALEBO VHODNOSTI NA KONKRÉTNY ÚČEL.

Jediným záväzkom spoločnosti Graco a jediným nápravným prostriedkom pre zákazníka v prípade akéhokoľvek porušenia záruky zostáva to, čo je uvedené vyššie. Zákazník súhlasí s tým, že nebude mať k dispozícii žiadne ďalšie nápravné prostriedky (vrátane, okrem iného, náhodných alebo následných škôd z dôvodu straty zisku, straty z neuskutočneného predaja, zranenia osôb alebo poškodenia majetku a všetkých ostatných náhodných alebo následných strát). Všetky opatrenia na nápravu porušenia záručných podmienok sa musia vykonať do dvoch (2) rokov od dátumu predaja.

SPOLOČNOSŤ GRACO NERUČÍ A VZDÁVA SA VŠETKÝCH MLČKY PREDPOKLADANÝCH ZÁRUK ZA PREDAJNOSŤ A VHODNOSŤ NA KONKRÉTNY ÚČEL POKIAL IDE O PRÍSLUŠENSTVO, ZARIADENIE, MATERIÁLY ALEBO SÚČIASTKY, KTORÉ SPOLOČNOSŤ PREDÁVA ALE NEVYRÁBA.

Na tieto položky predávané, avšak nevyrábané spoločnosťou Graco (ako napríklad elektrické motory, prepínače, hadice atď.) poskytuje (ak vôbec) záruku ich výrobcu. Spoločnosť Graco poskytne kupujúcemu primeraný pomoc pri reklamovaní akýchkoľvek porušení týchto záruk.

Spoločnosť Graco nebude v žiadnom prípade zodpovedná za nepriame, náhodné, zvláštne alebo následné škody vyplývajúce z dodania tu uvedeného zariadenia spoločnosťou Graco či z poskytnutia, fungovania alebo používania akýchkoľvek výrobkov alebo iného tovaru predávaného na tento účel, či už z dôvodu porušenia zmluvy, porušenia záruky, nedbalosti spoločnosti Graco či inak.

Informácie o spoločnosti Graco

Ak chcete získať najnovšie informácie o produktoch Graco, navštívte stránku www.graco.com.

Informácie o patentoch nájdete na stránke www.graco.com/patents.

PRI ZADÁVANÍ OBJEDNÁVKY kontaktujte svojho obchodného zástupcu spoločnosti Graco alebo zatelefonujte na číslo 1-800-690-2894, kde získate informácie o najbližšom obchodnom zástupcovi.



Všetky písomné a obrazové údaje uvedené v tomto dokumente predstavujú najnovšie informácie o produktoch dostupné v čase publikácie. Spoločnosť Graco si vyhradzuje právo kedykoľvek vykonať zmeny bez predchádzajúceho upozornenia.

Preklad pôvodného návodu. This manual contains Slovak. MM 3A6342

Sídlo spoločnosti Graco: Minneapolis

Medzinárodné pobočky: Belgicko, Čína, Japonsko, Kórea

GRACO INC. AND SUBSIDIARIES • P.O. BOX 1441 • MINNEAPOLIS MN 55440-1441 • USA

Autorské práva 2018, Graco Inc.

Všetky výrobné lokality spoločnosti Graco sú registrované podľa normy ISO 9001.

www.graco.com

Revidované vydanie G, apríl 2023