

Pulverizadores de alta pressão GMAX™ 3400, GMAX™ II 3900/5900/7900, e TexSpray 5900HD/7900HD

3A6403B
PT

**Para aplicação de pinturas e demãos arquitetónicas. Apenas para utilização profissional.
Não aprovado para utilização em locais de atmosferas explosivas na Europa.**

Pressão máxima de trabalho de 3300 psi (22,8 MPa, 228 bar)





Instruções Importantes de Segurança

Leia todas as advertências e instruções deste manual e do manual do motor a gás antes de utilizar o equipamento. Familiarize-se com os controlos e com a utilização adequada do equipamento. Guarde estas instruções.

Manuais relacionados:

Peças 3A6417
Manuais do motor Honda

	Modelo	Standard	ProContractor	Lo-Boy	Ironman
	GMAX 3400	17E825			
	GMAX II 3900	17E827		17E826	
	GMAX II 5900	17E831		17E829	
	GMAX II 5900 Convertible	17E830			
	GMAX II 7900	17E836		17E834	
	TexSpray 5900HD	17E839			
	TexSpray 7900HD	17E841			
 	GMAX 3400	17G997			
	GMAX II 3900	17G999	17E828	17G998	
	GMAX II 5900	17H810	17E832	17H808	17E833
	GMAX II 7900	17H818	17E837	17H817	17E838
	GMAX II 7900 Roof Rig				17E835
	TexSpray 5900HD	17H819	17E840		
	TexSpray 7900HD	17H820	17E842		17E843

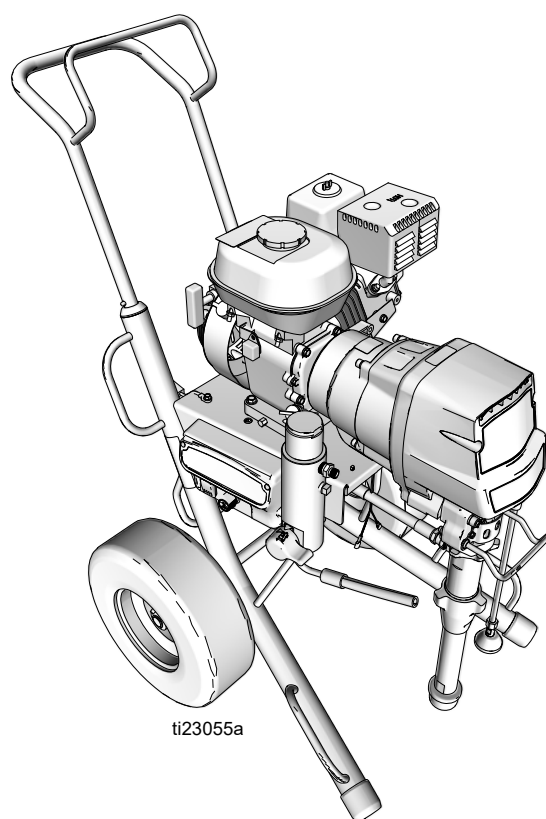

Índice

ÍAdvertência	3	QuikReel™	
Advertências do motor elétrico	4	(Apenas unidades ProContractor)	20
Advertências do motor de combustão interna ..	5	Visor LED	21
Advertências do motor elétrico/Motor		(Unidades ProContractor e Ironman)	21
de combustão interna	6	Limpeza	25
Identificação dos componentes	8	Manutenção	27
Modelos Standard (3400, 3900, 5900, 5900HD,		Resolução de problemas	28
7900, 7900HD)	8	Bomba do fluido verde constantemente	31
Modelos ProContractor (3900, 5900, 7900,		Avaria do painel de controlo	32
5900HD, 7900HD)	9	Avaria do painel de controlo (passos)	33
Modelos Ironman (5900, 7900, 7900HD)	10	Motor Elétrico do Convertible Não Funcionará .	34
Modelos Lo-Boy (3900, 5900, 7900)	11	O Motor Elétrico do Convertible Não	
Modelos Convertible (5900)	12	Funcionará (Passos)	35
Procedimento de descompressão	13	O Motor Elétrico Conversível Funciona -	
Ligação à massa	13	Não existe saída AC para o	
Procedimento de ligação à massa para		Painel de Controlo do Equipamento	36
motor de combustão interna	13	Mensagens do Visor LED	38
Ligação à terra dos baldes	14	Unidade do pinhão/induzido da	
Configuração	15	embraiagem/braçadeira	39
Apenas Modelos Convertible	16	Remoção da unidade do pinhão/induzido	
Arranque	17	da embraiagem	39
Montagem da proteção do Switch Tip™	18	Instalação	40
Pulverização	18	Remoção da braçadeira	40
Desobstrução do bico	19	Instalação da braçadeira	40
Sistema de proteção WatchDog™ (apenas		Dados técnicos	41
unidades ProContractor e Ironman)	19	Garantia Standard da Graco	45
		Informações da Graco	46

Advertência

Seguem-se advertências relativamente à preparação, utilização, ligação à terra, manutenção e reparação deste equipamento. O ponto de exclamação alerta para uma advertência geral e os símbolos de perigo referem-se aos riscos específicos dos procedimentos. Quando estes símbolos aparecerem ao longo deste manual ou nas etiquetas informativas, tenha em conta estas Advertências. Os símbolos e advertências dos produtos referidos como perigosos não abrangidos nesta secção podem aparecer ao longo deste manual, sempre que aplicáveis.

ADVERTÊNCIA



LIGAÇÃO À MASSA

O equipamento tem de ter ligação à terra. No caso de um curto-circuito elétrico, a ligação à terra reduz o risco de choque elétrico ao fornecer um cabo de escape para a corrente elétrica. Este produto está equipado com um cabo com um fio de ligação à terra, com a devida ficha de ligação à terra. A ficha deve ser ligada a uma tomada elétrica devidamente instalada e ligada à terra, de acordo com as normas e regulamentos locais.

- A instalação incorreta da ficha de ligação à terra pode resultar em risco de choque elétrico.
- Quando é necessária a reparação ou substituição do cabo ou da ficha, o fio de ligação à terra não deve ser ligado a nenhum dos terminais planos.
- O fio com o isolamento com superfície externa verde, com ou sem riscas amarelas, é o fio de ligação à terra.
- Quando as instruções de ligação à terra não são bem compreendidas ou quando há dúvidas sobre o produto ter ficado devidamente ligado à terra, deve pedir-se ajuda a um electricista ou reparador qualificado.
- A ficha fornecida não deve ser modificada; se não encaixar na tomada, deve pedir-se a um electricista qualificado que instale uma tomada adequada.
- Este produto destina-se a ser utilizado num circuito nominal de 120V e possui uma ficha de ligação à terra semelhante à ficha ilustrada na imagem abaixo.

120 V EUA



- O produto só deve ser ligado a uma tomada que tenha a mesma configuração que a ficha.
- Não utilize um adaptador com este produto.
- Cabos de extensão:
- Utilize apenas um cabo de extensão com 3 fios que tenha uma ficha de ligação à terra e um recetáculo que aceite a ficha no produto.
- Certifique-se de que o seu cabo de extensão não está danificado. Se for necessária uma extensão elétrica, use um mínimo de 12 AWG (2,5 mm²) para obter a corrente que o produto utiliza.
- Um cabo subdimensionado resulta em perda de tensão, de potência e em sobreaquecimento.

Advertências do motor elétrico

ADVERTÊNCIA



PERIGO DE INCÊNDIO E EXPLOSÃO







Os vapores inflamáveis na **zona de trabalho**, tais como os provenientes de solventes e tintas, podem inflamar-se ou explodir. Para ajudar a evitar incêndios e explosões:



- Não pinte com materiais inflamáveis ou combustíveis perto de chamas desprotegidas ou fontes de ignição, tais como cigarros, motores e equipamento elétrico.
- O fluxo de tinta ou solventes pelo equipamento poderá resultar em eletricidade estática. A eletricidade estática cria um risco de incêndio ou explosão na presença de vapores de tinta ou de solventes. Todas as peças do sistema de pintura, incluindo a bomba, conjunto do tubo flexível, pistola de pintura e objetos na área de pintura ou em redor da mesma, devem estar devidamente ligados à terra, para proteger contra descarga estática e faíscas. Utilize os tubos flexíveis condutores ou ligados à terra para equipamentos de pintura a alta pressão da Graco.
- Todos os recipientes e sistemas de recolha devem estar ligados à terra para evitar descargas de eletricidade estática. Não utilize revestimentos interiores do balde a menos que estes sejam antiestáticos ou condutivos.
- Ligue a uma tomada elétrica ligada à terra e utilize cabos de extensão ligados à terra. Não utilize um adaptador de 3 para 2.
- Não utilize uma tinta ou um solvente que contenha hidrocarboneto halogenado.
- Não pinte com líquidos inflamáveis ou combustíveis em áreas fechadas.
- Mantenha a zona de pulverização bem ventilada. Mantenha um bom fornecimento de ar fresco a circular na zona.
- O equipamento de pintura gera faíscas. Mantenha o conjunto da bomba numa área bem ventilada a pelo menos 6,1 metros (20 pés) da zona de pintura durante a pulverização, lavagem, limpeza e ações de assistência. Não pinte o conjunto da bomba.
- Não fume na área de pintura ou pinte onde existam faíscas ou uma chama acesa.
- Não ligue interruptores, motores ou produtos similares que produzam faíscas na zona de pintura.
- Mantenha a zona limpa e sem recipientes de tinta ou de solvente, panos e outros materiais inflamáveis.
- Conheça os ingredientes das tintas e dos solventes de pintura. Leia todas as folhas de dados de segurança (FDS) e os rótulos das embalagens fornecidas com as tintas e solventes. Siga as instruções de segurança do fabricante referentes às tintas e aos solventes.
- tenha sempre um extintor operacional na área de trabalho.

Advertências do motor de combustão interna

ADVERTÊNCIA

   	<p>PERIGO DE INCÊNDIO E EXPLOSÃO</p> <p>Os vapores inflamáveis na zona de trabalho, tais como os provenientes de solventes e tintas, podem inflamar-se ou explodir. O fluxo de tinta ou solventes pelo equipamento pode provocar faíscas de eletricidade estática. Para ajudar a evitar incêndios e explosões:</p> <ul style="list-style-type: none"> • Utilize o equipamento apenas em áreas bem ventiladas. • Não ateste o depósito com o motor ligado ou quente; desligue o motor e deixe-o arrefecer. O combustível é inflamável e pode inflamar-se ou explodir caso seja derramado numa superfície quente. • Elimine todas as fontes de ignição, como luzes piloto, cigarros, lâmpadas elétricas portáteis e plásticos de proteção (potencial de faíscas estáticas). • Ligue à terra todo o equipamento na área de trabalho. Consulte as instruções de Ligação à terra. • Nunca pulverize ou lave o solvente a alta pressão. • Mantenha a área de trabalho sem detritos, incluindo solvente, panos e gasolina. • Não ligue nem desligue cabos de alimentação ou interruptores na presença de vapores inflamáveis. • Utilize apenas tubos flexíveis com ligação à terra. • Segure a pistola firmemente apoiando-a na parede do balde em contacto com a terra, quando estiver a descarregar para dentro do mesmo. Não utilize revestimentos interiores do balde a menos que estes sejam antiestáticos ou condutivos. • Pare imediatamente a utilização caso ocorram faíscas estáticas ou sinta um choque. Não utilize o equipamento até identificar e corrigir o problema. • tenha sempre um extintor operacional na área de trabalho.
	<p>PERIGO DE MONÓXIDO DE CARBONO</p> <p>Os gases de escape contêm monóxido de carbono tóxico, que é incolor e inodoro. A inalação de monóxido de carbono pode provocar a morte.</p> <ul style="list-style-type: none"> • Não opere o motor de combustão interna em áreas fechadas.
	<p>PERIGO DE QUEIMADURAS</p> <p>As superfícies do equipamento e o líquido sujeito ao calor podem ficar muito quentes durante o funcionamento. Para evitar queimaduras graves:</p> <ul style="list-style-type: none"> • Não toque em líquidos ou equipamento quentes.

Advertências do motor elétrico/Motor de combustão interna

ADVERTÊNCIA



PERIGO DE INJEÇÃO ATRAVÉS DA PELE

A pintura a alta pressão é capaz de injetar toxinas no corpo e causar lesões físicas graves que podem resultar em amputações. No caso de tal injeção ocorrer, **obtenha tratamento médico imediato**.



- Não aponte a pistola a, nem pinte nenhuma pessoa ou animal.
- Mantenha as mãos e as outras partes do corpo afastadas da descarga. Por exemplo, não tente parar fugas com uma parte do corpo.
- Utilize sempre o protetor de bico do injetor. Não pinte sem que o protetor de bico do injetor se encontre no devido lugar.
- Utilize bicos do injetor da Graco.
- Tenha cuidado ao limpar e mudar os bicos do injetor. Nos casos em que o bico do injetor fique obstruído ao pintar, siga o **Procedimento de descompressão** para desligar a unidade e efetuar a descompressão antes de retirar o bico do injetor para o limpar.
- O equipamento mantém a pressão depois de ser desligado. Não deixe o equipamento ligado à corrente ou sob pressão durante períodos sem supervisão. Siga o **Procedimento de Descompressão** quando o equipamento for deixado sem supervisão ou não estiver a ser usado, e antes da manutenção, limpeza ou remoção de peças.
- Verifique os tubos flexíveis e as peças quanto a sinais de danos. Substitua quaisquer tubos flexíveis e peças que apresentem danos.
- Este sistema é capaz de produzir 3300 psi (228 bar, 22.8 MPa). Utilize peças ou acessórios Graco, com classificação mínima de 3300 psi (228 bar, 22.8 MPa).
- Engate sempre o fecho do gatilho quando não estiver a pulverizar. Verifique se o fecho do gatilho está a funcionar corretamente.
- Antes de usar a unidade, certifique-se de que todas as ligações estão bem fixas.
- Informe-se sobre como parar a unidade e efetuar a descompressão rapidamente. Familiarize-se bem com os comandos.









PERIGO DE MÁ UTILIZAÇÃO DO EQUIPAMENTO

A utilização incorreta pode resultar em morte ou ferimentos graves.



- Não opere a unidade quando estiver cansado ou se estiver sob a influência de drogas ou álcool.
- Não exceda a pressão máxima de trabalho ou o nível de temperatura do componente do sistema com a classificação mais baixa. Consulte as **Especificações Técnicas** em todos os manuais do equipamento.
- Utilize líquidos e solventes compatíveis com as peças húmidas do equipamento. Consulte as **Especificações Técnicas** em todos os manuais do equipamento. Leia as advertências dos fabricantes do líquido e do solvente. Para obter mais informações relativas ao material que utiliza, solicite as Fichas de Dados de Segurança (FDS) ao distribuidor ou ao revendedor.
- Não abandone a área de trabalho com o equipamento ligado ou sob pressão.
- Desligue todo o equipamento e siga o **Procedimento de descompressão** quando o equipamento não está a ser utilizado.
- Verifique o equipamento diariamente. As peças danificadas ou com desgaste devem ser imediatamente substituídas apenas por peças sobresselentes genuínas do fabricante.
- Não altere nem modifique o equipamento. As alterações ou modificações podem anular as aprovações das autoridades e originar perigos de segurança.
- Certifique-se de que todos os equipamentos estão classificados e aprovados para o ambiente onde os vai utilizar.
- Utilize o equipamento exclusivamente para o fim a que se destina. Se precisar de informações, contacte o seu distribuidor.
- Afaste os tubos flexíveis e os cabos de áreas com tráfego, arestas vivas, peças móveis e superfícies quentes.
- Não dê nós nem dobre os tubos flexíveis, nem os utilize para puxar o equipamento.
- Mantenha crianças e animais afastados da área de trabalho.
- Respeite todas as normas de segurança aplicáveis.

ADVERTÊNCIA

	<p>PERIGO DE PEÇAS DE ALUMÍNIO PRESSURIZADAS</p> <p>A utilização de produtos incompatíveis com o alumínio em equipamentos pressurizados pode causar graves reações químicas e problemas no equipamento. O incumprimento desta advertência pode causar a morte, ferimentos graves ou danos materiais.</p> <ul style="list-style-type: none"> • Não use 1,1,1-tricloroetano, cloreto de metileno, outros solventes de hidrocarboneto halogenado ou líquidos que contenham tais solventes. • Não utilize lixívia clorada. • Muitos outros produtos podem conter químicos incompatíveis com o alumínio. Contacte o seu fornecedor de material para informações sobre compatibilidade.
 	<p>PERIGO RESULTANTE DE PEÇAS EM MOVIMENTO</p> <p>As peças em movimento podem entalar, cortar ou amputar os dedos e outras partes do corpo.</p> <ul style="list-style-type: none"> • Mantenha-se afastado de peças em movimento. • Não utilize o equipamento tendo removido as respetivas proteções e coberturas. • O equipamento pode começar a funcionar sem aviso. Antes de efetuar ações de verificação, deslocação ou assistência no equipamento, siga o Procedimento de Descompressão e desligue todas as fontes de alimentação.
	<p>PERIGOS RESULTANTES DE PRODUTOS OU VAPORES TÓXICOS</p> <p>Os produtos ou vapores tóxicos podem provocar lesões graves ou morte se entrarem em contacto com os olhos ou a pele, ou se forem inalados ou engolidos.</p> <ul style="list-style-type: none"> • Leia as Folhas de Dados de Segurança (FDS) para conhecer os perigos específicos dos produtos que está a utilizar. • Armazene os produtos perigosos em recipientes aprovados e elimine-os em conformidade com as diretrizes aplicáveis.
	<p>PERIGO DE RESSALTO</p> <p>Quando acionada, a pistola pode recuar. Se o operador não estiver numa posição firme, poderá cair e ferir-se gravemente.</p>
	<p>EQUIPAMENTO DE PROTEÇÃO INDIVIDUAL</p> <p>Utilize equipamento de proteção adequado quando estiver na zona de trabalho de modo a ajudar a evitar lesões graves, incluindo lesões nos olhos, perda de audição, inalação de vapores tóxicos e queimaduras. Este equipamento de proteção inclui, mas não está limitado a:</p> <ul style="list-style-type: none"> • Proteção para os olhos e ouvidos. • O fabricante do líquido e do solvente recomenda o uso de máscaras de respiração, roupa protetora e luvas.
	<p>PROPOSTA 65 DA CALIFÓRNIA</p> <p>Os gases de escape do motor deste produto contêm produtos químicos conhecidos no Estado da Califórnia como causadores de cancro, malformações congénitas ou outras lesões reprodutoras. Este produto contém um produto químico conhecido no estado da Califórnia como causador de cancro, malformações congénitas ou outras lesões reprodutoras. Lave as mãos após o manuseamento.</p>

Identificação dos componentes

Modelos Standard (3400, 3900, 5900, 5900HD, 7900, 7900HD)

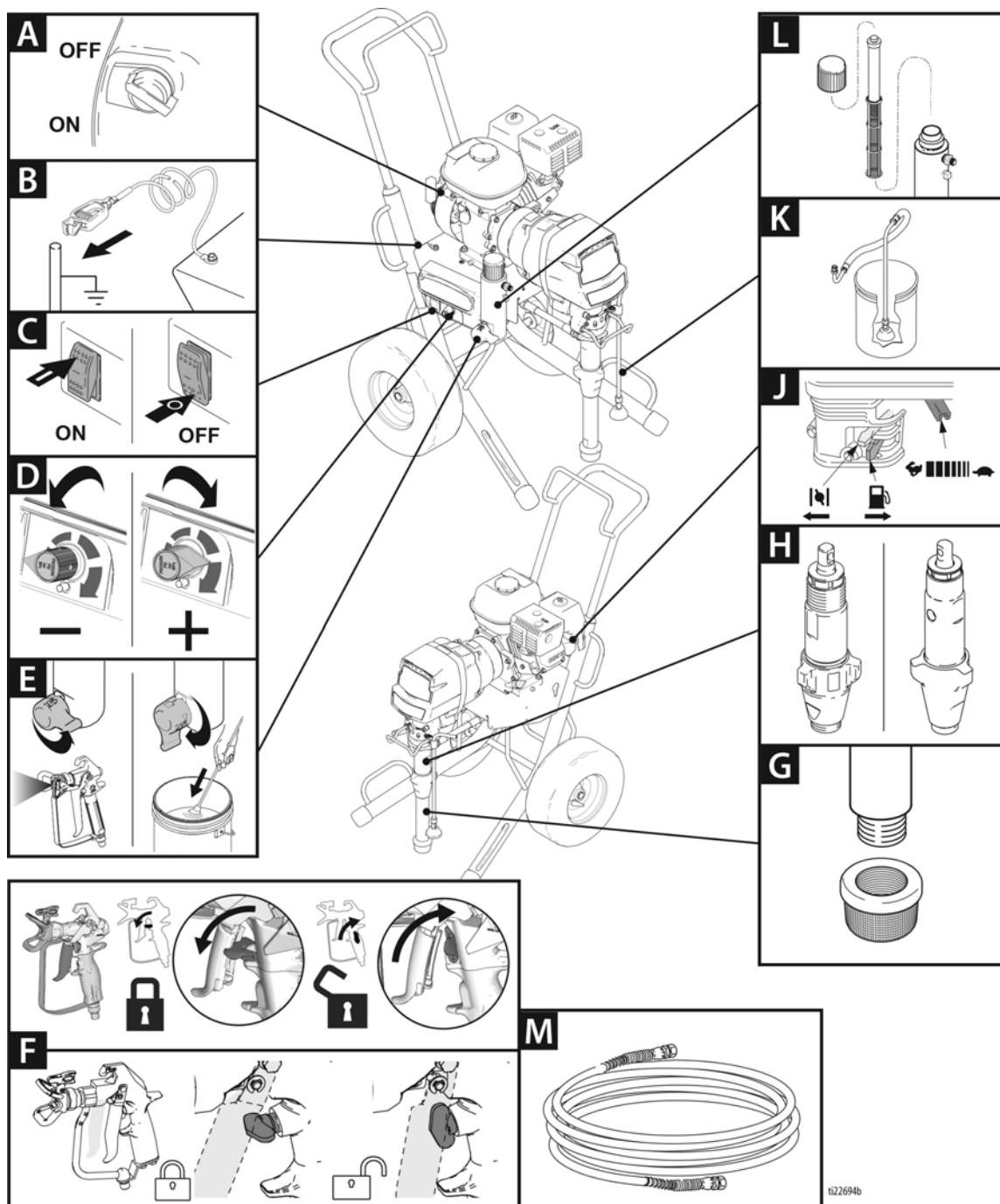

A	Interruptor de Ligar/Desligar (ON/OFF) o motor
B	Grampo de ligação à terra
C	Interruptor de ligar/desligar (ON/OFF) a bomba
D	Regulador da pressão
E	Válvula de ferrar
F	Fecho do gatilho da pistola
G	Filtro
H	Bomba

J	Controlos do motor
K	Tubo flexível de drenagem
L	Filtro da bomba Easy Out
M	Tubo flexível

Modelos ProContractor (3900, 5900, 7900, 5900HD, 7900HD)

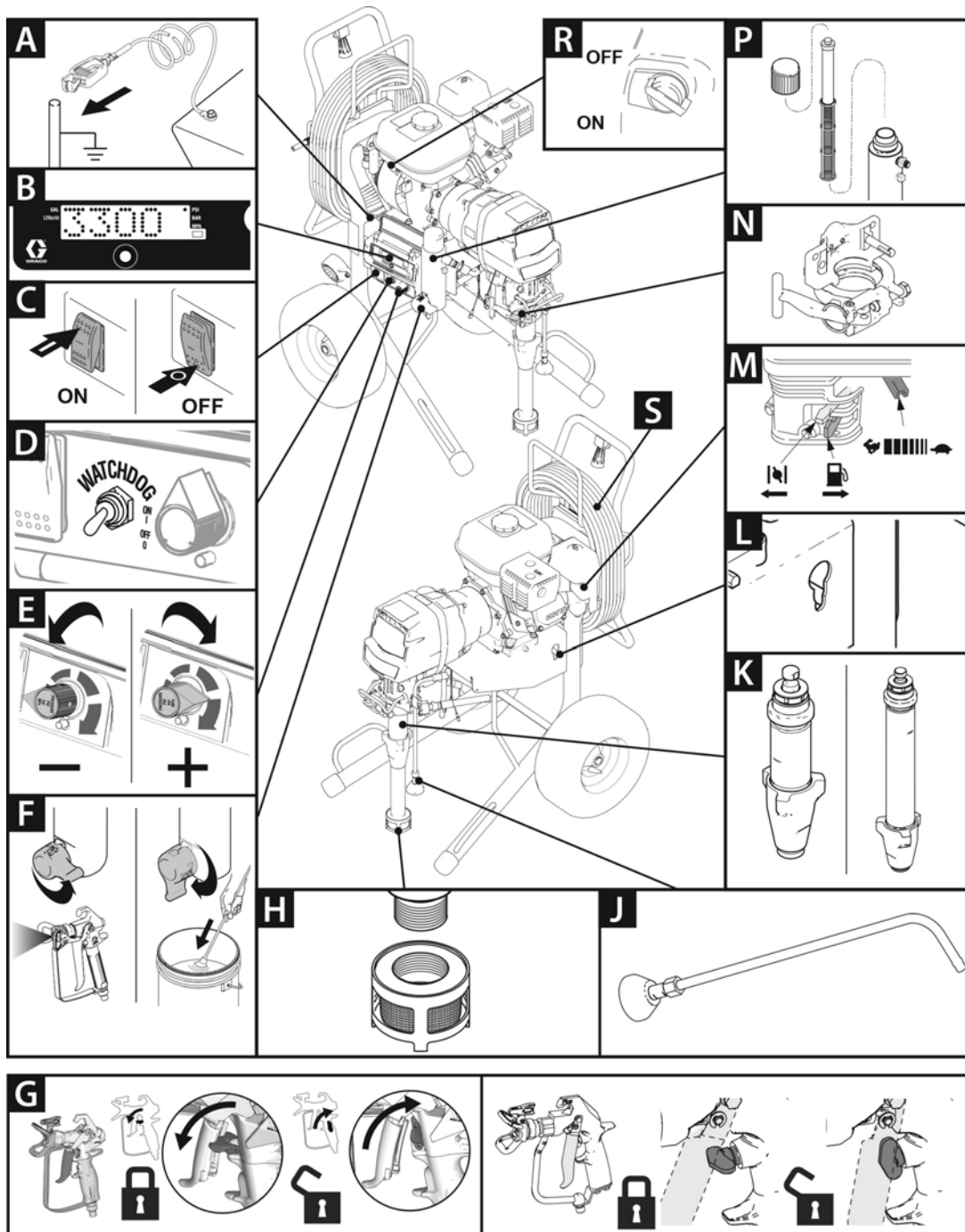

A	Bobina de ligação à terra
B	Ecrã Smart Control 3.0
C	Interruptor de ligar/desligar (ON/OFF) a bomba
D	Interruptor do WatchDog™
E	Regulador da pressão
F	Válvula de ferrar
G	Fecho do gatilho da pistola
H	Filtro
J	Tubo flexível de drenagem
K	Bomba

L	Função de retirada de haste
M	Controlos do motor
N	Grampo da bomba do ProConnect™ II
P	Filtro
R	Interruptor de Ligar/Desligar (ON/OFF) o motor
S	QuikReel

Modelos Ironman (5900, 7900, 7900HD)

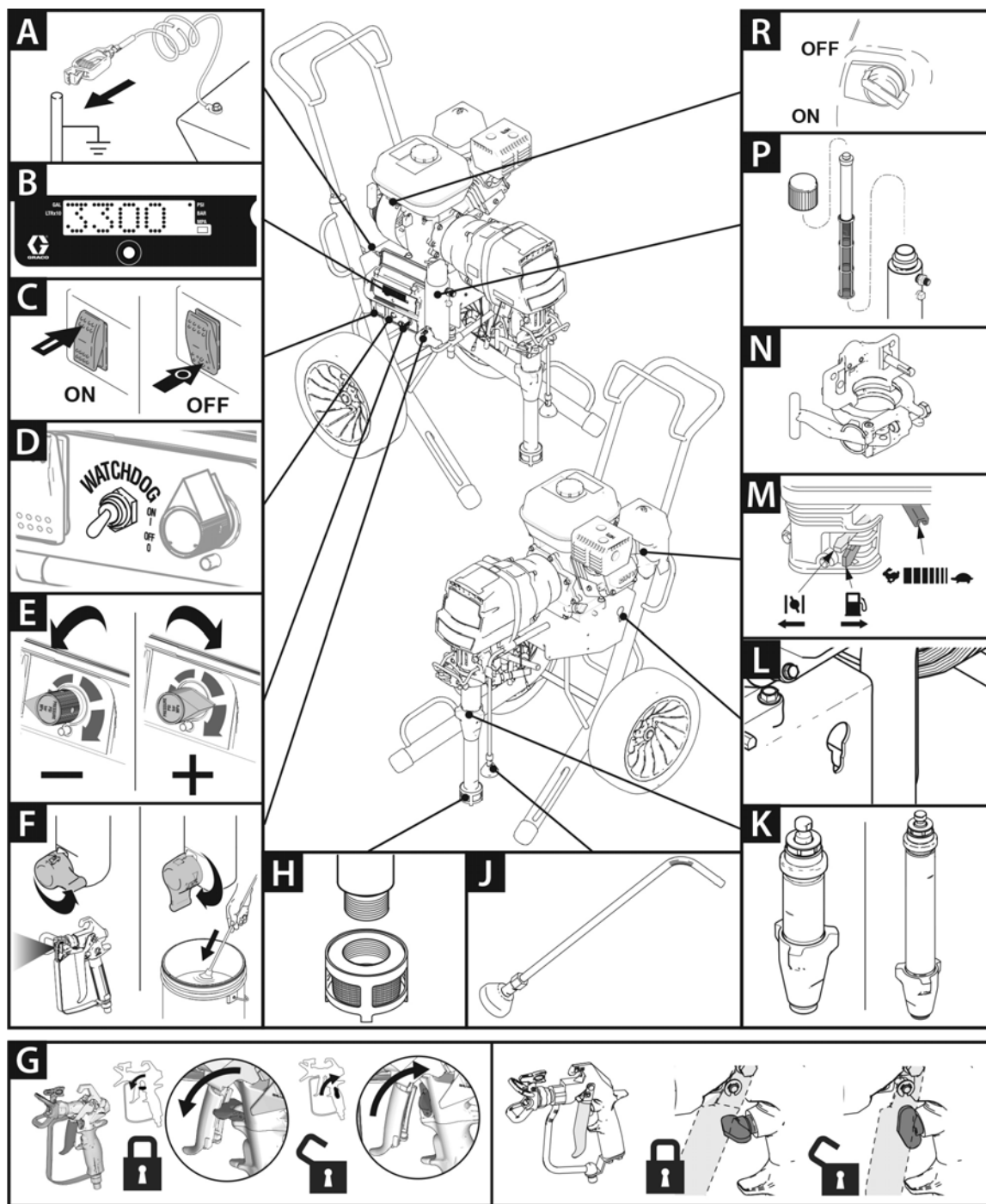

A	Bobina de ligação à terra
B	Ecrã Smart Control 3.0
C	Interruptor de ligar/desligar (ON/OFF) a bomba
D	Interruptor do WatchDog™
E	Regulador da pressão
F	Válvula de ferrar
G	Fecho do gatilho da pistola
H	Filtro pesado
J	Tubo flexível de drenagem
K	Bomba MaxLife

L	Função de retirada de haste
M	Controlos do motor
N	Grampo da bomba do ProConnect™ II
P	Filtro da bomba Easy Out
R	Interruptor de Ligar/Desligar (ON/OFF) o motor
S	Tubo flexível (não ilustrado)

Modelos Lo-Boy (3900, 5900, 7900)

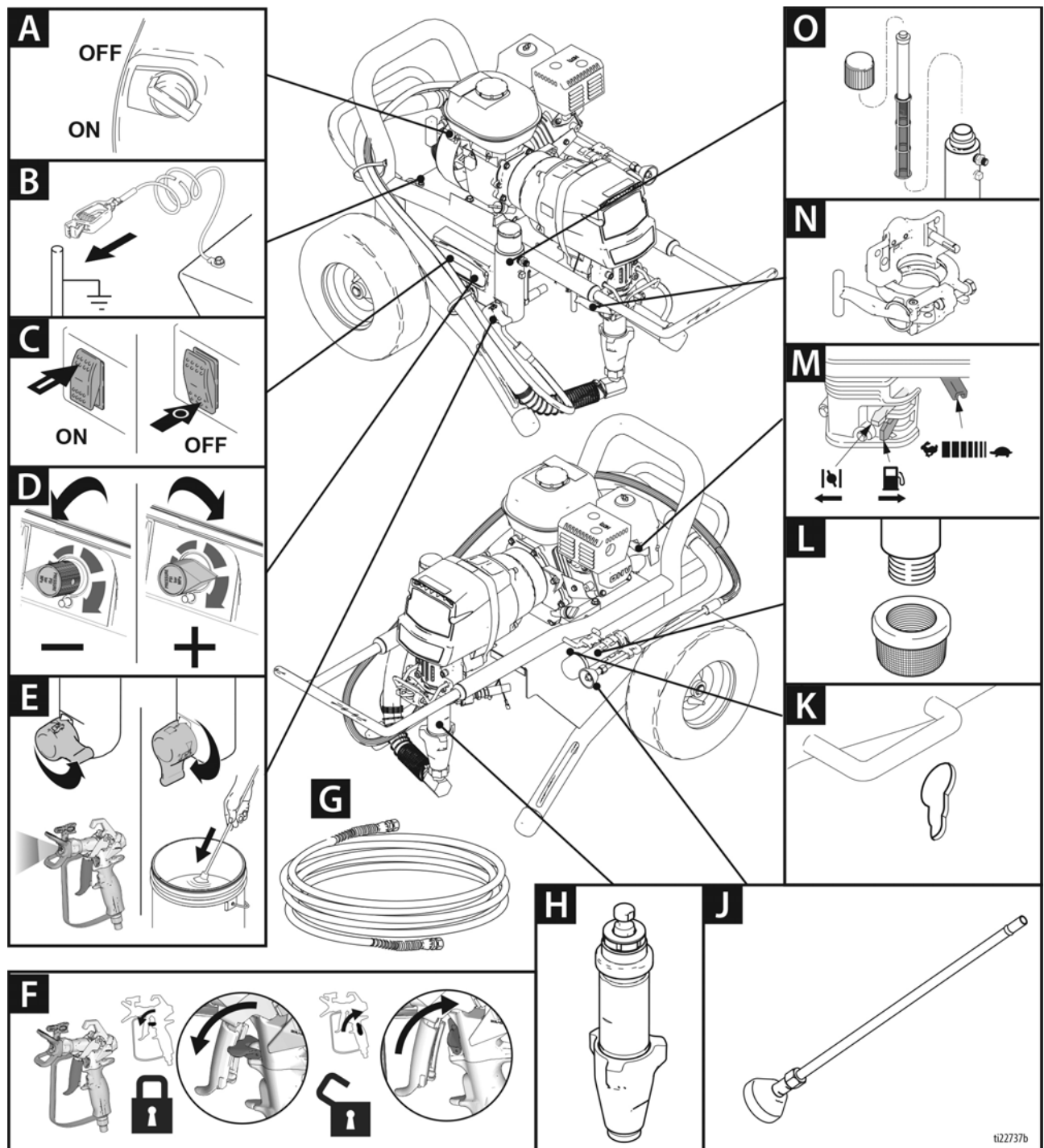

A	Interruptor de Ligar/Desligar (ON/OFF) o motor
B	Bobina de ligação à terra
C	Interruptor de ligar/desligar (ON/OFF) a bomba
D	Regulador da pressão
E	Válvula de ferrar
F	Fecho do gatilho da pistola
G	Tubo flexível
H	Bomba
J	Tubo flexível de drenagem

K	Função de retirada de haste
L	Filtro
M	Controlos do motor
N	Grampo da bomba do ProConnect™ II
O	Filtro da bomba Easy Out

Modelos Convertible (5900)

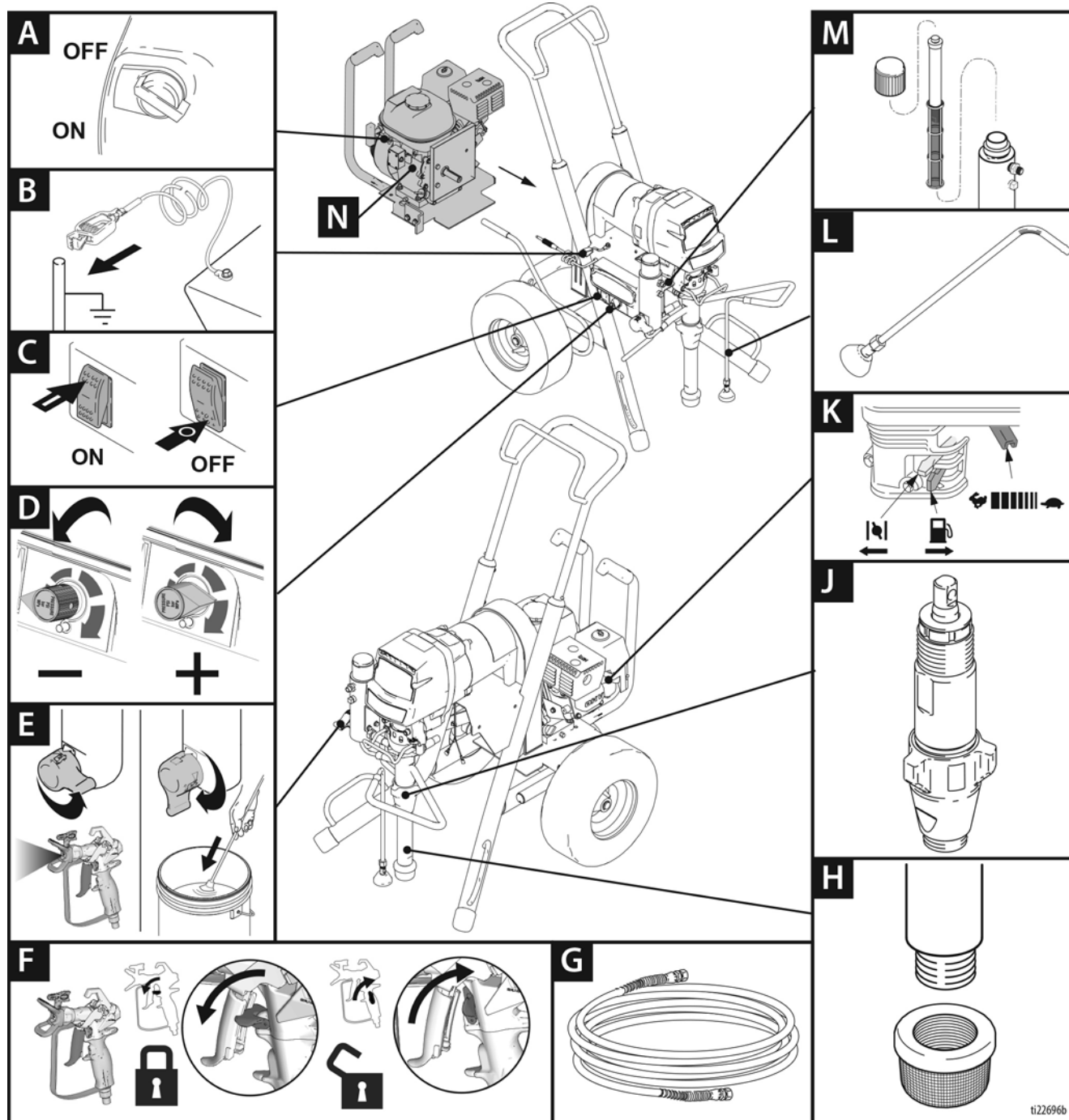

A	Interruptor de Ligar/Desligar (ON/OFF) o motor
B	Bobina de ligação à terra
C	Interruptor de ligar/desligar (ON/OFF) a bomba
D	Regulador da pressão
E	Válvula de ferrar
F	Fecho do gatilho da pistola

L	Tubo flexível de drenagem
M	Filtro da bomba Easy Out
N	Conjunto da alimentação

Procedimento de descompressão



Siga o Procedimento de descompressão sempre que vir este símbolo.

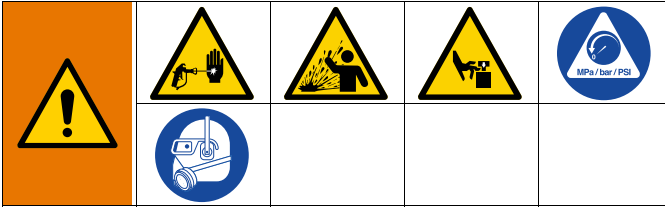

Este equipamento permanece pressurizado até efetuar manualmente a descompressão. Para ajudar a evitar ferimentos graves devidos ao líquido pressurizado, como injeção na pele, salpicos de líquido e peças e movimento, siga o Procedimento de descompressão quando parar de pintar e antes de limpar, verificar ou reparar o equipamento.

1. Desengate o fecho do gatilho da pistola.
2. Coloque o interruptor ON/OFF do motor a gás para OFF. Para modelos Convertible com motor elétrico, coloque o interruptor ON/OFF do motor elétrico em OFF, e desligue o cabo de alimentação ao motor elétrico.
3. Desengate o fecho do gatilho. Mantenha a parte metálica da pistola firmemente apoiada na parte lateral do balde metálico com ligação à terra e acione o gatilho da pistola para descomprimir.
4. Engate o fecho do gatilho da pistola.
5. Coloque a válvula de ferrar na posição DRENAR. Mantenha a válvula de ferrar em baixo até estar pronto para pulverizar novamente.
6. Se suspeitar que o bico de pintura ou o tubo flexível estão entupidos, ou que a pressão não foi totalmente aliviada:
 - a. Desaperte a porca retentora do protetor do bico ou a união da extremidade do tubo flexível **MUITO LENTAMENTE** para aliviar a pressão gradualmente.
 - b. Desaperte completamente a porca ou a união.
 - c. Desobstrua o tubo flexível ou o bico.

Ligação à massa

Procedimento de ligação à massa para motor de combustão interna

--	--	--	--	--

O equipamento deve ser ligado à terra para reduzir o risco de faíscas estáticas. As faíscas estáticas podem resultar na ignição ou explosão de vapores. A ligação à terra oferece um cabo de escape para a corrente elétrica.

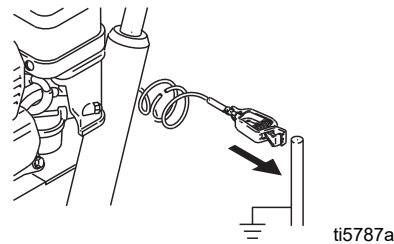

Para a ligação à terra do pulverizador: Ligue o grampo de ligação à terra do pulverizador à ligação de terra.

Tubos de ar e de produto: Utilize apenas tubos flexíveis condutores elétricos com um tamanho combinado máximo de 500 pés (150 m) para assegurar a continuidade da ligação à terra. Verifique a resistência elétrica dos tubos flexíveis. Se a resistência total à terra exceder os 29 megaohms, substitua imediatamente o tubo flexível.

Pistola de pulverização: Ligue à terra, através da ligação a uma bomba e tubo flexível de produto devidamente ligados à terra.

Procedimento de ligação à terra para motor elétrico (apenas modelos Convertible)



O equipamento deve ser ligado à terra para reduzir o risco de faíscas de estática e choque elétrico. As faíscas elétricas ou de estática podem causar incêndios ou explosões quando em contacto com vapores. Uma ligação à terra inadequada pode provocar choques elétricos. Uma boa ligação à terra oferece um fio de escape para a corrente elétrica.

Este pulverizador está equipado com um cabo de alimentação com fio de terra, com a devida ficha de ligação à terra.

Se utilizar o motor elétrico, a ficha deve ser ligada a uma tomada elétrica devidamente instalada e ligada à terra de acordo com as normas e regulamentos locais.

A ficha fornecida não deve ser modificada; se não encaixar na tomada, deve pedir-se a um electricista qualificado que instale uma tomada adequada.

Requisitos de energia

Convertible disponível apenas nos EUA ou Canadá.

- 100-120 VAC, 50/60 Hz, 15A, monofásico.

Cabos de extensão

Utilize um cabo de extensão com um contacto de ligação à terra em perfeitas condições. Se for necessário um cabo de extensão, utilize um trifilar de 12 AWG (2,5 mm²), no mínimo.

NOTA: Um manómetro mais pequeno ou cabos de extensão mais compridos podem prejudicar o desempenho do equipamento de pintura.

Ligação à terra dos baldes

Baldes de solvente utilizados na lavagem: Siga a regulamentação local. Utilize apenas baldes metálicos condutores, colocados numa superfície ligada à terra. Não coloque o balde numa superfície não condutora tal como papel ou cartão, pois interromperá a continuidade da ligação à terra.



Ligue sempre o balde metálico à terra: ligue o fio de terra ao balde. Fixe uma extremidade ao balde e a outra a uma ligação efetiva à terra, tal como um tubo de água.

Para manter a continuidade da ligação à terra durante a lavagem ou descompressão encoste a parte metálica da pistola firmemente a um balde metálico em contacto com a terra, e, de seguida, acione a pistola.

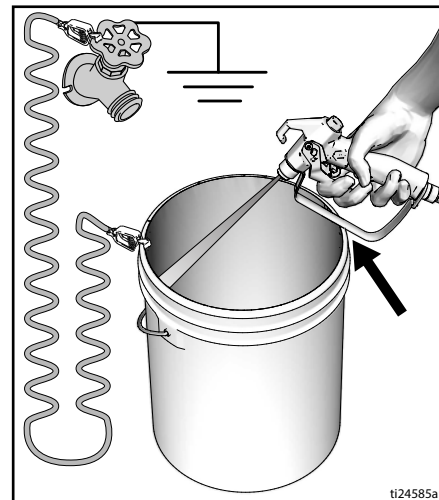

Configuração



1. **Todos os pulverizadores, exceto o ProContractor:** Ligue o tubo flexível de alta pressão Graco adequado ao pulverizador.

2. **Selecionar unidades:** Instale o tubo flexível de chicote na entrada do líquido da pistola de pulverização e aperte bem.

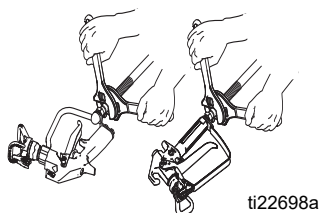

ti22698a

3. Engate o fecho do gatilho da pistola.

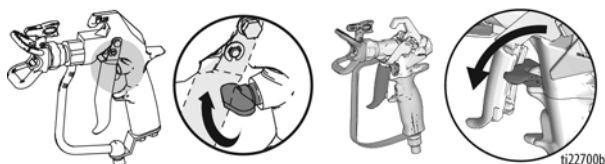

ti22700b

4. Remova o filtro de entrada quando pulverizar tecidos e o painel do copo do filtro quando pulverizar materiais.

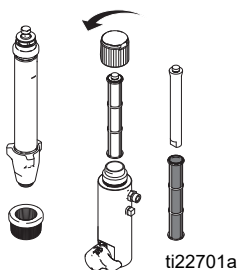

ti22701a

5. Encha a porca de aperto dos empanques com TSL para evitar o desgaste prematuro destes últimos. Efetue este procedimento sempre que utilizar o equipamento.

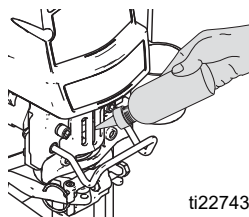

ti22743a

6. Verifique o nível de óleo do motor. Caso necessário, adicione óleo do tipo SAE 10W-30 (Verão) ou 5W-20 (Inverno).



ti5952a

7. Ateste o depósito de combustível.

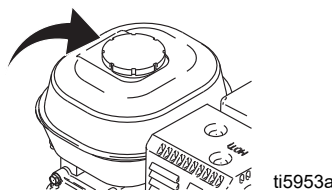

ti5953a

8. Ligue o grampo de ligação à terra do pulverizador à ligação de terra.

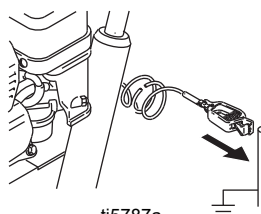

ti5787a

Apenas Modelos Convertible

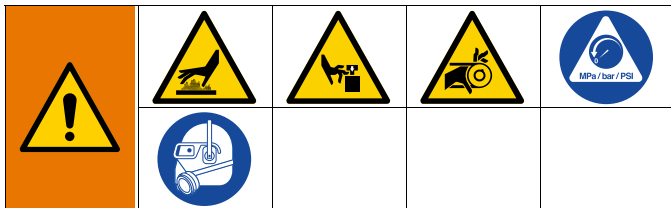

Alteração do motor a gás para motor elétrico

1. Desligue o cabo de alimentação do motor.

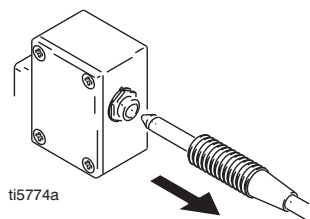

2. Solte a escora.

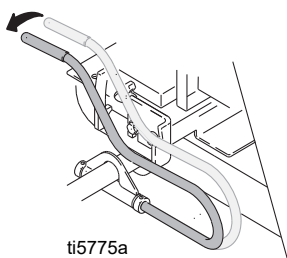

3. Retire o motor; incline-o e faça-o deslizar para trás.

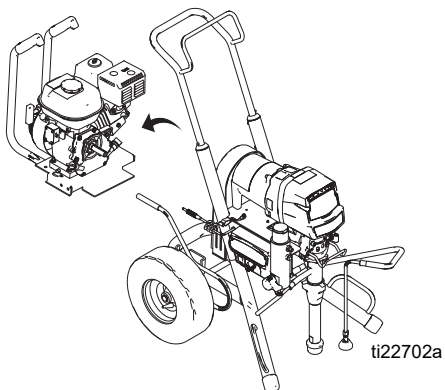

4. Instale o motor; encaixe-o e empurre-o para a frente.

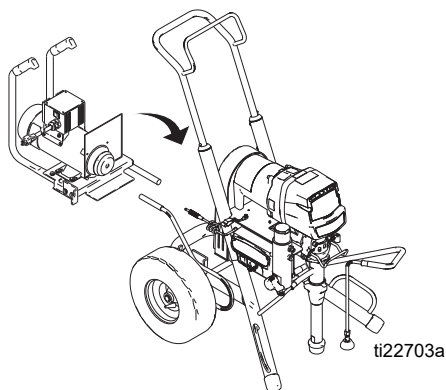

5. Olhe através dos respiradouros laterais e certifique-se de que a correia de transmissão se encontra na polia do motor.

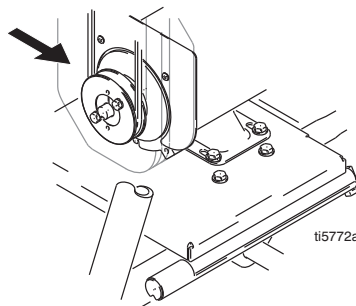

6. Fixe o motor com a escora.

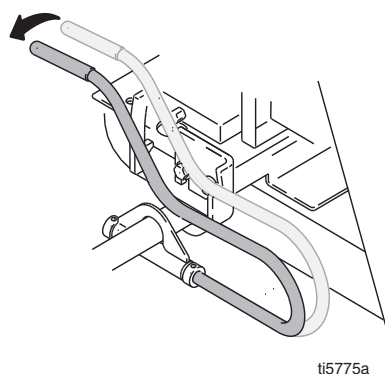

7. Ligue o cabo de alimentação do regulador da pressão.

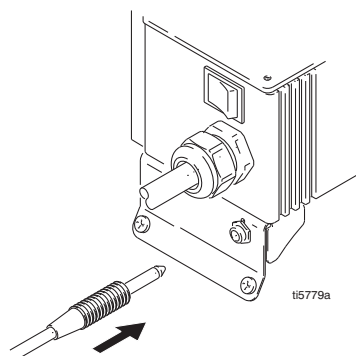

Arranque

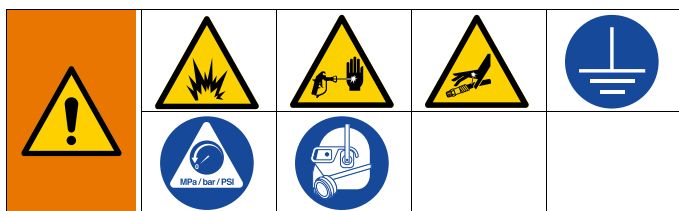

1. Coloque o tubo flexível de sucção e o tubo de drenagem no balde metálico ligado à terra, parcialmente cheio com líquido de limpeza. Fixe o fio de ligação à terra ao balde e à ligação à terra.

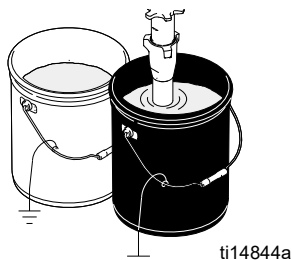

2. Coloque a válvula de ferrar na posição DRENAR. Rode o regulador da pressão no sentido contrário ao dos ponteiros do relógio para o valor mais baixo.

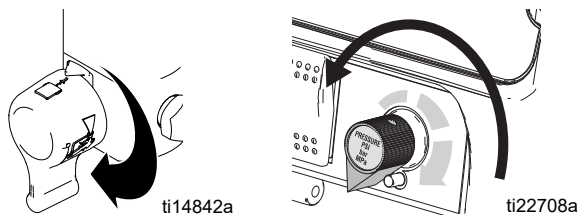

3. Coloque o interruptor da bomba na posição OFF.

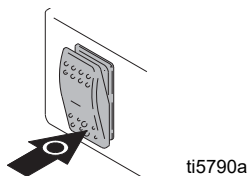

4. Ligar o Motor

- a. Abra a válvula do combustível.

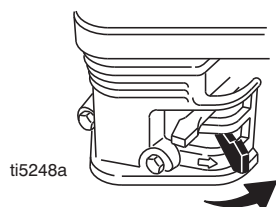

- b. Feche o redutor de passagem.

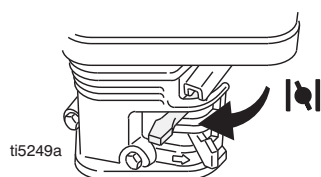

- c. Coloque a velocidade ao máximo.

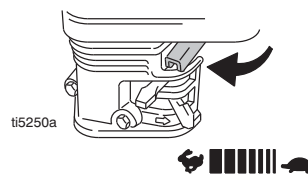

- d. Coloque o interruptor do motor na posição ON.

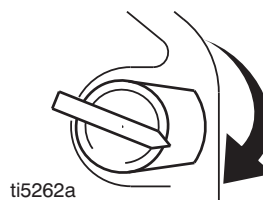

5. Puxe a corda para ligar o motor.

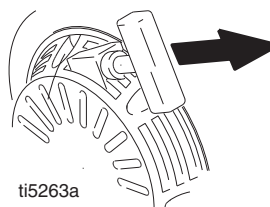

6. Aumente a pressão o suficiente para permitir a circulação do líquido durante 15 segundos; reduza a pressão e coloque a válvula de ferrar na posição SPRAY.

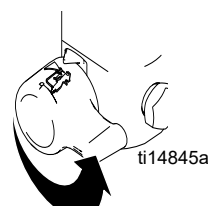
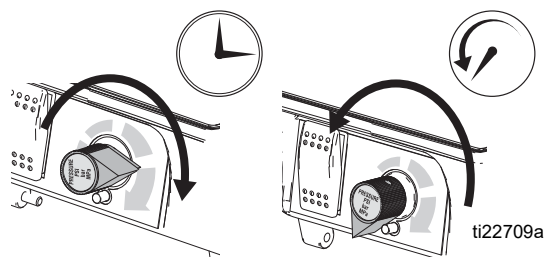

7. Desengate o fecho do gatilho da pistola do pulverizador.

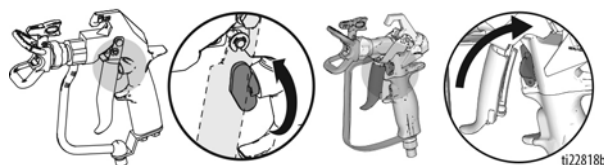

8. Segure a pistola contra o balde de lavagem de metal ligado à terra. Acione a pistola e aumente lentamente a pressão do líquido, até a bomba funcionar com suavidade.

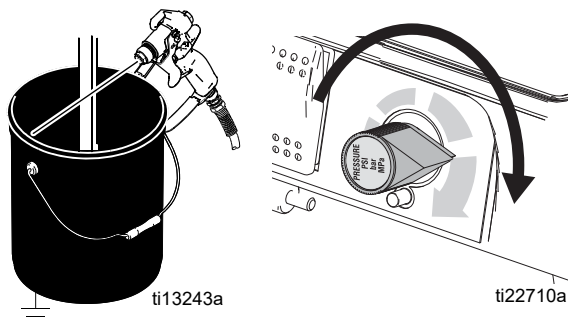

--	--	--	--

A pintura a alta pressão é capaz de injetar toxinas no corpo e causar lesões físicas graves. Não pare as fugas com a mão ou um pano.

9. Inspeccione os acessórios para identificar eventuais fugas. Se detetar uma fuga, **DESLIGUE** imediatamente o equipamento. Execute os passos 1 a 3 do **Procedimento de Descompressão**, página 13. Aperte bem os encaixes com fugas. Repita o procedimento de **Arranque**, passos 1 - 5. Se não forem detetadas fugas, continue a ativar a pistola até o sistema estar completamente limpo. Continue para o passo 6.

10. Coloque o tubo de sifão no balde de material.

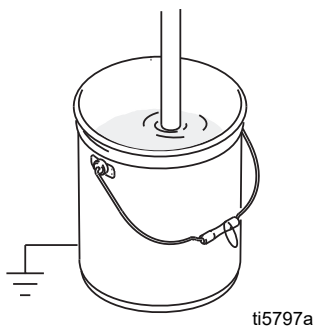

11. Acione novamente a pistola para dentro do balde até aparecer tinta.

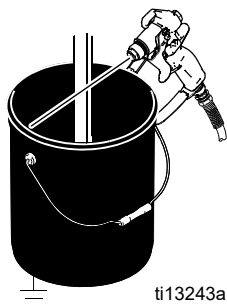

Montagem da proteção do Switch Tip™



Para evitar ferimentos graves decorrentes da injeção na pele, não coloque as mãos em frente do bico de pintura ao instalar ou remover o bico de pintura e o protetor do bico.

1. Execute o **Procedimento de alívio da pressão**, página 13.
2. Engate o fecho do gatilho da pistola. Introduza o SwitchTip. Introduza a sede e o OneSeal™.

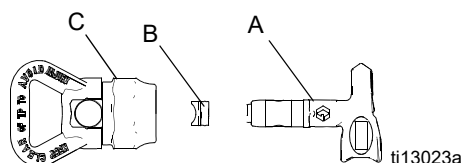

3. Introduza o SwitchTip.

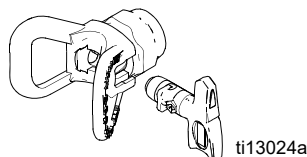

4. Aparafuse o conjunto à pistola. Aperte.

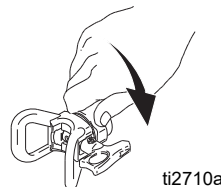

Pulverização

1. Pinte um leque de teste. Aumente a pressão para eliminar extremidades acentuadas. Utilize um tamanho de bico menor se a regulação da pressão não eliminar as extremidades acentuadas.

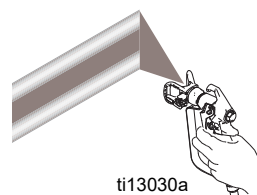

2. Segure a pistola na perpendicular, a uma distância de 25-30 cm (10-12 pol.) da superfície. Pulverize para trás e para a frente. Sobreponha em cerca de 50%. Acione a pistola após mover e liberte antes de parar.

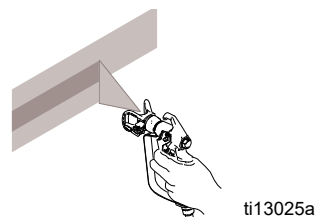

Desobstrução do bico



1. Solte o gatilho e engate o fecho do gatilho. Rode o SwitchTip. Desengate o fecho do gatilho. Acione a pistola para desobstruir o bico.

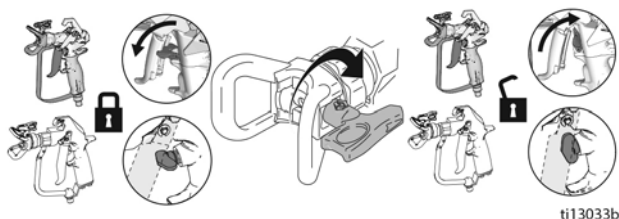

2. Desengate o fecho do gatilho da pistola. Volte a colocar o SwitchTip na posição original. Desengate o bloqueio do gatilho e continue a pulverizar.

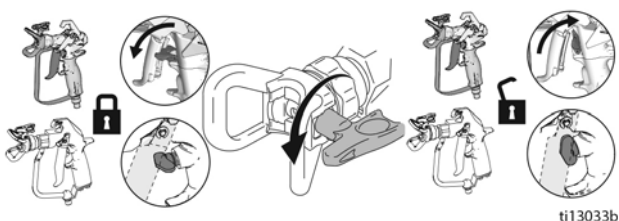

Sistema de proteção WatchDog™ (apenas unidades ProContractor e Ironman)

A bomba para automaticamente quando o balde de material está vazio.

Para ativar:

1. Execute o **Arranque**.
2. Ligue (ON) o interruptor do WatchDog e os ecrãs **WD ON**. A mensagem **EMPTY** (vazio) aparece/pisca e a bomba para quando o sistema de proteção Watchdog deteta um balde de material vazio.

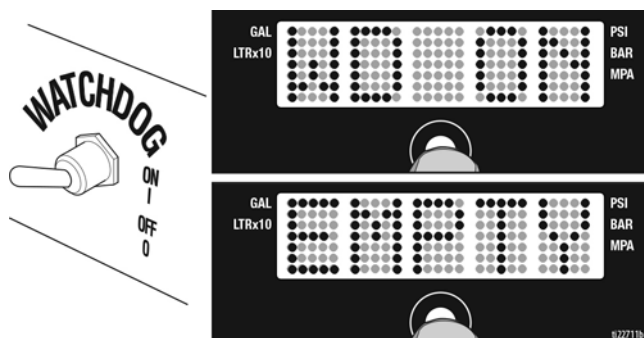

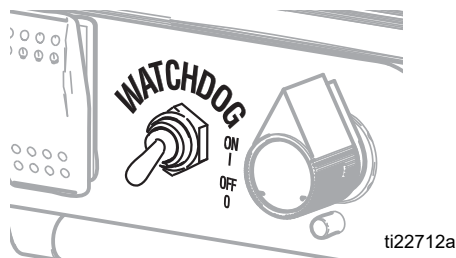

3. Desligue (OFF) o interruptor do WatchDog. Adicione material ou volte a escorvar o pulverizador. Desligue (OFF) e ligue (ON) o interruptor da bomba para reiniciar o sistema de proteção WatchDog. Volte a ligar (ON) o interruptor do WatchDog para continuar a monitorizar o nível do material.



QuikReel™

(Apenas unidades ProContractor)

				
Para evitar ferimentos, mantenha a sua cabeça afastada do enrolador de tubo flexível enquanto enrola o tubo flexível.				

1. Certifique-se de que o tubo flexível está encaminhado através da guia do tubo flexível.

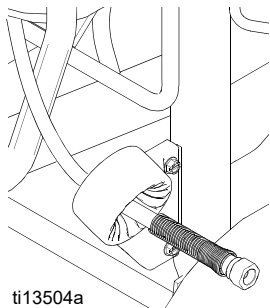

2. Levante e gire o fecho do pino em 90 para desbloquear o enrolador de tubo flexível. Puxe o tubo flexível para o remover do enrolador de tubo flexível.

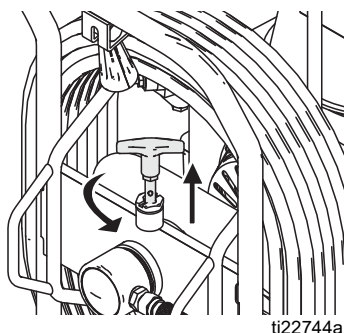

3. Empurre o manípulo para baixo e para fora. Rode para a direita para enrolar o tubo flexível.

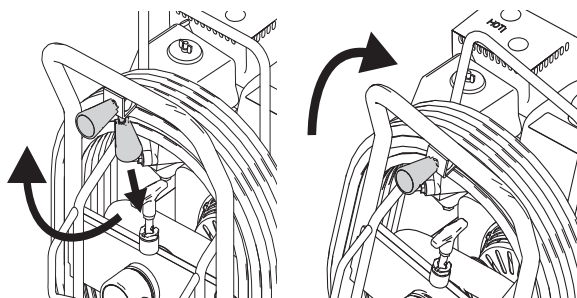

NOTA: O QuikReel pode ser bloqueado em duas posições: Utilização (A) e Armazenamento (B).

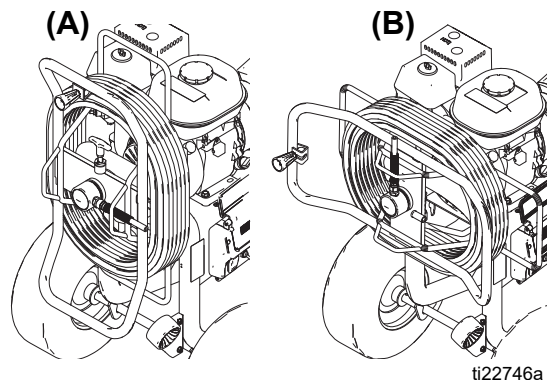

Visor LED

(Unidades ProContractor e Ironman)

Menu Principal de Funcionamento

Prima brevemente para avançar para o próximo ecrã.
Prima e mantenha o botão premido (durante 5 segundos) para mudar as unidades ou reiniciar os dados.

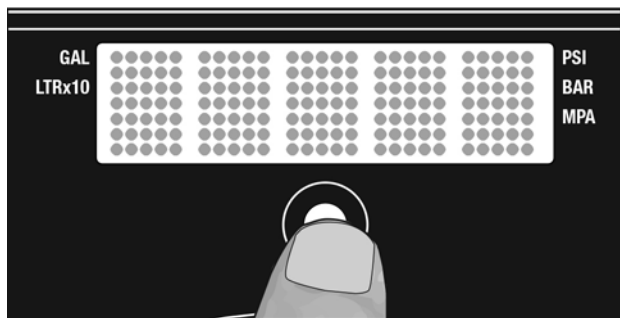

1. Coloque a pressão na definição mais baixa. Acione a pistola para efetuar a descompressão. Coloque a válvula de ferrar na posição DRENAR.

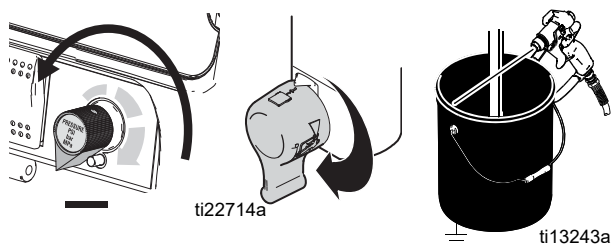

2. Ligue o equipamento (ON). Irá aparecer o ecrã de pressão. Os travessões não irão aparecer a menos que a pressão seja inferior a 200 psi (14 bar, 1,4 MPa).

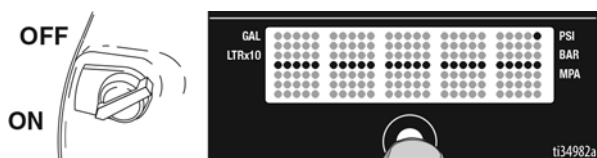

Alternar unidades de visualização

Prima sem soltar o botão **DISPLAY** (Ecrã) durante 5 segundos para alterar as unidades de pressão (**psi**, **bar**, **MPa**) para as unidades pretendidas. A seleção de bar ou MPa altera galões para litros x 10. Para alterar as unidades de visualização **DISPLAY** tem de estar no modo de exibição de pressão e a pressão deve estar a zero.

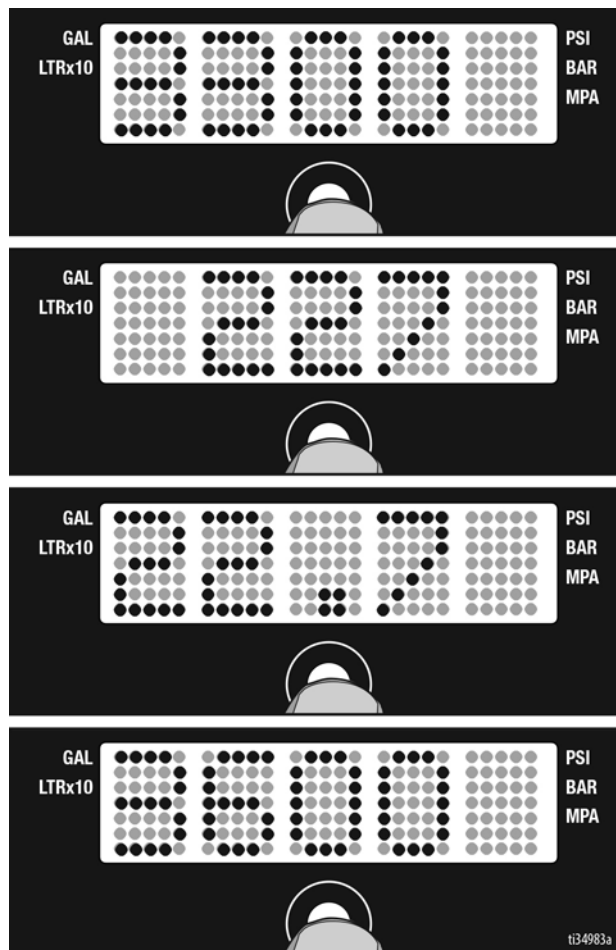

Galões de trabalho

1. Prima brevemente o botão **DISPLAY** (Ecrã) para aceder a Job Gallons (Galões de trabalho) (ou litros x 10).

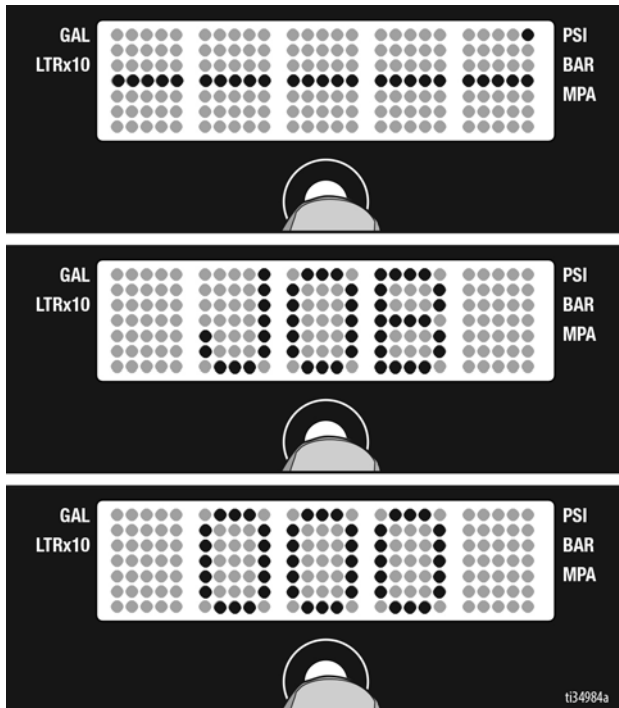

NOTA: JOB passa e, em seguida, aparece o número de galões pulverizados acima de 1000 psi (70 bar, 7 MPa).

Galões vitalícios

1. Prima o botão **DISPLAY** (Ecrã) para passar para Lifetime Gallons (Galões vitalícios) (ou litros x 10).

NOTA: JOB passa e, em seguida, aparece o número de galões pulverizados acima de 1000 psi (70 bar, 7 MPa).

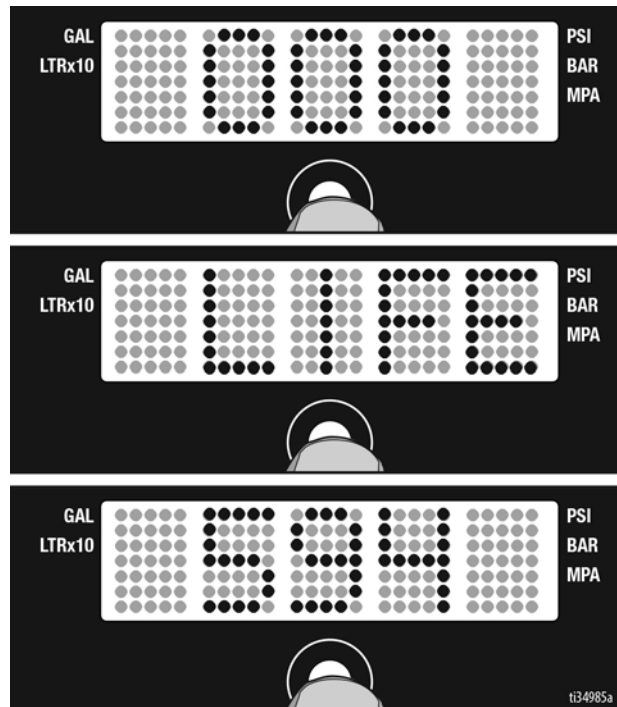

Menu Secundário - Dados Armazenados e Modos de Proteção da Bomba WatchDog

1. Execute os passos 1 a 4 de **Descompressão**, caso ainda não tenham sido executados.
2. Ligue o interruptor enquanto mantém premido o botão **DISPLAY** (Ecrã).

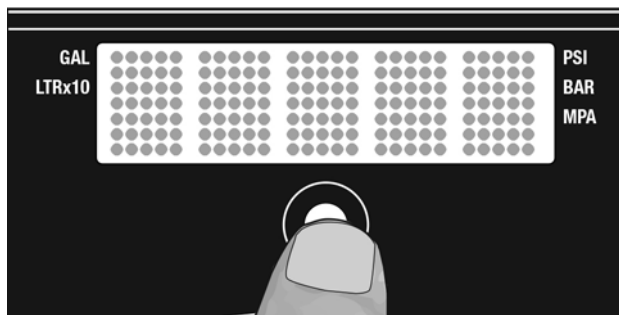

3. Aparece brevemente o modelo do pulverizador (ex.: **5900**), surge **SERIAL NUMBER** e depois aparece o número de série (ex.: 00001).

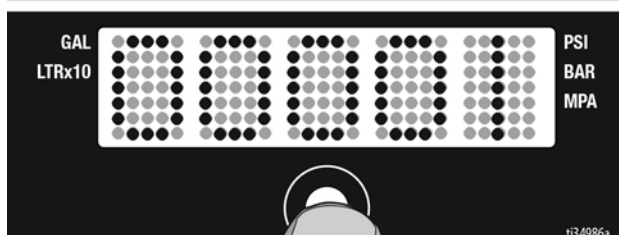
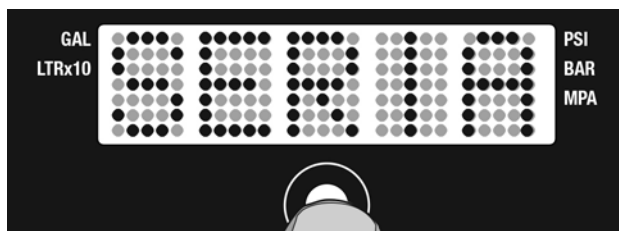

4. Prima brevemente o botão **DISPLAY** (Ecrã) e **MOTOR ON** (Motor ligado) passa, surgindo depois a totalidade de horas de funcionamento do motor.

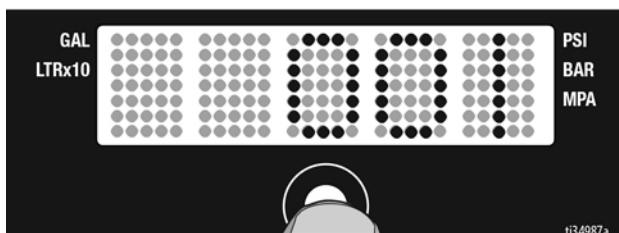
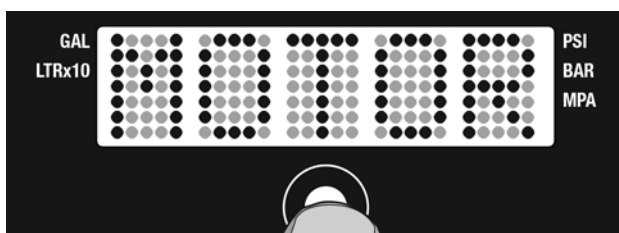

5. Prima brevemente o botão **DISPLAY** (Ecrã). **LAST ERROR CODE** aparece e é apresentado o último código de erro; por ex. **E=07**. Consulte o manual de Reparação do pulverizador para obter informações adicionais.

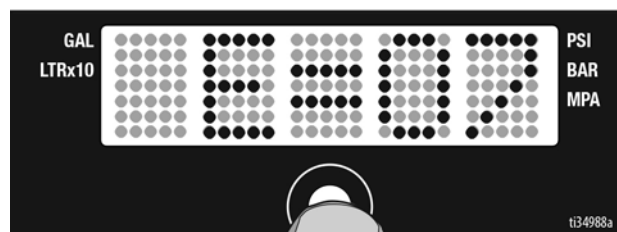
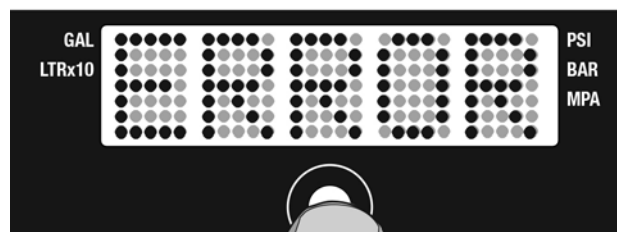
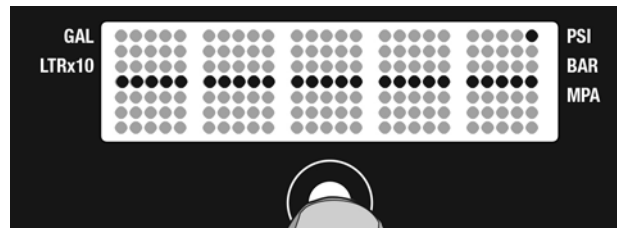

6. Prima e mantenha o botão **DISPLAY** (Ecrã) premido para repor o código de erro a zero.

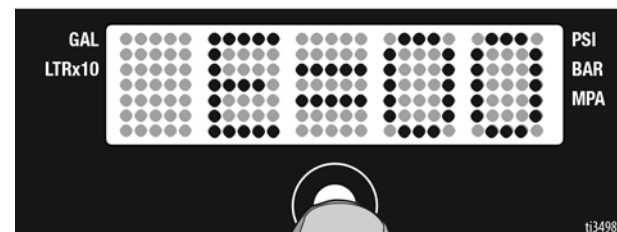
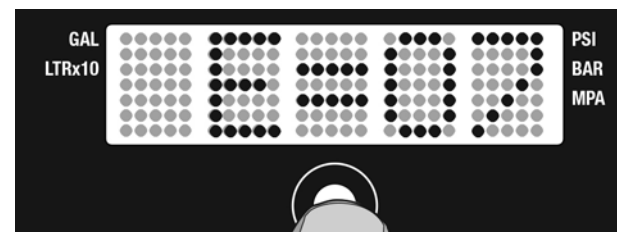

- Prima brevemente o botão **DISPLAY** (Ecrã). Surge **W-DOG** e, de seguida, aparece OFF se o botão WatchDog estiver em **OFF**. Aparece **ON** se o interruptor do WatchDog estiver ligado (ON).

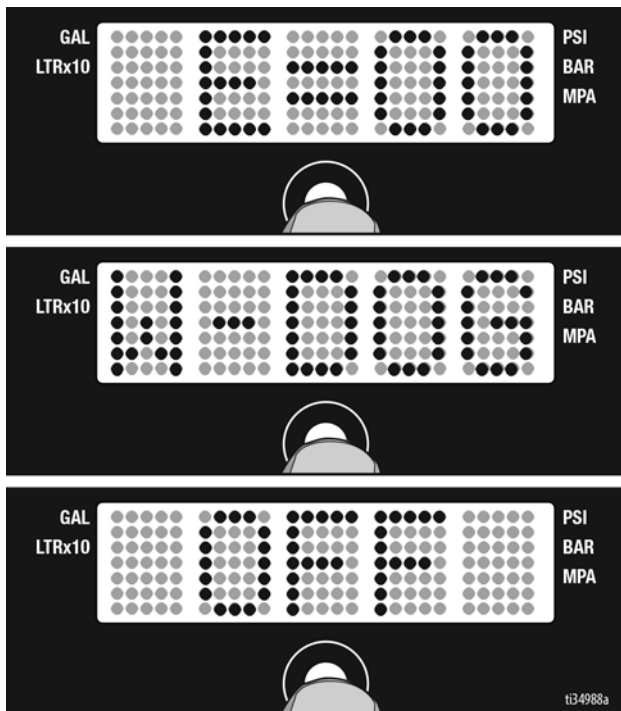

- Prima brevemente o botão **DISPLAY** (Ecrã) para deslocar o menu de sensibilidade do WatchDog. Prima e mantenha premido o botão **DISPLAY** (Ecrã) e o Watchdog pode ser definido para sensibilidade baixa, média ou alta. Solte o botão **DISPLAY** (Ecrã)

quando for apresentada a definição de sensibilidade pretendida.

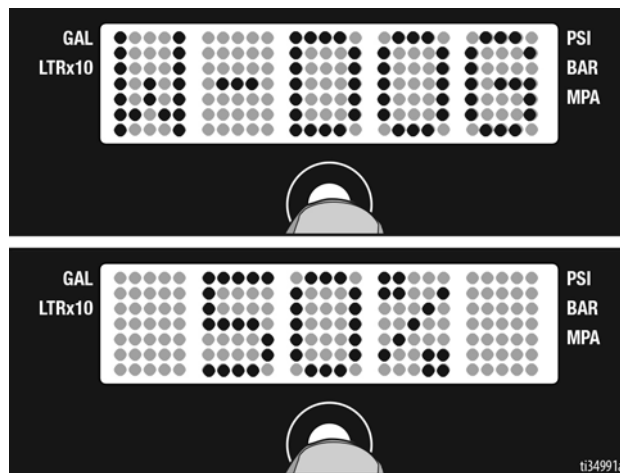

- Prima brevemente para passar para **SOFTWARE REV.**

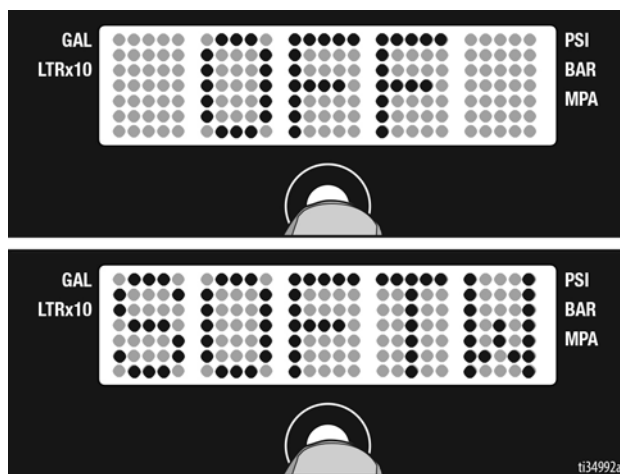

Limpeza

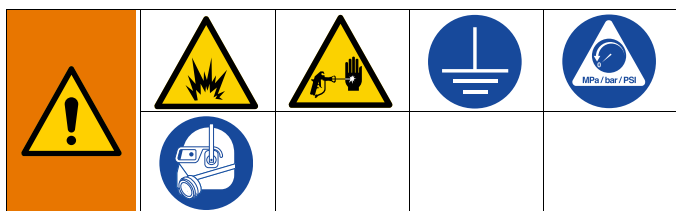

1. Execute o **Procedimento de descompressão**, página 13, passos 1 - 4. Retire o conjunto do tubo flexível de sucção da tinta e coloque-o no líquido de lavagem. Remova a proteção do bico da pistola.

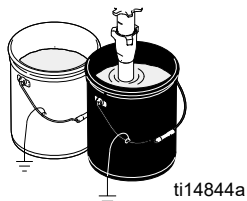

NOTA: Use água para lavar pintura à base de água, espírito branco para pintura à base de óleo ou outros solventes recomendados pelo fabricante.

2. Ligar o Motor

- a. Abra a válvula do combustível.

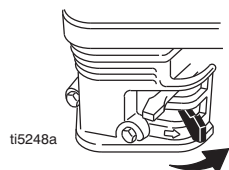

- b. Feche o redutor de passagem.

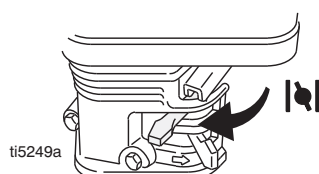

- c. Coloque a velocidade ao máximo.

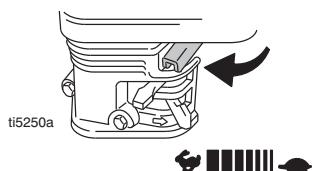

- d. Coloque o interruptor do motor na posição ON.

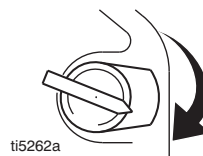

3. Puxe a corda para ligar o motor.

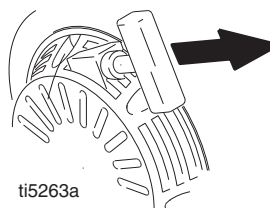

4. Coloque o interruptor da bomba na posição ON. Coloque a válvula de ferrar na posição PULVERIZAR.

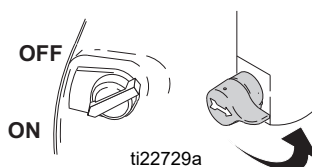

5. Aumente a pressão para 1/2. Encoste a pistola contra o balde de tinta. Desengate o fecho do gatilho. Acione a pistola até aparecer líquido de lavagem.

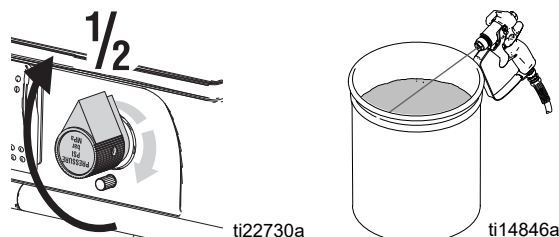

6. Mova a pistola para o balde de resíduos, segure contra o balde, acione para lavar bem o sistema. Solte o gatilho e engate o fecho do gatilho.

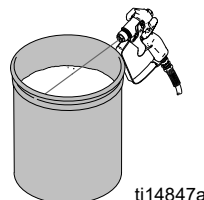

7. Vire a válvula de ferrar para baixo, para a posição DRENAR e deixe que o líquido de lavagem circule até aparecer transparente.
8. Coloque a válvula de ferrar na posição PULVERIZAR. Acione a pistola para o balde de lavagem para retirar o produto do tubo flexível.

Limpeza

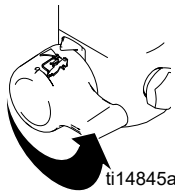

ti14845a



ti14847a

9. Eleve o tubo de sucção acima do líquido de lavagem e acione o pulverizador durante 15 a 30 segundos para drenar o produto. Coloque o interruptor da bomba e do motor na posição OFF

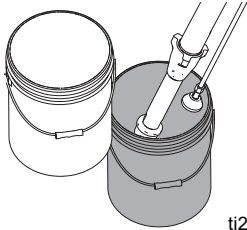

ti22731a

10. Coloque a válvula de ferragem na posição DRENAR.



ti14842a

11. Retire os filtros da pistola e do equipamento, caso estejam instalados. Limpe e inspecione. Instale o filtro.

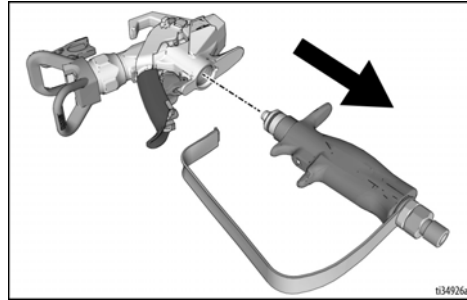

ti34926a

12. Se efetuar a lavagem com água, lave novamente com espírito branco ou Pump Armor para deixar um revestimento protetor para ajudar a evitar congelação ou corrosão.
13. Limpe o equipamento de pintura, o tubo e a pistola com um pano embebido em água ou essências minerais.

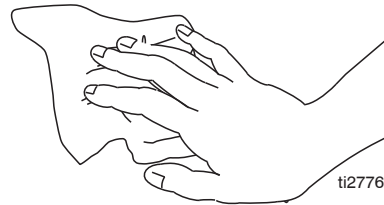

ti2776a

Manutenção

Execute o **Procedimento de descompressão**, página 13, antes de executar a manutenção.

NOTA: Para obter mais informações sobre manutenção e especificações de motores, consulte o manual do utilizador dos motores Honda, fornecido em separado.

DIARIAMENTE: Verifique o nível de óleo do motor e encha, se necessário.

DIARIAMENTE: Verifique se o tubo flexível apresenta desgaste ou danos.

DIARIAMENTE: Verifique se todos os encaixes de tubo flexível estão seguros.

DIARIAMENTE: Verifique se o dispositivo de segurança da pistola está a funcionar corretamente.

DIARIAMENTE: Verifique se a válvula de descompressão está a funcionar corretamente.

DIARIAMENTE: Verifique e encha o depósito de combustível.

DIARIAMENTE: Verifique o nível de TSL na porca de empanque do pistão de bombagem. Se necessário, encha a porca. Mantenha a porca com TSL para ajudar a evitar a acumulação de líquido na haste do pistão, bem como o desgaste prematuro dos empanques e corrosão na bomba.

APÓS AS PRIMEIRAS 20 HORAS DE FUNCIONAMENTO:

Drene o óleo do motor e substitua-o por óleo limpo. Consulte o manual do utilizador dos motores Honda para determinar o nível correto de viscosidade do óleo.

SEMANALMENTE: Retire a tampa do filtro de ar do motor e limpe o elemento. Se necessário, substitua o elemento. Se o equipamento for utilizado num ambiente com muita poeira, verifique o filtro diariamente e proceda à sua substituição conforme necessário.

Os elementos de substituição podem ser adquiridos no revendedor local da HONDA.

A CADA 100 HORAS DE FUNCIONAMENTO:

Mude o óleo do motor. Consulte o manual do utilizador dos motores Honda para determinar o nível correto de viscosidade do óleo.

VELA DE IGNIÇÃO: Utilize apenas velas BPR6ES (NGK) ou W20EPR-U (NIPPONDENSO). Aplique uma folga de 0,028 a 0,031 pol. (0,7 a 0,8 mm). Utilize uma chave de velas para a instalação e remoção da vela.

Utilize o funil do óleo do motor fornecido para drenar o óleo.

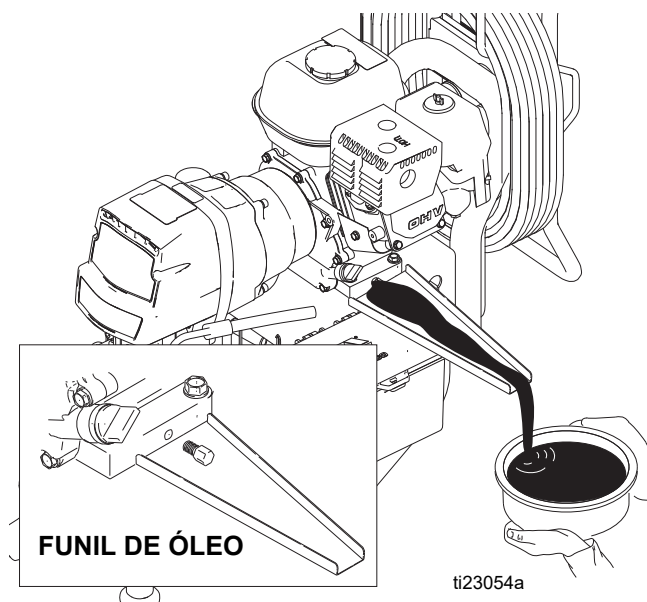

Resolução de problemas

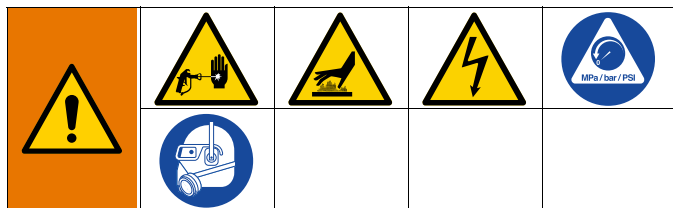

Problema	Causa	Solução
E=XX é exibido	Existe uma avaria.	Determine a correção da falha a partir da tabela da página 35.
O motor não começa a funcionar	O interruptor do motor está na posição OFF.	Ligue o interruptor do motor (ON).
	O motor não tem gasolina.	Volte a atestar o depósito de combustível. Manual do motor Honda.
	O nível do óleo do motor está baixo.	Tente ligar o motor. Reabasteça de óleo, conforme necessário. Manual do motor Honda.
	A vela de ignição está desligada ou danificada.	Ligue o cabo da vela de ignição ou substitua a vela.
	O motor está frio.	Use o redutor de passagem.
	A alavanca de corte do combustível está na posição OFF.	Coloque a alavanca na posição ON.
	Infiltração de óleo na câmara de combustão.	Retire a vela de ignição. Acione o motor de arranque 3 a 4 vezes. Limpe ou substitua a vela de ignição. Arranque o motor. Mantenha o pulverizador na vertical para evitar infiltrações de óleo.
Um desengate falso no sistema WatchDog. Surge a indicação EMPTY (vazio). A bomba não funciona.	As condições de funcionamento estão fora dos parâmetros do WatchDog. A potência da bomba é baixa, página 29.	Diminua a pressão. Contacte a Assistência Técnica da Graco para ajustar os parâmetros do WatchDog. Utilizar sem o WatchDog ativo (consulte o manual de Funcionamento).

Problema	Causa	Solução
O motor funciona, mas a bomba de deslocamento não	Indicação de código de erro.	Consulte Mensagens do Visor LED na página 38.
	O interruptor da bomba está na posição OFF.	Coloque o interruptor da bomba na posição ON.
	Valor da pressão demasiado baixo.	Rode o regulador de pressão no sentido dos ponteiros do relógio para aumentar a pressão
	O filtro de líquido está sujo.	Limpe o filtro.
	O bico ou o respetivo filtro estão obstruídos.	Limpe o bico ou o filtro (consulte o manual da pistola).
	A biela da bomba de deslocamento está presa devido à presença de tinta seca.	Repare a bomba (consulte o manual da bomba).
	A biela está gasta ou danificada.	Consulte o manual de peças.
	A caixa de transmissão está gasta ou danificada.	Consulte o manual de peças.
	A alimentação elétrica não está a fornecer energia ao campo da embraiagem.	Consulte o manual de peças. Consulte Mensagens do Visor LED na página 38. Com o interruptor da bomba na posição ON e a pressão no MÁXIMO, utilize uma lâmpada de teste para verificar a tensão entre os pontos de teste da embraiagem no painel de controlo. Desligue os fios da embraiagem do painel de controlo e meça a resistência na bobina da embraiagem. A 70 °F, a resistência deve estar entre 3900 - 1,2 + 0,2 Ω, 5900/7900 1,7 ± 0,2 Ω; caso contrário, substitua o alojamento do pinhão. Solicite a um revendedor Graco autorizado que verifique o regulador da pressão.
	A embraiagem está gasta, danificada ou posicionada incorretamente.	Ajuste ou substitua a embraiagem. Consulte a página 39.
O conjunto do pinhão está gasto ou danificado.	Repare ou substitua o conjunto do pinhão. Página 39.	
Baixo fluxo de saída da bomba	O filtro está obstruído.	Limpe o filtro.
	A esfera do êmbolo não está encaixada.	Faça a manutenção da esfera do êmbolo (consulte o manual da bomba).
	Os empanques do pistão estão gastos ou danificados.	Substitua os empanques (consulte o manual da bomba).
	O O-ring da bomba está gasto ou danificado.	Substitua o O-ring (consulte o manual da bomba).
	A esfera da válvula de admissão não está devidamente encaixada.	Limpe a válvula de admissão (consulte o manual da bomba).
	A esfera da válvula de admissão está cheia de material.	Limpe a válvula de admissão (consulte o manual da bomba).
	A rotação do motor está demasiado baixa.	Aumente o valor de aceleração (consulte o manual de funcionamento).
	A embraiagem está gasta ou danificada.	Ajuste ou substitua a embraiagem. Página 39.
	Valor da pressão demasiado baixo.	Aumente a pressão (consulte o manual de funcionamento).
	O filtro de líquido, o filtro do bico ou o bico estão obstruídos ou sujos.	Limpe o filtro (consulte o manual da pistola de pintura).
	Grande perda de pressão em tubo flexível com materiais pesados.	Utilize um tubo flexível com um diâmetro maior e/ou reduza o comprimento total do tubo flexível. A utilização de tubo flexível de 1/4 pol. com mais de 100 pés metros reduz significativamente o desempenho do equipamento. Use um tubo flexível de 3/8 pol. para um melhor desempenho (50 pés no mínimo).

Problema	Causa	Solução
Fuga excessiva de tinta para a porca do empanque da garganta	A porca do empanque da garganta está solta.	Retire o espaçador da porca do empanque da garganta. Aperte a porca do empanque da garganta o suficiente para impedir eventuais fugas.
	Os empanques da garganta estão gastos ou danificados.	Substitua os empanques (consulte o manual da bomba).
	A haste de bombagem está gasta ou danificada.	Substitua a haste (consulte o manual da bomba).
O produto está a ser ejetado da pistola	Ar na bomba ou no tubo flexível.	Verifique e aperte todas as ligações de produto. Volte a ferrar a bomba (consulte o manual de funcionamento).
	O bico está parcialmente obstruído.	Limpe o bico (consulte o manual da pistola de pintura).
	Alimentação de produto reduzida ou inexistente.	Volte a encher a alimentação de produto. Ferre a bomba (consulte o manual de funcionamento). Verifique a alimentação de produto frequentemente para evitar que a bomba funcione a seco.
É difícil ferrar a bomba	Ar na bomba ou no tubo flexível.	Verifique e aperte todas as ligações do tubo de admissão. Reduza a rotação do motor e coloque a bomba em funcionamento o mais lentamente possível durante a ferragem.
	Existem fugas na válvula de admissão.	Limpe a válvula de admissão. Certifique-se de que a sede da esfera não apresenta fissuras nem desgaste e de que a esfera assenta corretamente. Volte a montar a válvula.
	Os empanques da bomba estão gastos.	Substitua os empanques da bomba (consulte o manual da bomba).
	A rotação do motor está demasiado elevada.	Reduza a aceleração antes de ferrar a bomba (consulte o manual de funcionamento).
A embraiagem produz ruídos sempre que engrena.	Quando são novas, as superfícies da embraiagem não coincidem na perfeição, podendo provocar ruído.	As superfícies da embraiagem têm de se ir desgastando mutuamente. O ruído desaparece após um dia de funcionamento.
Rotação do motor elevada sem carga	Definição de aceleração incorreta.	Ajuste a válvula de redução para as 3300 rpm do motor sem carga.
	Regulador do motor gasto.	Repare ou efetue procedimentos de assistência no regulador do motor.
O contador de volume não funciona.	Sensor em mau estado, partido ou fio desligado. Íman deslocado ou ausente.	Verifique as ligações. Substitua o sensor ou o fio. Reposicione ou substitua o íman.
Visor sem indicações, o equipamento funciona	Ecrã danificado ou com má ligação.	Verifique as ligações. Substitua o ecrã.

Bomba do fluido verte constantemente

1. Execute o **Procedimento de descompressão**, página 13, rode a válvula de segurança para a posição SPRAY e coloque o interruptor de alimentação em OFF.
2. Remova a proteção da caixa de controlo.

Procedimento de resolução de problemas:

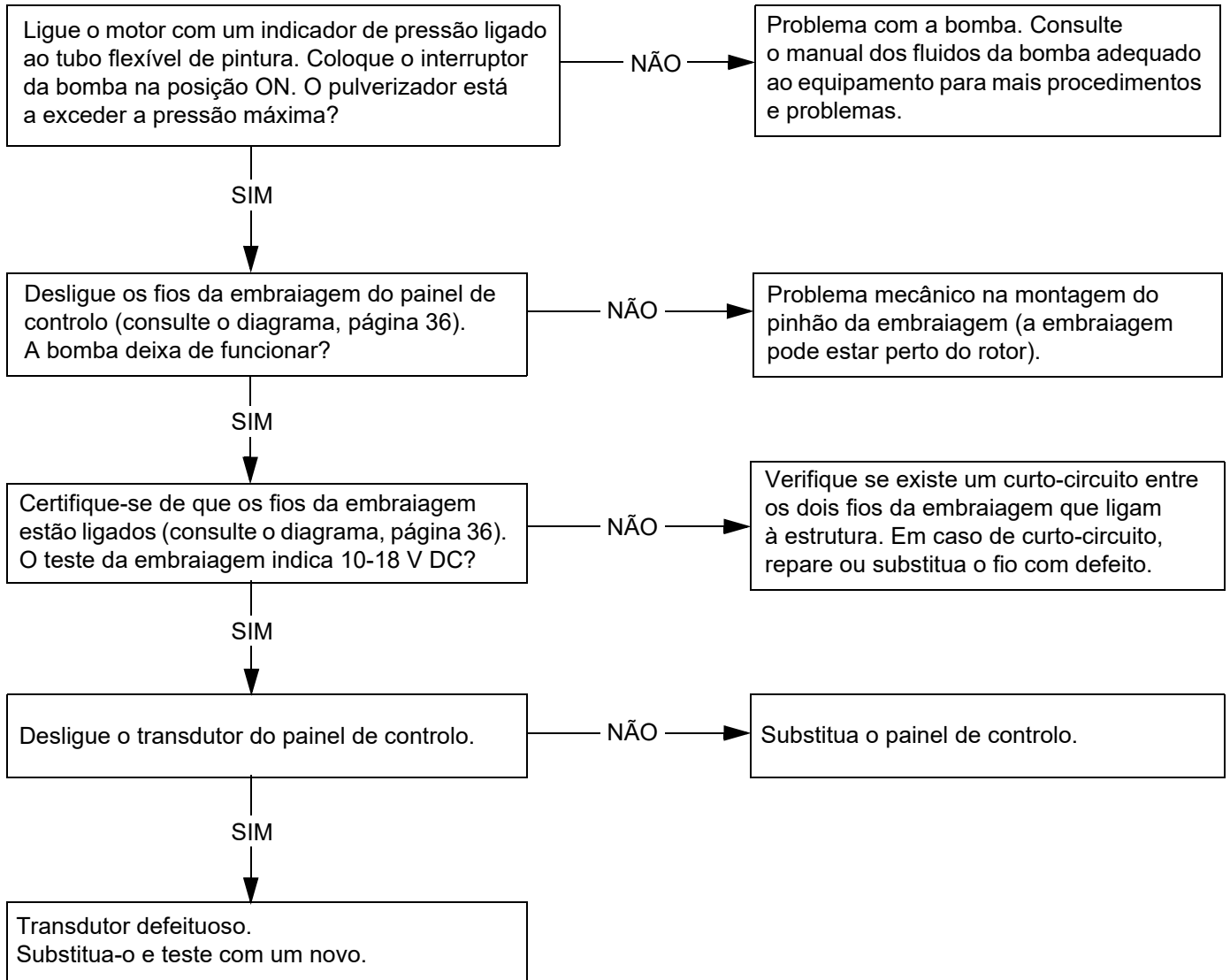

Avaria do painel de controlo

Procedimento de Detecção e Resolução de Problemas (ver a página seguinte para os passos reais):

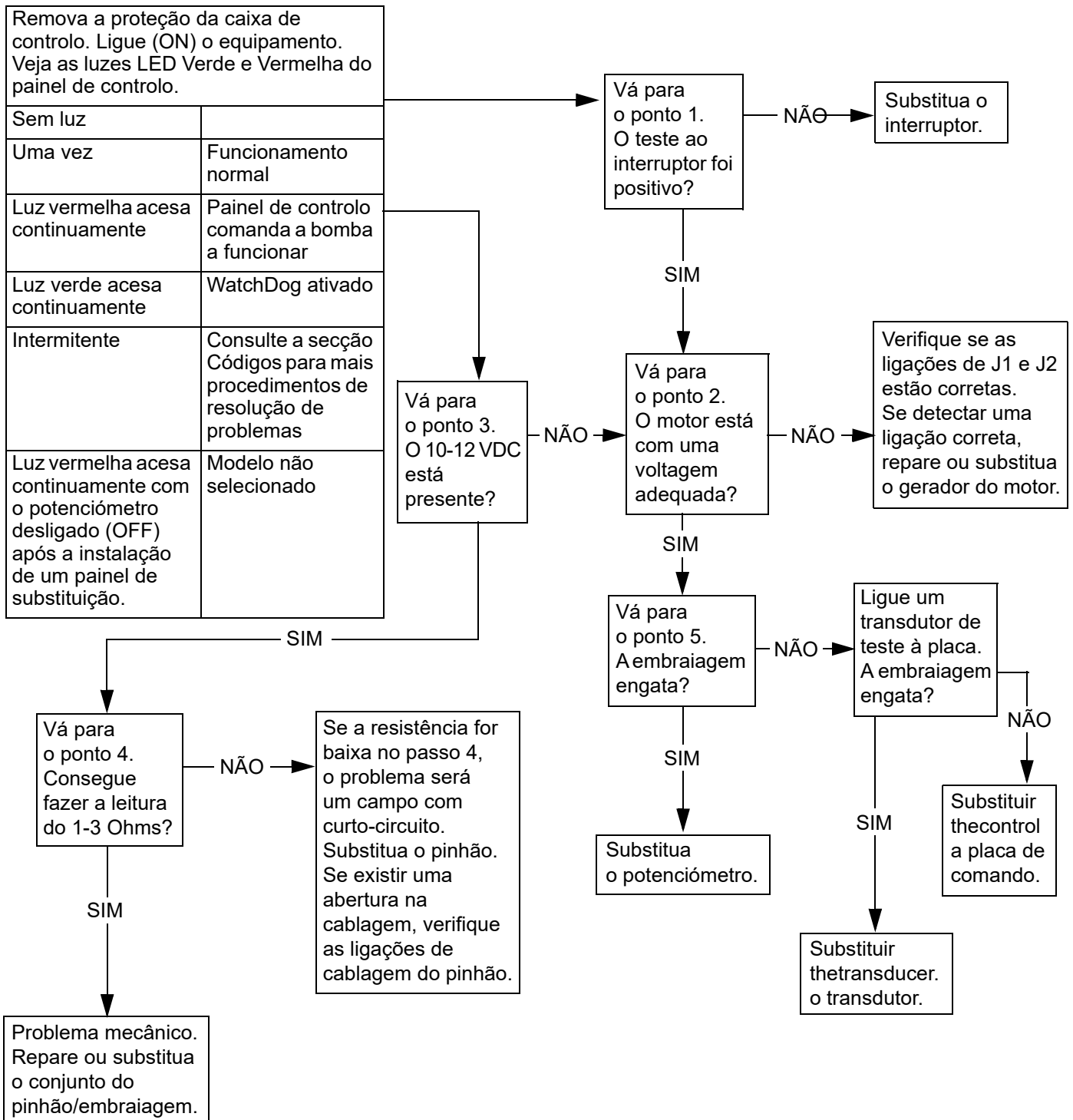

Avaria do painel de controlo (passos)

PASSO 1.
Desligue o motor e fixe o contador para contínuo.

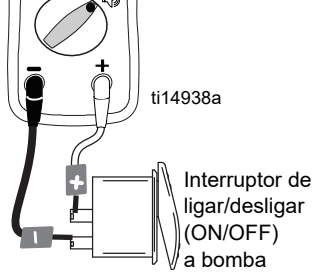

PASSO 2.
Ligue o motor (ON). Coloque o contador em volts AC e ligue os fios ao painel de controlo.

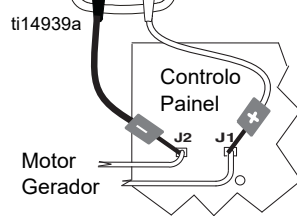

PASSO 3.
Deixe o motor a trabalhar e coloque em ON. Eleve o nível do potenciómetro e coloque o contador em volts DC.

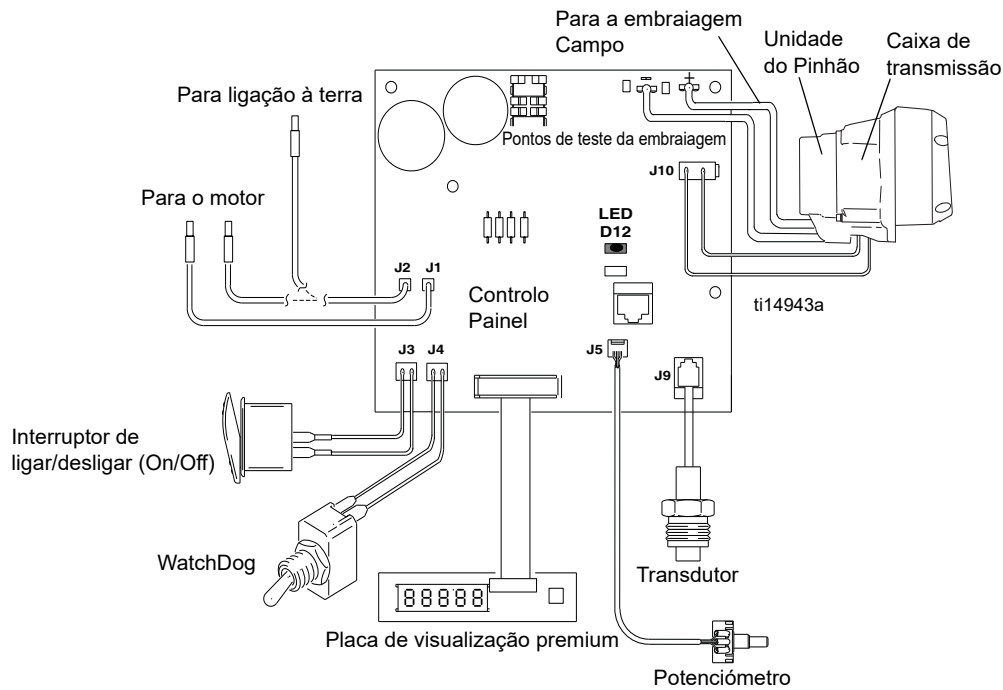
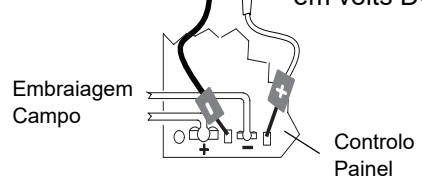

PASSO 4.
Desligue o motor e retire os fios da embraiagem. Coloque o contador em Ohms.

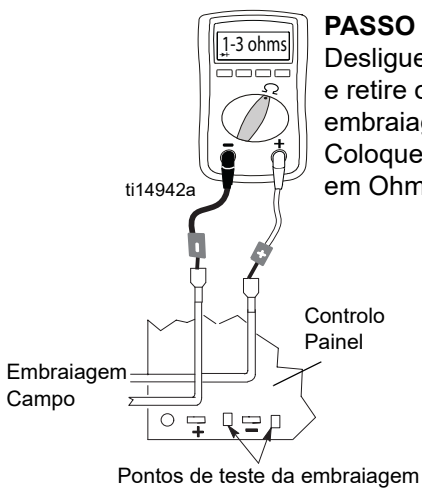

PASSO 5.
Ligue o motor (ON) e coloque o interruptor em ON.

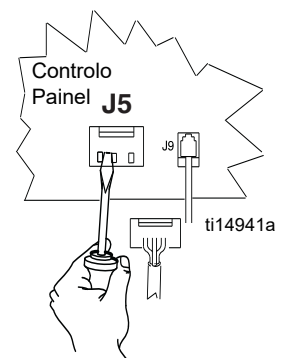

Motor Elétrico do Convertible Não Funcionará

Procedimento de Detecção e Resolução de Problemas (ver a página seguinte para os passos reais):

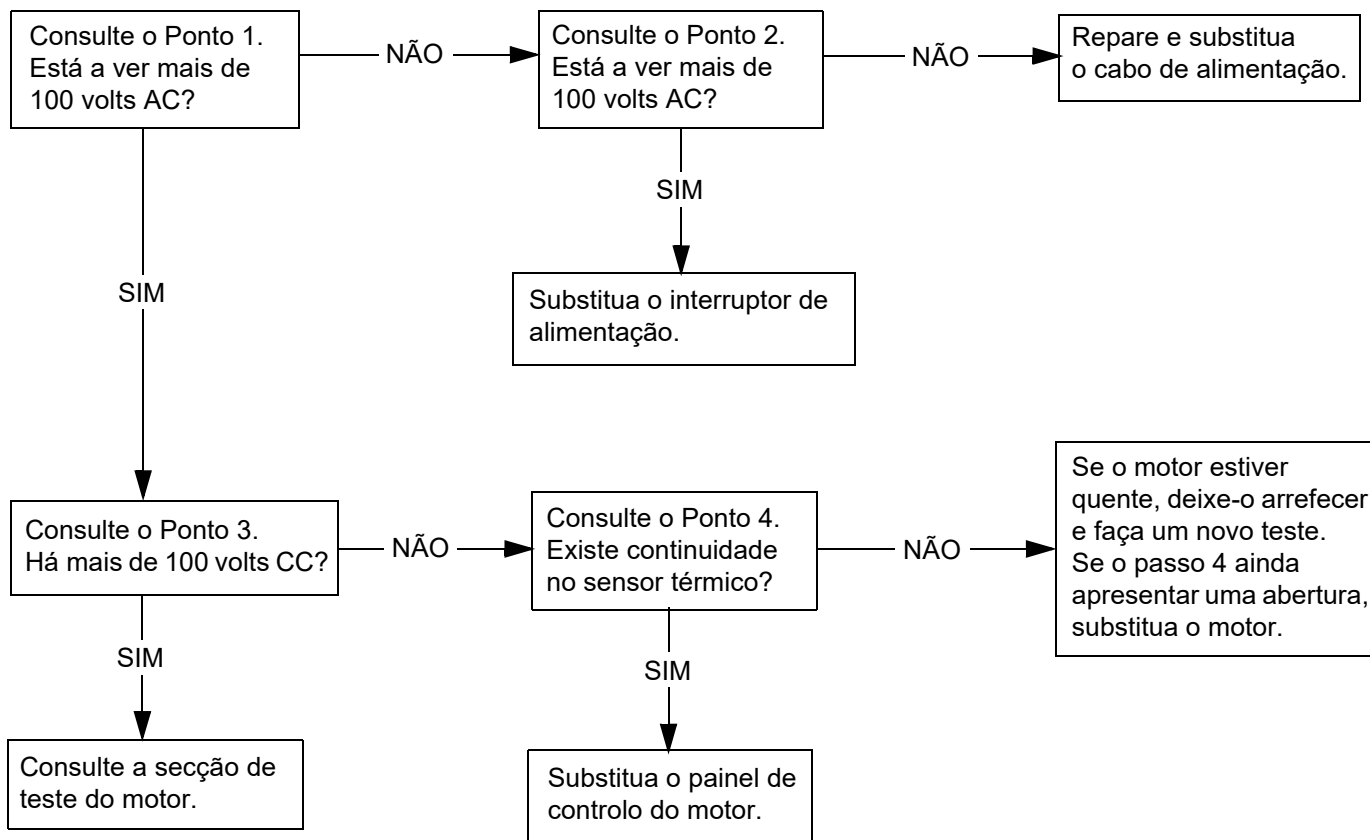

O Motor Elétrico do Convertible Não Funcionará (Passos)

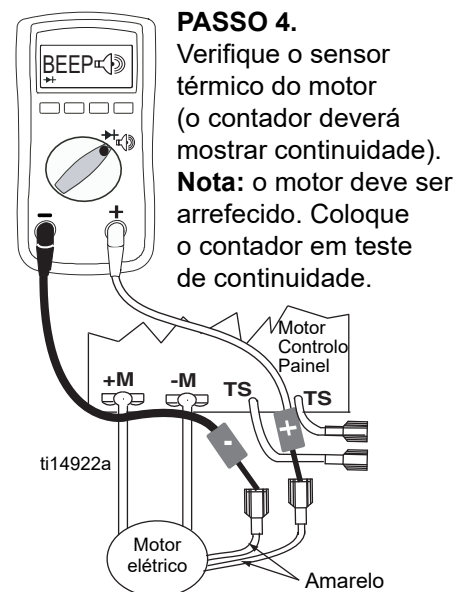
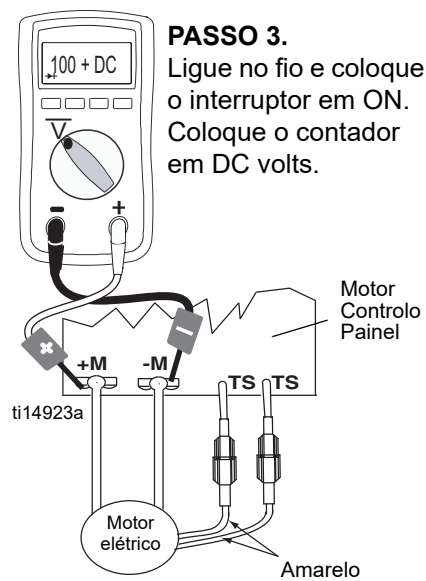
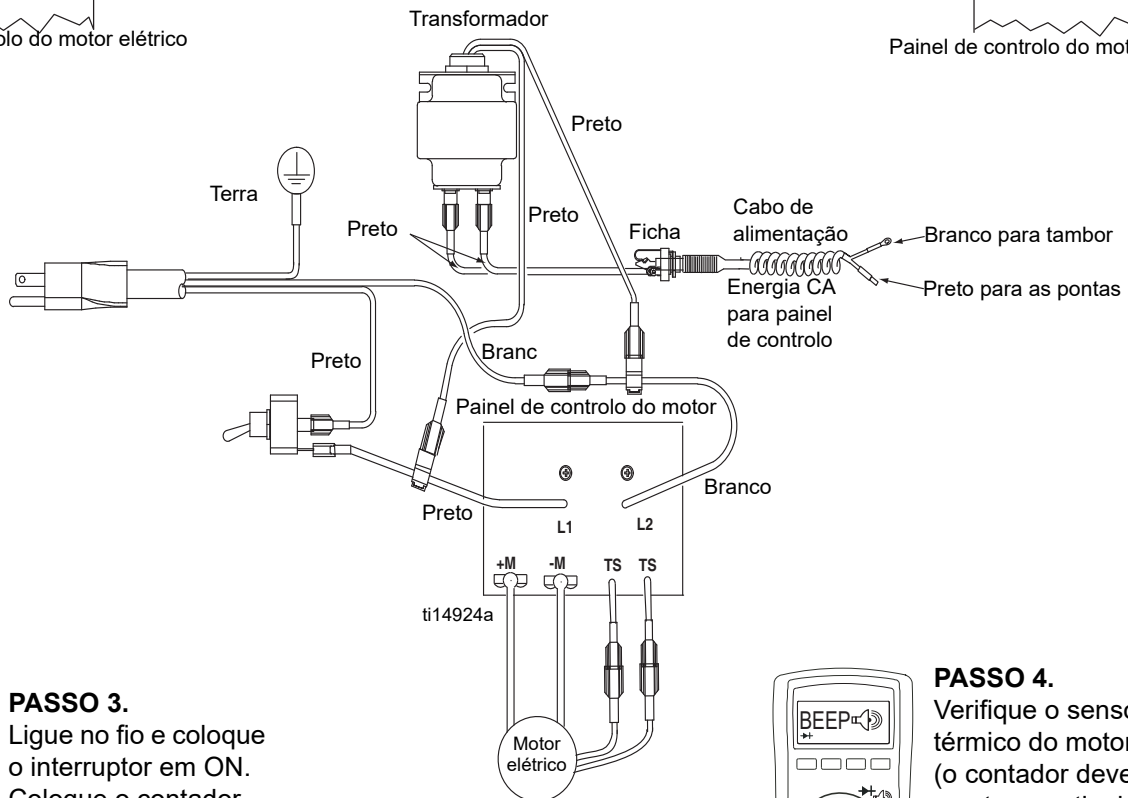
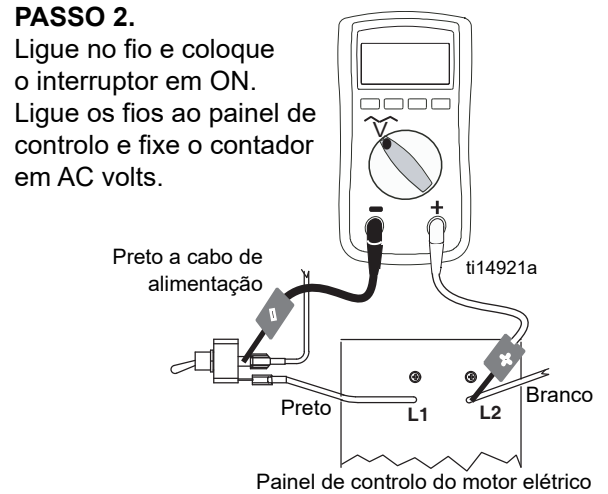
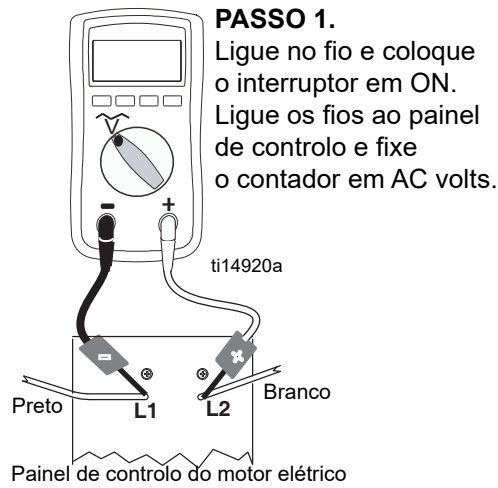

O Motor Elétrico Conversível Funciona - Não existe saída AC para o Painel de Controlo do Equipamento

Procedimento de Detecção e Resolução de Problemas (ver a página seguinte para os passos reais):

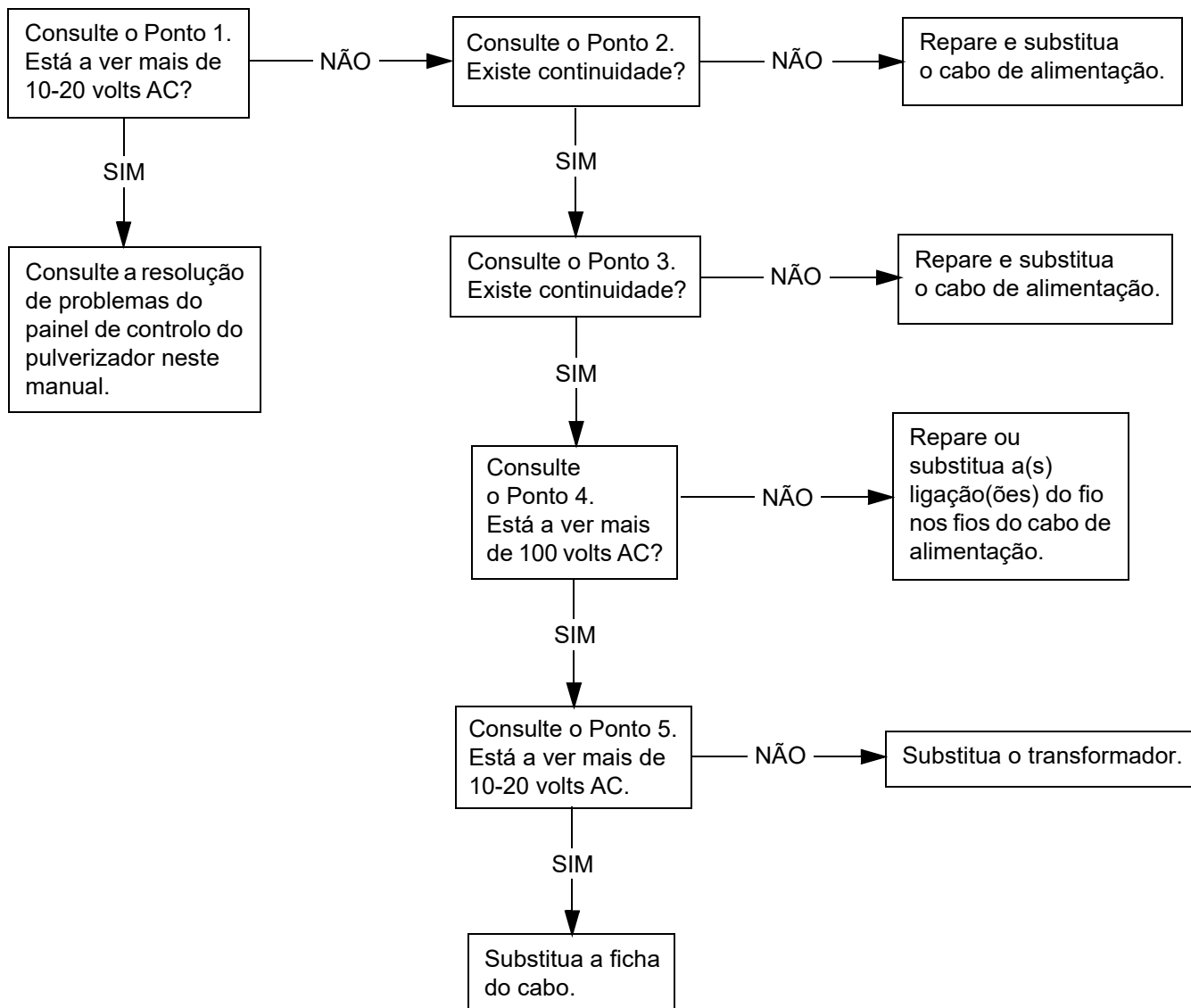



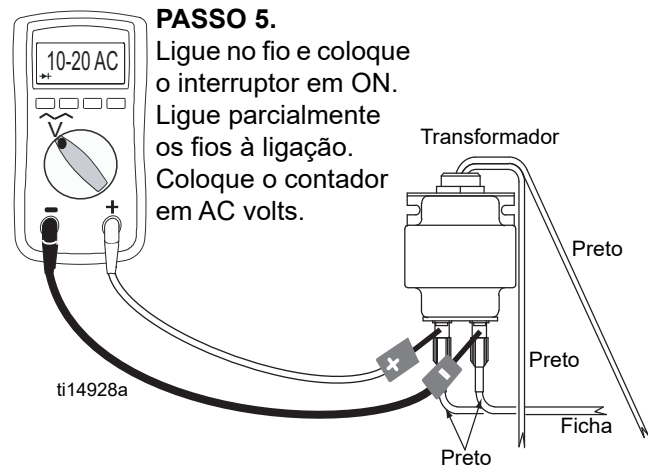
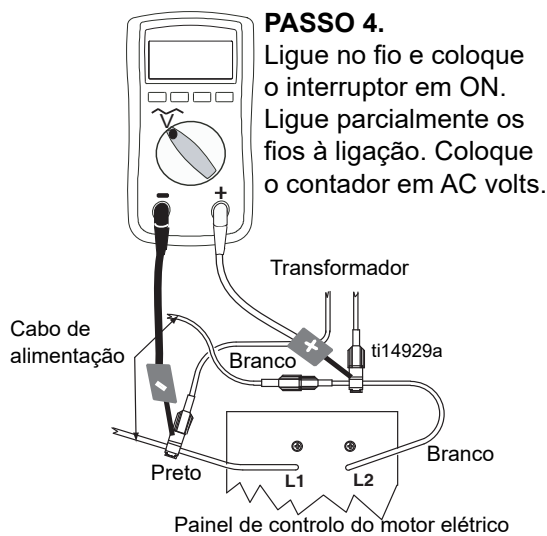
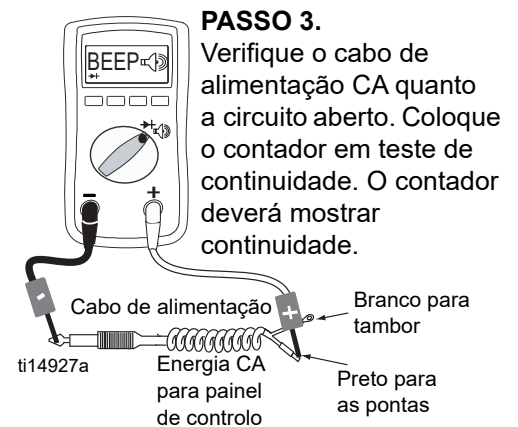
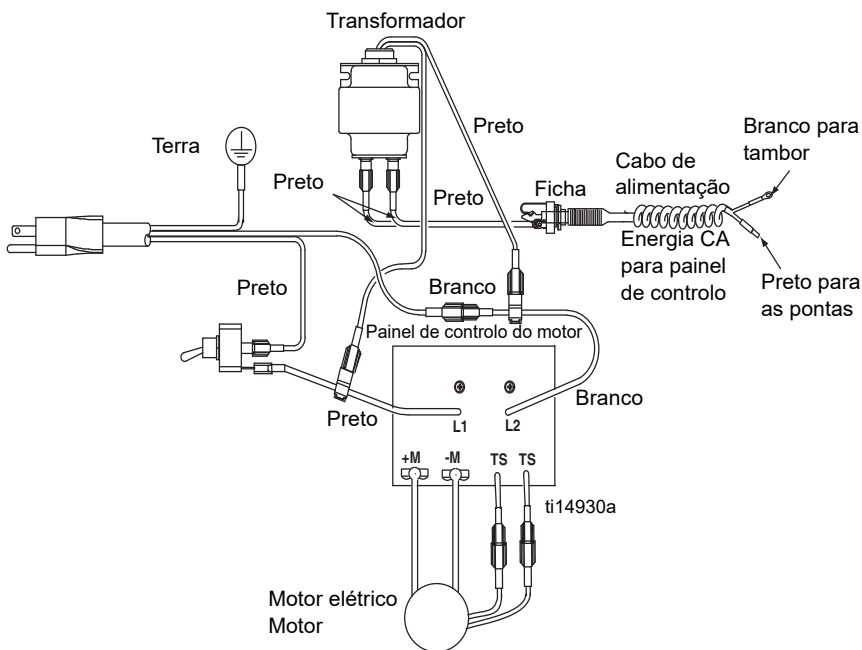
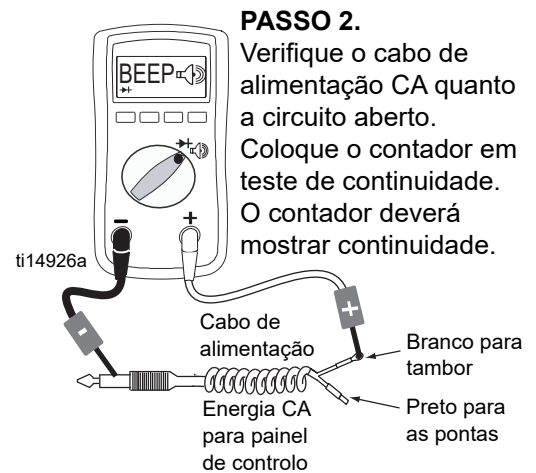
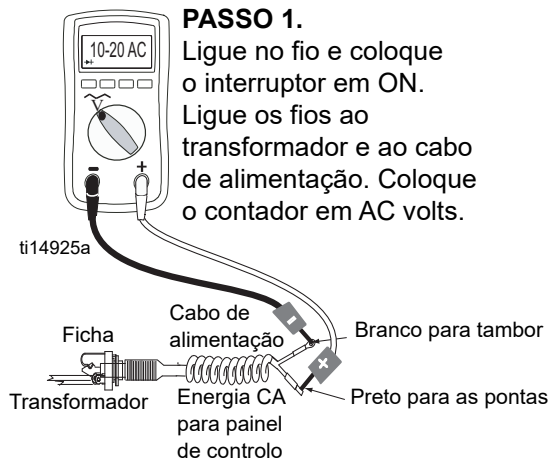

O Motor Elétrico do Convertible Funciona - Sem Saída de AC para o Painel de Controlo do Pulverizador (Passos)

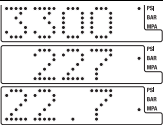

Mensagens do Visor LED

- As mensagens do visor não estão disponíveis em todos os pulverizadores
- O número de intermitências do LED equivale ao código de erro digital, isto é, duas intermitências correspondem a E=02

VISOR*	FUNCIONAMENTO DO PULVERIZADOR	INDICAÇÃO	AÇÃO
Sem mensagem	O equipamento pode estar pressurizado.	Corte de energia ou ecrã não ligado.	Verifique a fonte de alimentação. Efetue a descompressão antes da reparação ou desmontagem. Verifique se o ecrã está ligado.
.....	O equipamento pode estar pressurizado.	Pressão inferior a 200 psi (14 bar, 1,4 MPa).	Aumente a pressão conforme necessário.
	O equipamento está pressurizado. É fornecida corrente elétrica. (A pressão varia com o tamanho do bico e o valor definido no regulador da pressão).	Funcionamento normal.	Pulverização
	Equipamento parado. Motor em funcionamento.	Limite de pressão excedido.	<ol style="list-style-type: none"> 1. Verifique o percurso do produto quanto a obstruções, tal como o filtro obstruído. 2. Abra a válvula de ferrar e a pistola se estiver em limpeza automática (AutoClean). 3. Use o tubo de pintura da Graco, 1/4 pol. x 50 pés, no mínimo. Um tubo flexível menor ou um de metal entrançado pode resultar em picos de pressão. 4. Substitua o transdutor se o percurso do líquido não estiver obstruído e se estiver a utilizar o tubo flexível adequado.
	Equipamento parado. Motor em funcionamento.	Transdutor de pressão avariado, má ligação ou fio partido.	<ol style="list-style-type: none"> 1. Verifique a ligação do transdutor. 2. Desligue e volte a ligar a ficha do transdutor para garantir uma ligação correta à tomada do painel de controlo. 3. Abra a válvula de ferrar. Substitua o transdutor do pulverizador por um transdutor que seja bom e utilize o pulverizador. Substitua o transdutor se o pulverizador funcionar ou o painel de controlo se o pulverizador não funcionar.
	Equipamento parado. Motor em funcionamento.	Corrente da embraiagem elevada.	<ol style="list-style-type: none"> 1. Verifique as ligações da cablagem. 2. Medida: 1,2 + 0,2 Ω (GMAX II 3900); 1,7 + 0,2 Ω (GMAX II 5900/7900 & TexSpray 7900HD) através da embraiagem a 70°F. 3. Substitua o conjunto do campo da embraiagem.
EMPTY (com LED verde constante)	Equipamento parado. Motor em funcionamento.	Falta de tinta na bomba ou grande perda de pressão.	<ol style="list-style-type: none"> 1. Verifique se a tinta acabou, se o filtro de admissão está obstruído, se a bomba avariou ou se há fugas graves. 2. Reduza a pressão, coloque o interruptor da bomba na posição OFF e na posição ON para reiniciar a bomba. 3. A função WatchDog pode ser desativada colocando o interruptor WatchDog na posição OFF.
	Equipamento parado. Motor em funcionamento.	Pressão superior a 2000 psi (138 bar, 14 MPa) no Modo de temporizador de lavagem.	<ol style="list-style-type: none"> 1. Abra a válvula de ferrar e a pistola. 2. Verifique se não existem obstruções do fluxo ou do filtro.

* Também surgem códigos de erro no painel de controlo na forma de um LED vermelho intermitente. O LED é uma alternativa às mensagens digitais.

1. Retire dois parafusos (71) e mova a tampa (130) para baixo.
2. Arranque o motor. O número de intermitências é igual ao código de erro(E=0X).

Após uma avaria, execute os passos que se seguem para reiniciar o pulverizador:

1. Corrija a avaria
2. Desligue o equipamento de pintura
3. Ligue (ON) o equipamento

Unidade do pinhão/induzido da embraiagem/braçadeira



Execute o **Procedimento de descompressão**, página 13, antes de executar estas tarefas.

Remoção da unidade do pinhão/induzido da embraiagem

Unidade do pinhão

Se a unidade do pinhão (29) não for retirada do cárter da embraiagem (19), execute os passos 1 a 3. De outro modo, comece no passo 4.

1. Retire a caixa de transmissão.
2. Desligue os conectores do cabo da embraiagem do interior do regulador de pressão.
 - a. Retire dois parafusos (71) e mova a tampa (130a) para baixo.
 - b. Desligue os cabos do motor entre o painel e o motor.
 - c. Remova os alívios de tensão 130r e 123.
3. Retire quatro parafusos (36) e o conjunto do pinhão (29).

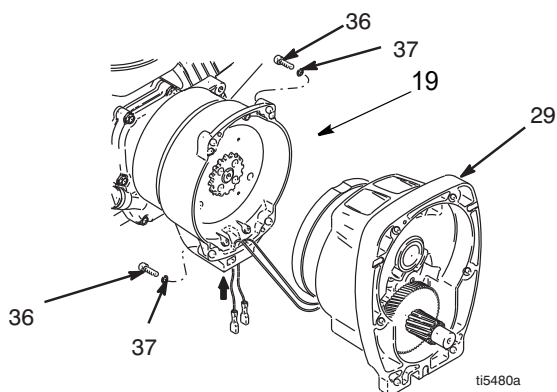

4. Coloque o conjunto do pinhão (29) na bancada com o lado do rotor para cima.
5. Retire quatro parafusos (28) e as anilhas de segurança (24). Instale dois parafusos nos orifícios roscados (E) do rotor. Aperte alternadamente os parafusos até retirar o rotor.

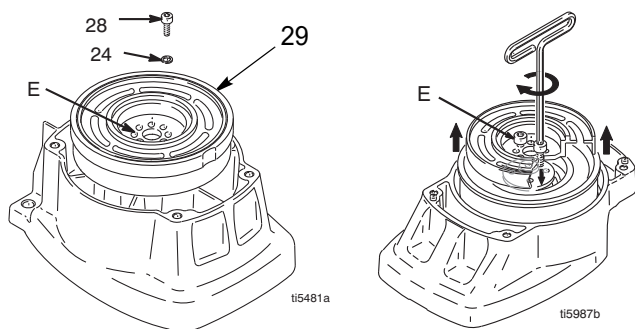

6. Retire o anel de retenção (29b).
7. Volte o conjunto do pinhão e retire o eixo do pinhão (29a) com um maço de plástico.

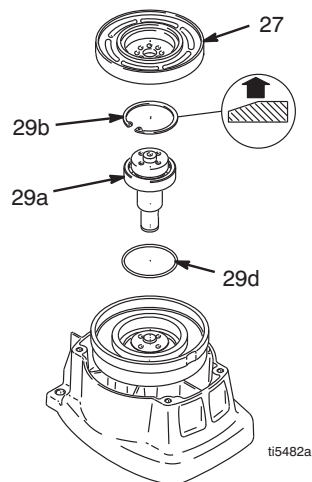

Induzido da Embraiagem

8. Use uma chave de percussão ou algo que sirva de cunha entre o induzido da embraiagem (25) e a caixa da embraiagem para segurar o veio do motor durante a remoção.
9. Retire quatro parafusos (23) e as anilhas de segurança (24).
10. Retire o induzido.

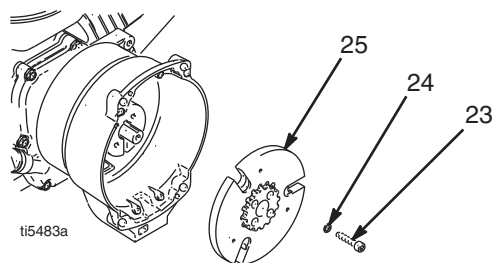

Instalação

Induzido da Embraiagem

1. Coloque dois conjuntos de duas moedas numa superfície lisa da bancada.
2. Coloque o induzido (25) sobre dois conjuntos de moedas.
3. Prima o centro do cubo (26) sobre a superfície da bancada.

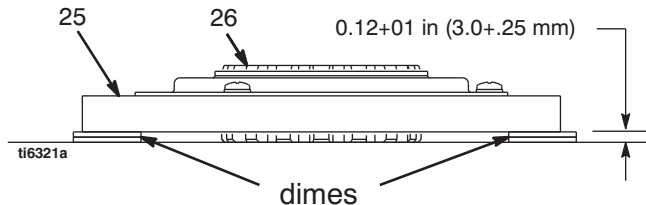

4. Instale o induzido (25) no veio da transmissão do motor.
5. Aperte quatro parafusos (23) e as anilhas de segurança (24) a um binário de 125 pol.-lb.

Unidade do pinhão

1. Verifique o O-ring (29d) e substitua-o se este estiver danificado ou ausente.
2. Insira o eixo do pinhão (29a) com um maço de plástico.
3. Instale o anel de retenção (29b) com a face biselada virada para cima.
4. Coloque o conjunto do pinhão na bancada com o lado do rotor para cima.
5. Aplique vedante de roscas nos parafusos. Instale quatro parafusos (28) e as anilhas de segurança (24). Aperte os parafusos alternadamente com uma força de 125 pol.-lb até que o rotor fique bem fixo. Utilize os orifícios roscados para suportar o rotor.
6. Instale o conjunto do pinhão (29) com quatro parafusos (36) e anilhas (37).
7. Ligue os conectores do cabo da embraiagem ao interior do regulador de pressão.

Remoção da braçadeira

1. Remova o motor.
2. Drene a gasolina do depósito de acordo com o manual do motor Honda.
3. Incline o motor para o lado de modo ao depósito fique para baixo e o filtro de ar para cima.
4. Desaperte dois parafusos (24) do grampo (22),
5. Insira a chave de fendas na ranhura da braçadeira (22) e retire-a.

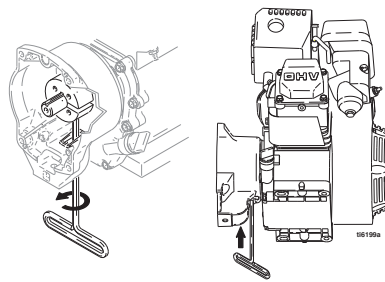

Instalação da braçadeira

1. Instale a chaveta do veio do motor (18).
2. Coloque a braçadeira (22) no eixo do motor (A). Mantenha as dimensões apresentadas na nota 2. O chanfro deve ficar voltado para o motor.
3. Verifique as dimensões: Coloque uma barra de aço resistente (B) ao longo da face da caixa da embraiagem (19). Use um dispositivo de medição preciso para medir a distância entre a barra e a face da braçadeira. Ajuste a braçadeira conforme necessário. Aperte dois parafusos (24) a um binário de 125 ± 10 pol.-lb ($14 \pm 1,1$ N•m).

- ⚠ Superfície da caixa da embraiagem
- ⚠ $1,550 \pm ,010$ pol. ($39,37 \pm ,25$ mm) - GMAX 3400 e 3900
- ⚠ $2,612 \pm ,010$ pol. ($66,34 \pm ,25$ mm) - GMAX 5900 e 7900
- ⚠ Aperte a um binário de $125 \pm ,10$ pol.-lb ($14 \pm 1,1$ Nm)•
- ⚠ Chanfro deste lado

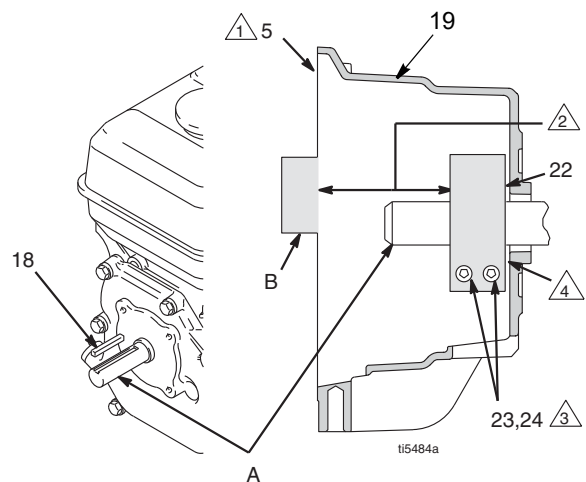

Dados técnicos

Modelos 3400		
	Imperial	Métrico
Motor		
Motor Honda GX120		
Pulverizador		
Pressão máxima de trabalho	3300 psi	228 bar, 22,8 MPa
Tamanho máximo do bico:	Bico 0,027 pol	Bico 0,027 pol
Débito máximo	0.75 gpm	2,84 lpm
Filtro de entrada de tinta	Rede 12 (1523 micrones) filtro de aço inoxidável, reutilizável	Rede 12 (1523 micrones) filtro de aço inoxidável, reutilizável
Filtro de saída de tinta	Rede 60 (250 micrones) filtro de aço inoxidável, reutilizável	Rede 60 (250 micrones) filtro de aço inoxidável, reutilizável
Tamanho da entrada da bomba	1 1/4-12 UNF-2A	1 1/4-12 UNF-2A
Tamanho da saída de líquidos	1/4 npsm do filtro de líquido	1/4 npsm do filtro de líquido
Dimensões		
Peso:	89 lb	40.5 kg
Altura (manípulo estendido):	40.8 pol.	103.6 cm
Comprimento (manípulo estendido):	35.0 pol.	88,9 cm
Largura:	22.3 pol.	56,6 cm
Peças em contacto com o produto	aço carbono zincado e niquelado, PTFE, nylon, poliuretano, UHMW, fluoroelastómero, acetal, couro, alumínio, carboneto de tungsténio, aço inoxidável, cromagem	
Nível de ruído:		
Potência sonora	100 dBa, em conformidade com a ISO 3744	100 dBa, em conformidade com a ISO 3744
Pressão sonora	86 dBa, calculados a 3,1 pés	86 dBa, calculados a 1 m

Modelos 3900		
	Imperial	Métrico
Motor		
Motor Honda GX120		
Pulverizador		
Pressão máxima de trabalho	3300 psi	228 bar, 22,8 MPa
Tamanho máximo do bico:	1 pistola com bico de 0,036 pol.	1 pistola com bico de 0,036 pol.
	2 pistolas com bico de 0,023 pol.	2 pistolas com bico de 0,023 pol.
	3 pistolas com bico de 0,018 pol.	3 pistolas com bico de 0,018 pol.
Débito máximo	1.25 gpm	4,73 lpm
Filtro de entrada de tinta	Rede 8 (2589 micrones) filtro de aço inoxidável, reutilizável	Rede 8 (2589 micrones) filtro de aço inoxidável, reutilizável
Filtro de saída de tinta	Rede 60 (250 micrones) filtro de aço inoxidável, reutilizável	Rede 60 (250 micrones) filtro de aço inoxidável, reutilizável
Tamanho da entrada da bomba	1-5/16-12 UN-2A	1-5/16-12 UN-2A
Tamanho da saída de líquidos	1/4 npsm do filtro de líquido	1/4 npsm do filtro de líquido
Dimensões		
Peso:		
GMAX 3900 Standard	106 lb	48.2 kg
GMAX 3900 Lo-Boy	123 lb	55.9 kg
GMAX 3900 ProContractor	133 lb	60.5 kg
Altura:		
GMAX 3900 Standard	40.8 pol.	103.6 cm
GMAX 3900 Lo-Boy	26.4 pol.	67,1 cm
GMAX 3900 ProContractor	38.3 pol.	97,3 cm
Comprimento:		
GMAX 3900 Standard	38.3 pol.	97,3 cm
GMAX 3900 Lo-Boy	46.9 pol.	119.1 cm
GMAX 3900 ProContractor	32.3 pol.	82,0 cm
Largura:		
GMAX 3900 Standard	22.3 pol.	56,6 cm
GMAX 3900 Lo-Boy	24.4 pol.	62,0 cm
GMAX 3900 ProContractor	22.3 pol.	56,6 cm
Peças em contacto com o produto	aço carbono zincado e niquelado, PTFE, nylon, poliuretano, UHMW, fluoroelastómero, acetal, couro, alumínio, carboneto de tungsténio, aço inoxidável, cromagem	
Nível de ruído:		
Potência sonora	105 dBa, em conformidade com a ISO 3744	105 dBa, em conformidade com a ISO 3744
Pressão sonora	96 dBa calculados a 3,1 pés	96 dBa, calculados a 1 m

Modelos 5900		
	Imperial	Métrico
Motor		
Motor Honda GX160		
Pulverizador		
Pressão máxima de trabalho	3300 psi	228 bar, 22,8 MPa
Tamanho máximo do bico:	1 pistola com bico de 0,043 pol.	1 pistola com bico de 0,043 pol.
	2 pistolas com bico de 0,029 pol.	2 pistolas com bico de 0,029 pol.
	3 pistolas com bico de 0,023 pol.	3 pistolas com bico de 0,023 pol.
	4 pistolas com bico de 0,019 pol.	4 pistolas com bico de 0,019 pol.
Débito máximo	1.6 gpm	6,06 lpm
Filtro de entrada de tinta	Rede 8 (2589 micrones) filtro de aço inoxidável, reutilizável	Rede 8 (2589 micrones) filtro de aço inoxidável, reutilizável
Filtro de saída de tinta	Rede 60 (250 micrones) filtro de aço inoxidável, reutilizável	Rede 60 (250 micrones) filtro de aço inoxidável, reutilizável
Tamanho da entrada da bomba	1-5/16-12 UN-2A	1-5/16-12 UN-2A
Tamanho da saída de líquidos	1/4 npsm do filtro de líquido	1/4 npsm do filtro de líquido
Tamanho da saída de líquido (5900 IronMan e 5900HD)	3/8 npsm do filtro de líquido	3/8 npsm do filtro de líquido
Dimensões		
Peso:		
GMAX 5900 Standard	138 lb	62.7 kg
GMAX 5900 Lo-Boy	144 lb	65.5 kg
GMAX 5900 ProContractor	160 lb	72.7 kg
GMAX 5900 Convertible, Standard	167 lb	75.9 kg
GMAX 5900 IronMan	147 lb	67.1 kg
TexSpray 5900HD ProContractor	164 lb	74.5 kg
TexSpray 5900HD Standard	142 lb	64.5 kg
Altura:		
GMAX 5900 Standard	40.5 pol.	102.9 cm
GMAX 5900 Lo-Boy	27.2 pol.	69,1 cm
GMAX 5900 ProContractor	38.0 pol.	96,5 cm
GMAX 5900 Convertible, Standard	43.8 pol.	111.3 cm
GMAX 5900 IronMan	40.5 pol.	102.9 cm
TexSpray 5900HD ProContractor	38.0 pol.	98,6 cm
TexSpray 5900HD Standard	40.5 pol.	102.9 cm
Comprimento:		
GMAX 5900 Standard	37.7 pol.	95,8 cm
GMAX 5900 Lo-Boy	46.9 pol.	119.1 cm
GMAX 5900 ProContractor	32.7 pol.	83,1 cm
GMAX 5900 Convertible, Standard	33.0 pol.	83,8 cm
GMAX 5900 IronMan	37.7 pol.	95,8 cm
TexSpray 5900HD ProContractor	32.7 pol.	83,1 cm
TexSpray 5900HD Standard	37.7 pol.	95,8 cm
Largura:	24.4 pol.	62,0 cm
Peças em contacto com o produto	aço carbono zincado e niquelado, PTFE, nylon, poliuretano, UHMW, fluoroelastómero, acetal, couro, alumínio, carboneto de tungsténio, aço inoxidável, cromagem	
Nível de ruído:		
Potência sonora	105 dBa, em conformidade com a ISO 3744	105 dBa, em conformidade com a ISO 3744
Pressão sonora	96 dBa calculados a 3,1 pés	96 dBa, calculados a 1 m

Modelos 7900		
	Imperial	Métrico
Motor		
Motor Honda GX200		
Pulverizador		
Pressão máxima de trabalho	3300 psi	228 bar, 22,8 MPa
Tamanho máximo do bico:	1 pistola com bico de 0,048 pol.	1 pistola com bico de 0,048 pol.
	2 pistolas com bico de 0,035 pol.	2 pistolas com bico de 0,035 pol.
	3 pistolas com bico de 0,027 pol.	3 pistolas com bico de 0,027 pol.
	4 pistolas com bico de 0,023 pol.	4 pistolas com bico de 0,023 pol.
Débito máximo	2.2 gpm	8,33 lpm
Filtro de entrada de tinta	Rede 8 (2589 micrones) filtro de aço inoxidável, reutilizável	Rede 8 (2589 micrones) filtro de aço inoxidável, reutilizável
Filtro de saída de tinta	Rede 60 (250 micrones) filtro de aço inoxidável, reutilizável	Rede 60 (250 micrones) filtro de aço inoxidável, reutilizável
Tamanho da entrada da bomba	1-5/16-12 UN-2A	1-5/16-12 UN-2A
Tamanho da saída de líquidos	3/8 npsm do filtro de líquido	3/8 npsm do filtro de líquido
Dimensões		
Peso:		
GMAX 7900 Standard	148 lb	67.3 kg
GMAX 7900 Lo-Boy	154 lb	70.0 kg
GMAX 7900 ProContractor	167 lb	75.9 kg
GMAX 7900 IronMan	157 lb	71.2 kg
TexSpray 7900HD Pro	182 lb	82.7 kg
TexSpray 7900HD Standard	153 lb	69.5 kg
TexSpray 7900HD IronMan	162 lb	73.5 kg
Altura:		
GMAX 7900 Standard	40.5 pol.	102.9 cm
GMAX 7900 Lo-Boy	27.2 pol.	69,1 cm
GMAX 7900 ProContractor	38.0 pol.	96,5 cm
GMAX 7900 IronMan	40.5 pol.	102.9 cm
TexSpray 7900HD Pro	38.0 pol.	96,5 cm
TexSpray 7900HD Standard	40.5 pol.	102.9 cm
TexSpray 7900HD IronMan	40.5 pol.	102.9 cm
Comprimento:		
GMAX 7900 Standard	38.1 pol.	96,8 cm
GMAX 7900 Lo-Boy	46.9 pol.	119.1 cm
GMAX 7900 ProContractor	33.3 pol.	84,6 cm
GMAX 7900 IronMan	38.1 pol.	96,8 cm
TexSpray 7900HD Pro	33.3 pol.	84,6 cm
TexSpray 7900HD Standard	38.1 pol.	96,8 cm
TexSpray 7900HD IronMan	38.1 pol.	96,8 cm
Largura:	24.4 pol.	62,0 cm
Peças em contacto com o produto	aço carbono zincado e niquelado, PTFE, nylon, poliuretano, UHMW, fluoroelastómero, acetal, couro, alumínio, carboneto de tungsténio, aço inoxidável, cromagem	
Nível de ruído:		
Potência sonora	105 dBa, em conformidade com a ISO 3744	105 dBa, em conformidade com a ISO 3744
Pressão sonora	96 dBa calculados a 3,1 pés	96 dBa, calculados a 1 m

Garantia Standard da Graco

A Graco garante que todo o equipamento referenciado no presente documento, manufaturado pela Graco e ostentando o seu nome, está isento de defeitos de material e acabamento na data da venda para utilização do comprador original. Com a exceção de qualquer garantia especial, prorrogada ou limitada publicada pela Graco, a Graco irá, durante um período de doze meses a contar da data de venda, reparar ou substituir qualquer peça de equipamento que a Graco considere defeituosa. Esta garantia aplica-se apenas quando o equipamento for instalado, operado e mantido em conformidade com as recomendações escritas da Graco.

Esta garantia não cobre, e a Graco não será responsável, pelo desgaste normal, nem por qualquer avaria, dano ou desgaste causados por uma instalação incorreta, utilização indevida, desgaste por atrito, corrosão, manutenção inadequada ou indevida, negligência, acidente, alteração ilegal ou substituição por componentes de terceiros. A Graco também não será responsável pelo mau funcionamento, danos ou desgaste causados pela incompatibilidade do equipamento Graco com estruturas, acessórios, equipamento ou materiais não fornecidos pela Graco, nem pela concepção, manufatura, instalação, operação ou manutenção inadequadas das estruturas, acessórios, equipamento ou materiais não fornecidos pela Graco.

Esta garantia está condicionada pela devolução previamente paga do equipamento alegadamente defeituoso a um distribuidor autorizado da Graco para retenção do alegado defeito. Se a reclamação for validada, a Graco reparará ou substituirá gratuitamente as peças defeituosas. O equipamento será devolvido ao comprador original, sendo as despesas de transporte reembolsadas. Caso a inspeção do equipamento não confirme qualquer defeito no material ou acabamento, a reparação será executada por um preço aceitável, que pode incluir o custo das peças, da mão-de-obra e do transporte.

ESTA GARANTIA É EXCLUSIVA E SUBSTITUI QUAISQUER OUTRAS GARANTIAS, EXPRESSAS OU IMPLÍCITAS, INCLUINDO, SEM LIMITAÇÃO, A GARANTIA DE QUE O PRODUTO SIRVA PARA O USO A QUE SE DESTINA OU GARANTIA DE ADEQUAÇÃO A DETERMINADO FIM.

A obrigação única da Graco e a possibilidade de recurso do comprador pela quebra de qualquer garantia, deverão ser as supramencionadas. O comprador concorda que não há qualquer outro recurso disponível (incluindo, mas não se limitando a, danos supervenientes ou indiretos por perda de lucros, perda de vendas, lesão pessoal ou danos materiais, ou qualquer outra perda superveniente ou indireta). Qualquer ação no sentido de invocar a garantia deverá ser apresentada no prazo de dois (2) anos a partir da data de aquisição.

A GRACO NÃO FORNECE QUALQUER GARANTIA E NEGA QUAISQUER GARANTIAS IMPLÍCITAS DE QUE O PRODUTO SIRVA PARA O USO A QUE SE DESTINA, DE ADEQUAÇÃO A DETERMINADO FIM RELATIVAMENTE A ACESSÓRIOS, EQUIPAMENTO, MATERIAIS OU COMPONENTES COMERCIALIZADOS MAS NÃO FABRICADOS PELA GRACO. Os artigos vendidos, mas não fabricados pela Graco (como motores elétricos, interruptores, tubos, etc.), estão sujeitos à garantia, caso exista, do seu fabricante. A Graco prestará assistência aceitável ao comprador no caso de violação de qualquer uma destas garantias.

A Graco não será responsabilizada, em nenhuma circunstância, por prejuízos indiretos, acidentais, especiais ou consequentes, resultantes do equipamento indicado fornecido pela Graco, nem pelo fornecimento, desempenho ou utilização de quaisquer produtos ou artigos incluídos, quer devido a uma violação do contrato e da garantia, quer por negligência da Graco ou outros motivos.

Informações da Graco

Para obter as informações mais recentes sobre os produtos da Graco, visite www.graco.com.

Para obter informações sobre patentes, consulte www.graco.com/patents.

PARA ENCOMENDAS, contacte o seu distribuidor da Graco ou ligue para 1-800-690-2894 para saber qual o distribuidor mais próximo.

*All written and visual data contained in this document reflects the latest product information available at the time of publication.
Graco reserves the right to make changes at any time without notice.*

Tradução das instruções originais. This manual contains Portuguese. MM 3A6400

Graco Headquarters: Minneapolis

International Offices: Belgium, China, Japan, Korea

GRACO INC. AND SUBSIDIARIES • P.O. BOX 1441 • MINNEAPOLIS MN 55440-1441 • USA
Copyright 2018, Graco Inc. All Graco manufacturing locations are registered to ISO 9001.

www.graco.com
Revision B, April 2019