

Эксплуатация, спецификация деталей



Краскораспылители FinishPro II 595 PC Pro (безвоздушные и с комбинированным распылением)

3A6572D

RU

Только для профессионального использования.

Оборудование не одобрено для использования во взрывоопасных средах или опасных зонах.

Переносной распылитель покрытий и красок для декоративной отделки.

Модели: 17E908, 17E915, 17E912, 17E913

Максимальное рабочее давление 22,8 МПа (228 бар, 3300 фунтов на кв. дюйм)

Дополнительную информацию о модели см. на стр. 3.



Важные инструкции по технике безопасности

Прочтите все предупреждения и инструкции, содержащиеся в данном руководстве и связанных руководствах, прежде чем эксплуатировать данное оборудование. Ознакомьтесь с органами управления и порядком использования оборудования. Сохраните все инструкции.

Сопутствующие руководства

Краскораспылитель – 333182

Насос – 334599



t135370a



Используйте только оригинальные запасные детали от компании Graco.



Применение запасных деталей сторонних производителей может повлечь за собой аннулирование гарантии.

PROVEN QUALITY. LEADING TECHNOLOGY.

Содержание

Модели	3
Предупреждения	4
Идентификация компонентов	8
Заземление	9
Требования к электропитанию	9
Удлинитель	9
Емкости	9
Процедура сброса давления	10
Подготовка к работе	12
Запуск	15
Эксплуатация	17
Установка сопла	17
Распыление	18
Устраните забивание сопла	20
Очистка	21
Приложение BlueLink™	24
Включение или выключение BlueLink	24
Техническое обслуживание	25
Утилизация и вторичное использование в конце срока службы	25
Поиск и устранение неисправностей	26
Механическая часть/Расход материала	26
Электрические компоненты	29
ПРИМЕЧАНИЯ	38
Краскораспылитель	39
Список деталей краскораспылителей	41
Блок управления	42
Список деталей блока управления	43
Компрессор	44
Список деталей компрессора	45
Электрические схемы	46
Замена аккумулятора	48
Технические характеристики	49
Соответствие	50
Соответствие требованиям по радиочастотам	50
Законопроект 65 штата Калифорния (США)	50
Стандартная гарантия компании Graco	51
Информация о компании Graco	52

Модели

	Напряжение, В перем. тока	Модель	
 Intertek 110474 Сертифицировано в соответствии со стандартами CAN/CSA C22.2 № 68 Соответствует UL 1450	120 США	FinishPro II 595PC Pro	17E908
	230 CEE 7/7	FinishPro II 595PC Pro	17E912
	230 Европа (с разными стандартами включения в сеть)	FinishPro II 595PC Pro	17E913
	230 Азия, Австралия и Новая Зеландия	FinishPro II 595PC Pro	17E915

Предупреждения

Указанные далее предупреждения относятся к настройке, эксплуатации, заземлению, техническому обслуживанию и ремонту этого оборудования. Символом восклицательного знака отмечены общие предупреждения, а знаки опасности указывают на риск, связанный с определенной процедурой. Когда в тексте руководства или на предупредительных этикетках встречаются эти символы, см. эти предупреждения. В этом руководстве в соответствующих случаях могут встречаться другие символы опасности и предупреждения, касающиеся определенных изделий и не описанные в этом разделе.



ПРЕДУПРЕЖДЕНИЕ



ЗАЗЕМЛЕНИЕ

Это оборудование должно быть заземлено. В случае короткого замыкания заземление снижает риск поражения электрическим током благодаря наличию провода для его отвода. Это оборудование оснащено шнуром с проводом заземления и надлежащей заземляющей вилкой. Вилка должна подключаться к розетке, надлежащим образом установленной и заземленной в соответствии со всеми местными правилами и нормативами.

- Неправильное подключение заземляющей вилки может привести к поражению электрическим током.
- Если потребуется ремонт или замена шнура питания или вилки, не подключайте провод заземления ни к одной из плоских клемм.
- Провод, внешняя поверхность изоляции которого имеет зеленый цвета с желтыми полосками или без них, является проводом заземления.
- В случае возникновения вопросов относительно инструкций по заземлению устройства или сомнений в правильности их выполнения обратитесь за консультацией к квалифицированному электрику или специалисту по обслуживанию.
- Не изменяйте конструкцию штепсельной вилки. Если она не соответствует типу розетки, обратитесь к квалифицированному электрику для установки новой розетки.
- Это устройство рассчитано на номинальное напряжение цепи 120 В или 230 В и оснащено заземляющей штепсельной вилкой, аналогичной показанной на рисунке ниже.

120 В (США)

230V

230 В, стандарт ANZ

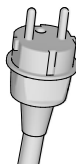

ti24583a

- Подключайте устройство только к розетке, конструкция которой соответствует типу штепсельной вилки.
- Не используйте переходник "3 к 2" при работе с этим устройством.
- Удлинитель
- Используйте только 3-проводной удлинитель с заземленной вилкой и заземленной розеткой, которая подходит для вилки оборудования.
- Убедитесь в том, что удлинитель не поврежден. При необходимости воспользуйтесь удлинителем с сечением провода не менее AWG 12 (2,5 мм²) как минимумом, способным выдержать электрический ток, потребляемый данным продуктом.
- Использование неправильно подобранного удлинителя может привести к падению напряжения в сети, потере мощности и перегреву.

ПРЕДУПРЕЖДЕНИЕ

ОПАСНОСТЬ ВОЗНИКНОВЕНИЯ ПОЖАРА И ВЗРЫВА



Легковоспламеняющиеся газы, такие как пары растворителей или краски, могут воспламениться или взорваться в рабочей зоне. Во избежание возгорания и взрыва соблюдайте указанные ниже меры предосторожности.

- Не распыляйте легковоспламеняющиеся или горючие материалы вблизи открытого огня или источников возгорания, таких как сигареты, двигатели и электрооборудование.
- При прохождении краски или растворителя через оборудование может накапливаться заряд статического электричества. В случае присутствия испарений краски или растворителя заряд статического электричества может стать причиной пожара или взрыва. Все детали системы распылителя, включая насос, блок шлангов, краскораспылитель и все предметы внутри и снаружи зоны распыления, должны быть надлежащим образом заземлены для защиты от искр и статического разряда. Используйте токопроводящие или заземленные шланги Graco высокого давления для безвоздушных краскораспылителей.
- Убедитесь в том, что все контейнеры и системы сбора заземлены для предупреждения статического разряда. Используйте только токопроводящие или антистатические вкладыши для ведер.
- Подключайте устройство к заземленной розетке и используйте заземленные удлинительные шнуры. Не используйте переходник 3-на-2.
- Не используйте краску или растворитель, если они содержат галогенированные углеводороды.
- Не распыляйте легковоспламеняющиеся или горючие жидкости в замкнутом пространстве.
- Обеспечьте достаточную вентиляцию в зоне распыления. Позаботьтесь о том, чтобы в рабочую область поступало достаточное количество свежего воздуха.
- В процессе распыления образуются искры. Во время распыления, промывки, очистки или обслуживания держите блок насоса в хорошо проветриваемом помещении на расстоянии не менее 6,1 м (20 футов) от зоны распыления. Не распыляйте материал на узел насоса.
- Не курите в зоне распыления. Не выполняйте распыление при наличии искр или открытого пламени.
- Не приводите в действие выключатели, двигатели или другие искрообразующие устройства в зоне распыления.
- Поддерживайте чистоту и следите за тем, чтобы в рабочей зоне не было контейнеров с краской или растворителем, ветоши и других легковоспламеняющихся материалов.
- Проверяйте состав распыляемых красок и растворителей. Изучайте все паспорта безопасности (SDS) и этикетки на емкостях с красками и растворителями. Соблюдайте инструкции по технике безопасности, предоставляемые производителями красок и растворителей.
- В рабочей зоне должен находиться исправный огнетушитель.

ПРЕДУПРЕЖДЕНИЕ

ОПАСНОСТЬ ПОРАЖЕНИЯ КОЖНЫХ ПОКРОВОВ



Распыление под высоким давлением может привести к попаданию в организм токсичных материалов и вызвать серьезную травму. В случае прокола кожи **немедленно обратитесь за хирургической помощью**.

- Не направляйте краскораспылитель и не распыляйте материал на людей или животных.
- Берегите руки и другие части тела от попадания под выходящую струю. В частности, не пытайтесь устранить утечку, закрывая отверстие какими-либо частями тела.
- Всегда используйте защиту сопла. Не выполняйте распыление без установленной защиты сопла.
- Используйте распылительные наконечники Graco.
- Соблюдайте осторожность при очистке и замене распылительных наконечников. В случае закупорки сопла в процессе распыления выключите устройство и выполните **процедуру сброса давления**. Затем можно снять сопло для очистки.
- Оборудование поддерживает давление после отключения питания. Не оставляйте оборудование без присмотра, если оно подключено к сети питания или находится под давлением. Выполните **процедуру сброса давления**, когда оборудование остается без присмотра или не используется, а также перед обслуживанием, очисткой или демонтажем деталей.
- Проверяйте шланги и другие детали для выявления признаков повреждений. Заменяйте поврежденные шланги или детали.
- Система обеспечивает давление до 3300 фунтов на кв. дюйм. Используйте запчасти и вспомогательные принадлежности Graco, предназначенные для работы под давлением не менее 22,8 МПа.
- Всегда устанавливайте блокиратор курка в перерывах между работой. Проверяйте исправность блокиратора курка.
- Перед началом работы проверьте надежность всех соединений.
- Научитесь быстро останавливать работу системы и сбрасывать давление. Тщательно изучите органы управления.

ОПАСНОСТЬ ВСЛЕДСТВИЕ НЕПРАВИЛЬНОГО ПРИМЕНЕНИЯ ОБОРУДОВАНИЯ



Ненадлежащее применение может стать причиной серьезной травмы или смертельного исхода.

- Во время работы с краской обязательно носите соответствующие защитные перчатки, очки и респиратор или маску.
- Не пользуйтесь этим оборудованием и не выполняйте распыление рядом с детьми. Никогда не подпускайте детей к оборудованию.
- Не пытайтесь дотянуться до удаленных мест и не пользуйтесь неустойчивыми опорами. Сохраняйте устойчивое положение и равновесие.
- Не отвлекайтесь и следите за ходом выполнения работы.
- Не работайте с оборудованием в утомленном состоянии, под воздействием лекарственных препаратов или в состоянии алкогольного опьянения.
- Не перекручивайте и не перегибайте шланг.
- Не подвергайте шланг воздействию температуры или давления, которые превышают указанные компанией Graco значения.
- Не используйте шланг в качестве силового элемента для перемещения или подъема оборудования.
- Не используйте для распыления шланги короче 7,62 м (25 футов).
- Не изменяйте и не модифицируйте конструкцию оборудования. Модификация или изменение оборудования может привести к аннулированию официальных разрешений на его использование и возникновению угроз безопасности.
- Убедитесь в том, что все оборудование рассчитано и одобрено для работы в тех условиях, в которых предполагается его использовать.

ПРЕДУПРЕЖДЕНИЕ

 	<p>ОПАСНОСТЬ ПОРАЖЕНИЯ ЭЛЕКТРИЧЕСКИМ ТОКОМ</p> <p>Оборудование должно быть заземлено. Неправильное заземление, настройка или использование системы могут привести к поражению электрическим током.</p> <ul style="list-style-type: none"> • Перед выполнением технического обслуживания выключите оборудование и отсоедините шнур питания. • Подключайте оборудование только к заземленным электрическим розеткам. • Пользуйтесь только 3-проводными удлинителями. • Проверяйте целостность шпилек заземления на сетевом шнуре и удлинителе. • Не подвергайте воздействию дождя. Храните в закрытом помещении. • Перед обслуживанием отсоедините шнур питания и подождите пять минут.
	<p>ОПАСНОСТЬ ПОВРЕЖДЕНИЯ АЛЮМИНИЕВЫМИ ДЕТАЛЯМИ ПОД ДАВЛЕНИЕМ</p> <p>Использование в находящемся под давлением оборудовании жидкостей, не совместимых с алюминием, может послужить причиной возникновения сильной химической реакции и повреждения оборудования. Несоблюдение этого предупреждения может привести к смертельному исходу, серьезной травме или порче имущества.</p> <ul style="list-style-type: none"> • Не используйте 1,1,1-трихлорэтан, метилхлорид, а также растворители на основе галогенизированного углеводорода и жидкости, содержащие эти растворители. • Не используйте хлорсодержащий отбеливатель. • Многие другие жидкости также могут содержать вещества, вступающие в реакцию с алюминием. Уточните совместимость у поставщика материала.
 	<p>ОПАСНОСТЬ РАНЕНИЯ ДВИЖУЩИМИСЯ ДЕТАЛЯМИ</p> <p>Движущиеся детали могут прищемить, порезать или отсечь пальцы и другие части тела.</p> <ul style="list-style-type: none"> • Держитесь на расстоянии от движущихся деталей. • Не эксплуатируйте оборудование со снятыми защитными устройствами или крышками. • Оборудование может включиться без предупреждающего сигнала. Прежде чем проверять, перемещать или проводить техническое обслуживание оборудования, выполните процедуру сброса давления и отключите все источники питания.
	<p>ОПАСНОСТЬ ОТРАВЛЕНИЯ ТОКСИЧНЫМИ ЖИДКОСТЯМИ ИЛИ ПАРАМИ</p> <p>Проглатывание токсичных жидкостей или вдыхание токсичных газов, их попадание в глаза или на кожу может привести к смерти или серьезной травме.</p> <ul style="list-style-type: none"> • Прочтите паспорт безопасности материала для ознакомления с опасными особенностями используемых жидкостей. • Храните опасные жидкости в утвержденных контейнерах. Утилизируйте эти жидкости согласно применимым инструкциям.
	<p>ОПАСНОСТЬ ОЖОГОВ</p> <p>Во время работы поверхности оборудования и жидкость могут сильно нагреваться. Во избежание получения сильных ожогов соблюдайте следующее правило:</p> <ul style="list-style-type: none"> • Не прикасайтесь к нагретой жидкости или оборудованию.
	<p>СРЕДСТВА ИНДИВИДУАЛЬНОЙ ЗАЩИТЫ</p> <p>При нахождении в рабочей зоне следует использовать надлежащие средства защиты, предохраняющие от получения серьезных травм, в том числе повреждения органов зрения, потери слуха, вдыхания токсичных газов и ожогов. Ниже указаны некоторые средства индивидуальной защиты.</p> <ul style="list-style-type: none"> • Защитные очки и средства защиты органов слуха • Респираторы, защитная одежда и перчатки, рекомендованные производителем жидкости и растворителя

Идентификация компонентов

Идентификация компонентов

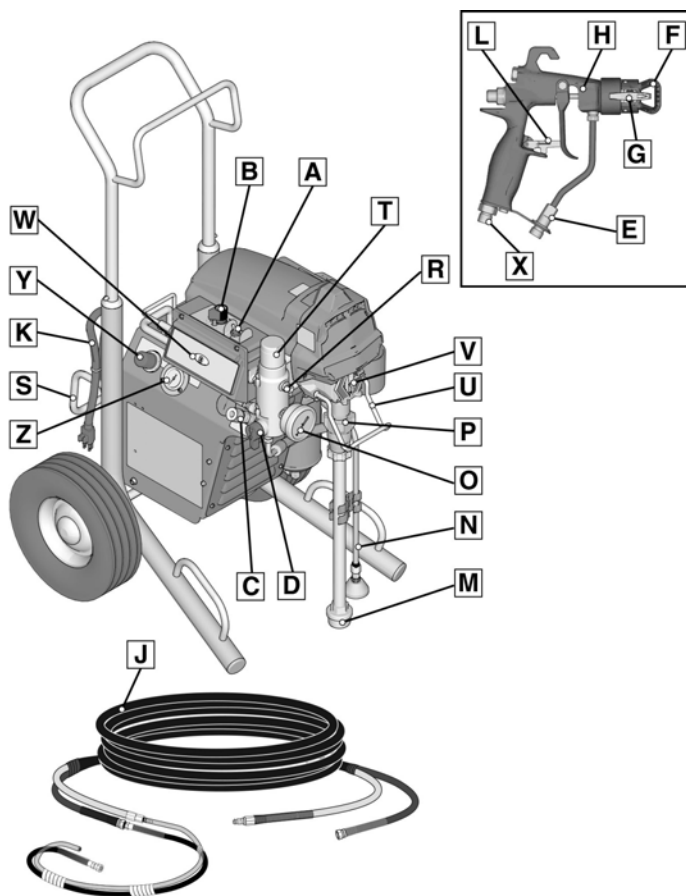

025404a

A	Переключатель режима питания и функций
B	Регулятор давления
C	Подсоединение шланга подачи воздуха
D	Клапан заправки
E	Фильтр краскораспылителя
F	Защита сопла
G	Сопло
H	Краскораспылитель
J	Шланг высокого давления
K	Шнур питания
L	Блокиратор курка
M	Патрубок забора жидкости
N	Трубка слива
O	Манометр
P	Насос
R	Выпускное отверстие для жидкости

S	Держатель
T	Фильтр
U	Крюк для ведра
V	Щиток для защиты пальцев или место заливки жидкости для щелевого уплотнения (TSL)
W	Индикатор состояния BlueLink™ или ЖК-дисплей
X	Регулятор подачи воздуха краскораспылителя
Y	Регулятор давления воздуха в краскораспылителе
Z	Манометр давления воздуха
	Табличка с названием модели и серийным номером (не показана, находится на нижней стороне устройства)

Заземление



Для снижения риска возникновения статического разряда или поражения электрическим током оборудование должно быть заземлено. При наличии статического или электрического разряда пары могут воспламениться или взорваться. Ненадлежащее заземление может послужить причиной поражения электрическим током. Надлежащее заземление подразумевает наличие провода для отвода электрического тока.

Данный краскораспылитель оснащен шнуром питания с соответствующим проводом заземления и вилкой с заземлением.

Вилка должна подключаться к розетке, надлежащим образом установленной и заземленной в соответствии со всеми местными правилами и нормативами.

Не изменяйте конструкцию штепсельной вилки. Если она не соответствует типу розетки, обратитесь к квалифицированному электрику для установки новой розетки.

Требования к электропитанию

- Для устройств на 100–120 В требуется 15 А 1-фазного переменного тока напряжением 100–120 В и частотой 50/60 Гц.
- Для устройств на 230 В требуется 10 А 1-фазного переменного тока напряжением 230 В и частотой 50/60 Гц.

Удлинители

Используйте удлинитель с исправным контактом заземления. Если необходимо использовать удлинительный шнур, то используйте 3-проводной кабель с поперечным сечением не менее 12 AWG (2,5 мм²).

ПРИМЕЧАНИЕ. Удлинители меньшего сечения или большей длины могут ухудшить эксплуатационные характеристики краскораспылителя.

Емкости

Материалы на основе растворителей или на масляной основе: соблюдайте местные нормы. Используйте только электропроводные металлические емкости, помещенные на заземленную поверхность, например на бетон.

Не ставьте ведра на непроводящую поверхность, например на бумагу или картон, так как это приведет к прерыванию цепи заземления.



Всегда заземляйте металлическое ведро:

подсоединяйте провод заземления к ведру. Подсоедините один конец к ведру с помощью зажима, а второй — к точке непосредственного заземления, например к трубе для подачи воды.

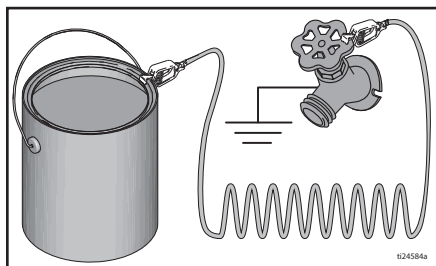

Для поддержания целостности заземления при промывке краскораспылителя или сбросе давления плотно прижмите металлическую часть краскораспылителя к боковой поверхности заземленного металлического ведра, затем нажмите курок краскораспылителя.

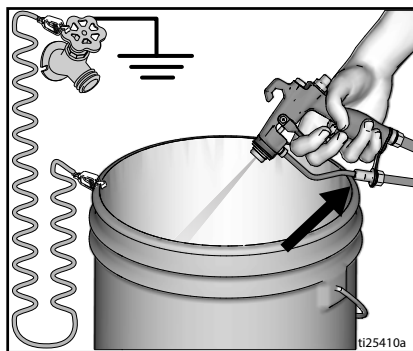

Процедура сброса давления

Процедура сброса давления



При каждом появлении этого символа необходимо выполнить процедуру сброса давления.

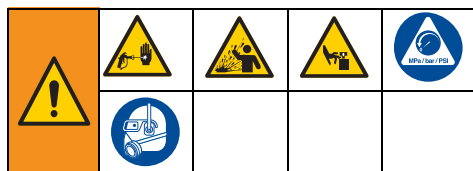

Это оборудование остается под давлением до тех пор, пока давление не будет сброшено вручную. Во избежание получения серьезной травмы, вызванной жидкостью под давлением (например, в результате прокола кожи, разбрызгивания жидкости и контакта с движущимися деталями), выполняйте **процедуру сброса давления** после каждого завершения распыления и перед очисткой, проверкой либо обслуживанием оборудования.

1. Переведите СЕЛЕКТОРНЫЙ переключатель в положение **OFF** (Выкл).



2. Включите блокиратор курка.

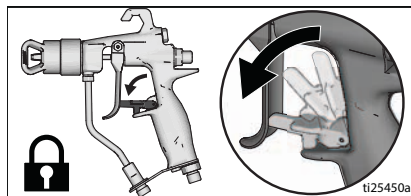

3. Установите регулятор давления на минимальное значение. Отключите блокиратор курка.



4. Плотно прижмите металлическую часть краскораспылителя к заземленному металлическому ведру. Нажмите курок краскораспылителя, чтобы сбросить давление.

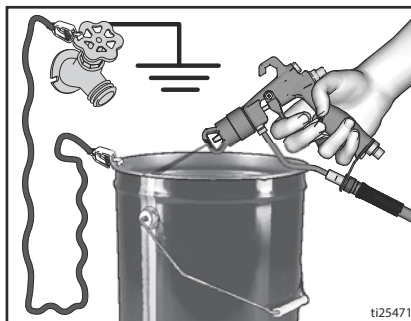

5. Включите блокиратор курка.

Процедура сброса давления

6. Поместите трубку слива в ведро. Поверните клапан заправки в нижнее положение. Оставьте клапан заправки в нижнем положении (слива) до тех пор, пока вы не будете готовы к распылению.

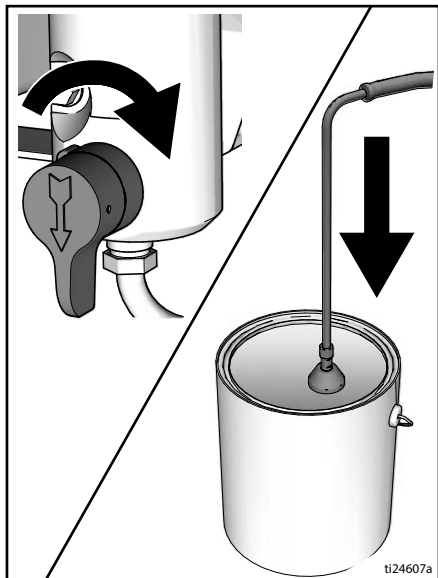

7. Если вы подозреваете, что сопло или шланг закупорены или что давление не было сброшено полностью, выполните указанные далее действия.

- ОЧЕНЬ МЕДЛЕННО ослабьте стопорную гайку защиты сопла или соединительную муфту на конце шланга и постепенно сбросьте давление.
- Полностью ослабьте гайку или соединительную муфту.
- Очистите сопло или шланг от засорений.

Блокиратор курка

При прекращении работы распылителя всегда включайте блокиратор курка, чтобы предотвратить случайное включение краскораспылителя рукой, а также в случае падения или удара.

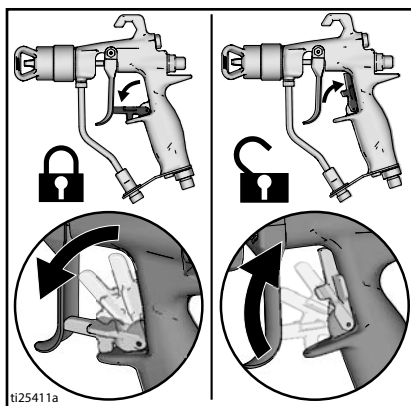

Подготовка к работе

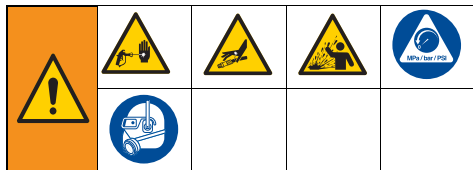

При распаковывании краскораспылителя впервые или после длительного хранения выполняйте процедуру настройки.
При первой настройке устройства удалите транспортировочную заглушку из выпускного отверстия для жидкости.

1. Подсоедините шланг высокого давления Грасо к выпускному отверстию для жидкости. Надежно затяните с помощью гаечных ключей.

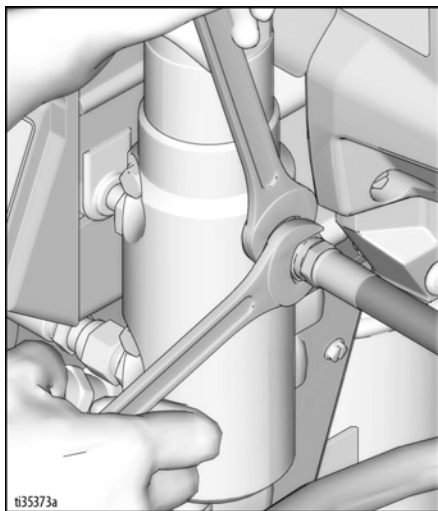

2. Подсоедините другой конец шланга к краскораспылителю.

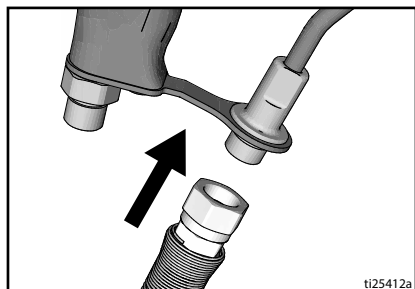

3. Надежно затяните с помощью гаечных ключей.
4. Включите блокиратор курка.

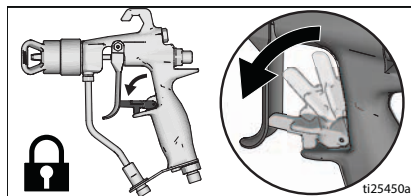

5. Снимите защиту сопла/воздушную головку.

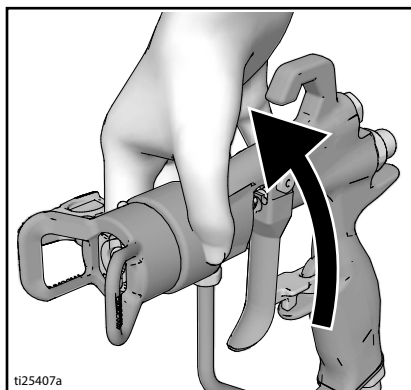

6. При распаковывании краскораспылителя впервые снимите упаковочные материалы с фильтра грубой очистки. После длительного хранения проверьте фильтр грубой очистки для выявления засоров и посторонних включений.

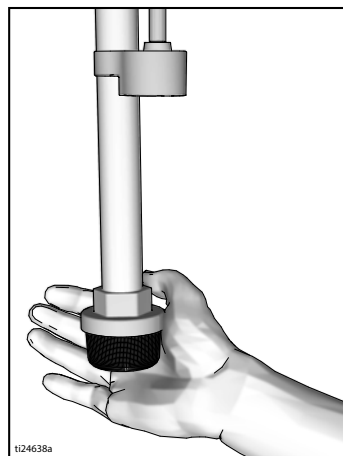

7. Заполните уплотнительную гайку горловины составом TSL™, чтобы предотвратить преждевременный износ уплотнения. Прodelывайте эту операцию ежедневно или при каждом распылении.
 - a. Установите носик емкости с жидкостью для щелевого уплотнения (TSL) в верхнее центральное отверстие решетки с передней стороны краскораспылителя.
 - b. Сожмите емкость, чтобы раздать достаточный объем жидкости TSL для заполнения пространства между штоком насоса и уплотнением уплотнительной гайки.

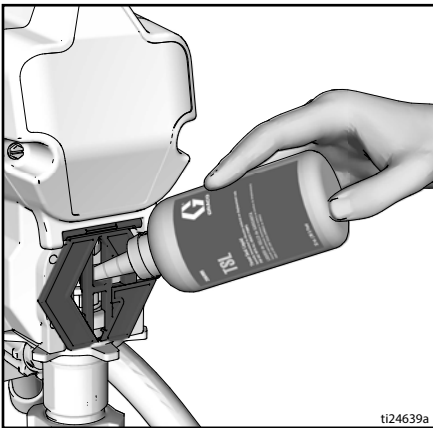

8. Убедитесь в том, что СЕЛЕКТОРНЫЙ переключатель переведен в положение **OFF (ВЫКЛ)**.



9. Подключите шнур питания к надлежащим образом заземленной электрической розетке.

10. Поверните клапан заправки в нижнее положение.

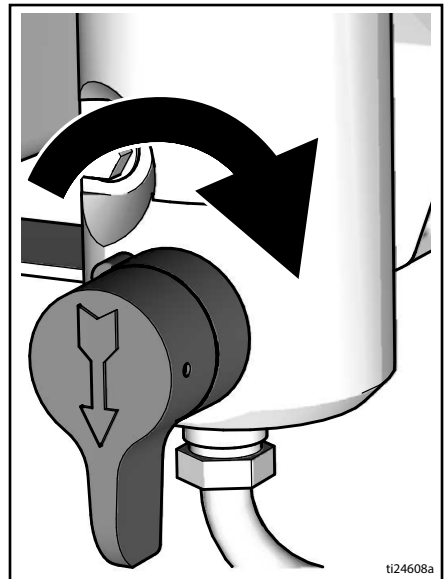

11. Поместите патрубок заборa жидкости со сливной трубкой в заземленное металлическое ведро, частично заполненное жидкостью для промывки. См. раздел **Заземление**, стр. 9.

ПРИМЕЧАНИЕ. При поставке новые краскораспылители заполнены жидкостью для хранения, которую необходимо вымыть, используя уайт-спирит, прежде чем приступать к эксплуатации краскораспылителя.

Проверьте совместимость промывочной жидкости с материалом, который будет распыляться. Может понадобиться вторичная промывка совместимой жидкостью. Для латексных красок используйте воду, для масляных красок – уайт-спирит.

Подготовка к работе

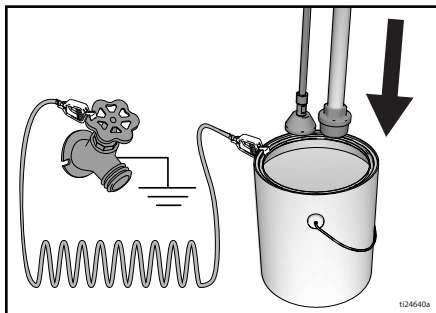

12. Установите регулятор давления в положение **OFF** (Выкл).
13. Переведите СЕЛЕКТОРНЫЙ переключатель в положение **ВКЛЮЧЕНИЯ**.
14. Установите клапан заправки в горизонтальное положение. Выключите блокиратор курка.
15. Установите регулятор давления в положение Prime/Slow (Заправка/медленный режим).
16. Плотно прижмите металлическую часть краскораспылителя к заземленному металлическому ведру. Нажмите курок краскораспылителя и осуществляйте промывку в течение одной минуты.
17. Переведите СЕЛЕКТОРНЫЙ переключатель в положение **OFF** (Выкл).
18. Включите блокиратор курка.
19. После вымывания жидкости для хранения из краскораспылителя опорожните ведро. Снова установите патрубок забора жидкости со сливной трубкой в заземленное металлическое ведро, частично заполненное жидкостью для промывки. Для вымывания красок на водной основе используйте воду. Для вымывания масляных красок используйте уайт-спирит.
20. Переведите СЕЛЕКТОРНЫЙ переключатель в положение **ВКЛЮЧЕНИЯ**.

21. Установите клапан заправки в горизонтальное положение. Выключите блокиратор курка.
22. Плотно прижмите металлическую часть краскораспылителя к заземленному металлическому ведру. Нажмите на курок краскораспылителя и осуществляйте промывку до полной очистки устройства.
23. Переведите СЕЛЕКТОРНЫЙ переключатель в положение **OFF** (Выкл).
24. Включите блокиратор курка.
25. Теперь краскораспылитель готов к запуску и распылению в безвоздушном режиме.
26. Подсоедините шланг подачи воздуха к краскораспылителю.

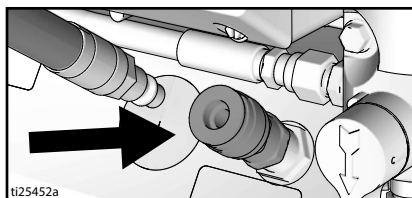

27. Отрежьте шланг подачи воздуха требуемой длины и прикрепите к воздушному соединению на краскораспылителе.

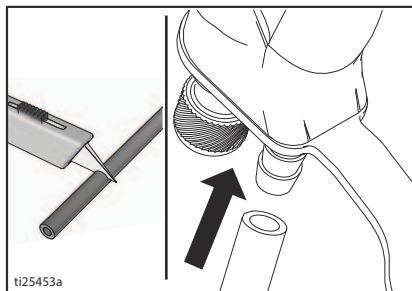

28. Теперь краскораспылитель готов к запуску и распылению в комбинированном (AA) режиме.

Запуск

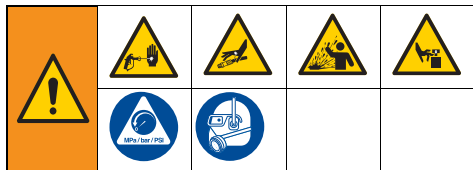

1. Выполните инструкции раздела **Процедура сброса давления**, стр. 10.
2. Установите регулятор давления на минимальное значение.

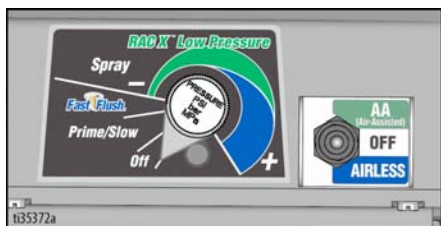

3. Переведите СЕЛЕКТОРНЫЙ переключатель в положение **AIRLESS (БЕЗВОЗДУШНЫЙ РЕЖИМ)**.



4. Поместите патрубок заборки жидкости в ведро с краской. Поместите сливную трубку в ведро для отходов.
5. Поверните регулятор давления в положение Fast Flush (Быстрая промывка), чтобы запустить двигатель. Краска должна циркулировать через трубку слива в течение 15 секунд.



6. Установите клапан заправки в горизонтальное положение. Выключите блокиратор курка.



7. Прижмите краскораспылитель к заземленному металлическому ведру для отходов. Нажмите пусковой курок краскораспылителя. Удерживайте до появления краски.

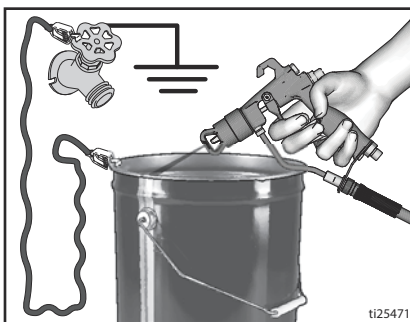

8. Переместите краскораспылитель в ведро с краской и нажмите на курок на 20 секунд. Отпустите пусковой курок и подождите, пока в краскораспылителе не поднимется давление. Включите блокиратор курка.

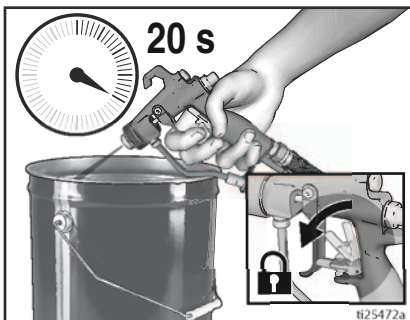

				
<p>Распыление под высоким давлением может привести к попаданию в организм токсичных материалов и вызвать серьезную травму. Не останавливайте утечки рукой или тканью.</p>				

9. Осмотрите на предмет утечек. При обнаружении утечек выполните инструкции раздела **Процедура сброса давления**, стр. 10, после чего затяните все фитинги и повторите процедуру запуска. Если утечки отсутствуют, переходите к следующему шагу.

10. Навинтите сопло в сборе на краскораспылитель и затяните. См. раздел **Установка сопла**, стр. 17. Инструкции по сборке краскораспылителя см. в отдельном руководстве краскораспылителя.

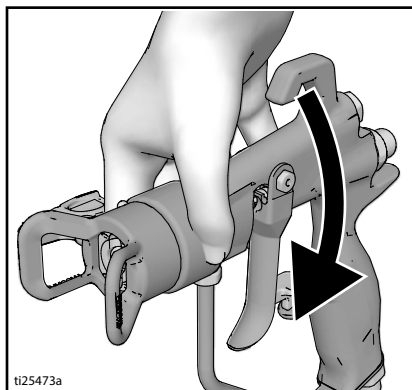

Эксплуатация

Установка сопла



Во избежание серьезных травм, вызываемых поражением кожных покровов, ваша рука не должна находиться перед соплом при установке или снятии самого наконечника и его защиты.

1. Выполните инструкции раздела **Процедура сброса давления**, стр. 10.
2. Включите блокиратор курка.

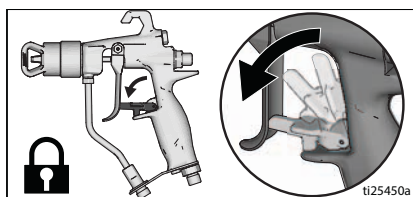

3. Вставьте седло (33а) в корпус седла (35).
4. Вставьте корпус седла (35) в воздушную головку (6).
5. Вставьте уплотнение (33b) поверх седла (33а). Используйте уплотнение черного цвета для материалов на водной основе и уплотнение оранжевого цвета для материалов на основе масла и растворителя.

6. Вставьте сопло в прорезь (а) в воздушной головке (6).

ПРИМЕЧАНИЕ

Если воздушная головка установлена на краскораспылитель не до упора, давление материала может стать причиной попадания краски в линию подачи воздуха и повреждения распылителя.

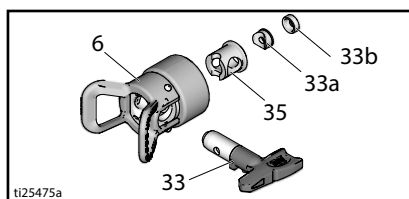

7. Установите воздушную головку (6) на концевую часть краскораспылителя. Затяните усилием руки.

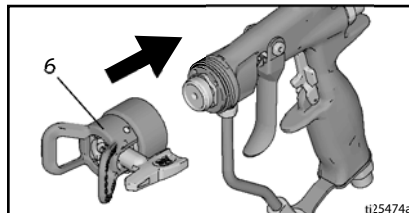

Выбор сопел

Материал	На масляной основе	На водной основе	Размер сопла	Настройка для жидкости	Настройка для воздуха
Красители/лак	✓	✓	.008/.010	500–700 фунтов на кв. дюйм (34–48 бар)	10–15 фунтов на кв. дюйм (0,7–1,0 бар)
Лаки	✓	✓	.008/.010	700–1000 фунтов на кв. дюйм (48–69 бар)	10–15 фунтов на кв. дюйм (0,7–1,0 бар)
DTM		✓	.010/.012	900–1200 фунтов на кв. дюйм (62–83 бар)	15–20 фунтов на кв. дюйм (1,0–1,4 бар)
DTM (Алкидные)	✓		0,14/0,16	1800–2400 фунтов на кв. дюйм (124–165 бар)	20–25 фунтов на кв. дюйм (1,4–1,7 бар)
Эмали	✓	✓	0,14/0,16	1800–2400 фунтов на кв. дюйм (124–165 бар)	25–30 фунтов на кв. дюйм (1,7–2,1 бар)

Распыление

С помощью поворотного сопла RAC X™ FF LP для чистовой отделки при низком давлении можно производить распыление при пониженном давлении. Распыление при более низком давлении помогает сократить перепыл и уменьшает износ сопла. Отрегулируйте давление краскораспылителя таким образом, чтобы минимизировать перепыл.

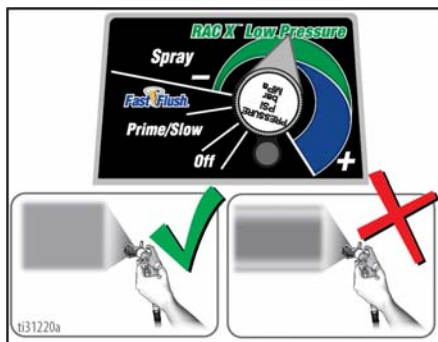

Тонкий распыл, равномерный окрасочный отпечаток

Неровности

Комбинированное распыление

ПРИМЕЧАНИЕ. В условиях высокой влажности в линии подачи воздуха может скапливаться влага. В этом случае установите линейный фильтр-осушитель (24U981 или 24U982), предотвращающий попадание влаги в краскораспылитель.

1. Переведите СЕЛЕКТОРНЫЙ переключатель в положение **AIRLESS (БЕЗВОЗДУШНЫЙ РЕЖИМ)**.



2. Полностью откройте регулятор подачи воздуха на краскораспылителе.

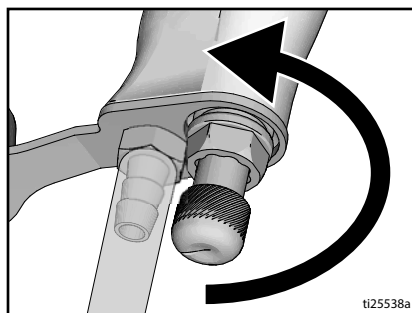

3. Заправьте насос, соблюдая инструкции раздела **Запуск**, стр. 15.
4. Установите давление материала на самое высокое значение.



5. При распылении с помощью краскораспылителя уменьшайте давление материала до тех пор, пока в окрасочном факеле не появятся неровности.
6. Переведите СЕЛЕКТОРНЫЙ переключатель в положение **AA** (комбинированный режим).



- Нажмите пусковой курок краскораспылителя. При распылении вращайте ручку регулятора подачи воздуха для увеличения давления до выравнивания формы распыла.

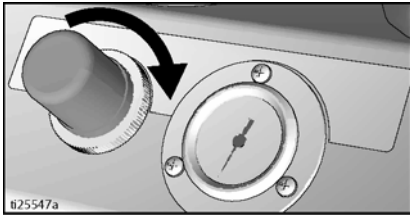

- Используйте регулятор подачи воздуха краскораспылителя для точной настройки окрасочного факела.

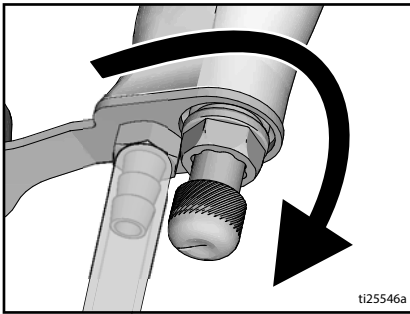

Безвоздушное распыление

- Переведите СЕЛЕКТОРНЫЙ переключатель в положение **AIRLESS (БЕЗВОЗДУШНЫЙ РЕЖИМ)**.



- Заправьте насос, соблюдая инструкции раздела **Запуск**, стр. 15.
- Начинайте работу, установив минимальное значение давления. Выполните пробное распыление. Постепенно увеличивайте давление материала до получения однородного окрасочного факела без излишков краски по краям. Если излишки краски по краям не удается устранить только с помощью регулировки давления, используйте сопло меньшего размера.

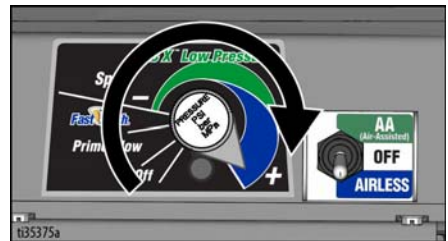

- Держите краскораспылитель перпендикулярно на расстоянии 25–30 см от поверхности. Окрашивайте слоями с наложением 50 %.
- Начинайте движение краскораспылителем перед нажатием пускового курка и отпускайте курок перед прекращением движения.

Устраните забивание сопла



Во избежание травм ни в коем случае не направляйте краскораспылитель на руку или на ветошь!

1. Включите блокиратор курка.

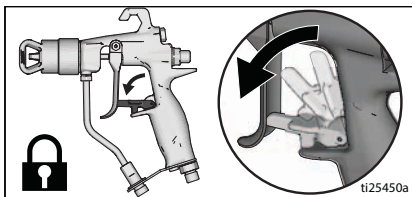

2. Если используется **плоское сопло**, выполните инструкции раздела **Процедура сброса давления**, стр. 10, снимите и очистите соплодержатель и сопло. Если используется **сопло РАС**, выполните следующий шаг.
3. Поверните сопло на 180° назад в положение **ОЧИСТКИ**.

ПРИМЕЧАНИЕ. Если сопло с трудом поворачивается в положение **ОЧИСТКИ**, выполните инструкции раздела **Процедура сброса давления**, стр. 10, а затем поверните клапан заправки/распыления в горизонтальное положение **РАСПЫЛЕНИЯ** и повторите процедуру с шага 1.

4. Выключите блокиратор курка.
5. Направив краскораспылитель в зону для отходов, нажмите курок, чтобы очистить наконечник.
6. Включите блокиратор курка.
7. Поверните сопло на 180° назад в положение **SPRAY (РАСПЫЛЕНИЕ)**.
8. Выключите блокиратор курка и продолжите распыление.

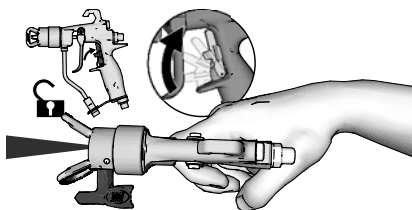
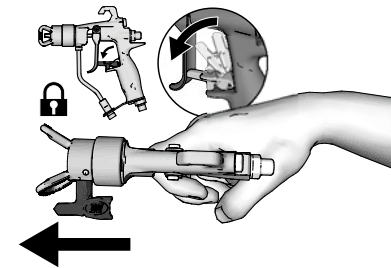
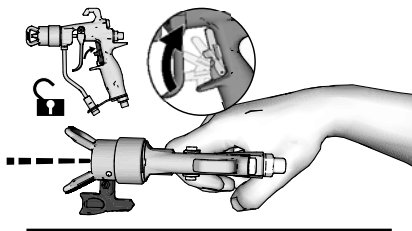
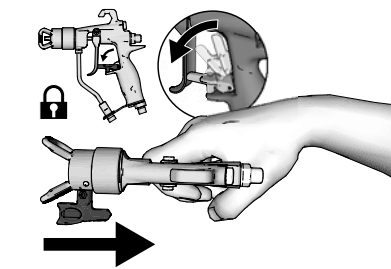

Очистка



1. Выполните инструкции раздела **Процедура сброса давления**, стр. 10.
2. Снимите защиту сопла и сопло. Дополнительную информацию см. в отдельном руководстве к краскораспылителю.

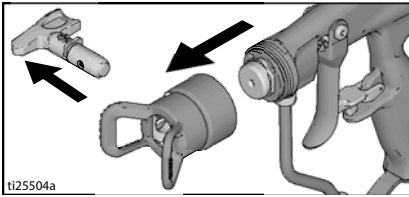

Трубка слива для быстрой промывки

3. Извлеките патрубок заборки жидкости и трубку слива из емкости с краской, удалите излишки краски с внешней стороны.

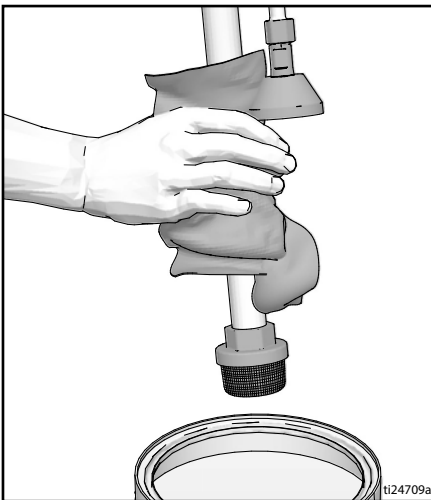

4. Поместите патрубок заборки жидкости в емкость с промывочной жидкостью. Для красок на водной основе используйте воду, для красок на масляной основе – уайт-спирит. Поместите сливную трубку в ведро для отходов.

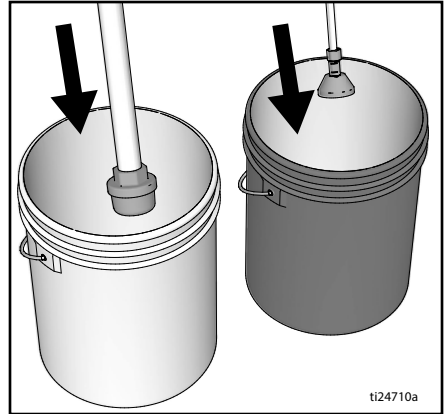

5. Для промывки сливной трубки и насоса поверните клапан заправки вниз.

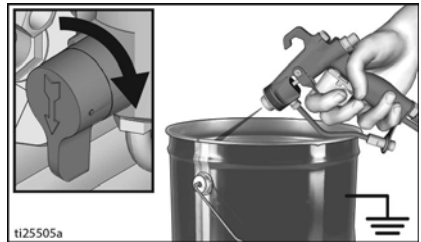

6. Установите регулятор давления на быструю промывку. Прижмите краскораспылитель к заземленному ведру для отходов. Продолжайте процедуру, пока насос не начнет работать устойчиво, и в ведре для отходов не появится промывочная жидкость.

Шланг и краскораспылитель для быстрой промывки

7. Чтобы промыть шланг высокого давления и краскораспылитель, установите клапан заправки в горизонтальное положение.
8. Прижмите краскораспылитель к заземленному ведру для отходов. Выключите блокиратор курка. Поверните регулятор давления в положение Fast Flush (Быстрая промывка). Нажмите и удерживайте пусковой курок краскораспылителя, пока работа насоса не стабилизируется и не появится промывочная жидкость.



9. Отпустите курок краскораспылителя.
10. Поднимите патрубок забора жидкости над уровнем промывочной жидкости.

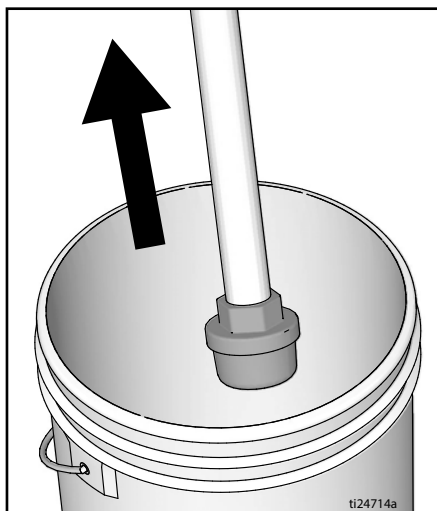

11. Установите клапан заправки в горизонтальное положение. Направьте краскораспылитель в ведро для промывки и нажмите на курок, чтобы очистить шланг от жидкости.

12. Переведите СЕЛЕКТОРНЫЙ переключатель в положение комбинированного режима **AA**.



13. Нажмите пусковой курок краскораспылителя и медленно увеличивайте давление воздуха для выдувания материала из воздушных каналов краскораспылителя.
14. Включите блокиратор курка.

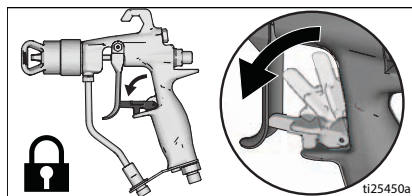

15. Переведите ручку управления давлением в положение ВЫКЛЮЧЕНИЯ и СЕЛЕКТОРНЫЙ переключатель в положение **OFF** (ВЫКЛ). Отсоедините источник питания от краскораспылителя.



16. Извлеките фильтры (если они установлены) из краскораспылителя и распылителя. Очистите и осмотрите. Установите фильтр. См. отдельное руководство к краскораспылителю.

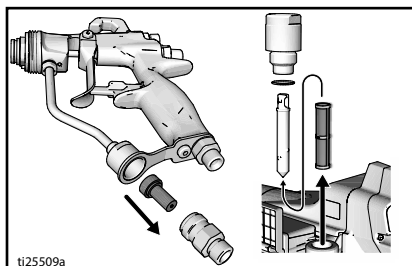

17. При промывке водой дополнительно пропустите через систему уайт-спирит или состав Pump Armor, чтобы в ней сохранилось защитное покрытие, предохраняющее от замерзания и коррозии.

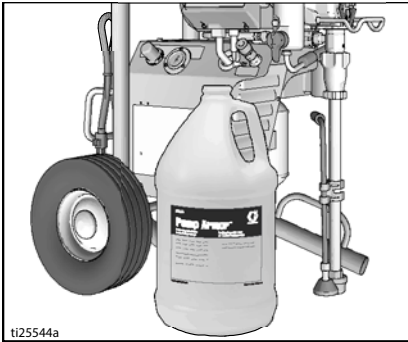

18. Вытрите краскораспылитель, шланг и краскораспылитель тканью, смоченной водой или уайт-спиритом.

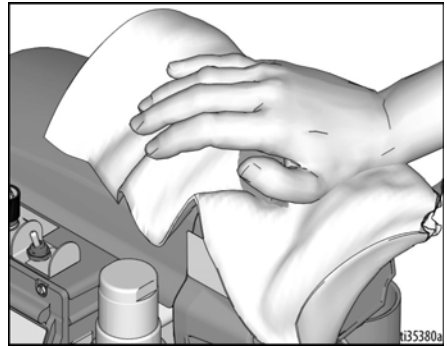

Приложение BlueLink™

Загрузите приложение Graco BlueLink из магазина Apple App Store или Google Play для подключения к краскораспылителю по протоколу Bluetooth™.

Приложение BlueLink позволяет просматривать информацию о краскораспылителе, настройки, статистику и позволяет использовать такие полезные функции, как Watchdog™, а также улучшенный контроль технического обслуживания и рабочего процесса. Приложение Graco BlueLink можно скачать по адресу:

<https://www.graco.com/BlueLink>



Дополнительные инструкции см. в приложении. Кроме того, с инструкциями можно ознакомиться в интернете по следующему адресу:

<https://www.graco.com/BlueLinkSupport>



Включение или выключение BlueLink



Обмен данными в системе Graco BlueLink между платой управления краскораспылителя и мобильным устройством осуществляется по протоколу Bluetooth. Для выключения BlueLink путем выключения Bluetooth-передатчика выполните следующие действия.

1. Переведите двухпозиционный переключатель в положение **OFF** (ВЫКЛ.). Поверните ручку управления давлением против часовой стрелки до упора в положение **OFF** (ВЫКЛ).
2. Отключите краскораспылитель от электросети и подождите 5 минут для рассеивания остаточных токов.
3. Снимите крышку блока управления.
4. Отключите ленточный кабель от главной платы управления. Чтобы включить BlueLink снова подключите кабель.



5. Установите обратно крышку блока управления.

Техническое обслуживание

Для обеспечения надлежащей работы краскораспылителя важно регулярное техническое обслуживание. Техническое обслуживание подразумевает выполнение установленных действий, обеспечивающих работу краскораспылителя и предотвращающих возникновение неполадок в будущем.



Действие	Интервал
Осмотр и очистка фильтра распылителя, фильтра грубой очистки материала и фильтра краскораспылителя.	Ежедневно или при каждом распылении.
Осмотр вентиляционных отверстий щитка электродвигателя на предмет закупорок.	Ежедневно или при каждом распылении.
Заполнение жидкостью для щелевых уплотнений через место заливки жидкости TSL.	Ежедневно или при каждом распылении.
Проверка прекращения работы краскораспылителя. Если отпустить пусковой курок краскораспылителя, электродвигатель распылителя должен перестать работать и не запускаться, пока снова не будет нажат пусковой курок краскораспылителя. Если краскораспылитель запускается снова, когда пусковой курок краскораспылителя НЕ нажат, осмотрите насос для выявления внутренних или внешних утечек и проверьте наличие утечек через клапан заправки.	Каждые 3785 литров (1000 галлонов)
Регулировка уплотнения горловины. Если уплотнение насоса начинает протекать после длительного использования, затягивайте уплотнительную гайку до тех пор, пока утечка не прекратится или не сойдет. Это позволит продолжить работу для перекачки еще около 378 литров жидкости до замены уплотнений. Уплотнительную гайку можно затянуть, не снимая уплотнительное кольцо.	По мере необходимости исходя из использования.

Планировать и следить за графиком технического обслуживания можно с помощью приложения Graco BlueLink.



Утилизация и вторичное использование в конце срока службы

По истечению срока службы изделия демонтируйте его и утилизируйте с соблюдением применимых требований законодательства.

Подготовка:

- Выполните действия, перечисленные в разделе **Процедура сброса давления**, стр. 10.
- Слейте и утилизируйте жидкости согласно применимым нормам законодательства. Информацию об утилизации см. в паспорте безопасности материала, предоставленного изготовителем.

Демонтаж и утилизация:

- Снимите двигатели, платы управления, дисплеи и другие электронные компоненты. Выньте батарейку из держателя на плате управления. Утилизируйте компоненты в соответствии с применимыми нормами.
- Не выбрасывайте электронные компоненты вместе с бытовым или коммерческим мусором.
- Остальные детали изделия передайте утилизирующей организации.

Поиск и устранение неисправностей

Механическая часть/Расход материала



1. Перед проверкой или ремонтом выполните инструкции раздела **Процедура сброса давления**, стр. 10.
2. Перед разборкой проверьте устройство и установите причины всех возможных неисправностей.

Проблема	Проверяемые элементы Если проверка прошла успешно, переходите к следующей проверке	Необходимые действия Если проверка выявила проблему, см. этот столбец
Индикатор состояния платы управления мигает или выключен, и на краскораспылитель подается напряжение.	Присутствует неисправность.	Определите способ устранения неисправности в разделе Электрические компоненты , стр. 29.
Низкий выход насоса	Изношено сопло.	Выполните инструкции раздела Процедура сброса давления , стр. 10, а затем замените сопло. См. отдельное руководство к краскораспылителю или соплу.
	Засорено сопло.	Снимите давление. Проверьте и очистите сопло.
	Проверьте подачу краски.	Повторно заполните и выполните дозоправку насоса.
	Засорен приемный сетчатый фильтр.	Снимите и очистите, затем установите обратно.
	Неправильное прилегание шара впускного клапана и шара поршня.	Снимите впускной клапан и почистите его. Проверьте, нет ли вмятин на шариках и седлах. При необходимости замените элементы. См. руководство по эксплуатации насоса. Перед использованием пропустите краску через фильтр, чтобы удалить частицы, способные засорить насос.
	Фильтр ЛКМ или сопла засорен или загрязнен.	Очистите фильтр.
	Утечка в клапане заправки.	Выполните инструкции раздела Процедура сброса давления , стр. 10, а затем произведите ремонт клапана заправки.
	Убедитесь в том, что насос прекращает работу при отпускании курка краскораспылителя. (клапан заправки не подтекает).	Выполните техническое обслуживание насоса. См. руководство по эксплуатации насоса.
Утечки вокруг уплотнительной гайки, которые могут указывать на износ или повреждение уплотнителей.	Замените уплотнения. См. руководство по эксплуатации насоса. Также проверьте, нет ли затвердевшей краски или вмятин на седле шарикового клапана поршневого насоса, при необходимости произведите замену. Затяните уплотнительную гайку/смачиваемую чашу.	

Поиск и устранение неисправностей

Проблема	Проверяемые элементы Если проверка прошла успешно, переходите к следующей проверке	Необходимые действия Если проверка выявила проблему, см. этот столбец
Низкий выход насоса	Повреждение штока насоса.	Выполните ремонт насоса. См. руководство по эксплуатации насоса.
	Низкое давление отключения.	Поверните ручку регулятора давления по часовой стрелке до упора. Убедитесь в том, что ручка управления давлением установлена правильно и может поворачиваться по часовой стрелке до упора. Если проблема не устранена, замените датчик давления.
	Износ или повреждение уплотнителей поршня.	Замените уплотнения. См. руководство по эксплуатации насоса.
	Уплотнительное кольцо изношено или повреждено.	Замените уплотнительное кольцо. См. руководство по эксплуатации насоса.
	Шар впускного клапана засорен материалом.	Очистите впускной клапан. См. руководство по эксплуатации насоса.
	Резкое падение давления в шланге с тяжелыми материалами.	Уменьшите общую длину шланга.
	Проверьте правильность калибра удлинителя.	См. раздел Удлинители , стр. 9.
Двигатель вращается, однако насос не работает.	Поврежден блок соединительного штока. См. руководство по эксплуатации насоса.	Замените блок соединительного штока. См. руководство по эксплуатации насоса.
	Шестерни или корпус привода повреждены.	Осмотрите блок корпуса привода и шестерни для выявления повреждений и при необходимости замените.
Чрезмерное протекание краски в уплотнительную гайку горловины	Уплотнительная гайка горловины не затянута.	Снимите распорную втулку с уплотнительной гайки горловины. Затяните уплотнительную гайку горловины настолько, чтобы остановить утечку.
	Износ или повреждение щелевых уплотнений.	Замените уплотнения. См. руководство по эксплуатации насоса.
	Износ или повреждение штока поршневого насоса.	Замените шток. См. руководство по эксплуатации насоса.
Жидкость неравномерно разбрызгивается из краскораспылителя.	Воздух в насосе или шланге.	Проверьте и затяните все жидкостные соединения. Во время заправки поддерживайте работу насоса в наиболее медленном темпе.
	Сопло частично закупорено.	Прочистите сопло. См. раздел Устраните забивание сопла , стр. 20.
	Подача материала недостаточна или отсутствует.	Повторно заполните систему подачи материала. Заправьте насос. См. руководство по эксплуатации насоса. Регулярно проверяйте подачу материала, чтобы предотвратить работу насоса всухую.

Поиск и устранение неисправностей

Проблема	Проверяемые элементы Если проверка прошла успешно, переходите к следующей проверке	Необходимые действия Если проверка выявила проблему, см. этот столбец
Насос заправляется с трудом.	Воздух в насосе или шланге.	Проверьте и затяните все жидкостные соединения. Во время заправки поддерживайте работу насоса в наиболее медленном темпе.
	Утечка во впускном клапане.	Очистите впускной клапан. Проверьте, нет ли вмятин на седле шарика, не изношен ли он, и правильно ли сидит шарик. Выполните повторную сборку клапана.
	Изношены уплотнители насоса.	Замените уплотнители насоса. См. руководство по эксплуатации насоса.
	Слишком густая краска.	Разбавьте краску в соответствии с рекомендациями производителя.
Краскораспылитель работает в течение 5–10 минут, а затем останавливается.	Уплотнительная гайка насоса затянута слишком сильно. Если уплотнительная гайка насоса слишком сильно затянута, уплотнители на штоке насоса препятствуют работе насоса и способствуют перегрузке двигателя.	Ослабьте уплотнительную гайку насоса. Убедитесь в отсутствии утечек вокруг горловины. При необходимости замените уплотнители насоса. См. руководство по эксплуатации насоса.

Электрические компоненты

Внешний признак. Краскораспылитель не работает, прекращает работать или не выключается.



1. Выполните инструкции раздела **Процедура сброса давления**, стр. 10.
2. Подключите краскораспылитель к заземленной розетке с соответствующим напряжением.
3. Переведите СЕЛЕКТОРНЫЙ переключатель в положение **OFF** (Выкл), подождите 30 секунд, после чего снова **ВКЛЮЧИТЕ** питание (это обеспечит переключение краскораспылителя на нормальный режим работы).
4. Поверните круглую ручку управления давлением по часовой стрелке на 1/2 оборота.

5. Снимите крышку блока управления, чтобы был виден индикатор состояния платы управления. Для определения кода (помимо питающего напряжения) см. индикатор состояния платы управления. Переведите СЕЛЕКТОРНЫЙ переключатель в положение **OFF** (Выкл), снимите крышку блока управления и затем снова **ВКЛЮЧИТЕ** питание. Посмотрите на индикатор состояния. Количество миганий светодиода указывает на код ошибки, например два мигания означают код 02.



Во время процедур поиска и устранения неисправностей держитесь на расстоянии от электрических и движущихся деталей оборудования. Во избежание поражения электрическим током при снятии крышек с целью поиска и устранения неисправностей подождите 7 секунд после отсоединения шнура питания для рассеивания накопленного электричества.

Сообщения по кодам ошибок

КОД	СООБЩЕНИЕ	ДЕЙСТВИЕ
02	ОБНАРУЖЕНО ВЫСОКОЕ ДАВЛЕНИЕ – СНИМИТЕ ДАВЛЕНИЕ	Проверьте, нет ли засорений. Для распыления используйте только шланги производства компании Graco минимальной длины 15 м (50 футов).
03	НЕ ОБНАРУЖЕН ДАТЧИК ДАВЛЕНИЯ	Проверьте соединение датчика.
05	ДВИГАТЕЛЬ НЕ ВРАЩАЕТСЯ	Убедитесь в отсутствии механического повреждения и проверьте соединения двигателя. Возможно, материал слишком густой. Разбавьте материал.
06	ПЕРЕГРЕВ ДВИГАТЕЛЯ	ВЫКЛЮЧИТЕ краскораспылитель. Проверьте соединения двигателя. Проверьте, не закупорены ли вентиляционные отверстия кожуха. Для остывания краскораспылителя может понадобиться около часа.

Поиск и устранение неисправностей

Проблема	Проверяемые элементы	Способ проверки
Краскораспылитель не работает И Индикатор состояния платы управления никогда не горит.	См. таблицу, на стр. 35.	
Краскораспылитель не выключается. И Индикатор состояния платы управления мигает циклически по 2 раза	Плата управления.	Замените плату управления.
Краскораспылитель не работает И Индикатор состояния платы управления мигает циклически по 2 раза	Проверьте датчик или его соединения.	<p>Убедитесь в отсутствии давления в системе (см. раздел Процедура сброса давления, стр. 10). Проверьте, не засорен ли какой-либо из элементов канала для материалов, например фильтр.</p> <p>Для безвоздушного распыления используйте шланг распыления без металлической оплетки. При использовании шланга маленького размера либо шланга с металлической оплеткой могут происходить резкие скачки давления.</p> <p>Переведите СЕЛЕКТОРНЫЙ переключатель в положение OFF (Выкл) и отключите подачу питания на краскораспылитель.</p> <p>Проверьте датчик и соединения с платой управления.</p> <p>Отсоедините датчик от разъема платы управления. Проверьте чистоту и надежность контактов датчика и платы управления.</p> <p>Подсоедините датчик обратно к разъему платы управления. Подключите питание, переведите СЕЛЕКТОРНЫЙ переключатель в положение ВКЛЮЧЕНИЯ и поверните ручку управления по часовой стрелке на 1/2 оборота. Если краскораспылитель не работает исправно, переведите СЕЛЕКТОРНЫЙ переключатель в положение OFF (Выкл) и переходите к следующему шагу.</p> <p>Установите новый датчик. Подключите питание, переведите СЕЛЕКТОРНЫЙ переключатель в положение ВКЛЮЧЕНИЯ и поверните ручку управления по часовой стрелке на 1/2 оборота. Если краскораспылитель не работает исправно, замените плату управления.</p>

Поиск и устранение неисправностей

Проблема	Проверяемые элементы	Способ проверки
<p>Краскораспылитель не работает И Индикатор состояния платы управления мигает циклически по 3 раза</p>	<p>Проверьте датчик или его соединения (плата управления не распознает сигнал давления).</p>	<p>Переведите СЕЛЕКТОРНЫЙ переключатель в положение OFF (ВЫКЛ) и отключите подачу питания на краскораспылитель. Проверьте датчик и соединения с платой управления. Отсоедините датчик от разъема платы управления. Проверьте чистоту и надежность контактов датчика и платы управления. Подсоедините датчик обратно к разъему платы управления. Подключите питание, переведите СЕЛЕКТОРНЫЙ переключатель в положение ВКЛЮЧЕНИЯ и поверните ручку управления по часовой стрелке на 1/2 оборота. Если краскораспылитель не работает, переведите СЕЛЕКТОРНЫЙ переключатель в положение OFF (ВЫКЛ) и переходите к следующему шагу. Подключите к разъему платы управления заведомо исправный датчик. Переведите СЕЛЕКТОРНЫЙ переключатель в положение ВКЛЮЧЕНИЯ и поверните ручку управления по часовой стрелке на 1/2 оборота. Если краскораспылитель работает, установите новый датчик. Если краскораспылитель не работает, замените плату управления. Проверьте сопротивление датчика с помощью омметра (оно должно составлять менее 9 кОм между красным и черным проводами и 3–6 кОм между зеленым и желтым проводами).</p>
<p>Краскораспылитель не работает И Индикатор состояния платы управления мигает циклически по 5 раза</p>	<p>Вал двигателя не вращается несмотря на соответствующий сигнал от платы управления. Возможно, заклинен ротор, между двигателем и платой управления присутствует разомкнутый контакт, неисправность двигателя или платы, или чрезмерный ток, потребляемый двигателем.</p>	<ol style="list-style-type: none"> 1. Снимите насос и попытайтесь включить краскораспылитель. Если двигатель работает, проверьте, не заклинен и не заморожен ли насос или приводной механизм. Если краскораспылитель не работает, перейдите к шагу 2. 2. Переведите СЕЛЕКТОРНЫЙ переключатель в положение OFF (ВЫКЛ) и отключите подачу питания на краскораспылитель. 3. Отсоедините контакты двигателя от разъемов платы управления. Проверьте чистоту и надежность разъемов двигателя и платы управления. Если контакты чистые и надежные, перейдите к шагу 4. 4. ВЫКЛЮЧИТЕ краскораспылитель и поверните вентилятор двигателя на 1/2 оборота. Снова включите краскораспылитель. Если краскораспылитель работает, замените плату управления. Если краскораспылитель не работает, перейдите к шагу 5.

Поиск и устранение неисправностей

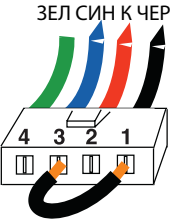
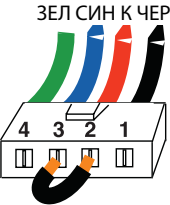
Проблема	Проверяемые элементы	Способ проверки
		<p>5. Выполните тест вращения. Проведите тест на широком 4-контактном разъеме обмотки двигателя. Отсоедините насос жидкости от краскораспылителя. Проведите тест двигателя, разместив переключку на контактах 1 и 2. Вращайте вентилятор двигателя со скоростью около 2 оборотов в секунду. Зубцы должны оказывать сопротивление движению вентилятора. Если сопротивление не ощущается, замените двигатель. Повторите для сочетаний контактов 1 и 3, 2 и 3. Контакт 4 (зеленый провод) не используется в этом тесте. Если все тесты вращения прошли успешно, перейдите к шагу 6.</p> <p>ШАГ 1: </p> <p>ШАГ 2: </p> <p>ШАГ 3: </p>

Поиск и устранение неисправностей

Проблема	Проверяемые элементы	Способ проверки
		<p>6. Выполните короткий тест обмотки. Проведите тест на широком 4-контактном разъеме обмотки двигателя. Между контактом 4, проводом заземления и любым из 3 остальных контактов не должно быть электрического контакта. При отрицательных результатах проверки разъемов замените двигатель.</p> <p>7. Повторно подсоедините разъемы двигателя к разъемам платы управления. Подключите питание, переведите СЕЛЕКТОРНЫЙ переключатель в положение ВКЛЮЧЕНИЯ и поверните ручку управления по часовой стрелке на 1/2 оборота. Если двигатель не работает, замените плату управления.</p>
<p>Краскораспылитель не работает И Индикатор состояния платы управления мигает циклически по 6 раз</p>	<p>Двигатель сильно нагрелся или неисправность в устройстве тепловой защиты.</p>	<p>Подождите, пока краскораспылитель остынет. Если после остывания краскораспылитель работает нормально, устраните причину перегрева. Держите краскораспылитель в более прохладном месте с хорошей вентиляцией. Убедитесь в том, что канал забора воздуха двигателя не забит. Если краскораспылитель по-прежнему не работает, замените двигатель.</p> <p>ПРИМЕЧАНИЕ. Для проведения теста двигатель должен быть остужен.</p> <ol style="list-style-type: none"> 1. Проверьте разъем устройства тепловой защиты (желтые провода) на плате управления. 2. Отсоедините разъем устройства тепловой защиты от разъема платы управления. Убедитесь в чистоте и надежности контактов. Измерьте сопротивление устройства тепловой защиты. Если показатели неправильны, замените двигатель. <p>Проверьте термовыключатель двигателя: Отсоедините термопроводку. Установите измеритель на Омы. Измеритель должен показывать 100 кОм.</p> <ol style="list-style-type: none"> 3. Подключите разъем устройства тепловой защиты к разъему платы управления. Подключите питание, ВКЛЮЧИТЕ краскораспылитель и поверните ручку управления по часовой стрелке на 1/2 оборота. Если краскораспылитель не работает, замените плату управления.

Поиск и устранение неисправностей

Проблема	Проверяемые элементы	Способ проверки
Основные электрические неисправности.	Провода двигателя надежно закреплены и правильно подсоединены.	Замените ослабленные клеммы; закрепите на проводах. Убедитесь в надежном подключении клемм. Очистите клеммы печатной платы. Надежно подключите провода.
	Убедитесь, что в коллекторе якоря двигателя отсутствуют пятна прожогов, выбоины или слишком грубая поверхность.	Снимите двигатель и по возможности восстановите поверхность коллектора в механической мастерской.

Электрические компоненты (продолжение)

Краскораспылитель не включается

(см. страницу со схемой действий)

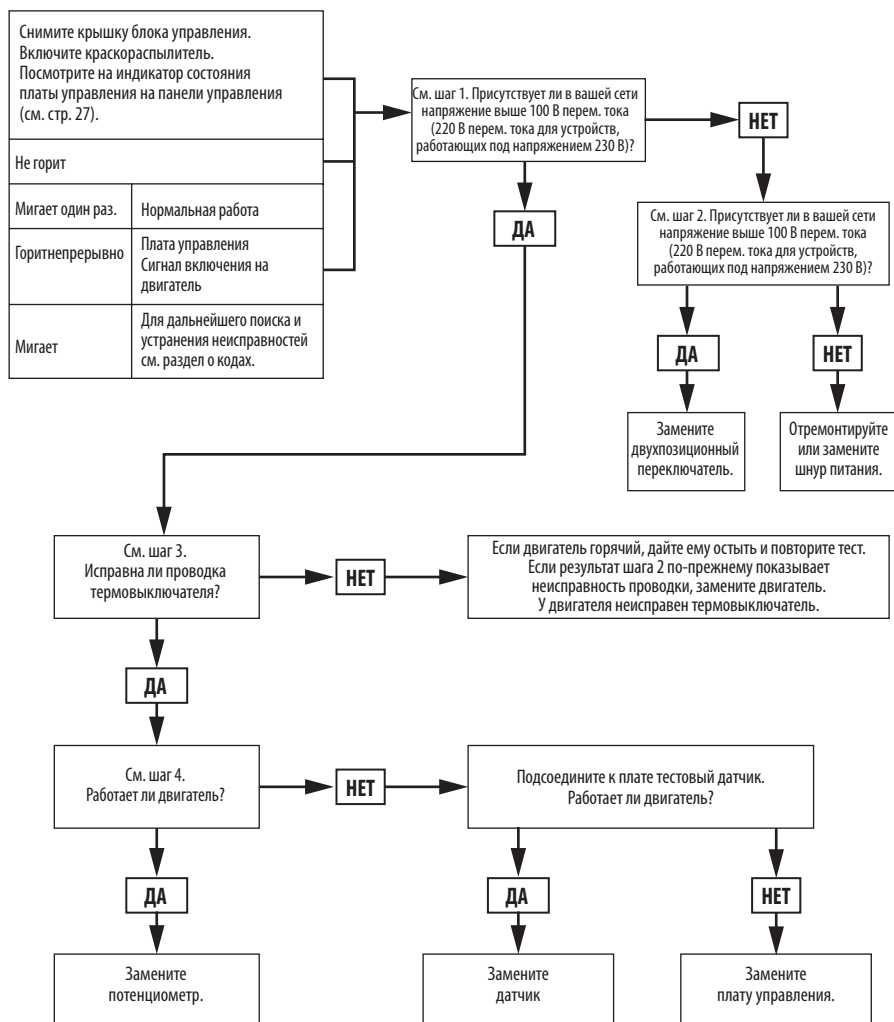

ti24726a

Поиск и устранение неисправностей

Электрические компоненты

Этап 1.

Подключите сетевой шнур к сети и переведите выключатель в положение ВКЛ. Подсоедините щупы к плате управления. Переключите измерительный прибор на вольты переменного тока.

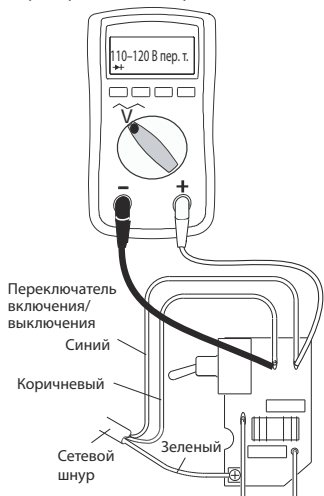

Этап 2.

Подключите сетевой шнур к сети и переведите выключатель в положение ВКЛ. Подсоедините щупы к плате управления. Переключите измеритель на вольты переменного тока.

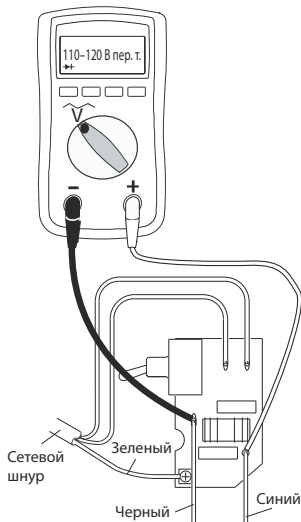

Этап 3.

Проверьте термовыключатель двигателя. Отсоедините желтые провода. Измеритель должен показывать 100 Ом. ПРИМЕЧАНИЕ. Во время снятия показаний двигатель должен быть холодным.



Этап 4.

Отсоедините потенциометр. Вставьте сетевой шнур в розетку и переведите выключатель в положение ВКЛ.

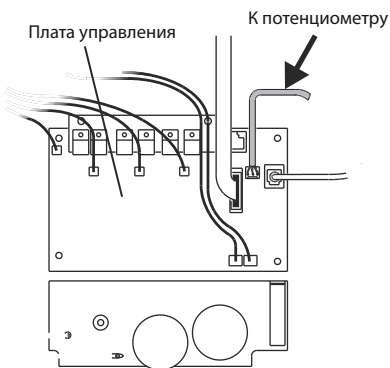

ti24084a

Поиск и устранение неисправностей

Электрические компоненты (продолжение)

- Снимите крышку блока управления, чтобы при необходимости видеть индикатор состояния платы управления.

Краскораспылитель не выключается

- Выполните инструкции раздела **Процедура сброса давления**, стр. 10. Оставьте клапан заправки открытым (нижнее положение) и переведите СЕЛЕКТОРНЫЙ переключатель в положение **OFF** (ВЫКЛ).

Процедура поиска и устранения неисправностей

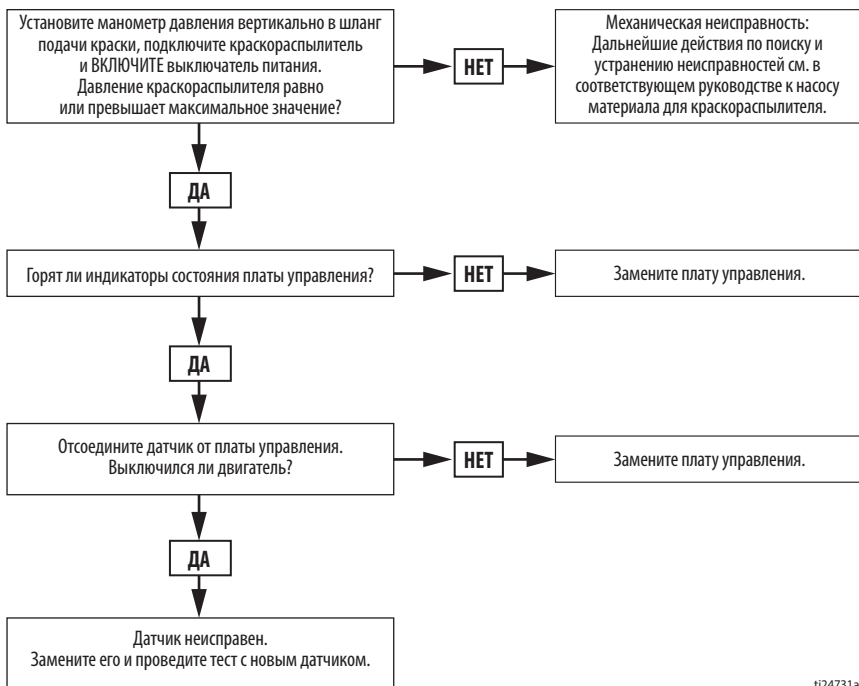

ti24731a

Краскораспылитель

Детали компрессора см. на стр. 44.

Поз.	Крутящий момент
⚠1	15,8–18,1 Н·м (140–160 дюймов на фунт)
⚠2	3,4–4,0 Н·м (30–35 дюймов на фунт)

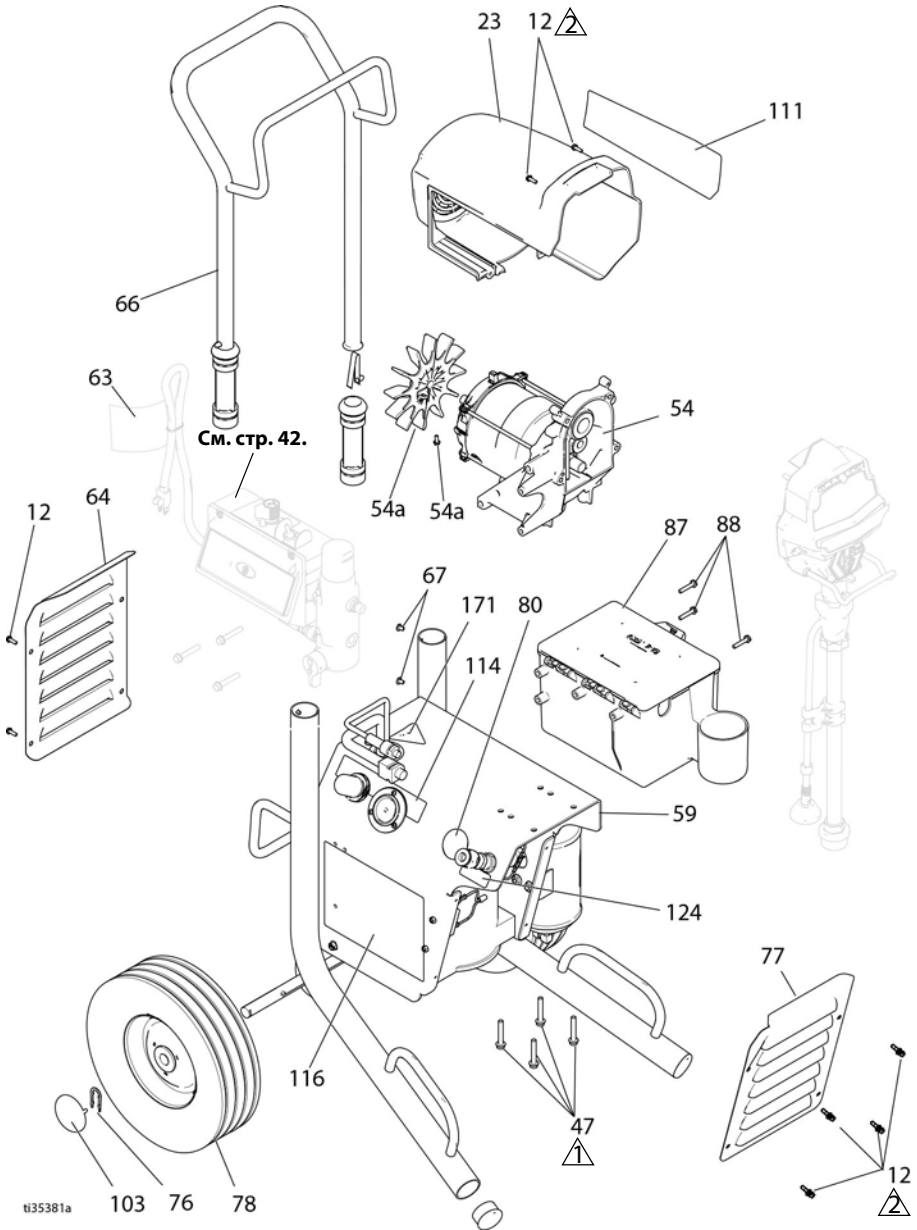

Краскораспылитель

Поз.	Крутящий момент
△1	15,8–18,1 Н·м (140–160 дюймов на фунт)
△2	3,4–4,0 Н·м (30–35 дюймов на фунт)
△3	Затяжка с использованием молотка
△4	33,9–40,7 Н·м (25–30 футофунтов)

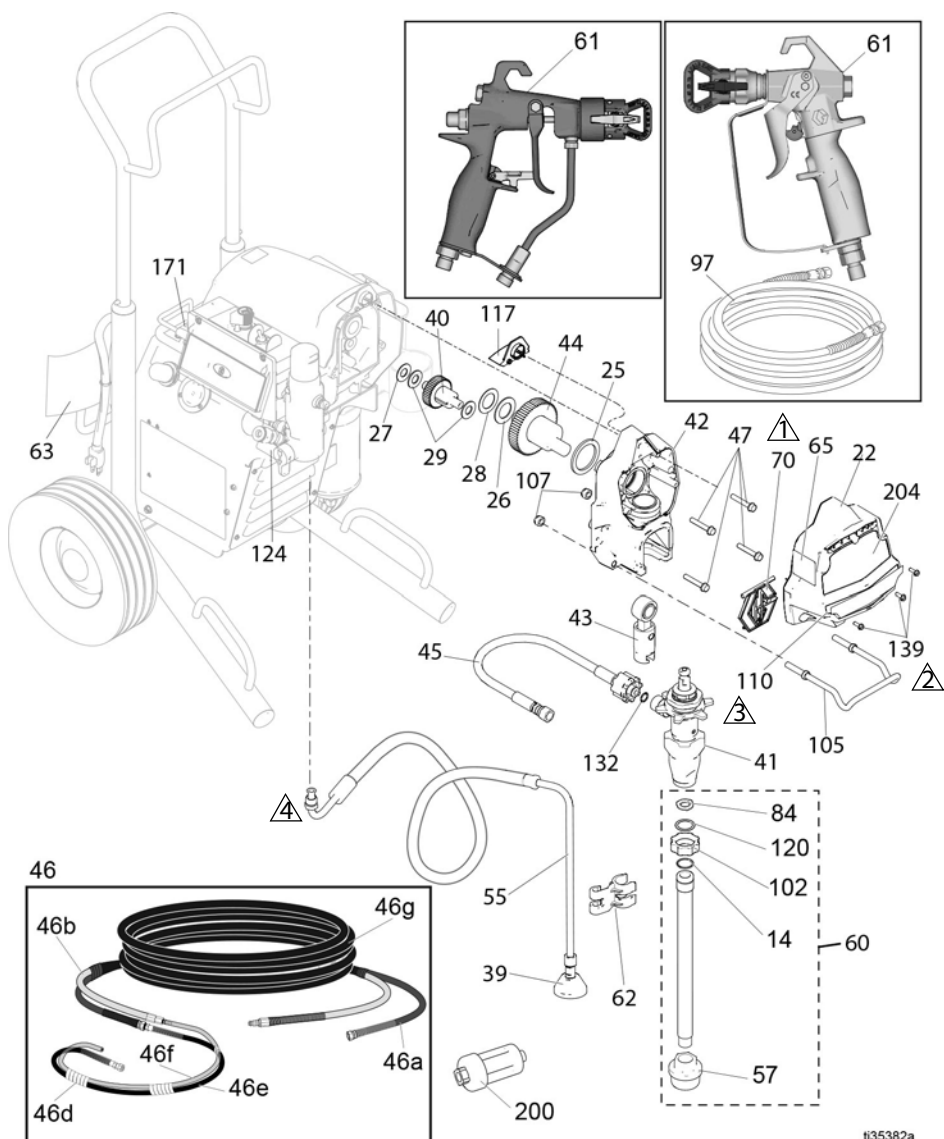

ti35382a

Список деталей краскораспылителей

Поз.	Номера	Описание	Кол-во	Поз.	Номера	Описание	Кол-во
12	117501	ВИНТ, крепежный, с буртиком под шестигранной головкой и прорезью	12	64	16G596 15K053	Модели 17E913, 17E912 ПАНЕЛЬ, задняя, окрашенная	1 1
14	103413	КОЛЬЦО, уплотнительное	1	65▲		ЭТИКЕТКА, предупреждающая	1
22	17C541	КРЫШКА, передняя, окрашенная	1	66	16G596 195793	Модели 17E913, 17E912 Модели 17E915, 17E908	1 1
23	287900	ШИТОК, двигателя, окрашенный, включает деталь 12	1	67	287489	РУКОЯТКА, в сборе, выс. тележка	1
25	180131	ПОДШИПНИК, упорный	1	67	109032	ВИНТ крепежный, с полукруглой головкой	4
26	107434	ПОДШИПНИК, упорный	1	70	17C483	КРЫШКА, шток насоса	1
27	116073	ШАЙБА, упорная	1	76	15B999	Модели 17E915, 17E908	2
28	116074	ШАЙБА, упорная	1	77	15K052	ПАНЕЛЬ, передняя, окрашенная	1
29	116079	ПОДШИПНИК, упорный	2	78	106062	КОЛЕСО, полупневматическое	2
39	241920	ОТРАЖАТЕЛЬ, с резьбой	1	84	115099	ШАЙБА для садовых шлангов	1
40	249194	РЕДУКТОР, шестеренный	1	87	287253	ЗАЖИМНАЯ СКОБА, стопорная	1
41	17C487	НАСОС, поршневой, РС Северная Америка	1	88	118852	ВИНТ, саморез, с шестигран. головкой	3
	17C488	Азия, Австралия и Новая Зеландия		94	15K040	ГАЙКА, для регулятора, металлическая	1
	17C489	Европа		97	240794	ШЛАНГ, спаренный, 1/4 дюйма x 15,2 м	1
42	24W817	КОРПУС, привод, РС, вкл. поз. 12, 70	1	101		СОПЛО, распылительное, для латексной краски, RAC X	1
43	24W640	ШТОК, соединительный, РС	1		LTX517	Модели 17E915, 17E908	
44	24X020	КОМПЛЕКТ, ремонтный, коленавала, вкл. поз. 25	1		RAA517	Остальные модели	
45	24W830	КОМПЛЕКТ, шланг, спаренный, РС, вкл. поз. 132	1	102	15E813	ГАЙКА зажимная	1
		Комплект шлангов, давление 3300 фунтов на кв. дюйм, длина 15,2 м (50 футов) вкл. поз. 46а, 46б, 46д, 46е, 46г, 46ж	1	103	104811	КОЛПАЧОК, ступицы	2
46	24U579	ШЛАНГ, спаренный, 1/4 дюйма x 15,2 м (50 футов) вкл. поз. 46а, 46б, 46д, 46е, 46г, 46ж	1	105	17C990	КРЮК, ведра	1
46а	278764	ШЛАНГ, спаренный, 1/4 дюйма x 15,2 м	1	107	111040	ГАЙКА стопорная, с нейлоновой вставкой, 5/16	2
46б	16X433	ШЛАНГ, воздушный, 50 футов	1	110	17E952	НАКЛЕЙКА, с фирменным знаком, передняя сторона, FinishPro 595	1
46д	15X843	МУФТА, наматываемая, спиральная	3	111	17E962	НАКЛЕЙКА, с фирменным знаком, боковая сторона, FinishPro 595	1
46е	278750	ШЛАНГ, нейлон, для материала, 1,8 м (6 футов)	1	114	15K468	НАКЛЕЙКА, АА, регулятор/манометр	1
46ф	278751	ШЛАНГ, гибкий, для воздуха	1	116	15K465	НАКЛЕЙКА (модели 17E908, 17E915)	1
46г	24U577	ПОКРЫТИЕ, эластичное, 15,24 м (50 футов)	1	117	15G447	ЗАГЛУШКА, трубная	1
47	117493	ВИНТ, крепежный, с шайбой и шестигранной головкой	8	120	15B652	ШАЙБА, всасывающая	1
54	287807	ДВИГАТЕЛЬ, 395, вкл. поз. 54а, 54б	1	124▲	290228	ЭТИКЕТКА, предупреждение	1
54а	15D088	ВЕНТИЛЯТОР электродвигателя	1	132	16N137	КОЛЬЦО, уплотнительное	1
54б	115477	ВИНТ, крепежный, с шестигр. углублением под ключ, окрашенный	1	137		КОМПЛЕКТ, модификации (не показан)	1
55	287952	ШЛАНГ, сливной, Ultra hi-boy, вкл. поз. 39	1		288514	С сопла RAC на плоское сопло	1
57	246385	СЕТЧАТЫЙ ФИЛЬТР, 7/8-14 unf	1		24U616	С ПЛОСКОГО сопла на сопло RAC	1
59	24U249	РАМА, тележка, выс., АА	1	139	127914	ВИНТ, крепежный, со шлицем и шестигр. головкой	1
60	17C992	ТРУБКА, всасывающая, вкл. поз. 14, 57, 84, 102, 120	1	148	111909	ПРОКЛАДочное КОЛЬЦО	1
61		КРАСКОРАСПЫЛИТЕЛЬ, в сборе, АА, G40	1	171▲	16D646	ЭТИКЕТКА, предупреждающая	1
	262929	Модели 17E908, 17E915	1	200	24U981	КОМПЛЕКТ, линейные осушители (5 шт.)	1
	262932	Модели 17E912, 17E913	1		24U982	КОМПЛЕКТ, линейные осушители (25 шт.)	1
	288420	Модель 17E908	1	204	17E961	НАКЛЕЙКА, с фирменным знаком, передняя сторона, FinishPro 595	1
62	276888	ЗАЖИМНАЯ СКОБА, линия слива	1		206994	ЖИДКОСТЬ, TSL, 227 г.	1
63▲	15N085	НАКЛЕЙКА, предупреждающая, опасность пожара, взрыва, прокола кожи	1				

▲ Запасные этикетки о технике безопасности, бирки и карточки предоставляются бесплатно.

Блок управления

Блок управления

Поз.	Крутящий момент
	15,8–18,1 Н•м (140–160 дюймов на фунт)
	3,4–4,0 Н•м (30–35 дюймов на фунт)
	50,2–58,3 Н•м (37–43 футофунтов)
	14,7–16,9 Н•м (130–150 дюймов на фунт)

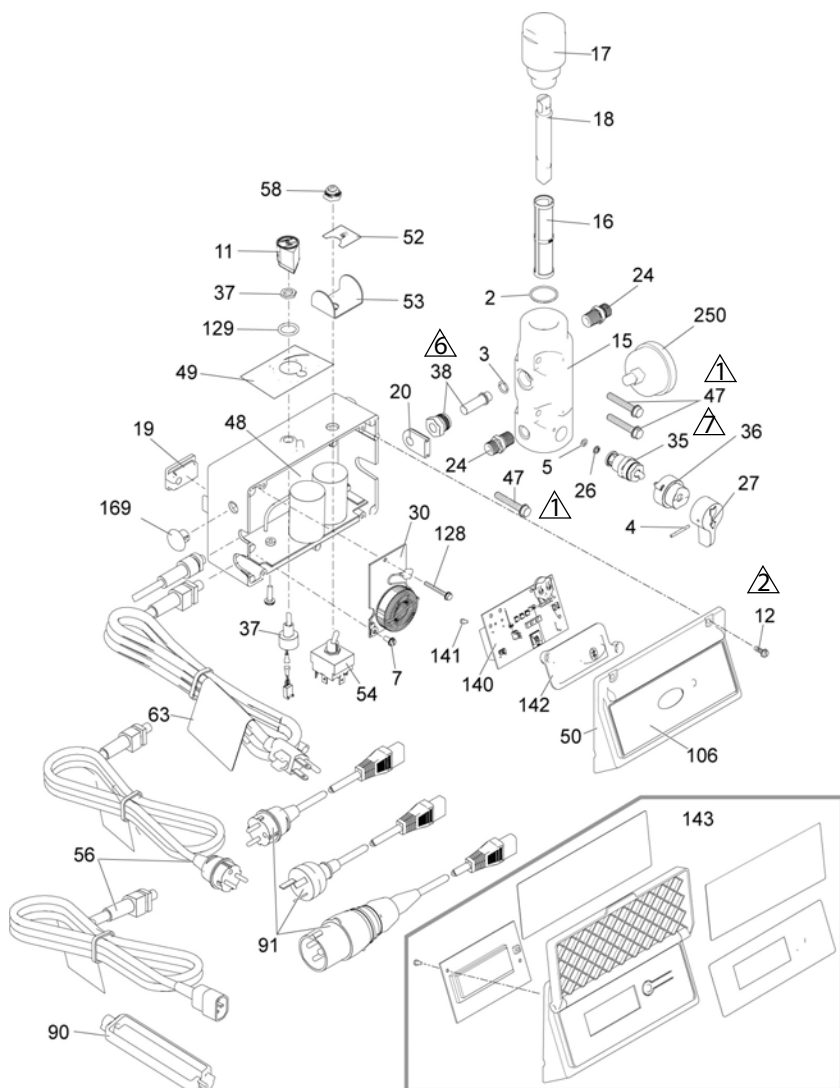

t135383c

Список деталей блока управления

Поз.	Номера	Описание	Кол-во	Поз.	Номера	Описание	Кол-во	
2	117828	КОЛЬЦО, уплотнительное	1	53	16X642	СКОБА, выключатель	1	
3	111457	КОЛЬЦО, уплотнительное	1	54	120544	ВЫКЛЮЧАТЕЛЬ, тумблер	1	
4	111600	ШТИФТ, с насечками	1	56		ШНУР сетевой	1	
5	277364	ПРОКЛАДКА, седло, клапан	1		15H064	США, 120 В		
7	115498	ВИНТ, со шлицем и буртиком под шестигранной головкой	1		16X842	АР и Европа с разными стандартами включения в сеть		
11	116167	КРУГЛАЯ РУЧКА, потенциометра	1		16X841	СЕЕ 7/7		
12	117501	ВИНТ крепежный, с шайбой и шестигранной головкой	4	58	195428	ЗАЩИТНЫЙ КОЛПАЧОК тумблера	1	
15	15T811	КОЛЛЕКТОР, жидкостный	1	90	195551	ФИКСАТОР, вилка, переходник		
16		ФИЛЬТР жидкостный	1			Модели с разными стандартами подключения к сети	2	
	246425	30 меш				Модели СЕЕ 7/7	1	
	246384	60 меш, оригинальное оборуд.				НАБОР ШНУРОВ, переходник	1	
	246382	100 меш		91		Великобритания		
	246383	200 меш			253368	Центральная и восточная Европа, Азия/Австралия и Новая Зеландия, Европейский союз		
17	287902	КОМПЛЕКТ, ремонтный, колпачок фильтра, <i>вкл. поз. 18</i>	1			Австралия		
18	15B071	ВКЛАДЫШ, фильтр	1		242001	Италия, Дания, Швеция		
19	15G562	ВТУЛКА, блок управления	1			ЭТИКЕТКА, интеллектуальное управление	1	
20	15B120	ИЗОЛИРУЮЩАЯ ШАЙБА, датчик	1		242005	ВИНТ, крепежный, с крестообразным шлицем и полукруглой головкой	1	
24	162453	НИПЕЛЬ, 1/4 prsm x 1/4 npt	2		287121	ВИНТ крепежный, с шайбой и шестигранной головкой		
26	15E022	СЕДЛО клапана	1	106	17E921	КОЛЬЦО уплотнительное, круглого сечения	1	
27	187625	РУКОЯТКА, клапана, сливного	1			ЗАГЛУШКА, формованная	1	
35	239914	КЛАПАН, сливной, <i>вкл. поз. 5, 26</i>	1	127	120165	ПЛАТА, управления, BlueLink	1	
36	224807	ОСНОВАНИЕ, клапана	1		128	120406	ВИНТ, крепежный, с полукруглой головкой	2
37	256219	ПОТЕНЦИОМЕТР, регул., давление, с гайкой	1		129	158674	КОМПЛЕКТ, дисплей, умное управление	1
38	243222	ДАТЧИК, давления, <i>вкл. поз. 3</i>	1		169	16Y457	Одомашненный	
47	117493	ВИНТ крепежный, с шайбой и шестигранной головкой	4		140	†	Международный	
		<i>ВОХ, плата управления включает 7, 11, 19, 30, 37, 49, 52, 53, 54, 58, 127, 128, 129</i>	1		141	115522	МАНОМЕТР, давления жидкости	1
48		<i>Bluetooth, 120V включает 6, 7, 11, 19, 37, 49, 52, 53, 54, 58, 127, 128, 129</i>	1		142	17Y405		
†	17Z256	<i>Bluetooth, 230V включает 6, 7, 11, 19, 30, 37, 49, 52, 53, 54, 58, 127, 128, 129</i>	1		143			
†	17Z257	<i>дисплей, 120V включает 6, 7, 11, 19, 37, 49, 52, 53, 54, 58, 127, 128, 129</i>	1		24W892			
	17D890	<i>дисплей, 230V включает 6, 7, 11, 19, 30, 37, 49, 52, 53, 54, 58, 127, 128, 129</i>	1		287904			
	17D891	<i>дисплей, 230V включает 6, 7, 11, 19, 30, 37, 49, 52, 53, 54, 58, 127, 128, 129</i>	1	250	115523			
49	17P731	ТАБЛИЧКА, регулировки давления, с FastFlush	1					
50	17Y556	КРЫШКА, модуля управления, BlueLink, <i>включает поз. 106</i>	1		24W090	СЕЕ 7/7		
52	16X748	НАКЛЕЙКА, ВКЛ/ВЫКЛ	1		24W755	Разные стандарты подключения к сети, IEC-320		

* - используйте элемент питания CR2032

† - Пульты управления (48 и 140) представляют собой согласованную пару, если отдельные компоненты BlueLink не функционируют, если они разделены.

КОМПЛЕКТ, ProGuard+, только модели на 230 В (не показано)

Компрессор

Поз.	Крутящий момент
⚠ ₁	6,8–9,6 Н·м (60–85 дюймов на фунт)
⚠ ₂	10,7–11,3 Н·м (95–100 дюймов на фунт)

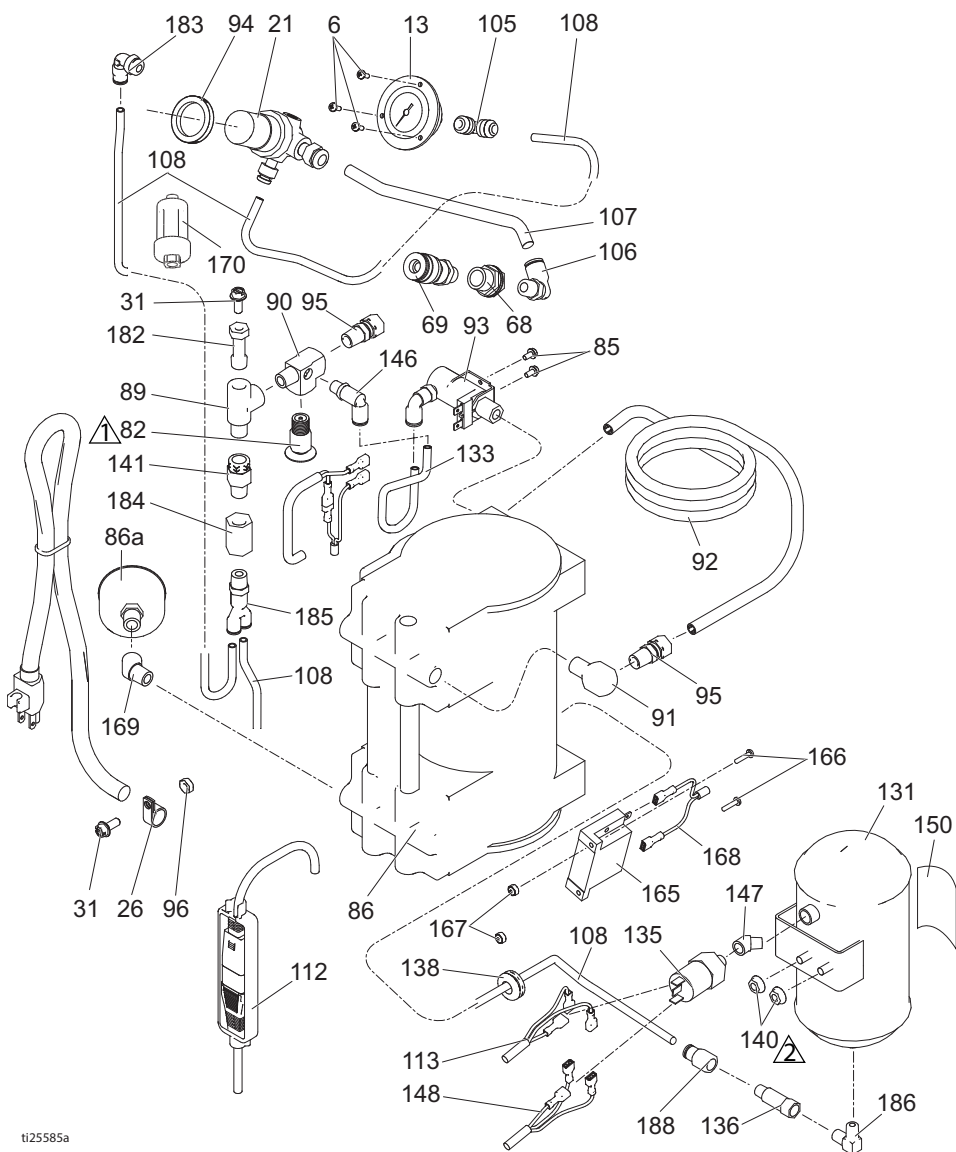

Список деталей компрессора

Поз.	Номера	Описание	Кол-во	Поз.	Номера	Описание	Кол-во
6	115494	ВИНТ, крепежный, с крестообразным шлицем	3	106	120753	ФИТИНГ, коленчатый, вставной	1
13	120643	МАНОМЕТР, для монтажа на панели, 1,5	1	107	15K391	ТРУБКА воздушная	1
		РЕГУЛЯТОР, воздух, 1/4 дюйма, стандартная трубная резьба	1	108	15B822	ТРУБКА воздушная	2
21	127330	ЗАЖИМ, провод	1	112	195551	ФИКСАТОР, вилка, переходник	1
26	113491	Модель 17E908	1	113	16X530	ШНУР, питания, комп. гнездов. конц. соед.	1
	120143	Остальные модели		131	16X915	БАК, окрашенный	1
31	117633	ВИНТ, со шлицем и буртиком под шестигранной головкой	6	133	16X477	ШЛАНГ, для воздуха	1
68	104641	ФИТИНГ для перегородки СОЕДИНЕНИЕ,	1	135	127343	РЕЛЕ, давления	1
69	120963	быстростъемный отсоединение	1	136	127339	КЛАПАН, обратный, 1/8 дюйма mnppt x fnpt	1
82	122703	КЛАПАН, снятия давления	1	138	801012	ПРОКЛАДОЧНОЕ КОЛЬЦО	1
85	109575	ВИНТ, самонарезающий, под шестигранной головкой	2	140	115942	ГАЙКА шестигранная, с фланцевой головкой	2
86		ВОЗДУШНЫЙ КОМПРЕССОР (вкл. поз. 86а)		141	127340	КЛАПАН, обратный, 1/4 дюйма mnppt x fnpt	1
	288720	Модели 17E908	1	146	597151	ФИТИНГ коленчатый	3
	288722	Модель 17E912, 17E913, 17E915	1	147	113630	КОЛЕНЧАТЫЙ ПАТРУБОК, наружный, 45 град., 1/8 npt	1
86а	288724	КОМПЛЕКТ, компрессор, фильтр	1	148	16X827	ШНУР, компрессора/ платы управления	1
89	106228	ФИТИНГ, латунный, коленчатый	1	150	16X906	НАКЛЕЙКА, с фирменным знаком, SmartComp	1
90	16Y589	ФИТИНГ, тройник	1	165	16Y436	ТАЙМЕР, твердотельный	1
91	187357	КОЛЕНО наружное	1	166	125483	ВИНТ, крепежный, с полукругл. головкой, стопор. шайбой, крестообр. шлицем	2
92	16X397	ТРУБКА, теплообменная, 395/595	1	167	C19862	КОНТРАЙКА, шестигранная	2
93		СОЛЕНОИД, 2-стор., норм. разомкнутый	1	168	16Y442	ШНУР, для соед. компрессора и таймера	1
	16X399	Модель 17E908	1	169	113444	ФИТИНГ коленчатый, прямой	1
	16X526	Модель 17E912, 17E913, 17E915	1	170	127465	ФИЛЬТР, линейный, осушитель	1
94	15K040	ГАЙКА, для регулятора, металлическая	1	182	17B227	ФИТИНГ, отклоняющийся	1
95	120732	ФИТИНГ, компрессионный, штыревое соед.	2	183	114109	ФИТИНГ коленчатый, с наружной резьбой	1
96	100015	ГАЙКА, шестигранная, для крепежного винта	1	184	113093	РАЗЪЕМ, труба	1
105	120653	ФИТИНГ, вставной	1	185	127716	РАЗЪЕМ, Y-обр., штыревой	1
				186	110207	КОЛЕНО трубы	1
				188	114320	ФИТИНГ, соединительный, с внутр. резьбой	1

Электрические схемы

120V

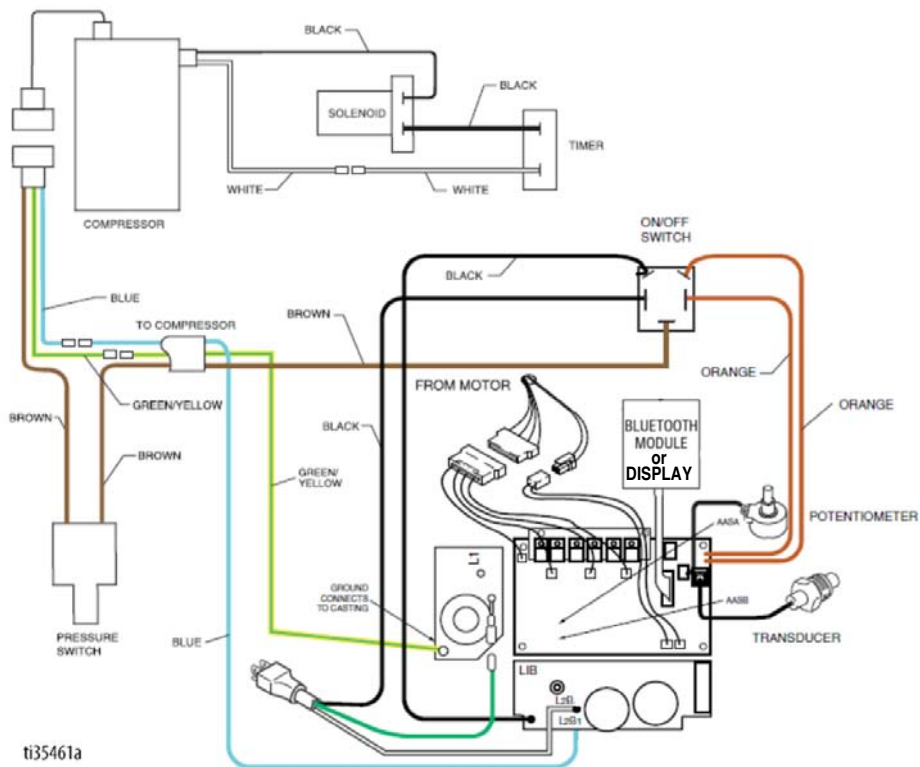

230V

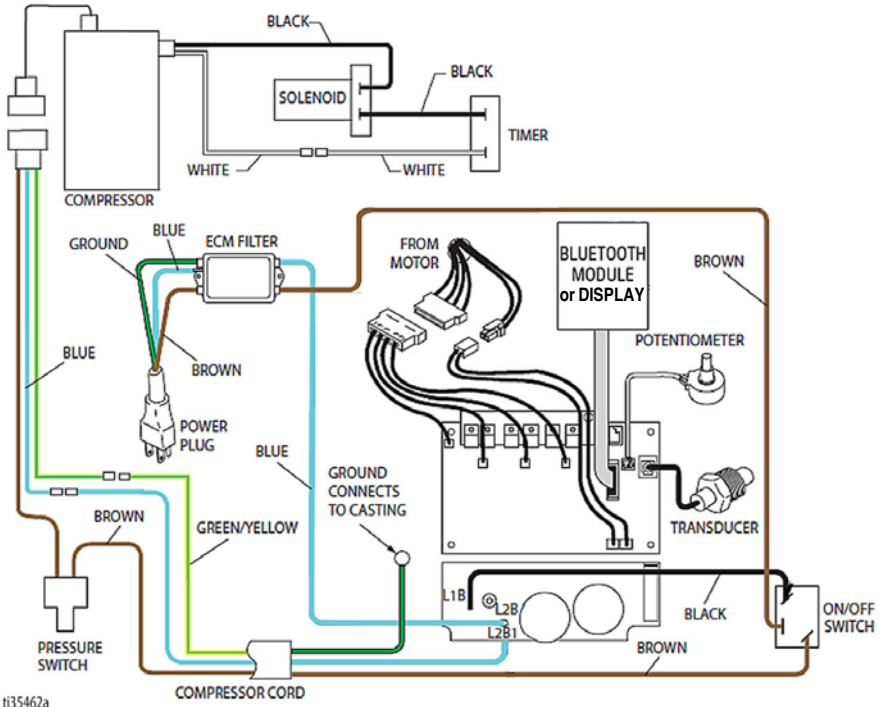

Замена аккумулятора

Замена аккумулятора

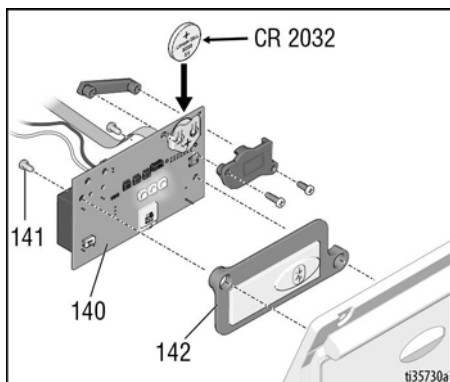

Технические характеристики

FinishPro II 595 PC Pro		
	Американская система	Метрическая система
Краскораспылитель		
Требования к электропитанию	★100/120 В перем. тока, 50/60 Гц, 15 А, 1Ø	◆ 230 В перем. тока, 50/60 Гц, 10 А, 1Ø
Минимальная мощность генератора	4000 W	
Максимальный размер сопла		
США ★ / Европа ◆ / Азия/Австралия ◆	0,027	0,027
Максимальный выход материала, галл/мин (л/мин)		
США★/Великобритания★	0,70 галл/мин	2,6 л/мин
Европа ◆/Азия/Австралия ◆	0,70 галл/мин	2,6 л/мин
Максимальное давление материала (безвоздушное распыление)		
США★	3300 фунтов на кв. дюйм	227 бар
Великобритания★	2800 фунтов на кв. дюйм	193 бар
Европа ◆/Азия/Австралия ◆	3300 фунтов на кв. дюйм	227 бар
Максимальное давление материала (АА)		
США★/Великобритания★	2800 фунтов на кв. дюйм	193 бар
Европа ◆/Азия/Австралия ◆	3300 фунтов на кв. дюйм	227 бар
Выход воздуха для распыления		
США★/Великобритания★	3,2 куб. футов/мин	3,2 куб. футов/мин
Европа/Азия/Австралия	2,9 куб. футов/мин	2,9 куб. футов/мин
Давление воздуха	35 фунтов на кв. дюйм	2,4 бар
Размеры		
Длина	82,6 см	82,5 см
Ширина	21–25	53,3 см
Высота	40,5 дюйма	102,8 см
Масса (без принадлежностей)	112 фунтов	50,8 кг
Шум** (дБа) при давлении 0,48 МПа (4,8 бар, 70 фунтов на кв. дюйм)		
Звуковое давление	79 дБа	
Звуковая мощность	96 дБа	
Материалы конструкции		
Двигатель насоса	1,4 л. с., бесщеточный	1,4 л. с., бесщеточный
Двигатель компрессора	1,0 л. с., перем. ток, индукционный	1,0 л. с., перем. ток, индукционный
Шланг подачи материала	1/4 дюйма x 50 футов (синий)	1/4 дюйма x 15,2 м (синий)
Шланг подачи воздуха	3/8 дюйма x 50 футов (прозрачный)	3/8 дюйма x 15,2 м (прозрачный)
Краскораспылитель	G40 с соплом RAC X	G40 с соплом RAC X
Материалы смачиваемых деталей на всех моделях	Углеродистая сталь с цинковым и никелевым покрытием, нейлон, нержавеющая сталь, ПТФЭ, ацеталь, кожа, сверхвысокомолекулярный полиэтилен (СВМП), алюминий, карбид вольфрама, полиэтилен, фторопласт, уретан.	
Примечания		
* Давление при запуске и смещение за цикл могут отличаться в зависимости от условий всасывания, напора на выходе, давления воздуха и вида жидкости.		
** Звуковое давление измерено на расстоянии 1 метр (3 фута) от оборудования.		
Звуковая мощность измерена по ISO-3741.		
Все товарные знаки являются собственностью их владельцев.		

Соответствие

Соответствие требованиям по радиочастотам

Частота передатчика (все модели): 2,4GHz

Мощность сигнала передатчика (все модели):
+8dBm

ПРИМЕЧАНИЕ. Уведомление FCC/IC (все модели)
Имеет FCC ID (идентификатор Федеративной
комиссии связи США): QOQBGM13P

Имеет IC: 5123A-BGM13P

Устройство соответствует части 15 правил FCC и промышленному стандарту Канады, применяемому к радиооборудованию, не подлежащему лицензированию. Эксплуатация разрешается при выполнении двух условий:

Внесение изменений или модификация, не одобренные в явном виде стороной, ответственной за обеспечение соблюдения нормативных требований, может лишить вас права пользования этим оборудованием.

Настоящее оборудование не защищено от вредных помех и не может привести к помехам на системах, имеющих соответствующее разрешение.

Настоящее оборудование оснащено платой BGM13P22A с кодом сертификации ANATEL 01330-19-03402.



Законопроект 65 штата Калифорния (США)



ПРЕДУПРЕЖДЕНИЕ. Используя это изделие, вы можете подвергнуться воздействию химического вещества, которое в штате Калифорния (США) признается способным вызывать раковые заболевания, врожденные дефекты развития и наносить вред репродуктивной системе. Для получения дополнительных сведений перейдите на сайт www.P65Warnings.ca.gov.

Стандартная гарантия компании Graco

Компания Graco гарантирует, что во всем оборудовании, упомянутом в настоящем документе, произведенном компанией Graco и маркированном ее наименованием, на момент его продажи первоначальному покупателю отсутствуют дефекты материала и изготовления. За исключением случаев предоставления каких-либо особых, расширенных или ограниченных гарантий, опубликованных компанией Graco, компания обязуется в течение двенадцати месяцев с момента продажи отремонтировать или заменить любую деталь оборудования, которая будет признана компанией Graco дефектной. Эта гарантия действительна только в том случае, если оборудование устанавливается, эксплуатируется и обслуживается в соответствии с письменными рекомендациями компании Graco.

Ответственность компании Graco и эта гарантия не распространяются на случаи общего износа оборудования, а также на любые неисправности, повреждения или износ, вызванные неправильным монтажом или эксплуатацией, абразивным истиранием или коррозией, недостаточным или неправильным техническим обслуживанием, халатностью, авариями, внесением изменений в оборудование или применением деталей других производителей. Кроме того, компания Graco не несет ответственности за неисправности, повреждения или износ, вызванные несовместимостью оборудования компании Graco с устройствами, вспомогательными принадлежностями, оборудованием или материалами, которые не были поставлены компанией Graco, либо неправильным проектированием, изготовлением, монтажом, эксплуатацией или техническим обслуживанием устройств, вспомогательных принадлежностей, оборудования или материалов, которые не были поставлены компанией Graco.

Эта гарантия имеет силу при условии предварительного оплаченного возврата оборудования, в котором предполагается наличие дефектов, уполномоченному дистрибьютору компании Graco для проверки заявленных дефектов. В случае подтверждения заявленного дефекта компания Graco обязуется бесплатно отремонтировать или заменить все дефектные детали. Оборудование будет возвращено первоначальному покупателю с предварительной оплатой транспортировки. Если в результате проверки оборудования не будет выявлено никаких дефектов материалов или изготовления, ремонт будет проведен за разумную плату, которая может включать стоимость работ, деталей и транспортировки.

НАСТОЯЩАЯ ГАРАНТИЯ ЯВЛЯЕТСЯ ИСКЛЮЧИТЕЛЬНОЙ И ЗАМЕНЯЕТ ВСЕ ПРОЧИЕ ГАРАНТИИ, ЯВНО ВЫРАЖЕННЫЕ ИЛИ ПОДРАЗУМЕВАЕМЫЕ, ВКЛЮЧАЯ, ПОМИМО ПРОЧЕГО, ГАРАНТИЮ ТОВАРНОГО СОСТОЯНИЯ ИЛИ ГАРАНТИЮ ПРИГОДНОСТИ ДЛЯ ОПРЕДЕЛЕННОЙ ЦЕЛИ.

Указанные выше условия определяют рамки обязательств компании Graco и меры судебной защиты покупателя в случае любого нарушения гарантии. Покупатель согласен с тем, что применение других средств судебной защиты (включая, помимо прочего, случайные или косвенные убытки в связи с упущенной выгодой, упущенными сделками, травмами персонала или порчей имущества, а также любые иные случайные или косвенные убытки) невозможно. Все претензии по случаям нарушения гарантии должны быть предъявлены в течение двух (2) лет с момента продажи.

КОМПАНИЯ GRACO НЕ ПРЕДОСТАВЛЯЕТ НИКАКИХ ГАРАНТИЙ, ЯВНЫХ ИЛИ ПОДРАЗУМЕВАЕМЫХ, ОТНОСИТЕЛЬНО ТОВАРНОЙ ПРИГОДНОСТИ ИЛИ СООТВЕТСТВИЯ КАКОЙ-ЛИБО ОПРЕДЕЛЕННОЙ ЦЕЛИ В ОТНОШЕНИИ ВСПОМОГАТЕЛЬНЫХ ПРИНАДЛЕЖНОСТЕЙ, ОБОРУДОВАНИЯ, МАТЕРИАЛОВ ИЛИ КОМПОНЕНТОВ, ПРОДАВАЕМЫХ, НО НЕ ПРОИЗВОДИМЫХ КОМПАНИЕЙ GRACO. На указанные изделия, проданные, но не изготовленные компанией Graco (например, электродвигатели, переключатели, шланги и т. д.), распространяется действие гарантий их производителя, если таковые имеются. Компания Graco будет оказывать покупателю надлежащее содействие в предъявлении любых претензий по случаям нарушения таких гарантийных обязательств.

Ни при каких обстоятельствах компания Graco не несет ответственности за непрямые, случайные, особые или косвенные убытки, связанные с поставкой компанией Graco оборудования или комплектующих в соответствии с этим документом или с использованием каких-либо продуктов или других товаров, проданных по условиям этого документа, будь то в связи с нарушением договора, нарушением гарантии, небрежностью со стороны компании Graco или в каком-либо ином случае.

Информация о компании Graco

Чтобы ознакомиться с последними сведениями о продукции Graco, посетите веб-сайт www.graco.com.

Сведения о патентах см. на веб-сайте www.graco.com/patents.

ДЛЯ РАЗМЕЩЕНИЯ ЗАКАЗА обратитесь к своему дистрибьютору компании Graco или позвоните по телефону 1-800-690-2894, чтобы узнать координаты ближайшего дистрибьютора.



Все письменные и визуальные данные, содержащиеся в настоящем документе, отражают самую свежую информацию об изделии, имеющуюся на момент публикации. Компания Graco оставляет за собой право в любой момент вносить изменения без уведомления.

Перевод оригинальных инструкций. This manual contains Russian. MM 3A6564

Главный офис компании Graco: Миннеаполис

Международные представительства: Бельгия, Китай, Япония, Корея

GRACO INC. И ДОЧЕРНИЕ ПРЕДПРИЯТИЯ • P.O. BOX 1441 • MINNEAPOLIS MN 55440-1441 • USA (США)

© Graco Inc., 2019. Все производственные объекты компании Graco зарегистрированы согласно стандарту ISO 9001.

www.graco.com

Редакция D, сентябрь 2021