

操作、部品



フィニッシュプロ II 595 PC Pro エアレス / エアアシストスプレーヤー

3A6578D

JA

F または一般目的では使用しないでください。
爆発性雰囲気または危険区域での使用は承認されていません。
建築塗料およびコーティングのスプレー用。

モデル：17E908、17E915、17E912、17E913
22.8 MPa (228 bar, 3300 psi) 最高使用圧力
追加モデル情報については 3 ページを参照してください。



重要な安全上の指示

この説明書および関連する説明書のすべての警告および指示を読んでうえで、装置を使用してください。装置のコントロールと適切な使用方法を熟知してください。すべての説明書は保管してください。

関連の説明書

ガン - 333182

ポンプ -
334599



ti35370a



Graco 純正交換部品のみを使用してください。
純正ではない Graco 交換部品を使用すると保証の対象外になります。



目次

目次

モデル	3
警告	4
構成部品の名称	8
接地	9
電源要件	9
延長コード	9
ペール	9
圧力開放手順	10
セットアップ	12
スタートアップ	15
操作	17
スプレーチップの設置	17
スプレー	18
スプレーチップの詰まりの清掃	20
清掃	21
BlueLink™ App	24
BlueLink の有効化または無効化	24
保守	25
寿命終了時のリサイクルと廃棄	25
トラブルシューティング	26
機械 / 液体の流れ	26
電気関連	29
注意	38
スプレーヤー	39
スプレーヤー部品リスト	41
コントロールボックス	42
コントロールボックス部品リスト	43
コンプレッサー	44
コンプレッサー部品リスト	45
配線図	46
120V	46
230V	47
バッテリーの交換	48
技術仕様	49
コンプライアンス	50
無線周波数認可	50
カリフォルニア提案 65	50
Graco 標準保証	51
Graco Information	52

モデル

モデル

	VAC	モデル	
 Intertek 110474 CAN / CSA C22. 2 No. 68 保証済み 準拠する基準 UL 1450	120 USA	フィニッシュプロ II 595PC Pro	17E908
	230 CEE 7/7	フィニッシュプロ II 595PC Pro	17E912
	230 欧州 マ ルチ・コード	フィニッシュプロ II 595PC Pro	17E913
	230 Asia/ANZ	フィニッシュプロ II 595PC Pro	17E915

警告

次の警告は、この機器のセットアップ、使用、接地、整備と修理に関するものです。感嘆符の記号は一般的な警告を、危険記号は手順に固有の危険性を表します。これらの記号が、本取扱説明書の本文または警告ラベルに表示されている場合には、戻ってこれらの警告を参照してください。このセクションにおいて扱われていない製品固有の危険シンボルおよび警告が、必要に応じて、この取扱説明書の本文に示されている場合があります

警告
**接地**

本装置は接地する必要があります。接地とは、電流を逃す配線を設けておくことで、回路短絡が発生した場合の感電の危険性を小さくできます。本製品には、適切な接地プラグの付いた接地ワイヤを備えたコードが付属しています。プラグは、各自治体の条例に従って適切に取り付けられ、接地が行われたコンセントに接続する必要があります。

- 接地プラグの設置が適切でないと、感電の危険が発生します。
- コードまたはプラグの修理および交換が必要な場合には、接地ワイヤをどちらの平刃端子にも接続しないでください。
- 絶縁されていて、外側の表面が緑色の線が接地ワイヤです。黄色の縞は入るものと入らないものがあります。
- 接地の指示が十分に理解できない場合、または製品が正しく接地されているかどうか疑問のある場合は、資格を持った電気技師あるいはサービス作業担当者にお問い合わせしてください。
- 提供されたプラグは改造しないでください。コンセントに適合していない場合には、資格を持った電気技師に適切なコンセントの設置を依頼してください。
- 本製品は定格 120 V または 230 V の回路で使用されるように製造されており、下図のプラグに類似した接地プラグが付属しています。

120V 米国 230V 230V ANZ

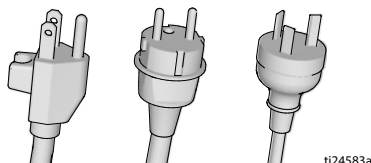

- 製品はプラグと同様の構造のコンセントにのみ接続してください。
- 本製品には 3 端子を 2 端子に変換するアダプタは使用しないでください。
- 延長コード：
- 本製品には、3 端子の接地付きプラグと、本製品のプラグと接続できる 3 穴の差し込み口のある 3 線式延長コードのみを使用してください。
- 延長コードに損傷がないことを確かめてください。延長コードが必要な場合は、12AWG を使用してください。
(2.5 mm²) を最低限使用し、製品に流れる電流を通電して下さい。
- 規格が下回るコードを使用すると、電圧の低下、電力の損失、過熱の原因となります。



警告



火災および爆発の危険性



作業場に、溶剤や塗料の蒸気のような可燃性の蒸気が存在すると、火災や爆発の原因となることがあります。火災と爆発を防止するために：

- 直火あるいは引火の原因となる煙草、モーター、電気器具などの付近では、可燃性のもの、易燃性のものをスプレーしないでください。
- 塗料や溶剤が装置を通ると、静電気が発生する場合があります。塗料や溶剤からの蒸気がある場合、静電気によって火災や爆発が発生する危険があります。静電気放電と火花を防ぐため、ポンプ、ホースアセンブリ、スプレーガン、およびスプレーエリア内やその付近のすべての物体は、適切に接地する必要があります。Graco の導電性、または接地されている高圧エアレス塗料スプレーヤホースを使用してください。
- 静電気の放電を防ぐために、全ての容器及び回収システムが接地されている事を確認してください。静電気防止または導電性でない限り、パールライナーは使用しないでください。
- 接地されているコンセントに接続し、接地されている延長コードを使用してください。3 端子を 2 端子に変換するアダプタは使用しないでください。
- ハロゲン化炭化水素を含むペンキおよび溶剤を使用しないでください。
- 引火性または可燃性の塗料を密閉された場所でスプレーしないでください。
- スプレー作業を行う場所では常に換気を行ってください。操作を行う場所では換気を常に良くしてください。
- スプレーヤーは火花を発生させます。スプレー、すすぎ、洗浄、点検を行うときは、ポンプアセンブリを換気が十分な場所に置き、スプレーする場所から最低でも 6.1 m (20 フィート) 離します。ポンプアセンブリに向かってスプレーしないでください。
- スプレー場所では喫煙しないでください。また火花や炎がある場所ではスプレーしないでください。
- スプレーをする場所では、照明スイッチ、エンジン、あるいは同様の火花を発生する製品を操作しないでください。
- スプレーをする場所は清潔に保ち、ペンキや溶剤の容器、ボロ布、その他の引火性の物を置かないでください。
- スプレーするペンキや溶剤の成分を確認してください。すべての安全データシート (SDSs) やペンキ、溶剤に付属の容器ラベルをお読みください。ペンキや溶剤の製造元の安全指示に従ってください。
- 作業場には消火器を置いてください。

警告

高圧噴射による皮膚への危険性

高圧の噴射により、皮下に有害物質が入り込み、重傷となる可能性があります。万一肌に付着した場合は、**直ちに外科的処理を受けてください。**

- 人間もしくは動物に向けてガンやスプレーを発射しないでください。
- 手やその他の体の部位を噴射部分に近づけないでください。例えば、身体のいかなる部分を使って液漏れを止めようとししないでください。
- ノズル先端ガードを常に使用してください。ノズル先端ガードが定位置にない場合は、スプレーを行わないでください。
- グラコのノズル先端をご利用ください。
- ノズル先端の清掃および交換は注意深く行ってください。ノズル先端がスプレー中に詰まった場合は、ノズル先端を洗浄のために取り外す前に、**圧力開放手順**に従って、装置の電源をオフにして圧力を解放してください。
- 装置は電源切断後も圧力を維持します。装置の電源をオンにしたまま、または加圧中のままで放置しないでください。装置が無人であったり使用されていなかったりする場合は、稼働、クリーニング、または部品の取り外しを行う前に、**P 圧力開放手順**に従ってください。
- 損傷の兆候があるホースや部品がないか確認してください。損傷したホースや部品があれば、交換してください。
- このシステムは、3300 psi の生成能力があります。最低 3300 psi の定格を持つ Graco 製の交換部品や付属品を使用してください。
- スプレーを中断するときは、引き金ロックを掛けてください。引き金ロックが正しく機能しているか確認してください。
- 装置を操作する前に、すべてしっかりと接続されている事を確認して下さい。
- 装置を手早く停止する方法、圧力を除去する方法を学んでおいてください。コントロール類をよく知っておいてください。

装置誤使用の危険

誤用は死あるいは重篤な怪我の原因となります。

- 先端の吹き付けの際は、常に適切な手袋、目の保護具、レスピレーター或いはマスクを着用してください。
- 子供が近くにいる場所では操作やスプレーしないでください。装置は常に、子供が触れることのない場所に保管してください。
- 不安定なサポートの上で部品を伸ばしたり、立てたりしないでください。常にしっかりとした足場を保ち、バランスをとってください。
- 緊張感を保ち、取りかかっている作業から目を離さないでください。
- 疲労しているとき、または薬物の服用や飲酒状態では装置を操作しないでください。
- ホースをよじれさせたり、曲げ過ぎないでください。
- Graco の仕様を超える気温や圧力にホースをさらさないでください。
- 器具を引っぱったり、持ち上げたりするためにホースに力を加えないで下さい。
- 7.6 m (25 フィート) 未満のホースは使用しないでください。
- 装置を改造しないでください。装置を改造または変更すると、所轄機関からの承認が無効になり、安全上の問題が生じる場合があります。
- すべての装置が、それらを使用する環境用に格付けおよび承認されていること確認してください。

警告

 	<p>感電の危険性</p> <p>この装置は、接地する必要があります。不適切な接地、セットアップまたはシステムの使用により感電を引き起こす場合があります。</p> <ul style="list-style-type: none"> • 装置のサービスを行う前にメイン電源のスイッチを OFF にし、電源コードを抜きます。 • 接地端子付きのコンセントだけを使用してください。 • 延長コードは、3 線のもののみを使用してください。 • 接地線の先端部が電源コードおよび延長コードに直接導通していることを確認してください。 • 雨にさらさないでください。室内に保管してください。 • サービス作業を行う際には、電源コードを抜いてから、5 分間待ってください。
	<p>加圧状態のアルミ合金部品使用の危険性</p> <p>加圧された装置内でアルミニウムと混合不可能な液体を使用した場合、深刻な化学反応や装置の破裂を引き起こすことがあります。この警告に従わない場合、致死や重傷、物的損害をもたらす可能性があります。</p> <ul style="list-style-type: none"> • 1,1,1-トリクロロエタン、塩化メチレン、その他のハロゲン化炭化水素系溶剤、またはこれらを含む液体は使用しないでください。 • 漂白剤を使用しないでください。 • 他の多くの液体も、アルミニウムと反応する恐れのある化学物質を含んでいる場合があります。適合性については、材料供給元にお問い合わせください。
 	<p>可動部品の危険性</p> <p>可動部品は指や身体の一部を挟んだり、切ったり、切断したりする可能性があります。</p> <ul style="list-style-type: none"> • 可動部品には近づかないでください。 • 保護ガードまたはカバーを外したまま装置を運転しないでください。 • 装置は、突然（前触れもなく）始動することがあります。装置を点検、移動、またはサービスする前に、圧力開放手順に従い、すべての電源の接続を外してください。
	<p>有毒な液体又は蒸気の危険性</p> <p>有毒な液体や気体が目に入ったり、皮膚に付着したり、それらを吸い込んだり、飲み込んだりすると、重傷を負ったり死亡したりする恐れがあります。</p> <ul style="list-style-type: none"> • 安全データシート（SDS）を参照して、使用している流体固有の危険性を知っておいてください。 • 有毒な液体は保管用として許可された容器に保管し、廃棄する際には適用されるガイドラインに従ってください。
	<p>火傷の危険性</p> <p>加熱された装置表面と液体は、操作中に非常に高温になることがあります。重度の火傷を避けるためには：</p> <ul style="list-style-type: none"> • 高温の流体や装置に触らないでください。
	<p>個人用保護具</p> <p>作業場にいる際、目の怪我、難聴、毒性ガスの吸引、および火傷を含む大怪我から自身を守るために、適切な保護具を身につける必要があります。この保護具は以下のものを含みますが、必ずしもこれらに限定はされません。</p> <ul style="list-style-type: none"> • 保護めがねと耳栓。 • 液体および溶剤の製造元が推奨するレスピレーター、保護衣および手袋。

構成部品の名称

構成部品の名称

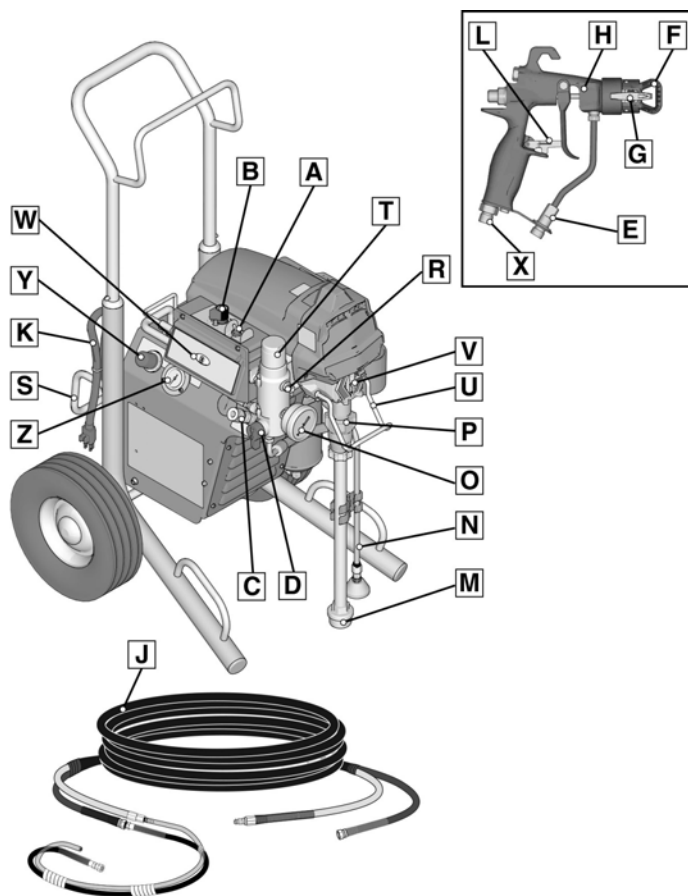

t125404a

A	電源 / 機能セレクト
B	圧力コントロール
C	エアホース接続部
D	プライムバルブ
E	ガンフィルター
F	先端ガード
G	スプレーチップ
H	ガン
J	エアレスホース
K	電源コード
L	引き金ロック
M	液体吸入口
N	ドレンチューブ
O	圧力計

P	ポンプ
R	流体出口
S	ハンガー
T	フィルター
U	ペールフック
V	指ガード / TSL 充填ポイント
W	BlueLink™ステータスライトまたはLCDディスプレイ
X	ガン用エアレギュレーター
Y	スプレーヤーエア圧力レギュレータ
Z	エア圧ゲージ
	モデル / シリアルタグ (ここには表示されていません。装置下部に表示されています。)

接地

接地



静電気放電や感電の危険性を抑えるため、装置は必ず接地してください。電気または静電気放電は、蒸気を発火させたり爆発させたりする可能性があります。接地が適切でないと、感電する可能性があります。適切に接地しておけば、配線を通して電流を逃すことができます。

本スプレーヤーには、適切な接地プラグと適切な接地ワイヤを備えた電源コードが付属しています。

プラグは、各自治体の条例に従って適切に取り付けられ、接地が行われたコンセントに接続する必要があります。

提供されたプラグは改造しないでください。コンセントに適合していない場合には、資格を持った電気技師に適切なコンセントの設置を依頼してください。

電源要件

- 100-120V 装置は、100-120 VAC、50/60 HZ、15A、単相の電源を必要とします。
- 230V 装置は 230 VAC、50/60 HZ、10A、単相の電源を必要とします。

延長コード

破損していない接地接点付きの延長コードを使用してください。延長コードが必要な場合は、3 線 2.5 mm² (12 AWG) 以上のコードを使用してください。

注：小さいゲージ、または長い拡張コードを使用すると、スプレーヤーの機能が低下することがあります。

ペール

溶剤と油性液体：ご使用の地域の法令に従ってください。コンクリートのような接地された表面に置かれた導電性金属のペール缶のみを使用してください。

接地を妨げる紙や段ボールのような非導電性面に、ペール缶を設置しないでください。

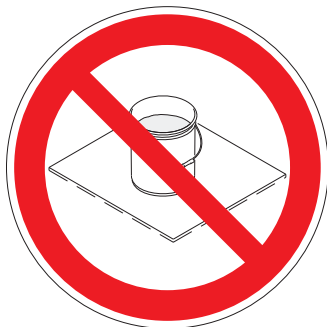

金属缶は必ず接地してください。：接地線を缶に接続してください。一方の端をペール缶に接続し、他方の端は水道管などのアースに接続します。

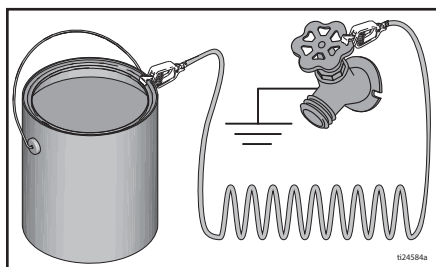

スプレーヤーを洗浄したり、圧力を解放しているときに、接地を維持するために、スプレーガンの金属部分を接地された金属製ペールの側面に向けてしっかりと持って、ガンの引金を引きます。

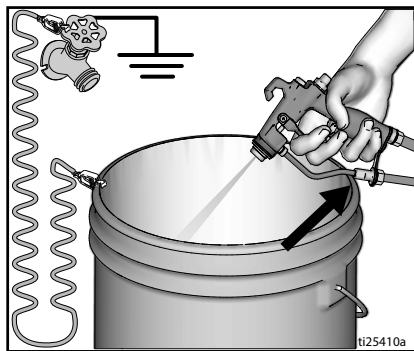

圧力開放手順

6. ペールにドレーンチューブを入れま
す。プライムバルブを下げます。再び
スプレーする準備ができるまで、プ
ライムバルブは下げた位置（排水）の
ままにします。

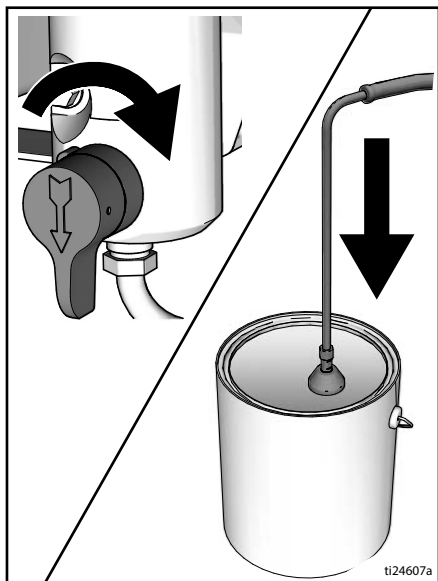

7. スプレー先端やホースが詰まっている
か、圧力が完全に解放されていないと
思われる場合、以下の操作を行いま
す。

- 先端ガード保持ナットまたはホー
ス端結合部をごくゆっくりと緩め
て、徐々に圧力を解放します。
- ナットまたは連結部を完全に緩め
ます。
- ホースまたは先端の詰まりを除去
してください。

引き金ロック

スプレーヤーを停止させているときに、ガ
ンの引き金を誤って引いたり、落としたり
ぶつけたりして作動させてしまったりす
ることがないようにするため、必ず引き金
ロックを掛けてください。

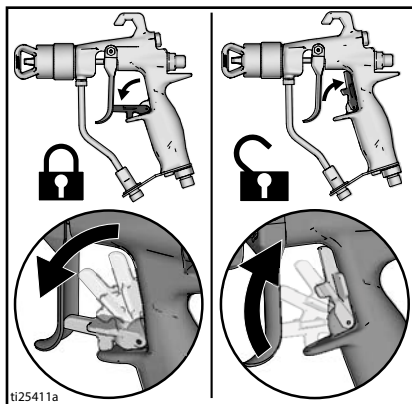

セットアップ

セットアップ

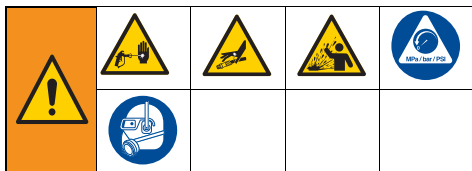

スプレーヤーを初めて開梱する場合、または長期間保管した後開梱する場合、この設定手順に従ってください。最初の設定を実施する際には、液体排出口から出荷用プラグを取り外します。

1. Graco エアレスホースを流体排出口に接続します。レンチを使用してしっかりと締め付けます。

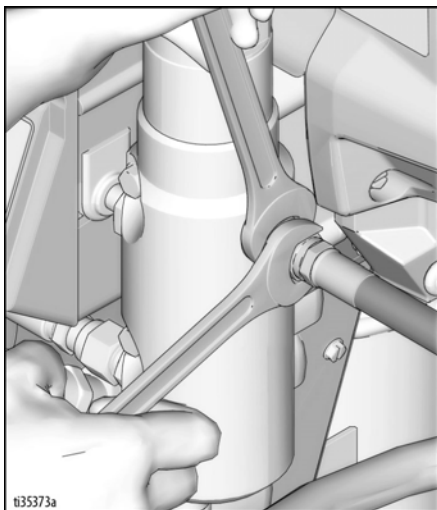

2. ホースのもう一方の終端をガンに接続します。

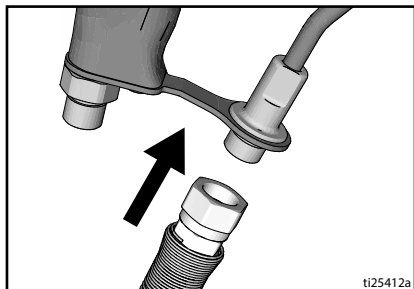

3. レンチを使用してしっかりと締め付けます。
4. 引き金ロックを掛けます。

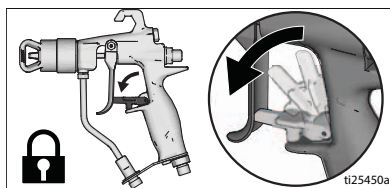

5. チップガード/エアキャップを取り外します。

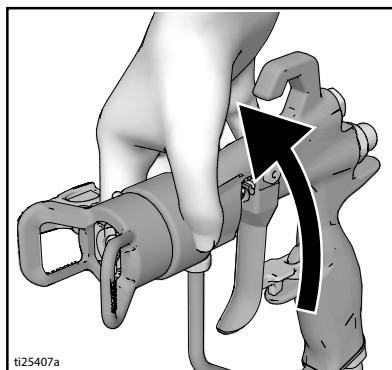

6. スプレーヤーを初めて開梱する場合、インレットストレーナーから梱包材を取り除きます。長期間保管していた場合、インレットストレーナーが異物で詰まっていないかを調べます。

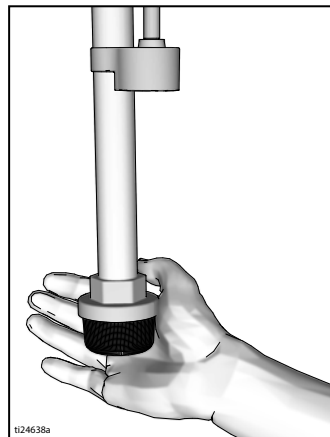

セットアップ

7. パッキンの早期磨耗を防ぐため、スロートパッキナットに TSL™ を満たします。これは毎日、およびスプレーを実施するたびに行ってください。
- TSL ボトルのノズルをスプレーヤー前面のグリルの上中央の開口部に差し込みます。
 - ボトルを押して、ポンプロッドとパッキナットシール間のスペースに TSL を十分に注入します。

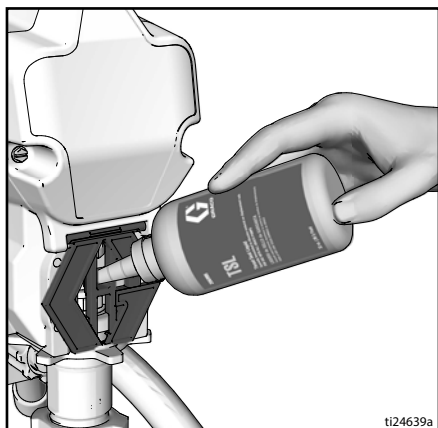

8. セレクタスイッチがオフの位置になっていることを確認します。

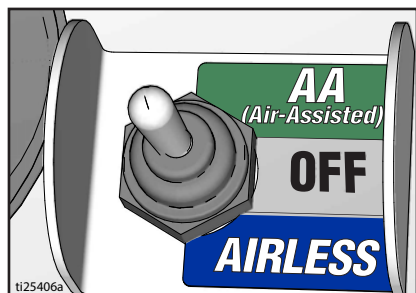

9. 適切に接地されたコンセントに電源コードを差し込みます。

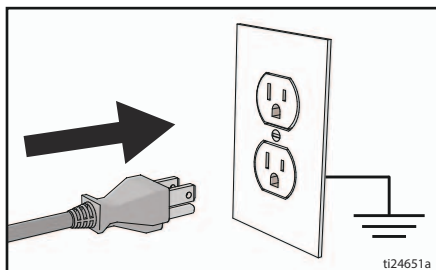

10. プライムバルブを下げます。

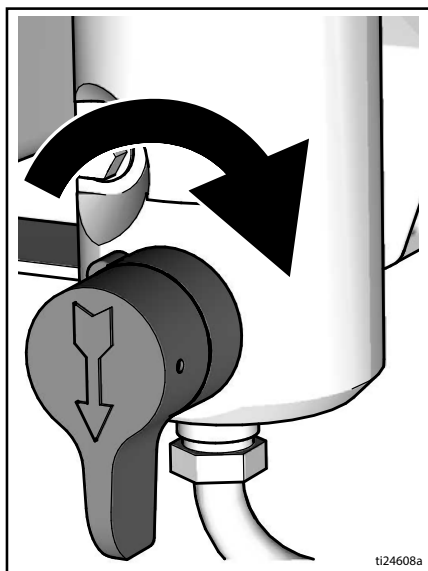

11. 液体吸入口を洗浄液が部分的に充填された、接地された金属ペール内の排出チューブと接続します。接地、ページ 9 を参照してください。

注意： 新しいスプレーヤーには保管液が注入されているので、スプレーヤーを使用する前に石油スピリットで洗い流す必要があります。

洗浄液がスプレーする材料と適合性があるか確認してください。適合性のある液体で二次洗浄を行うことが必要になる場合があります。ラテックス塗料の場合は水を、また油性塗料の場合は石油スピリットを使用してください。

セットアップ

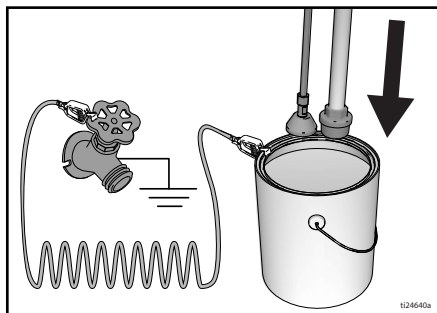

12. 圧力コントロールをオフにします。
13. セレクタスイッチを**オン**の位置にします。
14. プライムバルブを水平にします。引き金ロックを解除します。
15. 圧力コントロールをプライム/スローに設定します。
16. 接地した金属缶にガンの金属部分をしっかりと接触させます。ガンの引き金を引いて 1 分間洗浄します。
17. セレクタスイッチを**オフ**の位置にします。
18. 引き金ロックを掛けます。
19. スプレーヤーの保管液を洗浄した後、ペールの内容を廃棄します。液体吸入口を洗浄液が部分的に充填された、接地された金属ペール内の排出チューブと再接続します。水性塗料の洗浄には水を、また油性塗料の洗浄には石油スピリットを使用してください。
20. セレクタスイッチを**オン**の位置にします。
21. プライムバルブを水平にします。引き金ロックを解除します。

22. 接地した金属缶にガンの金属部分をしっかりと接触させます。ガンの引き金を引いて、出てくる液体がきれいになるまで洗浄します。
23. セレクタスイッチを**オフ**の位置にします。
24. 引き金ロックを掛けます。
25. スプレーヤーを起動してエアレスモードでスプレーするための準備ができました。
26. スプレーヤーのエアホース取付口にエアホースを取り付けます。

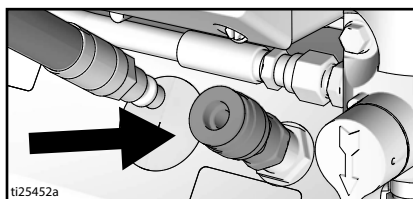

27. エアホースを切り取って、ガンのエア取付口に取り付けます。

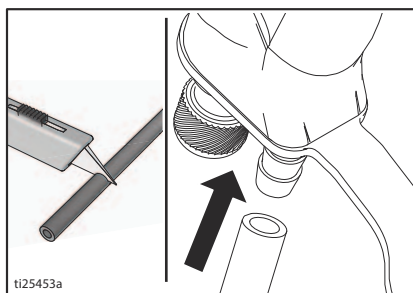

28. スプレーヤーを起動してエアアシスト(AA)モードでスプレーするための準備ができました。

スタートアップ

スタートアップ

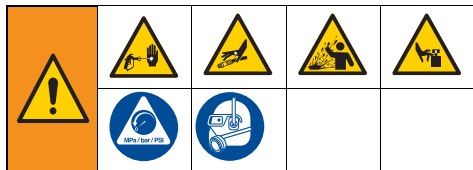

1. 圧力開放手順、ページ 10 を実行します。
2. 圧力コントロールを最低圧力にします。



3. セレクタスイッチをエアレスの位置にします。



4. 液体注入口を塗料ペールの中に入れます。ドレインチューブを廃液缶の中に入れます。
5. 圧力コントロールを高速洗浄に設定し、モーターを始動させます。塗料を 15 秒間ドレインチューブ内で循環させます。



6. プライムバルブを水平にする。引き金ロックを解除します。



7. ガンを接地された金属廃液ペールに向けて握ります。塗料が排出されるまでガンの引き金を引きます。

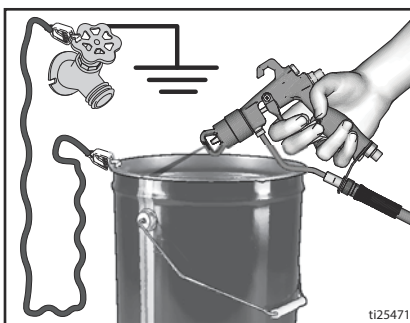

8. ガンを塗料ペールへ向け、20 秒間引き金を引きます。引き金を解放し、スプレーヤーの圧力を高めます。引き金ロックを掛けます。

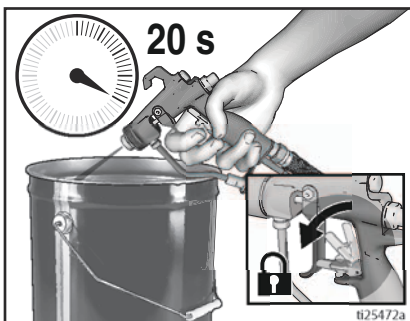

スタートアップ

				
<p>高压スプレーにより、体内に有害物質が入り込み、重傷を引き起こす可能性があります。手や雑巾で漏れを止めようとしてください。</p>				

9. 漏れがないか点検します。漏れている場合、**圧力開放手順**、ページ 10 を実施し、すべての取付金具を締め付けてから、起動手順を繰り返します。漏れていない場合、次の手順に移ります。

10. チップアセンブリをガンに取り付けて締め付けます。**スプレーチップの設置**、ページ 17 を参照してください。ガンアセンブリの操作説明は、別冊のガン取扱説明書を参照してください。

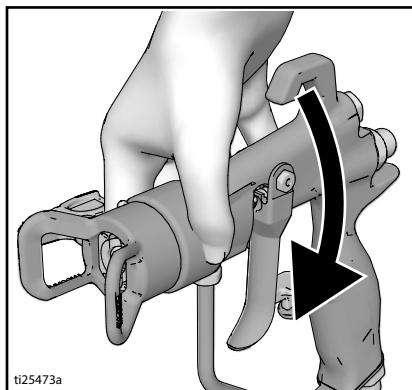

操作

操作

スプレーチップの設置



噴射によって皮膚に重傷を負うことを避けるため、スプレー先端や先端ガードを取り付けたり、取り外したりするときは、スプレー先端の前に手を置かないでください。

1. 圧力開放手順、ページ 10 を実行します。
2. 引き金ロックを掛けます。

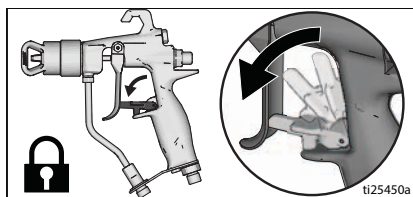

3. シート (33a) をシートハウジング (35) に挿入します。
4. シートハウジング (35) をエアキャップ (6) に挿入します。
5. シール (33b) をシート (33a) に挿入します。水性のマテリアルには黒のシールを使い、溶剤と油性のマテリアル

ルにはオレンジ色のシールを使います。

6. 先端をエアキャップ (6) のスロット (a) に挿入します。

注

ガンへのエアキャップの取り付けが完全ではない場合、液圧によって塗料がエアラインへ押し出されスプレーヤーを損傷することがあります。

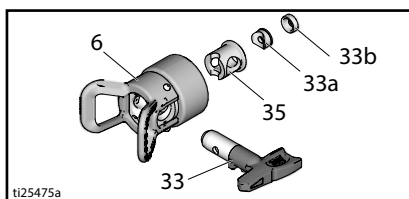

7. ガンの先にエアキャップ (6) を設置します。手で締めます。

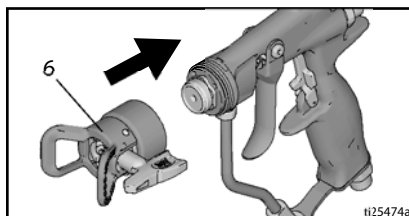

チップの選択

材質	油性	水性	先端サイズ	液体設定	エア設定
ステン / ニス	✓	✓	.008/.010	500-700 psi (34 - 48 bar)	10-15 psi (0.7 - 1.0 bar)
ラッカー	✓	✓	.008/.010	700-1000 psi (48 - 69 bar)	10-15 psi (0.7 - 1.0 bar)
DTM		✓	.010/.012	900-1200 psi (62 - 83 bar)	15-20 psi (1.0 - 1.4 bar)
DTM (アルキド)	✓		0.14/0.16	1800-2400 psi (124 - 165 bar)	20-25 psi (1.4 - 1.7 bar)
エナメル	✓	✓	0.14/0.16	1800-2400 psi (124 - 165 bar)	25-30 psi (1.7 - 2.1 bar)

操作

スプレー

RAC X™ FF LP ファイン仕上げの低圧可逆スプレー先端を使用すると、スプレーの圧力が下がる可能性があります。低圧でスプレーすると、オーバースプレーを減らし、スプレー先端の摩耗を減らします。塗装機の圧力を調整することで、オーバースプレーを最小限に抑えます。

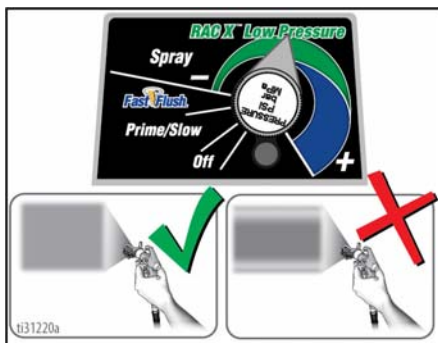

均等に噴霧
ファンパターン分布

テール

エアアシスト・スプレー作業

注：湿度が高い場合、エアラインが結露することがあります。このような場合、インライン乾燥フィルター（24U981 または 24U982）を取り付けて、ガンの結露を防止してください。

1. セレクタスイッチをエアレスの位置にします。



2. ガン用エアレギュレータを全開にします。

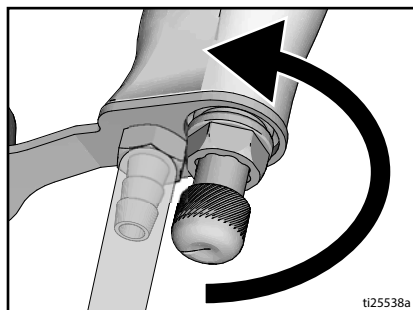

3. ポンプをプライムします。スタートアップ、ページ 15 を参照してください。
4. 液圧の設定を最大にします。



5. ガンのスプレー時には、スプレーパターンにテールが見えるようになるまで液圧を下げます。
6. セレクタスイッチを AA（エアアシスト）の位置にします。



操作

7. ガンの引き金を引きます。スプレー中に、エアレギュレータのノブを回し縞模様が消えるまで圧力を上げます。

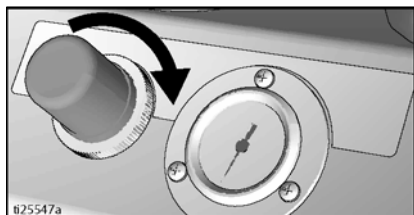

8. ガン用エアレギュレーターを使用してスプレーパターンを調整します。

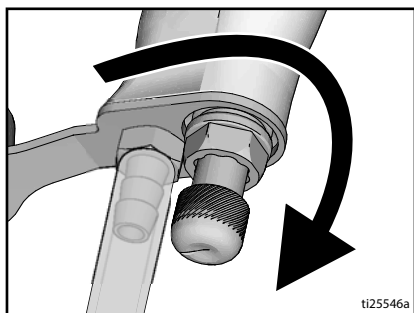

エアレススプレー作業

1. セレクタスイッチをエアレスの位置にします。



2. ポンプをプライムします。スタートアップ、ページ 15 を参照してください。
3. 圧力が最小の設定で始めます。テストパターンをスプレーします。徐々に液体の圧力を上げて、スプレーパターンが一定し、ヘビーエッジがなくなるまで圧力を上げます。圧力を調節のみでは、ヘビーエッジがなくなる場合は、サイズの小さいチップを使用します。



- ガンを表面に対して垂直に構え 25 ~ 30 cm (10 ~ 12 インチ) 放した状態にします。ストロークを 50 % の割合で重ねます。
- 引き金を引く前にガンを移動させ、停止する前に引き金を放します。

操作

スプレーチップの詰まりの 清掃

怪我を避けるため、ガンを手や布に向けてください。				

1. 引き金ロックを掛けます。

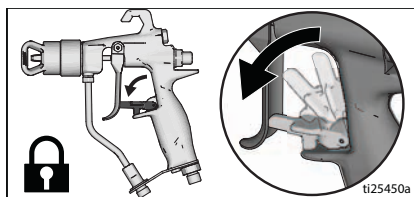

2. フラットチップの場合は、**圧力開放手順**、ページ 10 を実行し、ガードとチップを取り外して洗浄します。**RAC**チップの場合は、次の手順に進みます。
3. スプレー先端を 180° 回して「UNCLOG」の位置にします。

注意： 詰まり取りの位置に回るときスプレーチップの回転が困難な場合、**圧力開放手順**、ページ 10 を実施し、プライム / スプレーバルブを水平の「SPRAY 位置」まで回し、手順 1 から繰り返します。

4. 引き金ロックを解除します。
5. 廃液エリアでガンの引き金を引き、詰まりを取り除きます。
6. 引き金ロックを掛けます。
7. チップを 180° 回転して戻しスプレーの位置にします。
8. 引き金ロックを解除してスプレーを続行します。

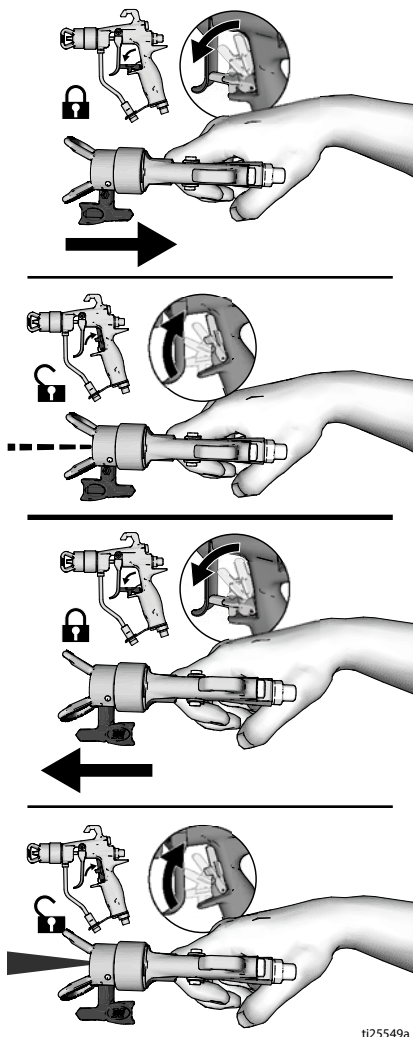

操作

清掃



1. 圧力開放手順、ページ 10 を実行します。
2. 先端ガードとスプレー先端を取り外します。追加情報については、別冊のガン取扱説明書を参照してください。

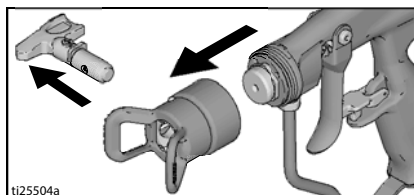

高速洗浄排水チューブ

3. 液体吸入口とドレンチューブを塗料から出し、外側の余分な塗料を拭き取ります。

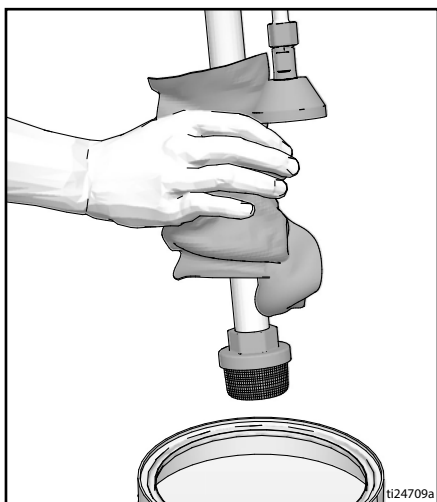

4. 液体吸入口を洗浄液の中に入れます。水性塗料の場合には水を、油性塗料の場合にはミネラルスピリットを使用します。ドレンチューブを廃液缶の中に入れます。

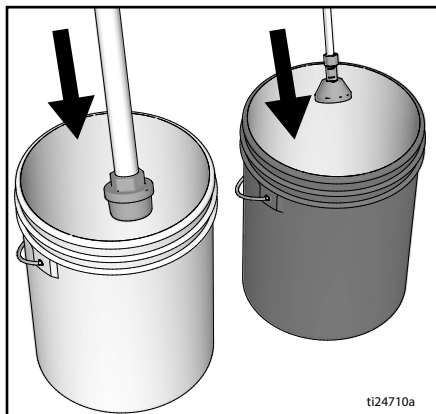

5. プライムバルブを下げて、排水チューブとポンプを洗浄します。

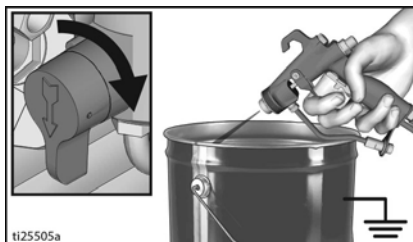

6. 圧力コントロールを高速洗浄に設定します。ガンを接地された廃液ペールに向けて握ります。ポンプが定常運転となり、洗浄液が廃液ペールに出てくるまで操作します。

操作

高速洗浄ホースとガン

- エアレスホースとスプレーガンを洗浄するには、プライムバルブを水平にします。
- ガンを接地された廃液ペールに向けて握ります。引き金ロックを解除します。ポンプが定常運転となり、洗浄液が出てくるまで、圧力コントロールを高速洗浄に設定して、ガンの引き金を引きます。



- ガンの引き金を放します。
- 液体吸入口を洗浄液の上まで持ち上げます。

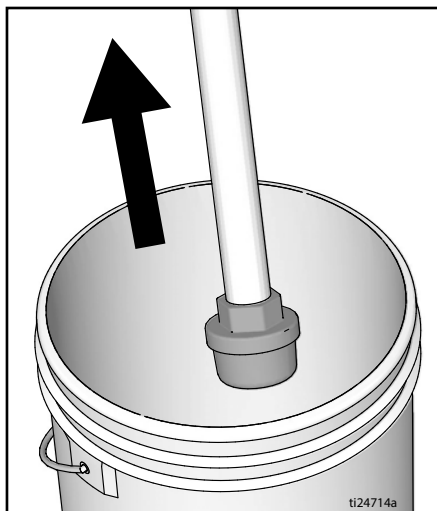

- プライムバルブを水平にしたままで、洗浄用容器に向けてガンの引き金を引き、ホース内の液体を排出します。

- セレクトスイッチを AA (エアアシスト) の位置にします。



- ガンの引き金を引き、空圧をゆっくり上げてガンエアの穴からマテリアルを噴き出させます。
- 引き金ロックを掛けます。

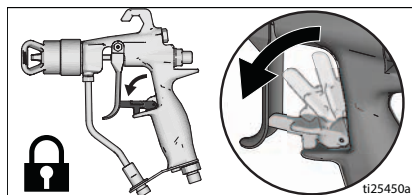

- 圧力コントロールノブをオフにし、セレクトスイッチをオフの位置にします。スプレーヤーから電源を切断します。



- ガンとスプレーヤーにフィルターを取り付けていた場合、取り外します。清掃し、点検します。フィルタを取り付けます。別冊のガン取扱説明書を参照してください。

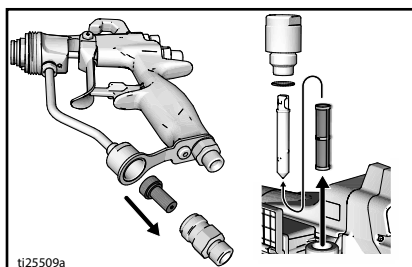

操作

17. 水で洗浄した場合には、石油スピリットでもう一度洗浄します。または Pump Armor で洗浄して、凍結や腐食を防止するための保護コーティングが残るようにします。

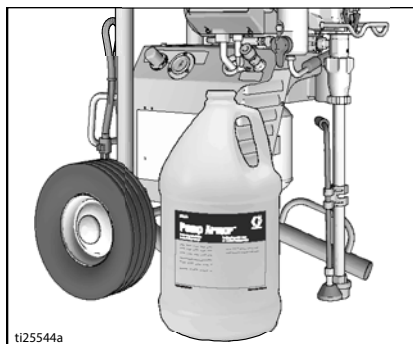

18. スプレーヤー、ホースおよびガンを水または軽油を染み込ませた雑巾で拭きまします。

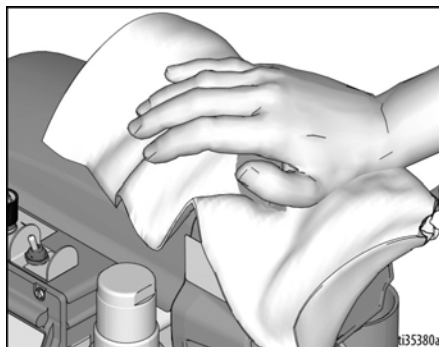

BlueLink™ App

Apple App Store または Google Play から Graco BlueLink app をダウンロードし、Bluetooth® を介してペンキスプレーヤーに接続します。

BlueLink app を介して、スプレーヤー情報、設定、統計および、WatchDog™、改善されたメンテナンストラッキング、スプレーヤートラッキングおよびジョブトラッキングのような有効な特徴を取り出すことができます。下記の場所に Graco BlueLink App があります。

<https://www.graco.com/BlueLink>



更なる詳細な説明書は、app 内から取り出すことができます。次のオンラインからも説明書を取り出すことが可能です。:

<https://www.graco.com/BlueLinkSupport>



BlueLink の有効化または無効化



Graco BlueLink システムは、Bluetooth を使用してスプレーヤーの制御盤と携帯電話間の通信が可能です。Bluetooth トランスミッターを遮断して BlueLink を無効化する場合、下記の手順を実施します。

1. オン/オフスイッチを**オフ**の位置にします。圧力コントロールノブを反時計回りに一杯まで**オフ**位置にします。
2. コンセントからスプレーヤーを取り外し、5 分間電力を放散させます。
3. 制御ボックスのカバーを取り外します。
4. 主要制御盤でリボンケーブルを外してください。BlueLink を有効にする場合、このケーブルを再度接続してください。



5. 制御ボックスのカバーを再度取り付けます。

保守

保守

塗装機を正常に操作するには、日常の保守が重要です。保守には、スプレーヤーの動作を確認するための日常の操作が含まれています。これにより将来のトラブルを回避します。



活動	間隔
スプレーフィルター、液体吸入口ストレーナー、およびガンフィルターの点検 / クリーニング	これは毎日、およびスプレーを実施するたびに実施します。
モーターのシールドベントに詰まりがないか点検します。	これは毎日、およびスプレーを実施するたびに実施します。
TSL を TSL 充填ポイントを通して充填します。	これは毎日、およびスプレーを実施するたびに実施します。
スプレーヤーが停止していることを確認します。 スプレーヤーガンの引き金を引いていない場合、スプレーヤーのモーターはストール状態になっており、ガンの引き金を引くまで再始動しないはずです。 ガンの引き金を引いていないのにスプレーヤーが再始動した場合、ポンプの内部 / 外部の漏れと、プライムバルブの漏れがないか点検してください。	3785 リットル (1000 ガロン) ごと
スロートパッキンの調整 長期間の使用によりポンプパッキンから漏れ始めたら、漏れが止まる、または少なくなるまでパッキンナットを締めてください。これにより、パッキンの交換が必要になるまで、100 ガロン余分に運転することができます。パッキンナットは、O リングを取り外さなくても締めることができます。	使用程度に応じて必要になったとき

メンテナンスの予定が実行でき、Graco BlueLink app を用いて追跡可能です。



寿命終了時のリサイクルと廃棄

製品の有効期間が終了した場合、責任ある方法で分解しリサイクルを実施してください。

準備：

- 圧力開放手順、ページ 10 を実行します。
- 液体を排出し、適用される法令に従って廃棄してください。材料製造会社の安全データシートを参照してください。

分解と廃棄：

- モーター、回路基板、ディスプレイおよび他の電子部品を取り外します。制御盤上のバッテリーホルダーからコイン型バッテリーを取り外します。該当する法規に従ってリサイクルします。
- 家庭用または商業用廃棄物の電子部品は廃棄しないでください。
- 残った製品をリサイクリング施設に搬送します。

トラブルシューティング

トラブルシューティング

機械 / 液体の流れ



1. 点検または修理の際は **圧力開放手順**、ページ 10 に従ってください。
2. 装置を分解する前に、潜在的な問題および原因をすべて確認してください。

問題	チェック項目 問題がなければ次の チェックに進む	処置方法 問題があれば、この欄を参照
スプレーヤーには電気が来ているのに制御盤のステータスライトが点滅または消灯している。	故障しています。	電気関連 、ページ 29 から、修理方法を選択します。
ポンプの出力が低い	スプレー先端が摩耗しています。	圧力開放手順 、ページ 10 を実施し、チップを交換します。別冊のガンまたはチップ取扱説明書を参照してください。
	スプレー先端が詰まっています。	圧力を下げる。スプレー先端を点検し、クリーニングします。
	ペンキ供給	補充を行ってから、もう一度ポンプのブライミングを実行します。
	インテークストレーナーが詰まっています。	取り外して拭き取り、再び設置します。
	吸入口のバルブボールとピストンボールが正常に取り付けられていません。	取入口バルブを取り外して拭きます。ボールとシートに切れ傷がないか確認し、必要に応じて交換します。ポンプ取扱説明書を参照して下さい。塗料は使用する前に濾して、ポンプの詰まりの原因となる粒子を取り除きます
	液体フィルターまたは先端フィルターが詰まっているか汚れています。	フィルターを清掃します。
	プライムバルブに漏れがあります。	圧力開放手順 、ページ 10 を実施し、プライムバルブを修理します。
	ガンの引き金を放すと、ポンプが動作し続けないことを確認します。(プライムバルブに漏れがない。)	ポンプのサービス作業を行います。ポンプ取扱説明書を参照して下さい。
	スロートパッキンナットの周囲で漏れている場合、パッキンナットが摩耗または損傷している可能性があります。	パッキンを交換します。ポンプ取扱説明書を参照して下さい。さらにピストンバルブシートに固まった塗料または切れ目が無いか見て、必要であれば交換します。パッキンナット / ウェットカップを締めます。

トラブルシューティング

問題	チェック項目 問題がなければ次の チェックに進む	処置方法 問題があれば、この欄を参照
ポンプの出力が低い	ポンプロッドが壊れています。	ポンプを修理します。ポンプ取扱説明書を参照して下さい。
	ストール圧が低くなっています。	圧力コントロールノブを時計回りに十分回します。圧力コントロールノブが適切に取り付けられていて、時計回りに確実に回るようにします。問題が解決しない場合は、圧カトランスデューサーを交換します。
	ピストンパッキンが磨耗または損傷している。	パッキンを交換します。ポンプ取扱説明書を参照して下さい。
	ポンプの O リングが磨耗または損傷しています。	O リングを交換します。ポンプ取扱説明書を参照して下さい。
	吸入バルブボールが材料のため詰まっています。	吸入バルブの汚れを除去します。ポンプ取扱説明書を参照して下さい。
	粘性の高い材料使用時のホースの大幅な圧力低下。	ホースの全長を短くします。
	延長コードのサイズが正しいか確認します。	延長コード 、ページ 9 を参照してください。
モーターは作動するがポンプがストローク動作しない	接続ロッドアセンブリが損傷しています。ポンプ取扱説明書を参照して下さい。	接続ロッドアセンブリを交換します。ポンプ取扱説明書を参照して下さい。
	ギアまたはドライブハウジングが損傷しています。	ドライブハウジングアセンブリとギアに損傷がないか確認します。必要であれば交換します。
スロートパッキンナットへ塗料が過度に漏れる	スロートパッキンナットが緩んでいる。	スロートパッキンナットスペーサーを外します。漏れが止まる程度までスロートパッキンナットを締めます。
	スロートパッキンナットが磨耗または損傷している。	パッキンを交換します。ポンプ取扱説明書を参照して下さい。
	排水ロッドが磨耗または損傷している。	ロッドを交換します。ポンプ取扱説明書を参照して下さい。
ガンから液体が出ている	ポンプまたはホース内に空気が入っている。	すべての接液部を点検し、しっかりと締めます。ブライミング中にできるだけゆっくりとポンプを回転させます。
	スプレー先端が部分的に詰まっています。	先端の詰まりを除去する スプレーチップの詰まりの清掃 、ページ 20 を参照してください。
	液体供給元の量が少ないか、空になっている。	液体供給を再充填します。ポンプをブライムします。ポンプ取扱説明書を参照して下さい。液供給の点検回数を増やし、空の状態のポンプを運転しないようにします。

トラブルシューティング

問題	チェック項目 問題がなければ次の チェックに進む	処置方法 問題があれば、この欄を参照
ポンプのプライムが困難	ポンプまたはホース内に空気が入っている。	すべての接液部を点検し、しっかりと締めます。プライミング中にできるだけゆっくりとポンプを回転させます。
	吸入バルブに漏れがある。	吸入バルブの汚れを除去します。ボールシートに切れ目や摩耗がなく、ボールが適切に取りつけられていることを確認します。バルブを再組立します。
	ポンプパッキンが磨耗しています。	ポンプのパッキンを交換します。ポンプ取扱説明書を参照して下さい。
	塗料の粘度が高すぎる。	供給業者の推奨に従って塗料の粘度を下げます。
スプレーヤーが 5 ~ 10 分間動作し、その後停止する。	ポンプパッキンナットを締め付け過ぎている。ポンプパッキンナットを締め付け過ぎていると、ポンプロッドのパッキンによってポンプの動作が制限され、モーターが過負荷になる。	ポンプパッキンナットを緩めます。スロートまわりに漏れないか点検します。必要な場合、ポンプのパッキンを交換します。ポンプ取扱説明書を参照して下さい。

トラブルシューティング

電気関連

症状：スプレーヤーが動作しない、動作中に停止する、または遮断しない。



1. 圧力開放手順、ページ 10 を実行します。
2. 正しい電圧の接地済みのコンセントにコードを差し込みます。
3. セレクタスイッチをオフにし、30 秒待機してから、電源をオンに戻します（これにより、スプレーヤーは通常の実行モードになります）。
4. 圧力コントロールノブを時計方向に 1/2 回転回します。

5. コントロールボックスのカバーを取り外して、制御盤のステータスライトを確認します。どのコード（または電圧供給以外の他のコード）に問題があるかを判断するには、制御盤のステータスライトを参照します。セレクタスイッチをオフにしてコントロールカバーを外し、次に電源をオンに戻します。ステータスライトを観察します。LED 点滅の合計値は、エラーコード番号に等しくなります（例：2 回点滅はコード 02 となります）。



トラブルシューティングの手順では、電気のおよび可動部品には触れないでください。トラブルシューティングのためにカバーを取り外すときには、感電の危険を回避するため、電源コードを抜いてから蓄えられた電気が放電するまで 7 秒間待ってください。

エラーコードメッセージ

コード	メッセージ	作業
02	高圧を検出 - 圧力を解放してください	詰まりがないか調べます。Graco のスプレーホースだけを使用してください。少なくとも 15 m/50 フィートの長さのホースを使用してください。
03	圧力トランスデューサーを検出できません	トランスデューサーの接続を調べます。
05	モーターが回転していません	機械的故障とモーターの接続を確認してください。材料の粘度が高すぎる可能性があるため、薄めます。
06	モーターが過熱しています	スプレー装置をオフにしてください。モーターの接続を確認します。シュラウドベントがブロックされていないか確認します。スプレーヤーが冷えるまで 1 時間かかります。



トラブルシューティング

問題	チェック項目	チェック方法
<p>スプレーヤーがまったく動作しない</p> <p>かつ</p> <p>制御盤ステータスライトが点灯しない</p>	<p>ページ 35 のフローチャートを参照してください。</p>	
<p>スプレーヤーがシャットオフしない</p> <p>かつ</p> <p>制御盤ステータスライトが 2 回点滅を繰り返します。</p>	<p>制御盤。</p>	<p>制御盤を交換します。</p>
<p>スプレーヤーがまったく動作しない</p> <p>かつ</p> <p>制御盤ステータスライトが 2 回点滅を繰り返します。</p>	<p>トランスデューサまたはトランスデューサの接続を点検します。</p>	<p>システムに圧力が加わっていないことを確認します (圧力開放手順、ページ 10 を参照)。フィルターの詰まりのような液路の詰まりがないことを確認します。</p> <p>金属編組のないエアレス塗料スプレーホースを使用します。小径のホースまたは金属編組ホースを使用すると、高圧のスパイクを発生する可能性があります。</p> <p>セレクトスイッチをオフの位置にして、スプレーヤーを電源から切断します。</p> <p>制御盤のトランスデューサと接続を点検します。</p> <p>制御盤のソケットからトランスデューサを取り外します。トランスデューサと制御盤の接点が清浄で安全であることを確認します。</p> <p>制御盤のソケットにトランスデューサを再び接続します。電源に接続し、セレクトスイッチをオンに設定して、コントロールノブを時計回りに 1/2 回転回します。スプレーヤーが正常に動作しない場合、セレクトスイッチをオフに設定して、次の手順に進みます。</p> <p>新しいトランスデューサを取り付けます。電源に接続し、セレクトスイッチをオンに設定して、コントロールノブを時計回りに 1/2 回転回します。スプレーヤーが適切に動作しない場合は、制御盤を交換します。</p>

トラブルシューティング

問題	チェック項目	チェック方法
<p>スプレーヤーがまったく動作しない</p> <p>かつ</p> <p>制御盤ステータスライトが 3 回点滅を繰り返します。</p>	<p>トランスデューサまたはトランスデューサの接続を点検します (制御盤は圧力信号を検出していません)。</p>	<p>セレクトスイッチをオフの位置にして、スプレーヤーを電源から切断します。</p> <p>制御盤のトランスデューサと接続を点検します。</p> <p>制御盤のソケットからトランスデューサを取り外します。トランスデューサと制御盤の接点が清浄で安全であることを確認します。</p> <p>制御盤のソケットにトランスデューサを再び接続します。電源に接続し、セレクトスイッチをオンに設定して、コントロールノブを時計回りに 1/2 回転回します。スプレーヤーが動作しない場合、セレクトスイッチをオフに設定して、次の手順に進みます。</p> <p>制御盤のソケットに動作確認を済ませたトランスデューサを接続します。</p> <p>セレクトスイッチをオンに設定して、コントロールノブを時計回りに 1/2 回転回します。スプレーヤーが動作する場合は、新しいトランスデューサを取り付けます。スプレーヤーが動作しない場合は、制御盤を交換します。</p> <p>抵抗計でトランスデューサーの抵抗値を計測します (赤と黒の配線間は 9 キロオーム未満、緑と黄色の配線間は 3 ~ 6 キロオーム)。</p>
<p>スプレーヤーがまったく動作しない</p> <p>かつ</p> <p>制御盤ステータスライトが 5 回点滅を繰り返します。</p>	<p>制御回路はモーターに動作するよう命令していますが、モーター軸が回転しません。ローターがロックされた状態であるか、モーターと制御回路の間で接続されていない箇所が存在する可能性があります。モーターまたは制御盤に問題があるか、またはモーターの引き込み電流が過大です。</p>	<ol style="list-style-type: none"> 1. ポンプを外し、スプレーヤーの動作を試します。モーターが動作した場合は、ポンプがロックまたは凍結していないか、または駆動列を点検してください。スプレーヤーが動作しない場合は、手順 2 を続行します。 2. セレクトスイッチをオフの位置にして、スプレーヤーを電源から切断します。 3. 制御盤のソケットからモーターの接続を外します。モーターコネクタと制御盤の接続部がクリーンで固定されていることを確認します。接点が清浄で固定されている場合には、手順 4 に進みます。 4. スプレーヤーをオフにし、スピンモーターファンを 1/2 回転回します。スプレーヤーを再び始動します。スプレーヤーが動作する場合、制御盤を交換します。スプレーヤーが動作しない場合は、手順 5 を続行します。

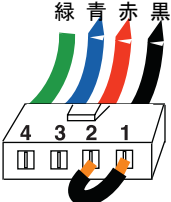
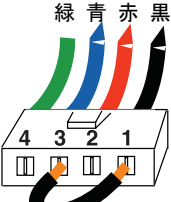
トラブルシューティング

問題	チェック項目	チェック方法
		<p>5. スピンテストの実行：大型 4 ピンモーターフィールドコネクタでテストします。スプレーヤから液体ポンプの接続を外します。ピン 1 とピン 2 の間をジャンパーで接続して、モーターをテストします。モーターのファンを毎秒約 2 回転で回します。ファンのところ、歯車が運動に抵抗しているのが感じられるはずです。抵抗が感じられない場合は、モーターを交換する必要があります。ピン 1 と 3、およびピン 2 と 3 の組み合わせでも繰り返します。このテストでは、ピン 4（緑のワイヤー）は使用しません。すべてのスピンテストが良好である場合は、手順 6 を続行します。</p> <p>手順 1:</p>  <p>手順 2:</p>  <p>手順 3:</p> 

トラブルシューティング

問題	チェック項目	チェック方法
		<p>6. フィールドショートテストを行います：大型 4 ピンモーターフィールドコネクタでテストします。ピン4、接地線、および残りの3ピンのいずれかからでも導通があってはなりません。モーターがフィールドコネクタのテストをパスしなかった場合は、モーターを交換してください。</p> <p>7. モーターコネクタを制御盤のソケットに再接続します。電源に接続し、セレクタスイッチをオンに設定して、コントロールノブを時計回りに 1/2 回転回します。モーターが動作しない場合、制御盤を交換します。</p>
<p>スプレーヤーがまったく動作しない かつ 制御盤ステータスライトが 6 回点滅を繰り返します。</p>	<p>モーターが高温になっているか、モーター温度機器が故障しています。</p>	<p>スプレーヤーが冷却するまで待ちます。温度が下がった状態でスプレーヤーが動作した場合には、過熱の原因を修理してください。スプレーヤーは、十分換気された、涼しい場所に保管してください。モーターの空気取り入れ口がふさがっていないことを確認します。それでもスプレーヤーが動作しない場合には、モーターを交換します。</p> <p>注： テストのためにモーターを冷ます必要があります。</p> <ol style="list-style-type: none"> 1. 温度機器コネクタ(黄色の線)を制御盤でチェックします。 2. 制御盤のソケットから温度機器コネクタを取り外します。接点が清浄で安全であることを確認します。温度機器の抵抗を測定します。読み取り値が正しくない場合は、モーターを交換してください。 <p>モーター温度スイッチの確認： 温度ワイヤーの接続を外します。モーターを Ω に設定します。モーターは 100k オームを示すはずです。</p> <ol style="list-style-type: none"> 3. 温度機器コネクタを制御盤のソケットに再び接続します。電源を接続し、スプレーヤーをオンにして、コントロールノブを時計回りに 1/2 回転回します。スプレーヤーが動作しない場合、制御盤を交換します。

トラブルシューティング

問題	チェック項目	チェック方法
基本的な電気的問題	モーターのリード線はしっかり固定され、正しい接続先に接続されています。	接続のゆるい端子を交換します。リード線と圧着します。端子がしっかりと接続されていることを確認してください。 回路ボードの端子をクリーニングします。リード線を再びしっかりと接続します。
	モーターの電機整流子に焼けた点、溝、またはひどく荒れた箇所がないか確認します。	モーターを取り外し、可能であれば、モーターショップで整流子の表面を仕上げ直してもらいます。

トラブルシューティング

電気関連

スプレーヤーが動作しない

(手順については以下のページを参照)

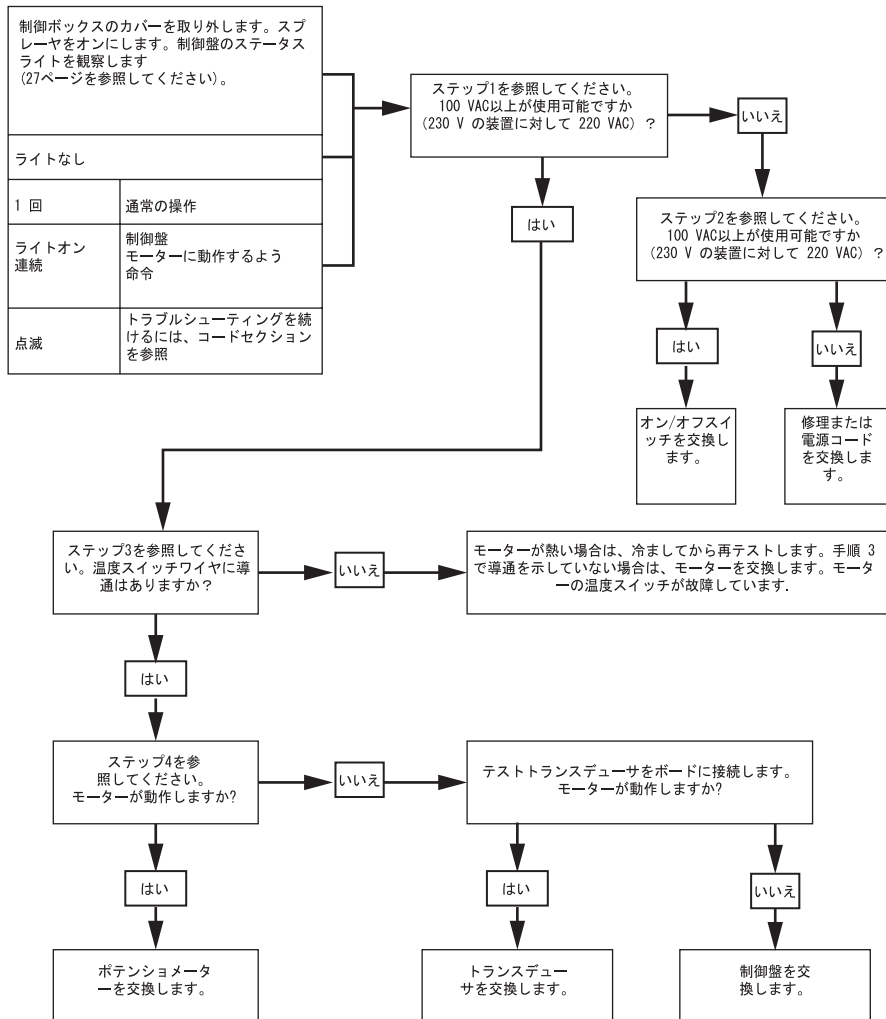

ti24726a

トラブルシューティング

電気

手順 1:

電源コードを接続して、スイッチをオンにします。プローブを制御盤に取り付けます。メーターをAC電圧に変えます。

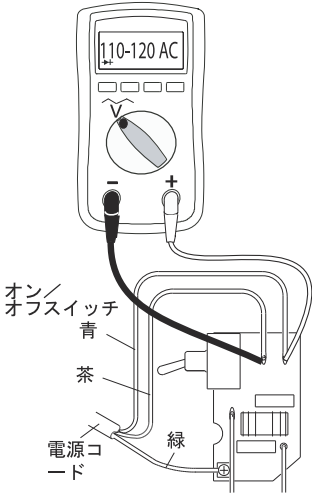

手順 2:

電源コードを接続して、スイッチをオンにします。プローブを制御盤に接続します。メーターをAC電圧に変えます。

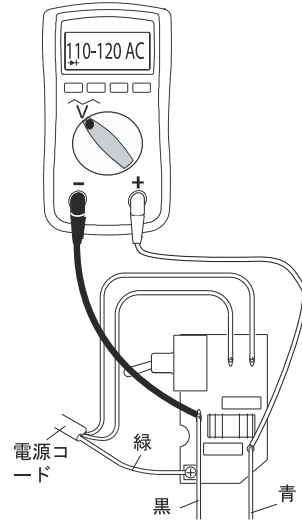

手順 3:

モーターの温度スイッチをチェックします。黄色配線を取り外します。メーターは 100 オームを示すはずですが。注：モーターは、読み取り中は冷めている必要があります。

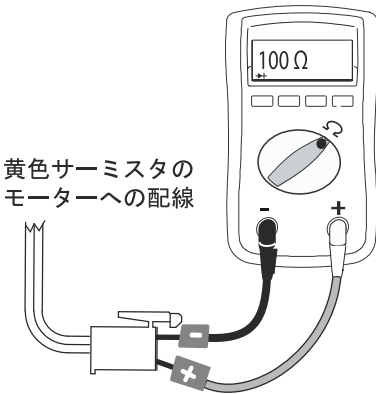

手順 4:

ポテンシオメータの接続を外します。電源コードを接続して、スイッチをオンにします。

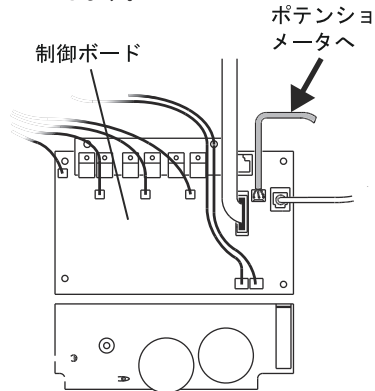

ti24084a

トラブルシューティング

電気関連

スプレーヤーの電源がオフにならない

1. 圧力開放手順、ページ 10 を実行します。プライムバルブを開いた（下げた）ままにして、セレクトスイッチをオフに設定します。

2. 可能な場合は制御盤ステータスライトが見えるように、制御ボックスのカバーを取り外します。

トラブルシューティング手順

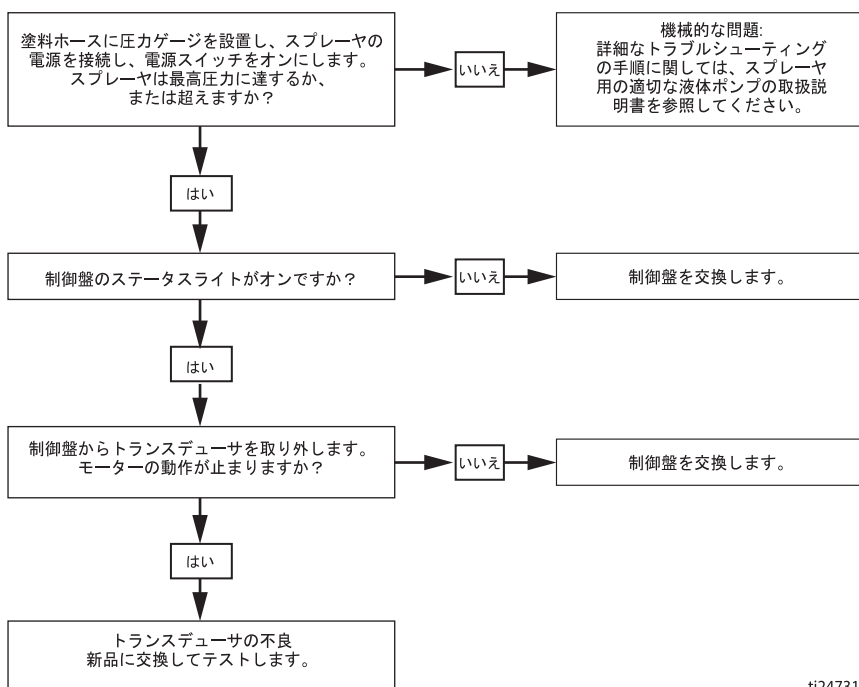

ti24731a

スプレーヤー

スプレーヤー

コンプレッサーの部品については 44 ページを参照してください。

参照番号	トルク
⚠1	140-160 in-lb (15.8 - 18.1 N•m)
⚠2	30-35 in-lb (3.4 - 4.0 N•m)

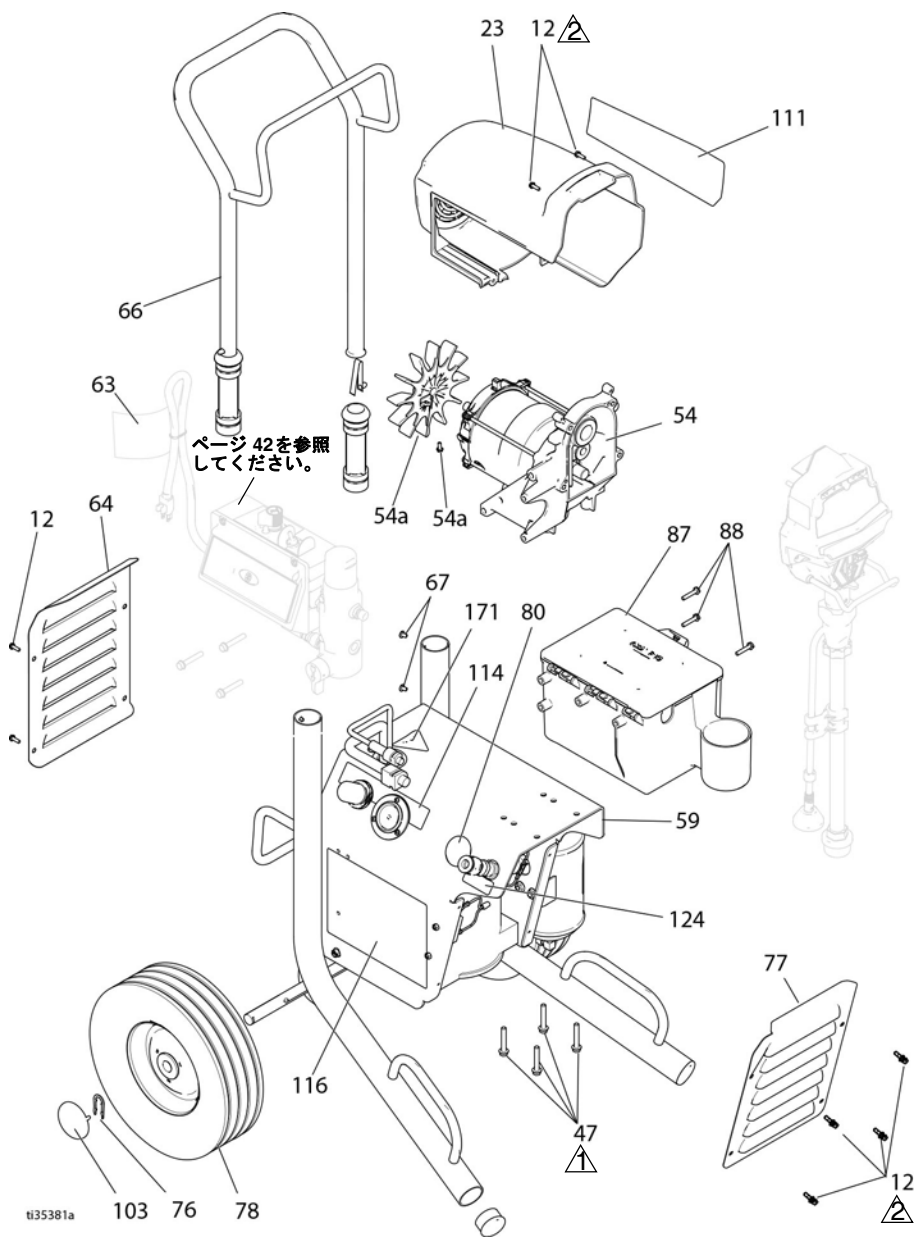

スプレーヤー



スプレーヤー部品リスト

参照番号	部品	説明	個数	参照番号	部品	説明	個数
12	117501	ネジ、機械式、スロット六角 ワッシャーヘッド	12	64	15K053	プレート、修理、塗装済み ラベル、警告	1
14	103413	パッキン、O リング	1	65▲	16G596	モデル 17E913、17E912	1
22	17C541	カバー、前面、塗装	1	195793	195793	モデル 17E915、17E908	1
23	287900	シールド、モーター、塗装済 み、12 を含む	1	66	287489	ハンドル、アセンブリ、ハイ カート	1
25	180131	軸受、スラスト	1	67	109032	ネジ、機械式、パンヘッド	4
26	107434	軸受、スラスト	1	70	17C483	カバー、ポンプロッド	1
27	116073	ワッシャー、スラスト	1	76	15B999	クリップ、保持	2
28	116074	ワッシャー、スラスト	1	77	15K052	プレート、前面、塗装済み	1
29	116079	軸受、スラスト	2	78	106062	ホイール、半気体	2
39	241920	偏向板、ネジ式	1	84	115099	ワッシャー、ガーデンホース	1
40	249194	ギヤ、リデューサー	1	87	287253	287253	キット、インライン乾燥 (5 パック)
41		ポンプ、容積、PC	1	88	118852	ネジ、盛上げ、六角ワッ シャーヘッド	3
	17C487	北米		94	15K040	ナット、レギュレーター、金 属	1
	17C488	Asia/ANZ		97	240794	ホース、cpld、 1/4 x 50 フィート	1
	17C489	欧州		101		チップ、スプレー、ラテック ス RAC X	1
42	24W817	ハウジング、ドライブ、PC 12、70 を含む	1	LTX517	モデル 17E915、17E908		
43	24W640	ロッド、接続、PC	1	PAA517	その他の全モデル		
44	24X020	キット、修理、クランクシャ フト、25 を含む	1	102	15E813	ナット、ジャム	1
45	24W830	キット、ホース、cpld、PC、 132 を含む	1	103	104811	キャップ、ハブ	2
46	24U579	3300 psi ホースセット、 50 ft. (15.2m) 46a、46b、 46d、46e、46f、46g を含む	1	105	17C990	フック、ペール	1
46a	278764	ホース、cpld、1/4 x 50 フィート	1	107	111040	ナット、ロック、挿入、 nylock、5/16	2
46b	16X433	ホース、エア、50 フィート	1	110	17E952	ラベル、ブランド、前面、 フィニッシュプロ 595	1
46d	15X843	ホース、ラップ、スパイラ ル	3	111	17E962	ラベル、ブランド、側面、 フィニッシュプロ 595	1
46e	278750	ホース、ナイロン、液体、 1.8 m (6 フィート)	1	114	15K468	ラベル、AA、レギュレーター /ゲージ	1
46f	278751	ホース、ウイップ、エア	1	116	15K465	ラベル (モデル 17E908、 17E915)	1
46g	24U577	カバー、フレックス、 50 フィート	1	117	15G447	プラグ、配管	1
47	117493	ネジ、機械式、六角ワッシャ ヘッド	8	120	15B652	ワッシャー、吸い込み	1
54	287807	モーター、395 54a、54b を 含む	1	124▲	290228	ラベル、警告	1
54a	15D088	ファン、モーター	1	132	16H137	パッキン、O リング	1
54b	115477	ネジ、機械、トルックス、塗 装済み	1	137		キット、変換 (図はありませ ん)	1
55	287952	ホース、排水、ウルトラハイ ボイ、39 を含む	1	288514	RAC チップからフラットチッ プ		
57	246385	ストレーナー、7/8-14 unf	1	24U616	フラットチップから RAC チップ		
59	24U249	フレーム、カート、ハイ、AA	1	139	127914	ネジ、機械式、スロット六角	1
60	17C992	チューブ、吸い込み 14、57、 84、102、120 を含む	1	148	111909	グロメット	1
61		ガン、アセンブリ、AA G40	1	171▲	16D646	ラベル、警告	1
	262929	モデル 17E908、17E915	1	200	24U981	キット、インライン乾燥 (5 パック)	
	262932	モデル 17E912、17E913	1	24U982	キット、インライン乾燥 (25 パック)		
	288420	モデル 17E908	1	204	17E961	ラベル、ブランド、前面、 フィニッシュプロ 595	1
62	276888	クリップ、ドレインライン	1	206994	液体、TSL、8 オンス		1
63▲		ラベル、警告、火災/爆発、 皮膚					
	15H085	モデル 17E915、17E908	1				
	16G596	モデル 17E913、17E912	1				

▲ 交換用の安全ラベル、タグ、カードについては無償にて提供いたします。

コントロールボックス

コントロールボックス

参照番号	トルク
	140-160 in-lb (15.8 - 18.1 N•m)
	30-35 in-lb (3.4 - 4.0 N•m)
	37-43 ft-lb (50.2 - 58.3 N•m)
	130-150 in-lb (14.7 - 16.9 N•m)

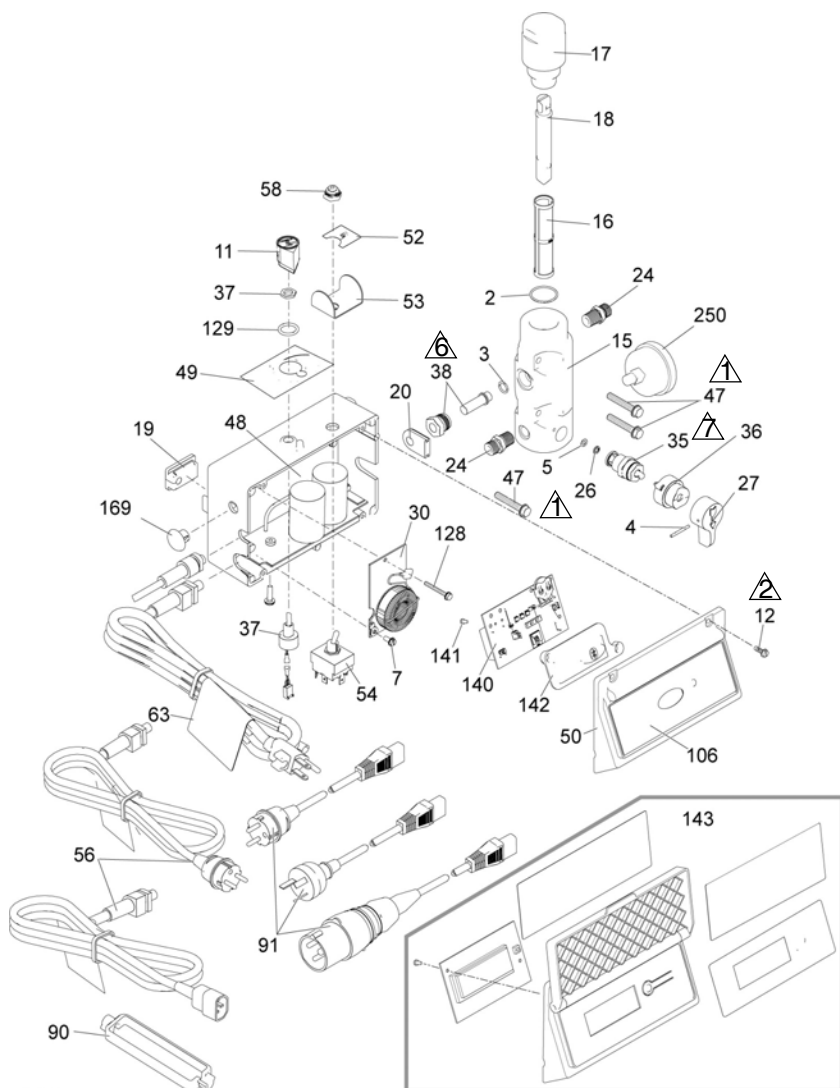

ti35383c

コントロールボックス

コントロールボックス部品リスト

参照番号	部品	説明	個数	参照番号	部品	説明	個数
2	117828	パッキン、Oリング	1	49	17P731	ラベル、圧力調節、FastFlush 内蔵	1
3	111457	パッキン、Oリング	1	50	17Y556	カバー、制御装置、BlueLink、106 を含む	1
4	111600	ピン、溝付き	1	52	16X748	ラベル、オン/オフ	1
5	277364	ガスケット、シート、バルブ	1	53	16X642	ブラケット、スイッチ	1
7	115498	ネジ、スロット、六角、ワッシャーヘッド	1	54	120544	スイッチ、トグル	1
11	116167	ノブ、ポテンショメーター	1	56		コード、電源	1
12	117501	ネジ、機械式、六角ワッシャーヘッド	4	15H064		米国、120V	
15	15T811	マニホールド、液体	1	16X842		AP および欧州マルチコード	
16		流体フィルター	1	16X841		CEE 7/7	
	246425	30 メッシュ		58	195428	ブート、トグル	1
	246384	60 メッシュ、オリジナル		90	195551	リテーナー、プラグ、アダプター	
	246382	100 メッシュ				マルチコードモデル	2
	246383	200 メッシュ				CEE 7/7 モデル	1
17	287902	キット、修理、フィルターキャップ 18 を含む	1	91		コードセット、アダプター英国	1
18	15B071	挿入、フィルター	1	253368			
19	15G562	プッシング、コントロールボックス	1	242001		CEE、Asia/ANZ、EU Multi	
20	15B120	GROMMET、トランスデューサー	1	242005		オーストラリア	
24	162453	ニップル、(1/4 npsm x 1/4 npt)	2	287121		イタリア、デンマーク、スウェーデン	
26	15E022	シート、バルブ	1	106	17E921	ラベル、スマートコントロール	1
27	187625	ハンドル、バルブ、ドレン	1	127	120165	ネジ、機械式、フィリップス、パンヘッド	1
35	239914	バルブ、排水 5、26 を含む	1	128	120406	ネジ、機械式、六角ワッシャーヘッド	1
36	224807	ベース、バルブ	1	129	158674	Oリング、パッキン	1
37	256219	ポテンショメーター、調整、ナットで圧力	1	169	16Y457	プラグ、モールド	1
38	243222	トランスデューサー、圧力コントロール、3 を含む	1	140	†	ボード、コントロール、バッテリー付き BlueLink	1
47	117493	ネジ、機械式、六角ワッシャーヘッド	4	141	115522	ネジ、機械、パンヘッド	2
48		BOX、制御盤	1	142	17Y405	レンズ、BlueLink	1
†	17Z256	Bluetooth, 120V 6, 7, 11, 19, 37, 49, 52, 53, 54, 58, 127, 128, 129		143		キット、ディスプレイ、スマートコントロール	1
†	17Z257	Bluetooth, 230V 6, 7, 11, 19, 30, 37, 49, 52, 53, 54, 58, 127, 128, 129		24W892		ドメス	
	17D890	ディスプレイ, 120V 6, 7, 11, 19, 37, 49, 52, 53, 54, 58, 127, 128, 129		287904		国際的	
	17D891	ディスプレイ, 230V 6, 7, 11, 19, 30, 37, 49, 52, 53, 54, 58, 127, 128, 129		250	115523	ゲージ、液体、圧力	1

* - バッテリー CR2032 をお使いください
 † - 一部の BlueLink 機能が機能しない場合、コントロールボード (48 と 140) はベアになっています。
 † - キット、ProGuard+、230V モデルのみ (図はありません)
 † - 24W090 CEE 7/7
 † - 24W755 マルチコード、IEC-320

コンプレッサー

コンプレッサー

参照番号	トルク
△1	60-85 in-lb (6.8 - 9.6 N•m)
△2	95-100 in-lb (10.7 - 11.3 N•m)

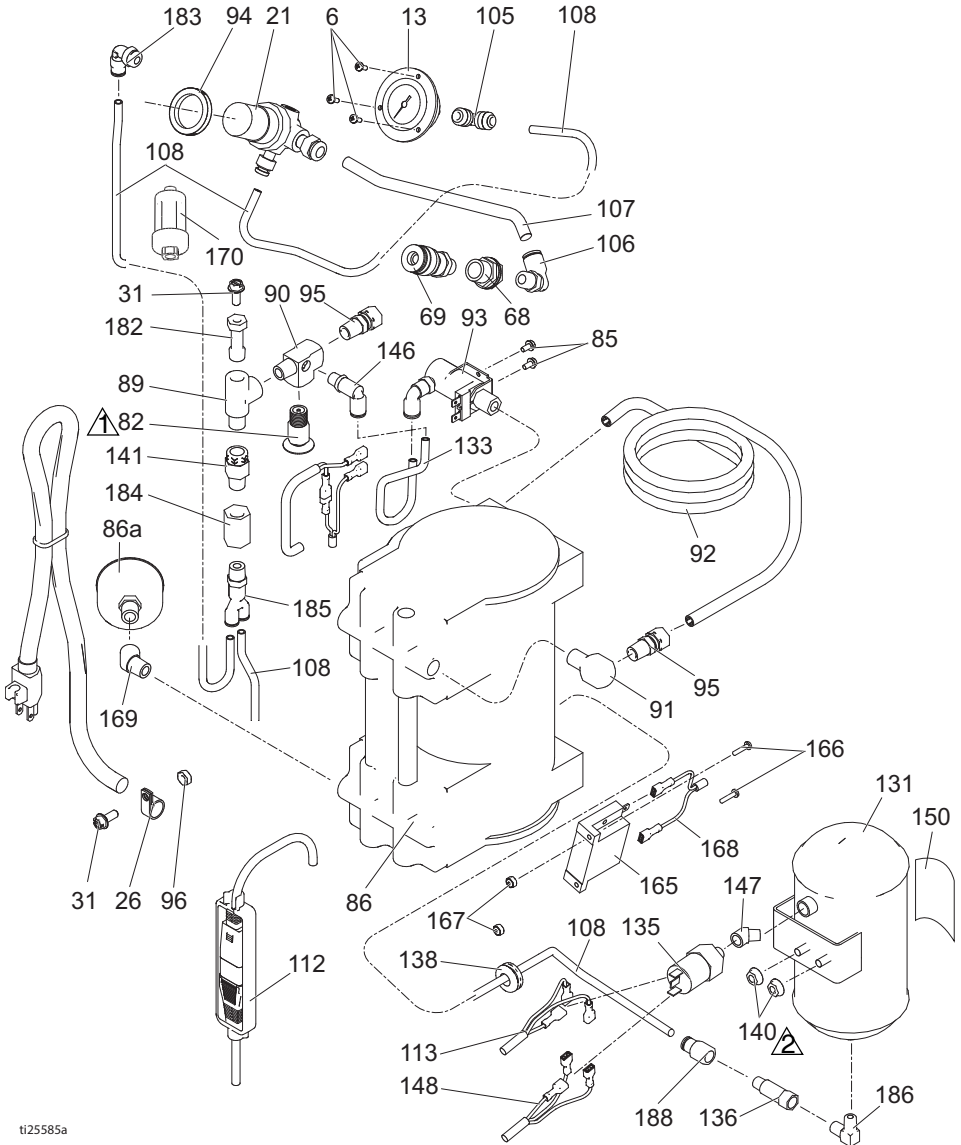

ti25585a

コンプレッサー

コンプレッサー部品リスト

参照番号	部品	説明	個数	参照番号	部品	説明	個数
6	115494	ネジ、機械式、フィリップス	3	107	15K391	チューブ、エア	1
13	120643	ゲージ、圧力、パネルマウント、1.5	1	108	15B822	チューブ、エア	2
21	127330	レギュレーター、エア、1/4 インチ npt	1	112	195551	リテーナー、プラグ、アダプター	1
26		クランプ、ワイヤー	1	113	16X530	コード、電源、コンプレッサー雌端子	1
	113491	モデル 17E908		131	16X915	タンク、塗装済み	1
	120143	その他の全モデル		133	16X477	ホース、エア	1
31	117633	ネジ、スロット六角ワッシャーヘッド	6	135	127343	スイッチ、圧力	1
68	104641	取付金具、バルクヘッド	1	136	127339	バルブ、チェック、1/8 インチ mnpt x fnpt	1
69	120963	取り付け、クイック取り外し	1	138	801012	グロメット	1
82	122703	バルブ、圧力、解放	1	140	115942	ナット、六角、フランジヘッド	2
85	109575	ネジ、盛上げ、六角ヘッド	2	141	127340	バルブ、チェック、1/4 インチ mnpt x fnpt	1
86		エアコンプレッサー (86a を含む)		146	597151	取り付け金具、L 字曲り	3
	288720	モデル 17E908	1	147	113630	L 字曲り、雌雄 45 度 1/8 npt	1
	288722	モデル 17E912,17E913,17E915	1	148	16X827	コード、圧縮 / 制御盤	1
86a	288724	キット、コンプレッサー、フィルター	1	150	16X906	ラベル、ブランド、スマートコンブ	1
89	106228	取付金具、真鍮、L 字曲り	1	165	16Y436	タイマー、ソリッドステート	
90	16Y589	取り付け金具、ティール	1	166	125483	ネジ、機械式、pnh、sems、フィリップス	2
91	187357	L 字曲り、ストリート	1	167	C19862	ナット、ロック、六角	2
92	16X397	チューブ、熱交換、395/595	1	168	16Y442	コード、コンプレッサーからタイマーへ	1
93		ソレノイド、2 方向、常時開路	1	169	113444	取り付け金具、L 字曲り、ストリート	1
	16X399	モデル 17E908	1	170	127465	フィルター、インライン、乾燥	1
	16X526	モデル 17E912,17E913,17E915	1	182	17B227	取付金具、離隔	1
94	15K040	ナット、レギュレーター、金属	1	183	114109	取付金具、L 字曲り、雄	1
95	120732	取付金具、圧縮、雄接続	2	184	113093	コネクター、パイプ	1
96	100015	ナット、六角 mscr	1	185	127716	コネクター、Y、雄	1
105	120653	取付金具、押し接続	1	186	110207	L 字曲り、パイプ	1
106	120753	取付金具、L 字曲りには押し接続	1	188	114320	取付金具、コネクター、雌	1

230V

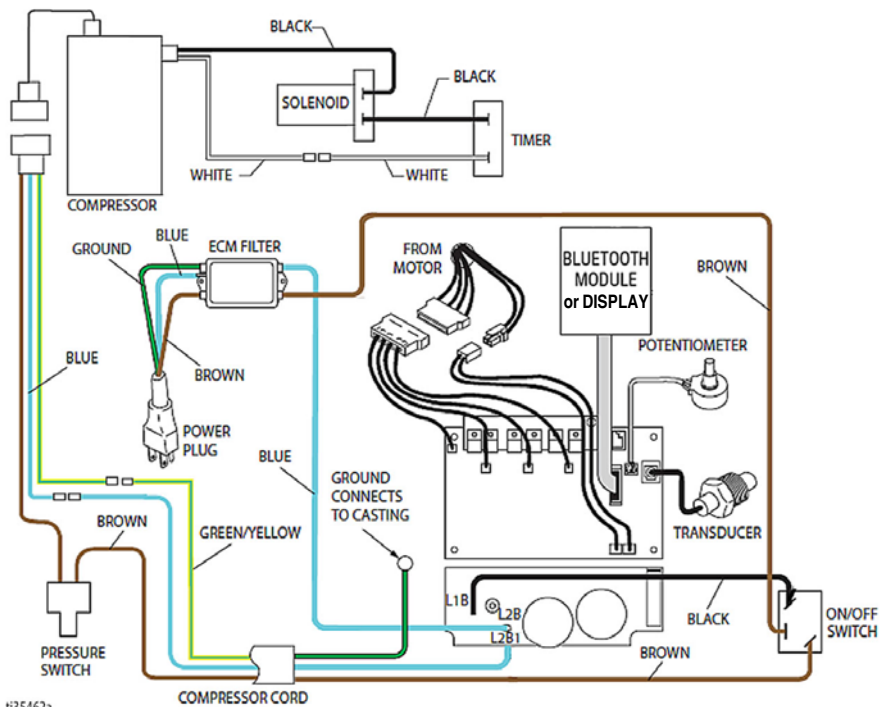

バッテリーの交換

バッテリーの交換

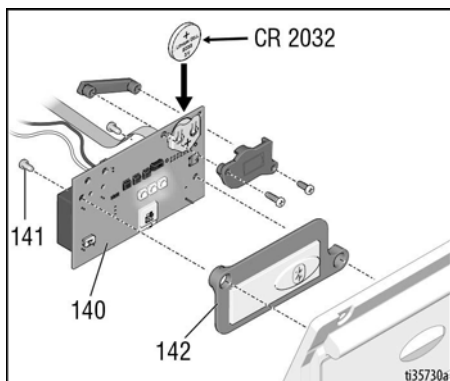

技術仕様

技術仕様

フィニッシュプロ II 595 PC Pro		
	米国	メートル法
スプレーヤー		
電源要件	★100/120V AC、50/60 Hz、15A、1Ø	◆ 230V AC、50/60 Hz、10A、1Ø
発電機の最低要件	4000 W	
最大先端サイズ		
米国 ★ / 欧州 ◆ / アジア / オーストラリア ◆	0.027	0.027
最大マテリアル・アウトプット lpm (gpm)		
米国 ★ / 英国 ★	0.70 gpm	2.6 lpm
欧州 ◆ / アジア / オーストラリア ◆	0.70 gpm	2.6 lpm
最大マテリアル圧力 - エアレス		
米国 ★	3300 psi	227 bar
英国 ★	2800 psi	193 bar
欧州 ◆ / アジア / オーストラリア ◆	3300 psi	227 bar
最大マテリアル圧力 - AA		
米国 ★ / 英国 ★	2800 psi	193 bar
欧州 ◆ / アジア / オーストラリア ◆	3300 psi	227 bar
空気アウトプットを噴霧化		
米国 ★ / 英国 ★	3.2 cfm	3.2 cfm
欧州 / アジア / オーストラリア	2.9 cfm	2.9 cfm
エア圧力	35 psi	2.4 bar
寸法		
長さ	32.5 インチ	82.5 センチ
幅	21 インチ	53.3 cm
全高	40.5 インチ	102.8 cm
重量 (乾燥)	112 ポンド	50.8 kg
ノイズ ** (dBA) @ 70 psi (0.48 MPa、4.8 bar)		
音圧	79 dBA	
音響	96 dBA	
構成部品の材料		
ポンプ・モーター	1.4 馬力 (ブラシレス)	1.4 馬力 (ブラシレス)
コンプレッサー・モーター	1.0 HP AC インダクション	1.0 HP AC インダクション
原料のホース	1/4 インチ x 50-フィート (青色)	1/4 in. x 15.2 m (青)
エアホース	3/8 インチ x 50-フィート (透明)	3/8 in. x 15.2 m (透明)
ガン	G40、RAC X チップあり	G40、RAC X チップあり
すべてのモデルの接液材料	亜鉛およびニッケルプレート炭素鋼、ナイロン、ステンレス鋼、PTFE、アセタール、レザー、UHMWPE、アルミニウム、タングステンカーバイド、ポリエチレン、フルオロエラストマー、ウレタン	
注記		
* サイクルごとの起動時圧力および容積は、吸い込み条件、噴射ヘッド、エア圧力、および流体タイプによって変化します。		
** 音圧は装置から 1 m (3 フィート) 離れた場所で計測しています。		
音響出力を ISO-3741 に準拠して計測。		
すべての商標または登録商標は、各所有者の財産です。		

コンプライアンス

コンプライアンス

無線周波数認可

送信機周波数（全モデル）： 2.4GHz

送信機電源（全モデル）： +8dBm

注意： FCC/IC 注意（全モデル）

FCC ID を含む： QQQBGM13P

IC を含む： 5123A-BGM13P

同包された装置は FCC 規則およびカナダ産業ライセンス免除の RSS 基準のパート 15 に準拠します。操作は次の二つの条件に従わなければなりません：(1) 本装置は有害な障害を引き起こす可能性が無く (2) 本装置は不意の操作を引き起こす可能性のある妨害を含む、あらゆる妨害を許容しなければなりません。

コンプライアンスの責任を持つ当事者によって明示的に承認されていない変更や改造は、操作者の装置を操作する権限を無効にする可能性があります。

本装置には有害な障害に対する保護措置が取られておりません。また、きちんと認可されているシステムへの障害を引き起こすこともできません。

本装置には、認証コード ANATEL 01330-19-03402 が備わっているボード、BGM13P22A が装備されています。



カリフォルニア提案65



警告： 当製品は、癌や先天異常、あるいはその他の生殖への危害をもたらすことがカリフォルニア州で知られている化学物質にさらす場合があります。詳細については、www.P65Warnings.ca.gov を参照してください。

Graco 標準保証

Graco は、直接お買い上げ頂けたお客様のご使用に対し、販売日時から、本ドキュメントに記載された、Graco が製造し、かつ Graco の社名を付したすべての装置の材質および仕上がりに欠陥がないことを保証します。Graco により公表された特殊的、拡張的または制限的保証を除き、販売日時から起算して 12 か月間、Graco により欠陥があると判断された装置の部品を修理、交換致します。本保証は、Graco の明示の推奨に従って、装置が設置、操作、および保守されている場合にのみ有効です。

誤った設置、誤用、摩擦、腐食、不十分または不適切な保守、怠慢、事故、改ざん、または Graco 製でない構成部品の代用が原因で発生した一般的な摩耗、あるいは誤動作、損傷、摩耗については、本保証の範囲外であり、Graco は一切責任を負わないものとします。また、Graco の装置と Graco によって提供されていない機構、付属品、装置、または材料の不適合、あるいは Graco によって提供されていない機構、付属品、装置、または材料の不適切な設計、製造、設置、操作または保守が原因で発生した誤動作、損傷、または摩耗については、Graco は一切責任を負わないものとします。

本保証は、Graco 認定販売代理店に、主張された欠陥を検証するために、欠陥があると主張された装置が支払済みで返却された時点で、条件が適用されます。主張された欠陥が確認された場合、Graco はすべての欠陥部品を無料で修理または交換します。装置は、輸送料前払いで、直接お買い上げ頂いたお客様に返却されます。装置の検査により材質または仕上がりの欠陥が明らかにならなかった場合は、修理は妥当な料金で行われます。料金には部品、労働、および輸送の費用が含まれる可能性があります。

本保証は唯一のものであり、明示的、黙示的を問わず、商品性の保証、または特定用途への適合性の保証など、その他の保証に代わるものです。

保証違反に対して Graco が負う唯一の義務、および購入者への補償は、上記で示された通りとします。購入者は、他の補償（利益の損失、売上の損失、人身傷害、または器物破損による偶発的または結果的な損害、または他のいかなる偶発的または結果的な損失を含むがこれに限定されるものではない）は得られないものであることに同意します。保証違反に関連するいかなる行為は、販売日時から起算して 2 年以内に提起する必要があります。

Graco によって販売されているが、製造されていない付属品、装置、材料、または部品に関しては、Graco は保証を負わず、特定目的に対する商用性および適合性のすべての黙示保証は免責されるものとします。 Graco が販売するが製造しない製品（電動モーター、スイッチ、ホースなど）は、製造業者の保証の対象になります。Graco は、これらの保証違反に関する何らかの主張を行う際は、合理的な支援を購入者に提供いたします。

いかなる場合でも、Graco は Graco の提供する装置または備品、性能、または製品の使用またはその他の販売される商品から生じる間接的、偶発的、特別、または結果的な損害について、契約違反、保証違反、Graco の不注意、またはその他によるものを問わず、一切責任を負わないものとします。

Graco Information

Graco 製品についての最新情報は、www.graco.com をご覧ください。

特許の情報については、www.graco.com/patents をご覧ください。

Graco 製品のご注文は、Graco 販売代理店をお問い合わせするか、または 1-800-690-2894 に電話して最寄りの販売代理店を特定してください。



本文書に含まれる全ての文字および図、表等によるデータは、出版時に入手可能な最新の製品情報を反映しています。

Graco はいかなる時点においても通知することなく変更を行う権利を保持します。

取扱説明書原文の翻訳。This manual contains Japanese. MM 3A6564

Graco 本社： ミニアポリス（Minneapolis）

海外支社ベルギー、中国、日本、韓国

GRACO INC.AND SUBSIDIARIES • P.O.BOX 1441 • MINNEAPOLIS MN 55440-1441 • USA

Copyright 2019, Graco のすべての製造場所は ISO 9001 に登録されています。

www.graco.com
改訂 D, 9 2 0 2 1