

EGP 12 V CC

Pompe à la demande

3A8926A

FR

Pour le pompage de fluides ininflammables, y compris les huiles moteur, le fluide hydraulique et l'antigel. Ne l'utilisez pas pour pomper de l'eau. Pour un usage professionnel uniquement.

Systeme non homologué pour une utilisation en atmosphères explosives ou dans des zones (classées) dangereuses.

Pompe à engrenage 25T818
3,8 gpm (14,4 lpm)

Pression de service maximum de 20,7 bars



Consignes de sécurité importantes

Avant d'utiliser l'équipement, lisez tous les avertissements et toutes les instructions dans le présent manuel. Conservez ces instructions.

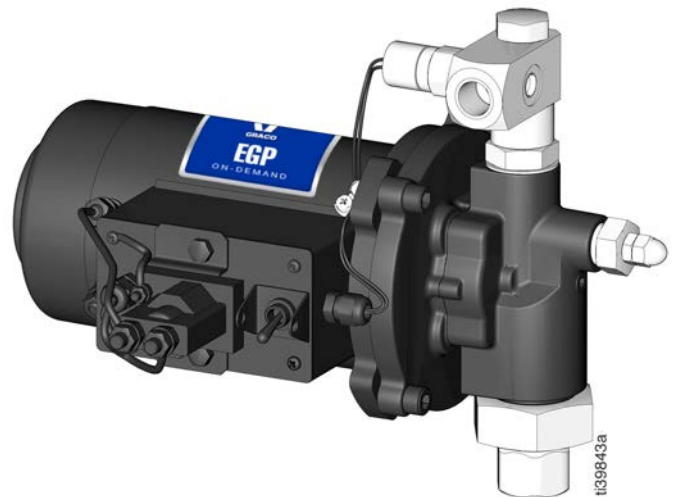







Table des matières

Avertissements	3
Installation type	5
Identification des composants	7
Câblage de la pompe	8
Installation	9
Mise à la terre	9
Plomberie du système.....	9
Montez la pompe sur le réservoir	
avec un tuyau d'aspiration	9
Installation électrique	10
Amorçage	10
Procédure de décompression	11
Cycle de service	11
Fonctionnement	12
Pressostat	12
Décompression thermique	12
Recyclage et mise au rebut	13
Fin de vie du produit.....	13
Dépannage	14
Réparation	16
Remplacement/nettoyage du tamis	
d'aspiration P/N 133377	16
Kit de montage de la sortie P/N 133413	17
Ensemble du boîtier de pompe P/N 133374	19
Nettoyez et inspectez les engrenages	
de la pompe	22
Nettoyez et inspectez l'ensemble de	
la vanne de décompression	26
Remplacement du clapet anti-retour de sortie	
de la pompe avec décompression thermique	
réf. 133097	27
Pièces	28
Kits et accessoires	30
Diagramme des performances des pompes	31
Dimensions	32
Spécifications techniques	33
Proposition 65 de Californie	33
Garantie standard de Graco	34

Avertissements

Les avertissements suivants concernent la configuration, l'utilisation, la mise à la terre, la maintenance et la réparation de cet équipement. Le point d'exclamation indique un avertissement général tandis que les symboles de danger font référence aux risques spécifiques associés à la procédure en cours. Lorsque ces symboles apparaissent dans le texte du présent manuel ou sur des étiquettes d'avertissement, reportez-vous à ces avertissements. Les symboles de danger et avertissements spécifiques au produit qui ne sont pas mentionnés dans cette section pourront, le cas échéant, apparaître dans le texte du présent manuel.

 <h2 style="margin: 0;">AVERTISSEMENTS</h2>	
 	<p>DANGER D'INCENDIE ET D'EXPLOSION</p> <p>Lorsque des liquides inflammables sont présents dans la zone de travail (par exemple, essence ou liquide de lave-glace), gardez à l'esprit que les vapeurs inflammables peuvent provoquer un incendie ou une explosion. Afin d'éviter les risques d'incendie ou d'explosion :</p> <ul style="list-style-type: none"> • Utilisez l'équipement uniquement dans des locaux bien aérés. • Éliminez toutes sources susceptibles de causer un incendie, telles que les cigarettes et les lampes électriques portatives. • Mettez à la terre tous les appareils de la zone de travail. • Veillez à ce que la zone de travail ne contienne aucun débris, notamment des chiffons et des récipients de solvant ouverts ou renversés contenant des solvants ou de l'essence. • En présence de vapeurs inflammables, ne pas brancher ou débrancher de cordons d'alimentation électrique et ne pas allumer ou éteindre de lumières. • Utilisez uniquement des flexibles mis à la terre. • Arrêtez immédiatement le fonctionnement en cas d'étincelles d'électricité statique ou de décharge électrique. N'utilisez pas l'équipement tant que le problème n'a pas été identifié et rectifié. • Un extincteur en état de marche doit être disponible dans la zone de travail.
	<p>RISQUES DE BRÛLURE</p> <p>Les surfaces de l'équipement et le fluide chauffé peuvent devenir brûlants quand l'appareil est en service. Pour éviter des brûlures graves :</p> <ul style="list-style-type: none"> • Ne touchez pas le fluide ou l'équipement lorsqu'ils sont brûlants.
 	<p>RISQUES EN LIEN AVEC UNE MAUVAISE UTILISATION DE L'ÉQUIPEMENT</p> <p>Une mauvaise utilisation de l'équipement peut provoquer des blessures graves voire mortelles.</p> <ul style="list-style-type: none"> • N'utilisez pas la machine en cas de fatigue ou sous l'emprise de médicaments, de drogue ou d'alcool. • Ne dépassez pas la pression de service ou la température maximum spécifiées pour le composant le plus sensible du système. Voir Spécifications techniques dans tous les manuels des équipements. • Utilisez des fluides et des solvants compatibles avec les pièces de l'équipement en contact avec le produit. Voir Spécifications techniques dans tous les manuels des équipements. Lisez les avertissements du fabricant de fluides et solvants. Pour obtenir des informations détaillées sur le produit utilisé, demandez les fiches de données de sécurité (FDS) au distributeur ou au revendeur. • Éteignez tous les équipements et suivez la Procédure de décompression lorsque les équipements ne sont pas utilisés. • Vérifiez l'équipement quotidiennement. Réparez ou remplacez immédiatement toutes les pièces usées ou endommagées en utilisant uniquement des pièces d'origine. • Veillez à ne pas altérer ou modifier l'équipement. Les modifications ou les altérations apportées risquent d'invalider les homologations et de créer des risques relatifs à la sécurité. • Assurez-vous que l'équipement est adapté et homologué pour l'environnement dans lequel il est utilisé. • Utilisez l'équipement uniquement aux fins auxquelles il est destiné. Pour plus d'informations, contactez votre distributeur. • Maintenez les flexibles et les câbles à distance des zones de circulation, des bords coupants, des pièces en mouvement et des surfaces chaudes. • Évitez de tordre ou de trop plier les flexibles. Ne les utilisez pas pour tirer l'équipement. • Tenez les enfants et les animaux à l'écart de la zone de travail. • Respectez toutes les consignes de sécurité en vigueur.



AVERTISSEMENTS



RISQUES LIÉS AUX ÉQUIPEMENTS SOUS PRESSION

Du liquide s'échappant de l'équipement, provenant de fuites ou d'éléments endommagés, peut être projeté dans les yeux ou sur la peau et provoquer de graves blessures.

- Suivez la **Procédure de décompression** lors de l'arrêt de la pulvérisation/distribution et avant de nettoyer, de vérifier ou d'effectuer l'entretien de l'équipement.
- Serrez tous les raccords de fluide avant de faire fonctionner l'équipement.
- Vérifiez quotidiennement les flexibles, les tuyaux et les accouplements. Remplacez immédiatement les pièces usées ou endommagées.



ÉQUIPEMENT DE PROTECTION INDIVIDUELLE

Portez un équipement de protection approprié dans la zone de travail afin de réduire le risque de blessures graves, notamment aux yeux, aux oreilles (perte auditive) ou par brûlure ou inhalation de vapeurs toxiques. L'équipement de protection comprend notamment :

- Des lunettes de protection et une protection auditive.
- Des masques respiratoires, vêtements et gants de protection recommandés par le fabricant de produits et de solvants.

Installation type

Les installations présentées à la FIG. 1 à FIG. 3 servent uniquement de référence pour la sélection et l'installation des composants et accessoires du système. Contactez votre distributeur Graco local qui vous aidera à configurer un système qui réponde à vos besoins.

REMARQUE : La pression du fluide de la ligne de sortie ne doit pas dépasser 13,8 bars pendant le pompage du fluide. Si cette pression est dépassée, le moteur peut se mettre en marche et s'arrêter de façon répétée.

La pression de sortie varie au moment de l'arrêt de la pompe. Elle est déterminée par de nombreux facteurs, notamment la longueur du flexible, le type de raccords utilisés et la vitesse de fermeture de la vanne de sortie. Si des dispositifs sensibles à la pression sont installés en aval de la pompe, il faut installer une décompression/dérivation externe pour évacuer l'excès de pression vers le réservoir.

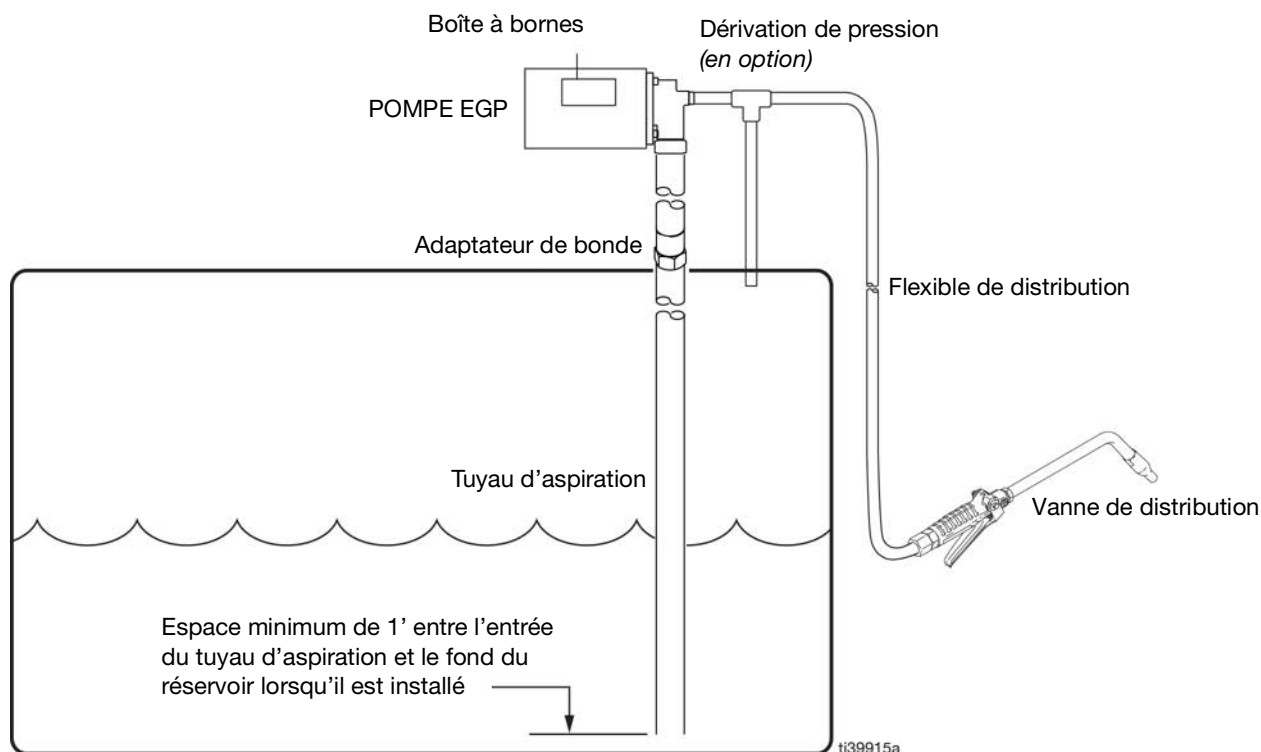

FIG. 1 : Installation type – Option 1 : Pompe et vanne de distribution

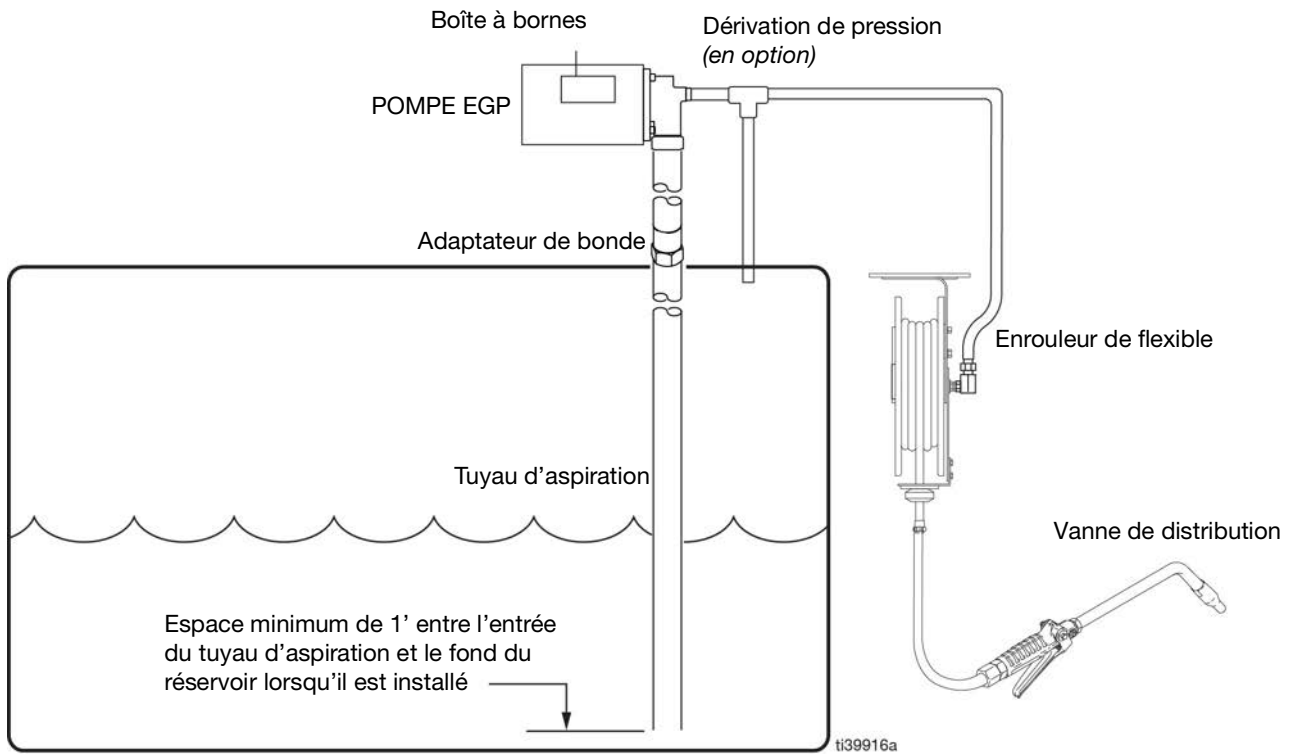

FIG. 2 : Installation type – Option 2 : Pompe avec enrouleur de flexible

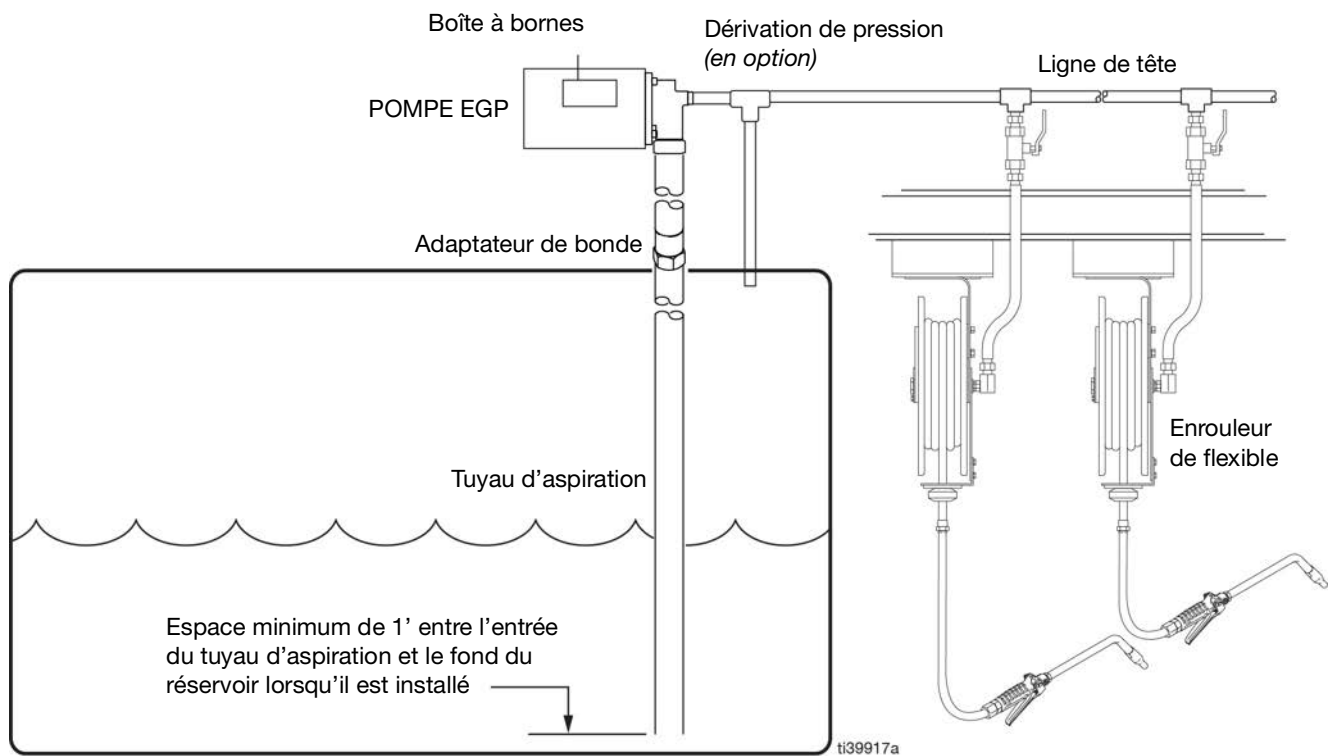

FIG. 3 : Installation type – Option 3 : Pompe avec plus d'un enrouleur de flexible

Identification des composants

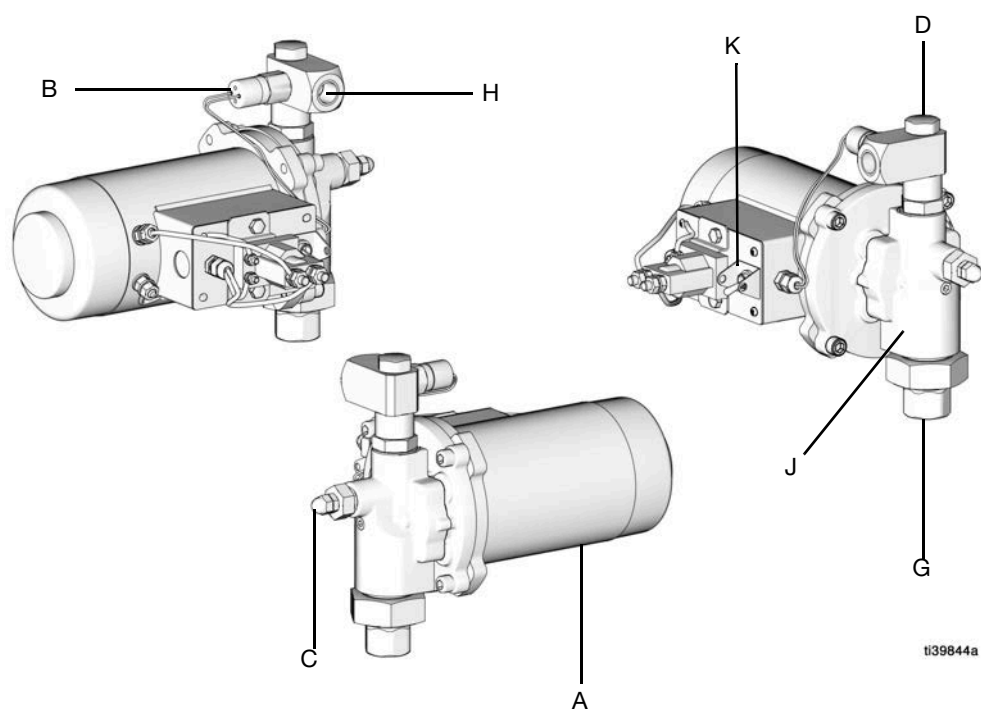

FIG. 4

Légende :

- A Moteur avec relais
- B Pressostat
- C Vanne de décompression
- D Clapet anti-retour de sortie
- G Clapet anti-retour d'entrée avec décompression thermique
- H Sortie 1/2 npt
- J Pompe
- K Interrupteur d'alimentation

Câblage de la pompe

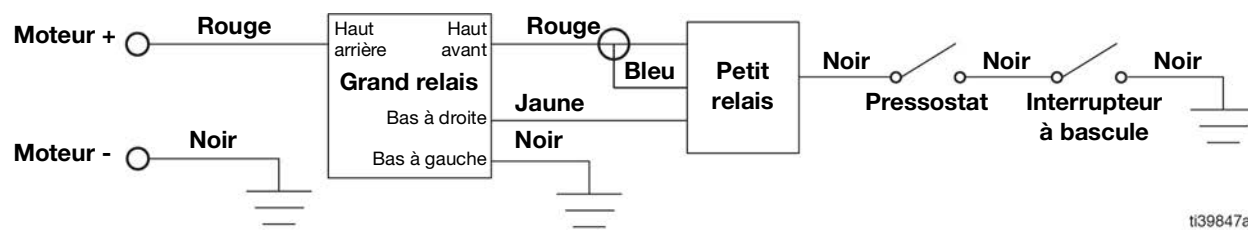

FIG. 5

Installation

Mise à la terre



L'équipement doit être mis à la terre afin de réduire le risque d'étincelles électrostatiques. Les étincelles d'électricité statique peuvent mettre le feu aux fumées ou les faire exploser. La mise à la terre fournit un fil d'échappement pour le courant électrique.

REMARQUE : Les lettres de référence dans les instructions suivantes se réfèrent à **Pièces**, page 28.

Plomberie du système

La pompe à la demande fournit un débit constant, même avec une charge variable.

Il est important que la plomberie du système soit de taille adéquate pour que la pression de retour ne dépasse pas 13,8 bars.

Toute la plomberie et tous les flexibles utilisés dans l'installation doivent avoir une pression nominale minimum de 22,4 bars.

Si la chute de pression du système au débit nominal de la pompe est supérieure ou proche du réglage du pressostat, le moteur se met en marche et s'arrête lorsque la vanne de distribution est ouverte pour distribuer du fluide. Si cela se produit, réduisez la pression du système en utilisant un flexible de plus grand diamètre ou une vanne moins restrictive.

Graco recommande d'utiliser un flexible d'un diamètre intérieur de 1/2 po. pour maintenir la pression de travail à un niveau bas pendant que la vanne de distribution est déclenchée. La pression du fluide de la ligne de sortie ne doit pas dépasser 13,8 bars pendant le pompage du fluide.

La conception de la pompe comprend une vanne de décompression autonome (C), **Identification des composants**, page 7. Lorsqu'elle est activée, la vanne relâche la pression vers le réservoir.

AVIS

Ne laissez jamais la pompe fonctionner à vide. Assurez-vous que la pompe contient du fluide lors de son installation initiale. Ne faites pas fonctionner la pompe pendant plus de cinq (5) minutes avec le refoulement de la pompe bloqué. Ne faites pas fonctionner la pompe en continu plus de 30 minutes en une (1) heure. Le non-respect de ces instructions peut entraîner des dommages à la pompe.

Montez la pompe sur le réservoir avec un tuyau d'aspiration

1. Installez l'adaptateur de bonde (15) dans la bonde du réservoir et serrez-le.
2. Utilisez un tuyau de 19 mm en acier ou en PVC, avec un filetage de 3/4 npt à une extrémité en tant que tuyau d'aspiration.
3. Mesurez la longueur entre le haut de l'adaptateur de bonde et le fond du réservoir. Coupez la longueur du tuyau d'aspiration à 13 mm de moins que cette mesure.
4. Appliquez du produit d'étanchéité pour filetage de tuyau sur les filets du tuyau d'aspiration et installez le tuyau dans l'entrée de la pompe.
5. Insérez l'ensemble du tuyau d'aspiration à travers l'adaptateur de bonde et abaissez la pompe sur l'adaptateur de bonde.
6. Positionnez la pompe de manière à ce que l'orifice de sortie soit dans la position voulue. Serrez l'écrou pivotant (20) de la pompe sur l'adaptateur de bonde.

Installation électrique

Courant nominal du moteur : 60 ampères à pleine charge. Utilisez des fils d'alimentation de 8 AWG ou plus.

1. Mettez l'interrupteur d'alimentation sur Arrêt.
2. Utilisez une borne à anneau de taille appropriée pour fixer le fil d'alimentation noir (négatif) à la borne négative située à l'arrière du moteur. Assurez-vous que le petit fil noir existant reste sur la borne.

Utilisez une borne à anneau de taille appropriée pour connecter le fil d'alimentation rouge (positif) à la borne du relais située à l'avant du moteur. Cette borne est la plus proche de l'entrée et de la sortie de la pompe. Ne connectez pas le fil d'alimentation positif directement à la borne positive du moteur, sinon le moteur fonctionnera en continu. Assurez-vous que le petit fil rouge reste sur la borne avant (FIG. 6).

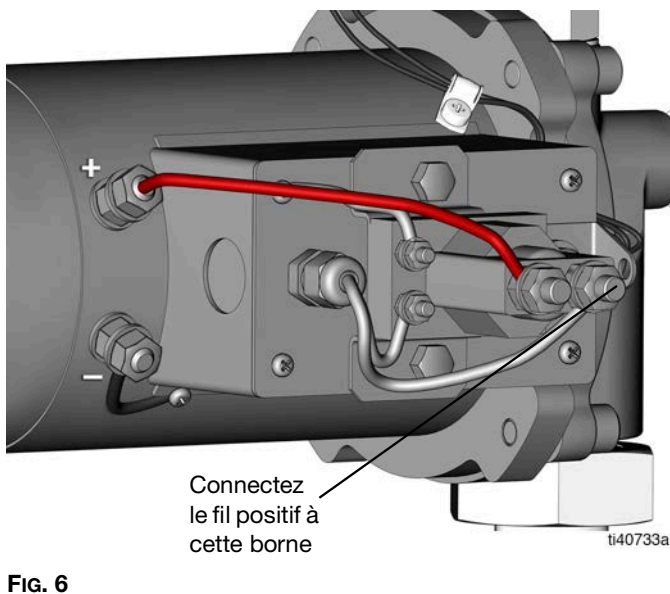

FIG. 6

Amorçage

1. Fixez un flexible d'amorçage à la sortie de la pompe. Insérez l'extrémité opposée du flexible dans le réservoir par l'orifice de remplissage.
2. Mettez l'interrupteur d'alimentation sur Marche. La pompe devrait s'amorcer en quelques secondes.

REMARQUE : Si l'amorçage ne démarre pas :

Retirez le bouchon d'amorçage (21) du boîtier de la pompe.

À l'aide d'un bidon d'huile, remplissez la pompe avec 0,24 L d'huile.

Remettez en place le bouchon d'amorçage (21).

Mettez l'interrupteur d'alimentation sur Marche. La pompe devrait s'amorcer en quelques secondes.

Une fois que la pompe est amorcée, le clapet anti-retour d'entrée empêche la perte d'amorçage.

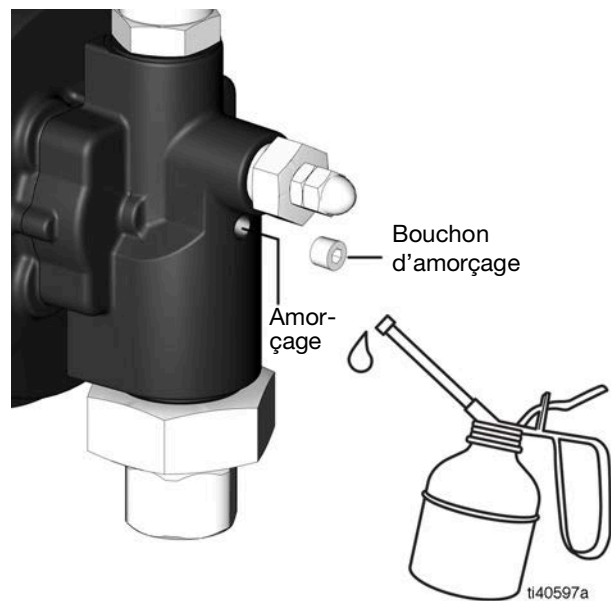

FIG. 7

3. Lorsque la pompe commence à s'amorcer, mettez l'interrupteur d'alimentation sur Arrêt.
4. Débranchez le flexible d'amorçage.

Fixez la plomberie du système à la sortie de la pompe.

Procédure de décompression



Suivez la procédure de décompression chaque fois que ce symbole apparaît.



Cet équipement reste sous pression tant que la pression n'a pas été relâchée manuellement. Pour prévenir de graves blessures provoquées par du fluide sous pression, des éclaboussures et des pièces en mouvement, suivez la Procédure de décompression une fois la distribution terminée et avant un nettoyage, une vérification ou un entretien de l'équipement.

1. Arrêtez et débranchez l'alimentation de la pompe.
2. Ouvrez la vanne de distribution dans un conteneur à déchets mis à la terre pour relâcher la pression.
3. Fermez la vanne de distribution.

Cycle de service

La pompe est conçue pour fonctionner à un cycle de service de 50%. Elle peut fonctionner jusqu'à un maximum de 30 minutes d'autonomie, avec un temps d'arrêt équivalent.

AVIS

Ne laissez jamais la pompe fonctionner à vide. Assurez-vous que la pompe contient du fluide lors de son installation initiale. Ne faites pas fonctionner la pompe pendant plus de cinq (5) minutes avec le refoulement de la pompe bloqué. Ne faites pas fonctionner la pompe en continu plus de 30 minutes en une (1) heure. Le non-respect de ces instructions peut entraîner des dommages à la pompe.

Fonctionnement

REMARQUE : Lorsque le système n'est pas utilisé, mettez toujours l'interrupteur d'alimentation (K) (**Identification des composants**, page 7), situé sur la boîte à bornes du moteur, sur Arrêt. Le non-respect de cette consigne peut entraîner un déversement si un flexible se rompt ou si une fuite se produit dans la plomberie du système. Si une fuite se produit, la pression dans le système chute, ce qui indique à la pompe de se mettre en marche.

AVIS

Ne faites pas fonctionner la pompe en continu plus de 30 minutes en une (1) heure. Le non-respect de ces instructions peut entraîner des dommages à la pompe.

Voir FIG. 4, page 7 pour les numéros de référence.

La pompe de distribution à la demande se met en marche ou s'arrête en fonction de la pression de sortie de la pompe. Lorsque la vanne de distribution est ouverte, la pression du système diminue et la pompe commence à pomper le fluide. Lorsque la vanne de distribution est fermée, la pression du système augmente et la pompe cesse de pomper le fluide.

1. Mettez l'interrupteur d'alimentation, situé sur la boîte à bornes du moteur, sur Marche.
2. Placez la sortie de la vanne de distribution dans le récipient de remplissage.
3. Ouvrez la vanne de distribution au maximum, jusqu'à ce que la quantité de fluide voulue soit distribuée.
4. Fermez la vanne de distribution pour arrêter la distribution.

Pressostat

Le pressostat (B) (**Identification des composants**, page 7) est réglé en usine sur 20,0 bars. Lorsque la pression du système atteint 20,0 bars, le pressostat s'ouvre et arrête le moteur (FIG. 8).

Décompression thermique

La pompe est équipée d'un clapet anti-retour de sortie standard (E) (**Identification des composants**, page 7). Si un clapet anti-retour avec décompression thermique est nécessaire, achetez le PN 133097 et remplacez le clapet anti-retour standard (FIG. 8).

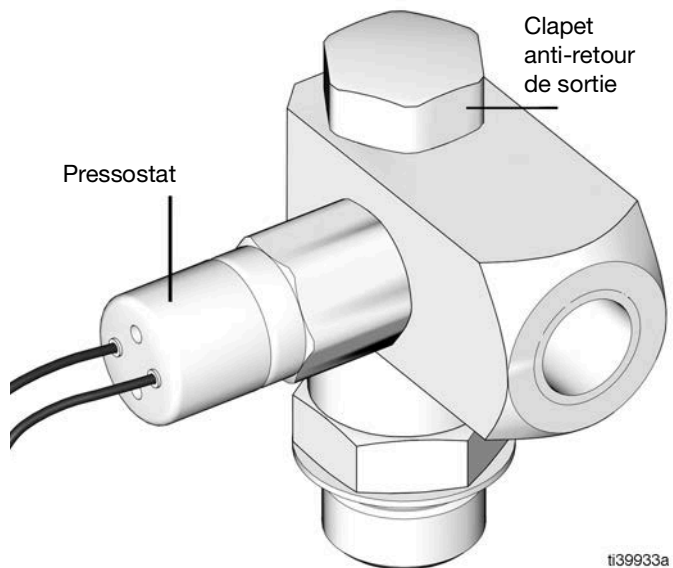

FIG. 8

Recyclage et mise au rebut

Fin de vie du produit

Une fois le produit arrivé à la fin de sa durée de vie utile, veuillez à le démonter et à le recycler de façon responsable.

- Exécutez la **Procédure de décompression**.
- Vidangez et éliminez tous les fluides conformément aux réglementations applicables. Reportez-vous à la fiche de données de sécurité (FDS) du fabricant.
- Retirez les composants du moteur et du cordon d'alimentation. Recyclez les déchets électroniques conformément aux réglementations en vigueur.
- Confiez le reste du matériel à un centre de recyclage autorisé.

Dépannage



1. Suivez la **Procédure de décompression**, page 11, avant de vérifier ou de réparer l'équipement.
2. Avant de démonter l'appareil, vérifiez toutes les sources de problème et analysez les causes éventuelles.

Problème	Cause	Solution
Le moteur tourne, mais la pompe ne s'amorce pas.	La pompe a perdu l'amorçage.	Reportez-vous à Amorçage , page 10.
	Il y a des saletés sous la vanne de décompression.	Retirez la vanne de décompression et inspectez-la. Nettoyez ou remplacez l'ensemble boîtier de la pompe.
	Les engrenages sont usés ou endommagés.	Retirez le corps de la pompe et inspectez les engrenages. S'ils sont endommagés, remplacez l'ensemble boîtier de pompe.
	Le niveau d'huile est bas.	Remplissez ou remplacez le réservoir.
	Il y a une fuite d'air dans le tuyau d'aspiration.	Inspectez tous les joints du tuyau d'aspiration en vous assurant que tous les joints filetés ont été correctement enduits de produit d'étanchéité.
	Il y a une poche d'air dans le système.	Remplissez le système de fluide en maintenant la buse ouverte en actionnant la pompe.
	Le moteur ne tourne pas à la bonne vitesse.	Vérifiez les connexions électriques. Assurez-vous que la tension d'alimentation est au niveau approprié.
De l'huile fuit dans le support du moteur.	Un joint d'arbre moteur est défectueux ou endommagé.	Remplacez l'ensemble du boîtier de pompe.
	Le pressostat ne fonctionne pas.	Le pressostat est défaillant.
	La décompression relâche la pression en interne.	Remplacez l'ensemble de sortie de la pompe avec un nouveau pressostat. Il y a de la saleté sous la vanne de décompression. Retirez la vanne de décompression et inspectez-la. Nettoyez ou remplacez l'ensemble boîtier de la pompe.
	Un arbre moteur est usé.	Remplacez-le par une nouvelle pompe.

Problème	Cause	Solution
L'unité pompe, mais le débit de sortie est faible.	Le tamis d'aspiration d'entrée est bouché (huile usagée).	Retirez le tamis d'aspiration d'entrée à l'aide d'une clé Allen de 19 mm. Nettoyez ou remplacez le tamis d'aspiration d'entrée.
	Il y a une fuite d'air dans le tuyau d'aspiration.	Inspectez tous les joints du tuyau d'aspiration en vous assurant qu'ils sont étanches.
	Le tuyau d'aspiration est trop proche du fond du réservoir.	Le tuyau d'aspiration doit avoir un jeu de 25,4 mm minimum.
	Le réservoir est vide	Remplissez ou remplacez le réservoir.
	Le réservoir n'est pas ventilé.	Purgez le réservoir vers l'atmosphère.
	Les engrenages sont usés ou endommagés.	Inspectez les engrenages. S'ils sont endommagés, remplacez l'ensemble boîtier de pompe.
	Le moteur ne tourne pas à la bonne vitesse.	Vérifiez la connexion électrique et la tension d'alimentation.
	Le tuyau d'aspiration, le flexible ou la buse est bouché.	Inspectez et nettoyez le tuyau d'aspiration, le flexible ou la buse, et remplacez-les si nécessaire.
	La décompression relâche la pression en interne. Il y a des saletés sous la vanne de décompression.	Retirez la vanne de décompression et inspectez-la. Nettoyez ou remplacez l'ensemble boîtier de la pompe.
Le moteur surchauffe.	Les engrenages se collent.	Assurez-vous que les engrenages tournent librement. Si ce n'est pas le cas, inspectez les engrenages. S'ils sont endommagés, remplacez l'ensemble boîtier de pompe.
	La décompression relâche la pression en interne à basse pression et ne lit pas la pression réglée du pressostat.	Retirez et inspectez la vanne de décompression. Nettoyez ou remplacez la pompe.
	Faire fonctionner la pompe pendant plus de 30 minutes en marche continue.	Limitez le fonctionnement à 30 minutes par heure.
	Le pressostat est défectueux ou la connexion électrique incorrecte,	Inspectez la connexion électrique, Installation électrique , page 10. Remplacez l'ensemble de sortie de la pompe avec le pressostat.
Le moteur fonctionne et s'arrête	La pression du système est proche du réglage du pressostat.	Réduisez la pression du système en utilisant un flexible de plus grand diamètre ou en utilisant une vanne de distribution moins restrictive.
L'interrupteur ne met pas la pompe en marche.	Le fusible ou le disjoncteur est grillé.	Vérifiez l'alimentation électrique.
	Il y a un problème électrique.	Vérifiez que la pompe reçoit une tension d'alimentation correcte. Inspectez la connexion électrique, Installation électrique , page 10; et Câblage de la pompe , page 8.
	Un interrupteur est défectueux.	Remplacez la pompe
	Le moteur est endommagé ou défectueux.	
	La pression dans le système n'est pas relâchée. Le pressostat est activé.	Relâchez la pression en distribuant de l'huile.

Réparation



Reportez-vous à **Pièces**, à la page 28 pour cette section.

Remplacement/nettoyage du tamis d'aspiration P/N 133377

Démontage

1. Suivez la **Procédure de décompression**, page 11.
2. Arrêtez et débranchez l'alimentation de la pompe.
3. Retirez la pompe du réservoir.
4. Retirez le tuyau d'aspiration de la pompe.
5. Retirez l'ensemble du clapet anti-retour d'entrée (12) à l'aide d'une clé de 1 3/8 po. (FIG. 9).
6. Retirez le joint (14) (FIG. 9).

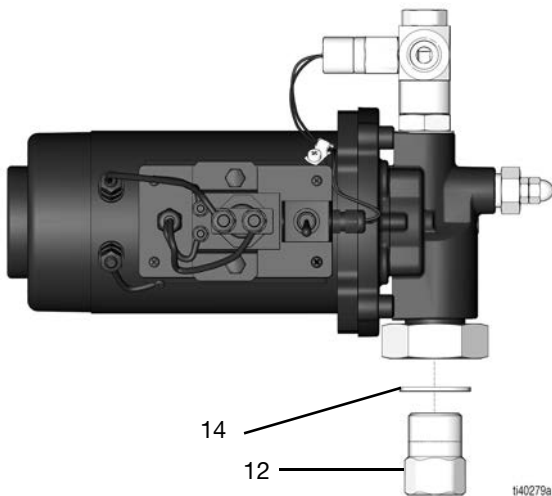

FIG. 9

7. Retirez le filtre d'aspiration (13) à l'aide d'une clé Allen de 19 mm de l'entrée de la pompe (FIG. 10).

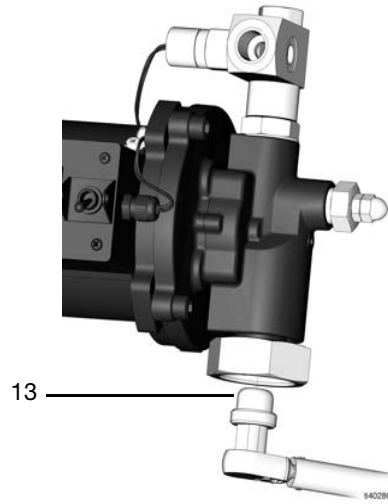

FIG. 10

8. Inspectez le filtre d'aspiration (13) et nettoyez-le ou remplacez-le, si nécessaire.

Remontage

1. Placez le filtre d'aspiration (13) dans l'entrée de la pompe, en utilisant une clé Allen de 19 mm (serrez au couple 40,7 N•m) (FIG. 10).
2. Placez le joint (14) (FIG. 9).
3. Mettez du ruban d'étanchéité pour filetages en PTFE sur les filetages de l'ensemble du clapet anti-retour d'entrée (12).
4. Insérez l'ensemble du clapet anti-retour d'entrée (12) et serrez-le à la main.
5. Tournez l'ensemble du clapet anti-retour d'entrée (12) d'un demi à trois quarts de tour, à l'aide d'une clé de 1 3/8 po. Ne serrez pas trop.
6. Terminez en utilisant les informations de **Installation** commençant à la page 9.

Kit de montage de la sortie P/N 133413

Démontage

1. Suivez la **Procédure de décompression**, page 11.
2. Arrêtez et débranchez l'alimentation de la pompe.
3. Retirez la pompe du réservoir.
4. Retirez le tuyau d'aspiration de la pompe.
5. Retirez les quatre vis du couvercle de la boîte à bornes (FIG. 11).

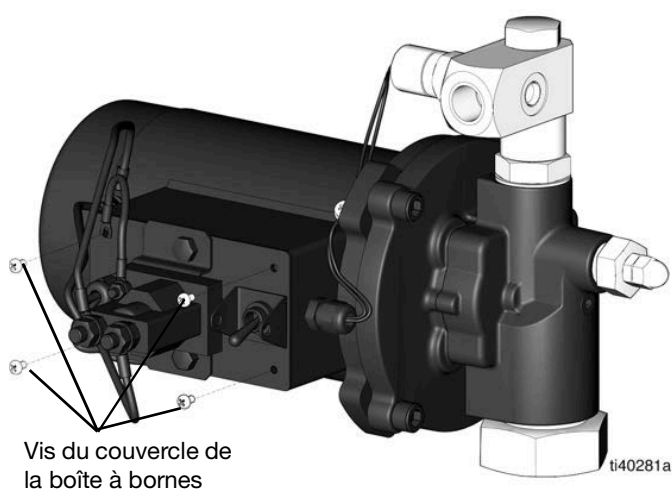

FIG. 11

6. Tirez doucement le couvercle de la boîte à bornes vers le haut pour le retirer de la boîte à bornes (FIG. 12).
7. Retirez le joint d'étanchéité.

8. Retirez les fils du pressostat de l'interrupteur à bascule et de la borne du relais (FIG. 12).

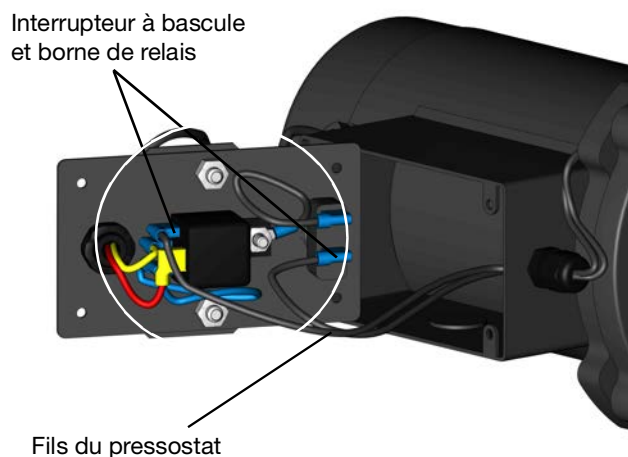

FIG. 12

9. Séparez les connecteurs du fil du pressostat des fils du pressostat (FIG. 13).

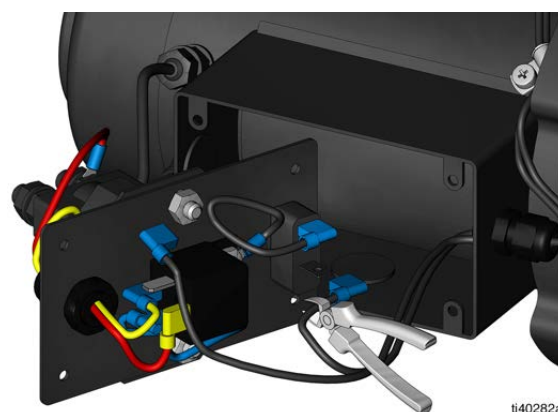

FIG. 13

10. Dévissez l'écrou du réducteur de tension (FIG. 14).
11. Tirez les fils du pressostat hors de la boîte à bornes à travers le réducteur de tension (FIG. 14).

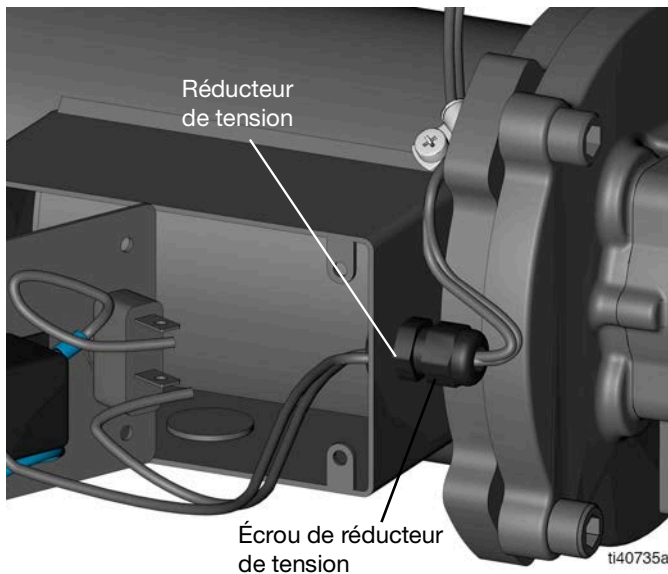

FIG. 14

12. Retirez les fils du pressostat du collier de serrage (FIG. 15).
13. Retirez l'ensemble du clapet anti-retour de sortie (16, 17 et 18) de la pompe (1) (FIG. 15).

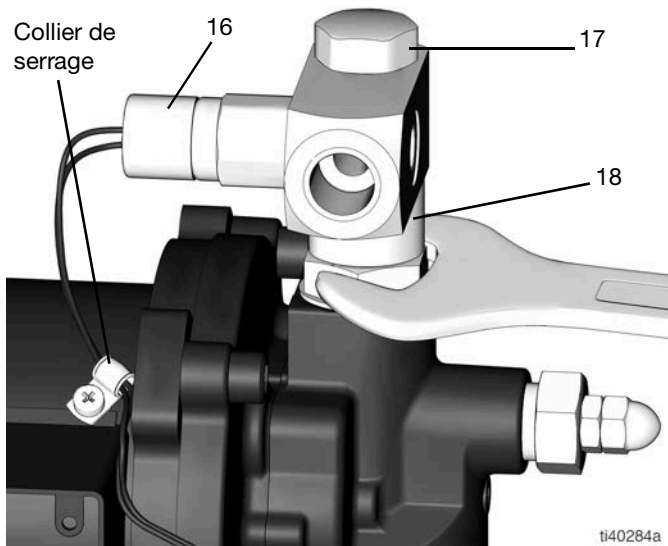

FIG. 15

Remontage

1. Serrez le nouvel ensemble de clapet anti-retour de sortie (16, 17 et 18) dans la pompe (1), de façon à ce que le pressostat soit face au moteur (19) (serrez au couple de 27,1 N•m) (voir FIG. 15).
2. Poussez les fils du pressostat dans le collier de serrage et dans la boîte à bornes à travers le réducteur de tension (FIG. 14 et FIG. 15).
3. Sertissez les connecteurs à l'extrémité des fils du pressostat (FIG. 16).
4. Tournez l'écrou du réducteur de tension à l'aide d'une clé jusqu'à ce qu'il soit serré (voir FIG. 14).
5. Connectez les fils du pressostat à l'interrupteur à bascule et à la borne du relais (FIG. 16).
6. Placez le joint d'étanchéité sur la boîte à bornes.

Interrupteur à bascule et borne de relais

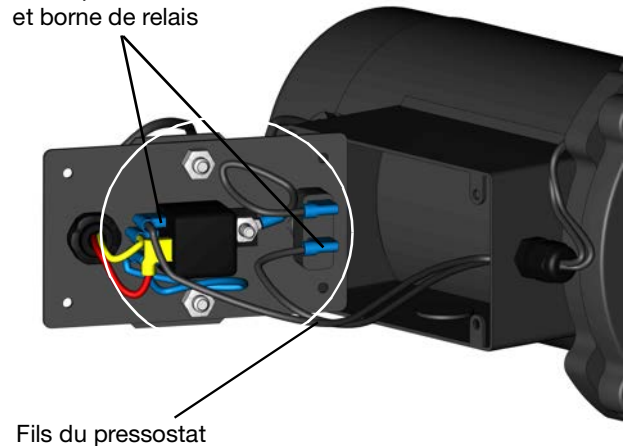

FIG. 16

7. Remettez le couvercle de la boîte à bornes en place.
8. Insérez les quatre vis du couvercle de la boîte à bornes et serrez-les en vous assurant que le fil de mise à la terre est correctement connecté (FIG. 17).

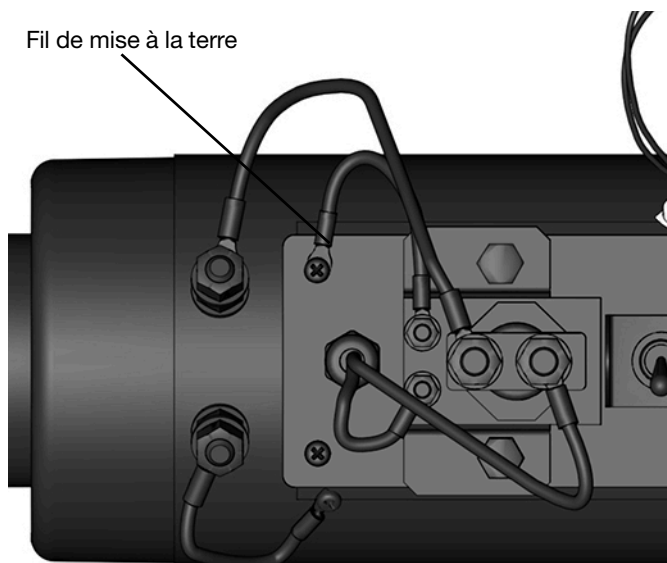

FIG. 17

- Terminez en utilisant les informations de **Installation** commençant à la page 9.

Ensemble du boîtier de pompe P/N 133374

Démontage

- Suivez la **Procédure de décompression**, page 11.
- Arrêtez et débranchez l'alimentation de la pompe.
- Retirez la pompe du réservoir.
- Retirez le tuyau d'aspiration de la pompe.
- Retirez les quatre vis du couvercle de la boîte à bornes (FIG. 18).

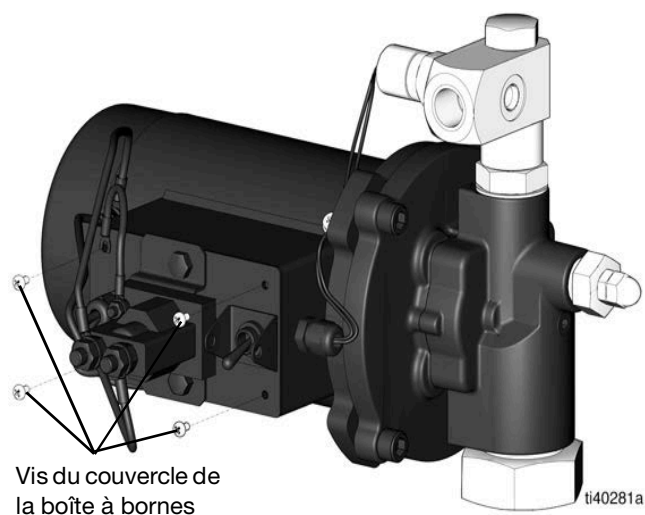

FIG. 18

- Tirez doucement le couvercle de la boîte à bornes vers le haut pour le retirer de la boîte à bornes.
- Retirez le joint d'étanchéité.
- Retirez les fils du pressostat de l'interrupteur à bascule et de la borne du relais (FIG. 19).

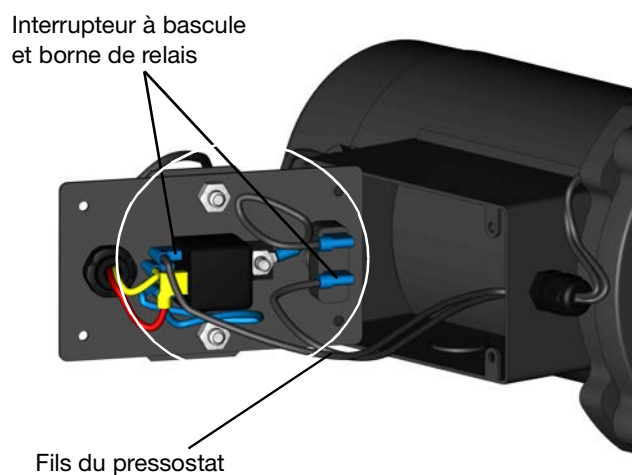

FIG. 19

9. Séparez les connecteurs du fil du pressostat des fils du pressostat (FIG. 20).

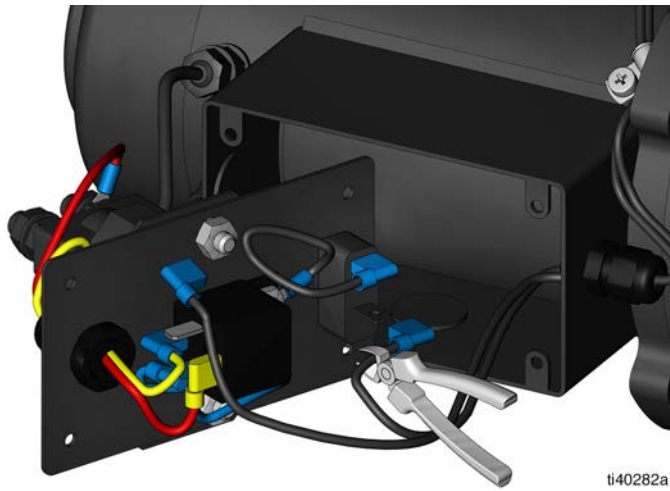

FIG. 20

10. Dévissez l'écrou du réducteur de tension (FIG. 21).
11. Tirez les fils du pressostat hors de la boîte à bornes à travers le réducteur de tension (FIG. 21).
12. Retirez les fils du pressostat du collier de serrage (FIG. 21).

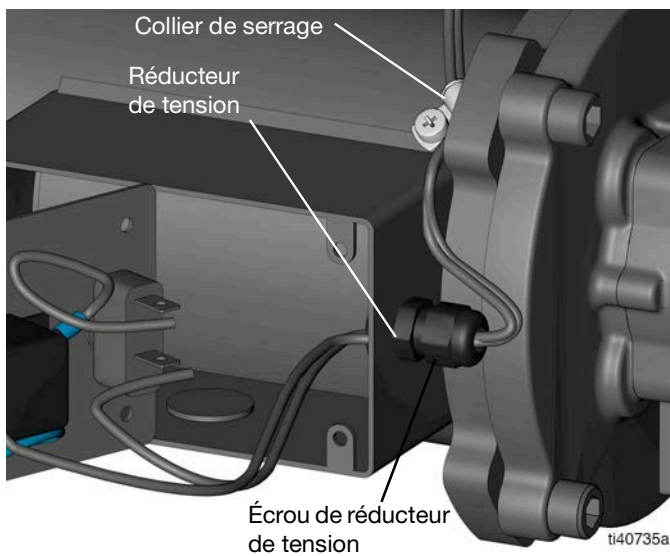

FIG. 21

13. Retirez les quatre vis Allen (6) à l'aide d'une clé de 8 mm (FIG. 22).

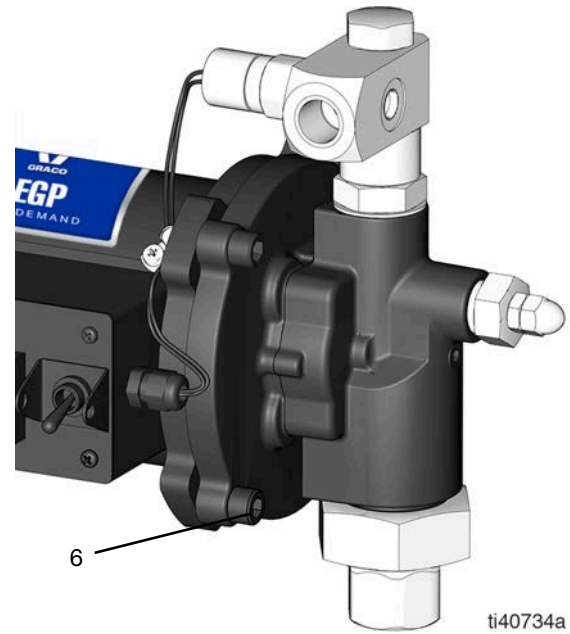

FIG. 22

14. Déposez l'ensemble du boîtier de pompe (FIG. 23).

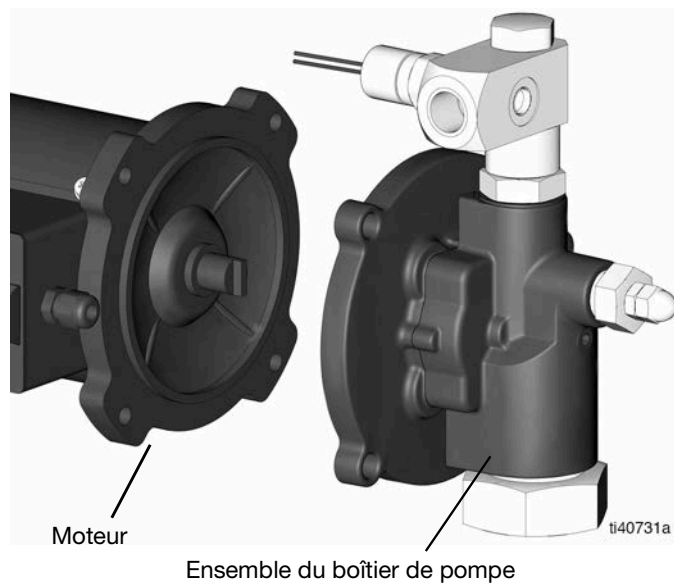

FIG. 23

Remontage

1. Mettez l'ensemble du boîtier de pompe sur le moteur. La clavette de l'arbre du moteur doit correspondre à la fente de l'engrenage sur le couvercle intérieur. La sortie de la pompe doit être orientée vers le haut et la boîte à bornes doit être centrée entre la sortie et l'entrée de la pompe (FIG. 24 et FIG. 25).

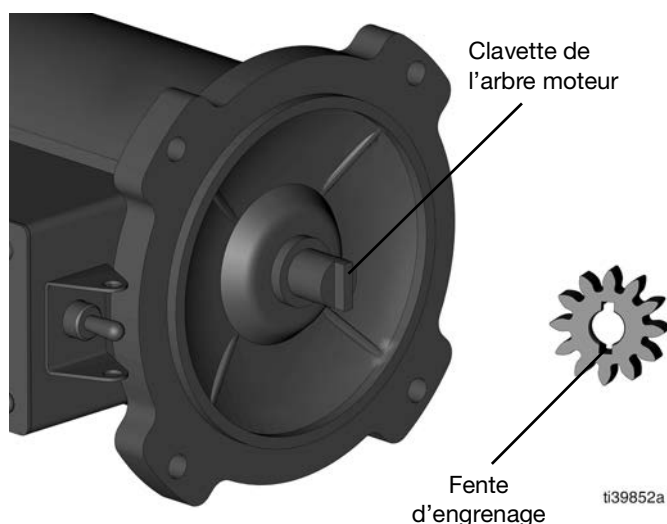

FIG. 24

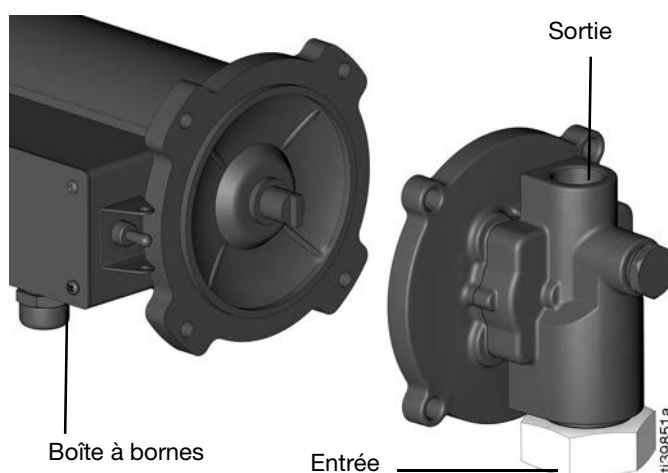

FIG. 25

2. Placez et serrez les quatre vis Allen (6) à l'aide d'une clé Allen de 8 mm (Serrez au couple de 20 ft-lbs) (FIG. 22).
3. Poussez les fils du pressostat dans le collier de serrage, à travers la boîte à bornes et à travers le réducteur de tension (voir FIG. 21).

4. Sertissez les connecteurs à l'extrémité des fils du pressostat (voir FIG. 26).

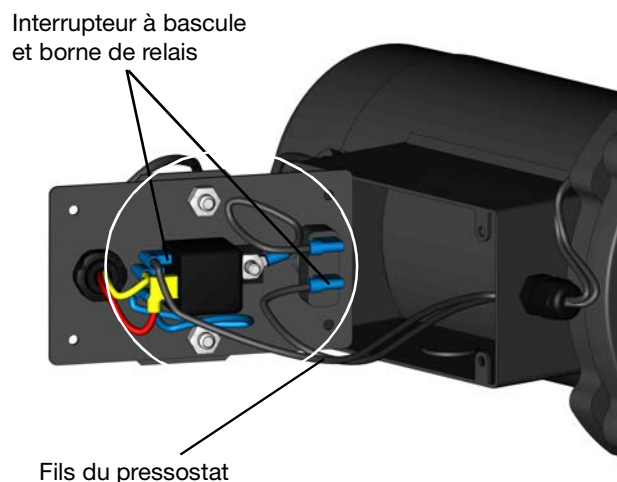

FIG. 26

5. Tournez l'écrou du réducteur de tension à l'aide d'une clé jusqu'à ce qu'il soit serré (voir FIG. 21).
6. Connectez les fils du pressostat à l'interrupteur à bascule et à la borne du relais (FIG. 26).
7. Placez le joint d'étanchéité sur la boîte à bornes.
8. Remettez le couvercle de la boîte à bornes en place.
9. Insérez les quatre vis du couvercle de la boîte à bornes et serrez-les en vous assurant que le fil de mise à la terre est correctement connecté (voir FIG. 27).

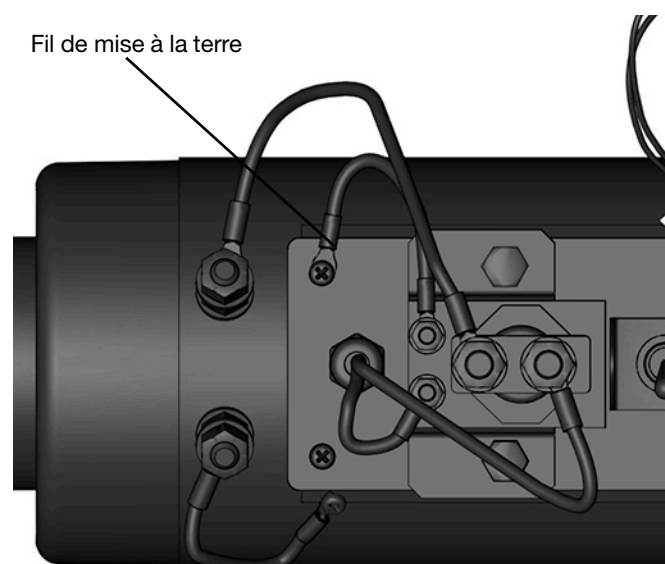

FIG. 27

10. Terminez en utilisant les informations de **Installation** commençant à la page 9.

Nettoyez et inspectez les engrenages de la pompe

Démontage

1. Suivez la **Procédure de décompression**, page 11.
2. Arrêtez et débranchez l'alimentation de la pompe.
3. Retirez la pompe du réservoir.
4. Retirez le tuyau d'aspiration de la pompe.
5. Retirez les quatre vis du couvercle de la boîte à bornes (FIG. 28).

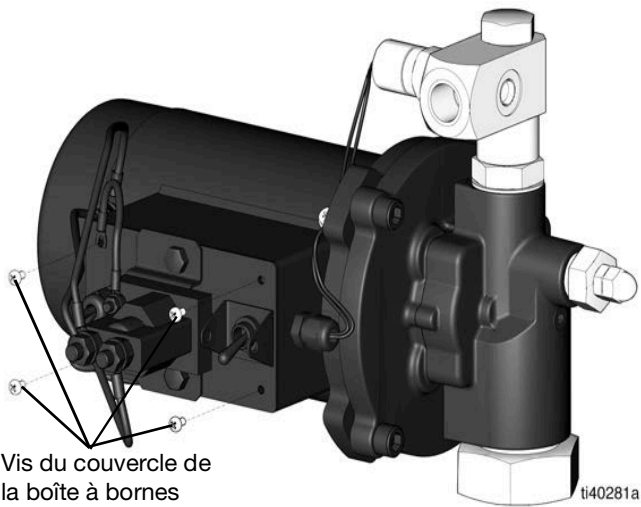

FIG. 28

6. Tirez doucement le couvercle de la boîte à bornes vers le haut pour le retirer de la boîte à bornes.
7. Retirez le joint d'étanchéité.

8. Retirez les fils du pressostat de l'interrupteur à bascule et de la borne du relais (FIG. 29).

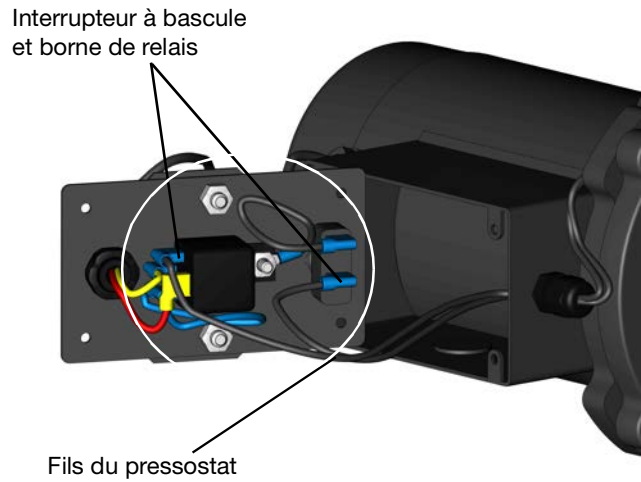

FIG. 29

9. Séparez les connecteurs du fil du pressostat des fils du pressostat (FIG. 30).

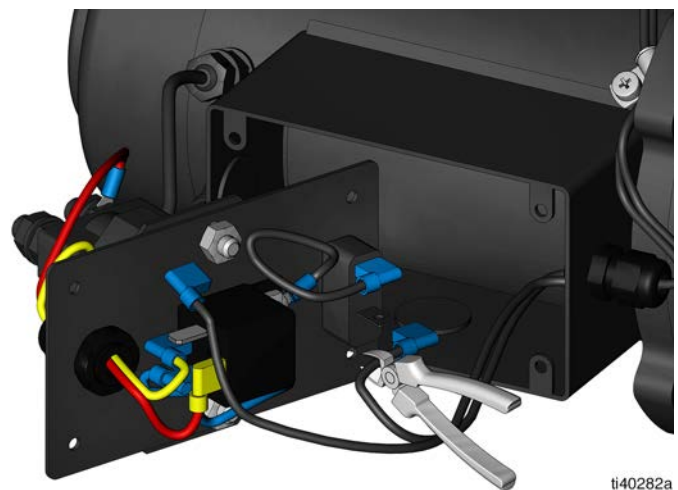

FIG. 30

10. Dévissez l'écrou du réducteur de tension (FIG. 31).
11. Tirez les fils du pressostat hors de la boîte à bornes à travers le réducteur de tension (FIG. 31).

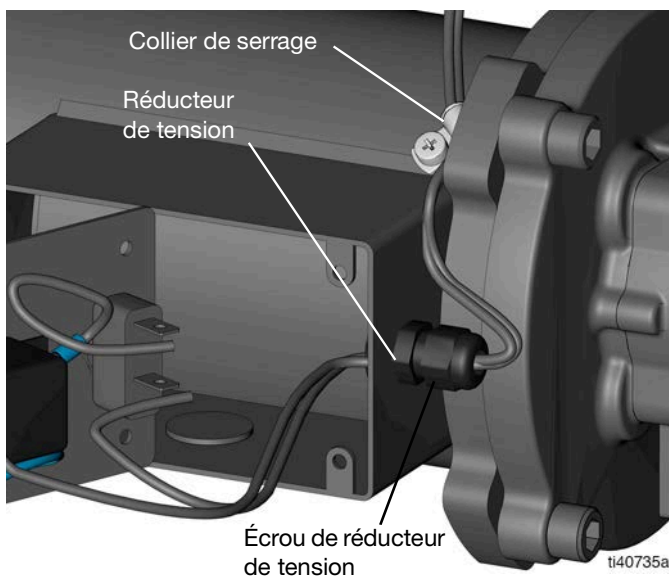

FIG. 31

12. Retirez les fils du pressostat du collier de serrage (FIG. 32),
13. Retirez les quatre vis Allen (6) à l'aide d'une clé de 8 mm (FIG. 32).

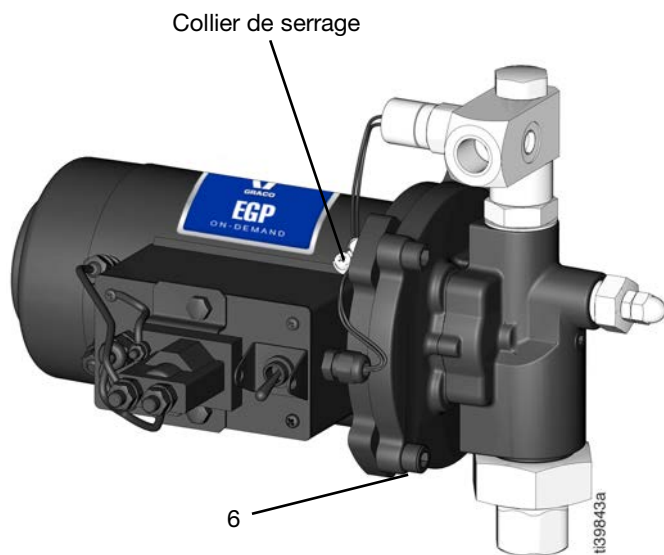

FIG. 32

14. Retirez l'ensemble du boîtier de pompe du moteur (FIG. 23).

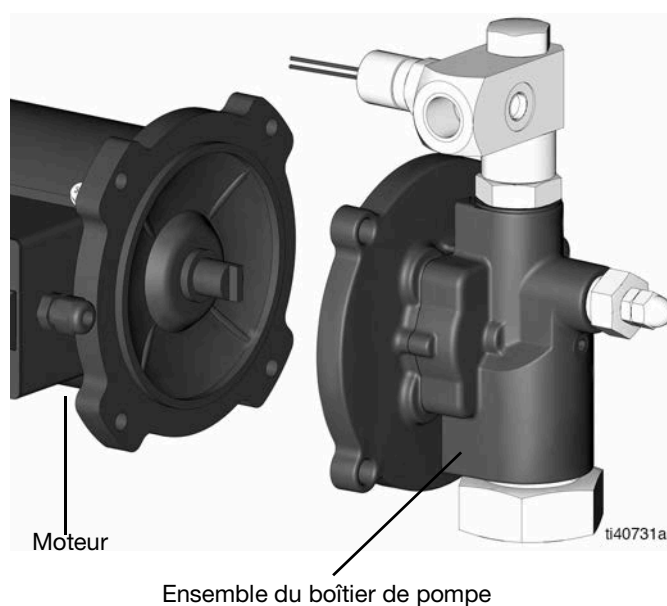

FIG. 33

15. Retirez les quatre vis (10) de la plaque d'adaptateur (2) à l'aide d'une clé à douille de 1/2 po. (FIG. 34).
16. Retirez la plaque d'adaptateur (2) (FIG. 34).
17. Retirez le joint torique (5) (FIG. 34).

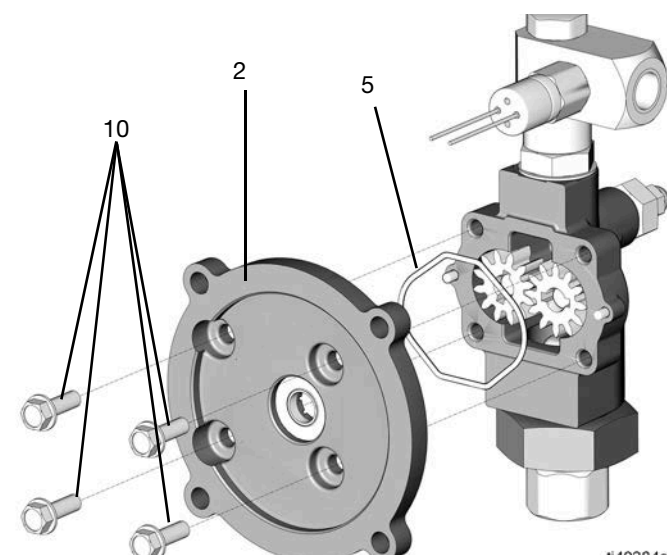

FIG. 34

18. Retirez les deux engrenages de la pompe (3) (FIG. 35).

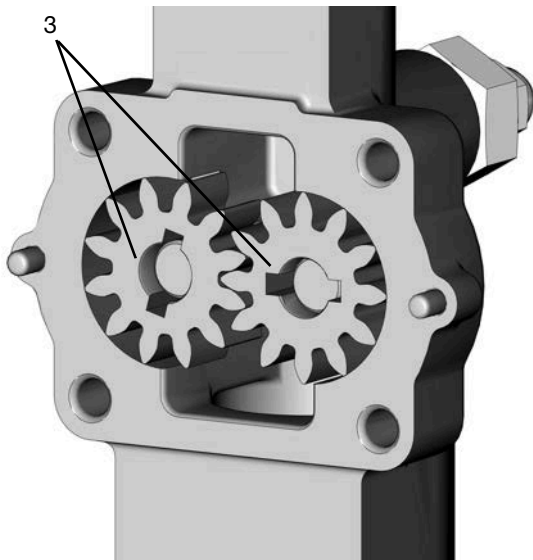

FIG. 35

19. Inspectez la cavité de la pompe et les engrenages de la pompe (3) pour détecter tout dommage ou usure excessive. En cas de dommage ou d'usure, remplacez l'ensemble du boîtier de pompe. S'il n'y a ni dommage ni usure, nettoyez la cavité de la pompe et les engrenages (3).

Remontage

1. Placez les engrenages de la pompe (3) dans la cavité de la pompe, en vous assurant qu'ils tournent librement (FIG. 35).
2. Placez le joint torique (5) dans la rainure du couvercle de la plaque d'adaptateur (2) (FIG. 36).

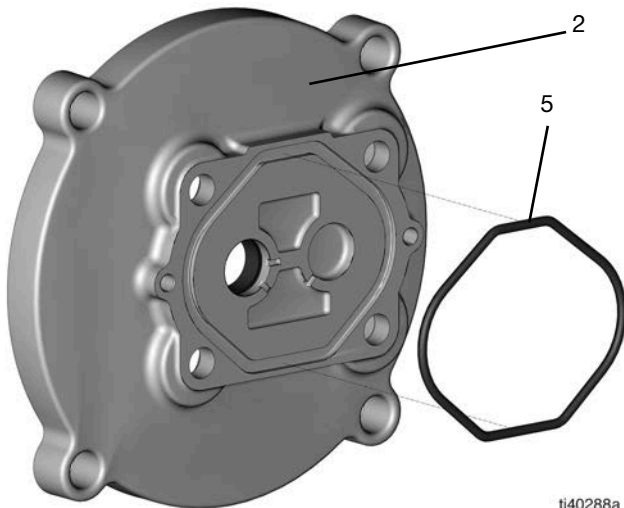

FIG. 36

3. Positionnez la plaque d'adaptateur sur le boîtier de pompe de manière à ce que les encoches soient dirigées vers l'entrée de la pompe (FIG. 37 et FIG. 38).

4. Poussez les quatre vis (10) à travers la plaque d'adaptateur (2) et utilisez une clé à douille de 1/2 po. pour les serrer (serrez au couple de 40,7 N•m) (voir FIG. 34).

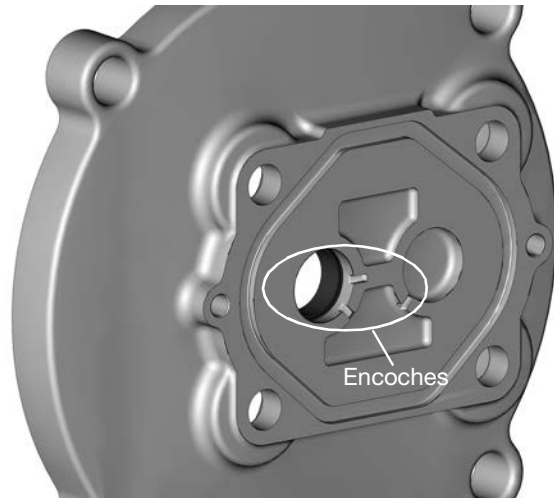

FIG. 37

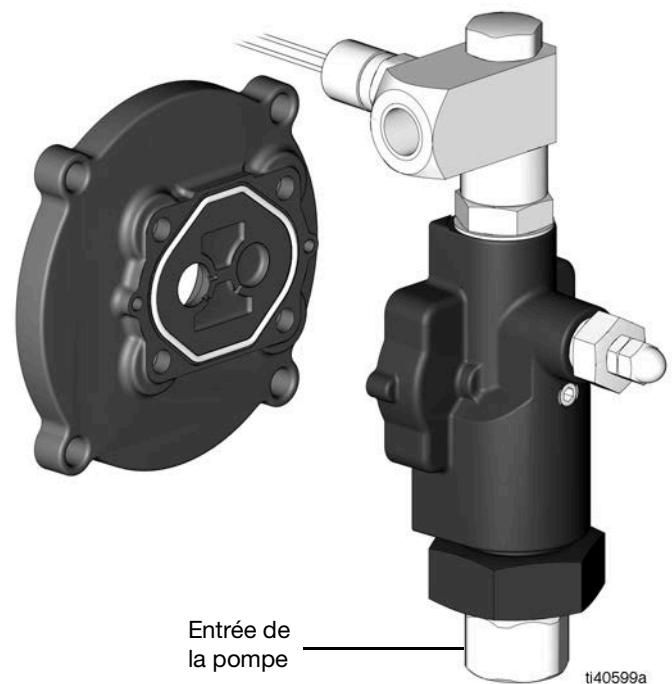

FIG. 38

5. Mettez l'ensemble du boîtier de pompe sur le moteur. La clavette de l'arbre du moteur doit correspondre à la fente de l'engrenage sur le couvercle intérieur. La sortie de la pompe doit être orientée vers le haut et la boîte à bornes doit être centrée entre la sortie et l'entrée de la pompe (FIG. 39 et FIG. 40).

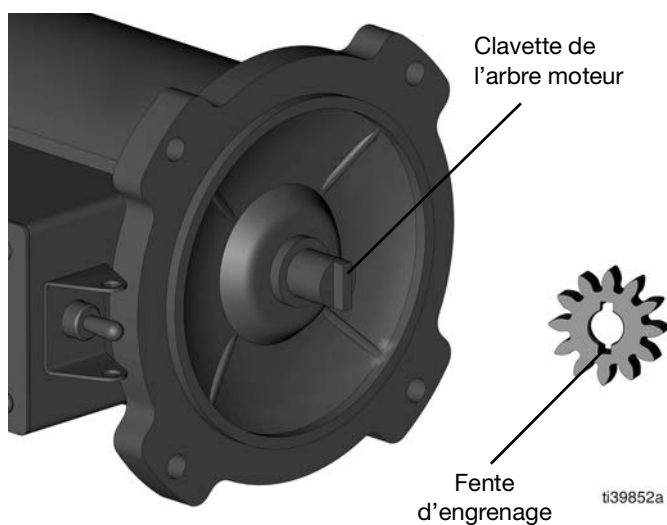

FIG. 39

10. Connectez les fils du pressostat à l'interrupteur à bascule et à la borne du relais (FIG. 41).

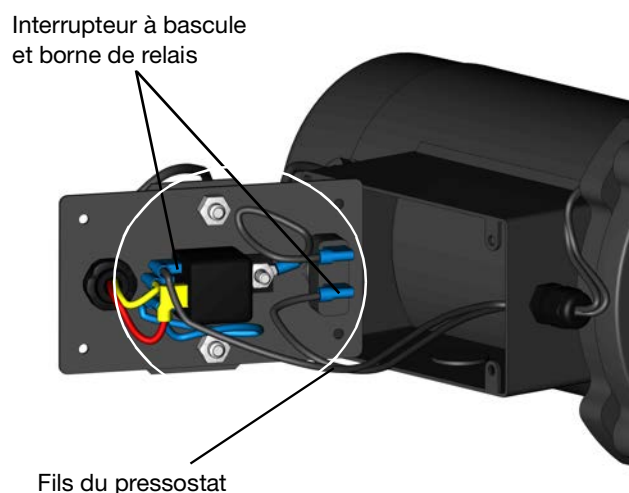

FIG. 41

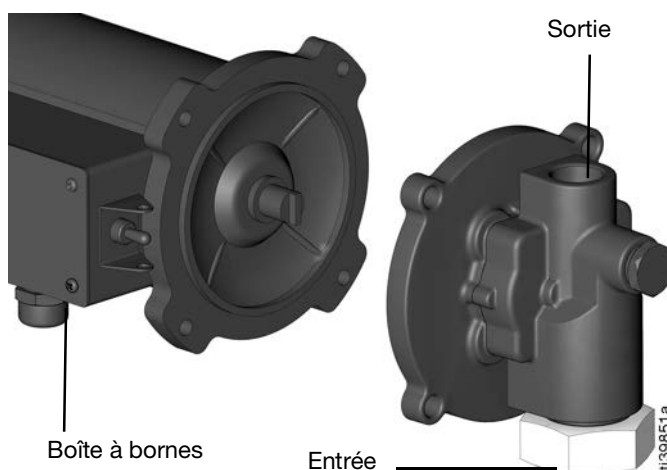

FIG. 40

6. Placez et serrez les quatre vis Allen (6) à l'aide d'une clé Allen de 8 mm (Serrez au couple de 20 ft-lbs) (voir FIG. 32).
7. Poussez les fils du pressostat dans le collier de serrage, à travers la boîte à bornes et à travers le réducteur de tension (voir FIG. 31).
8. Sertissez les connecteurs à l'extrémité des fils du pressostat (FIG. 41).
9. Tournez l'écrou du réducteur de tension à l'aide d'une clé jusqu'à ce qu'il soit serré (voir FIG. 31).

11. Placez le joint d'étanchéité sur la boîte à bornes.

12. Remettez le couvercle de la boîte à bornes en place.

13. Insérez les quatre vis du couvercle de la boîte à bornes et serrez-les en vous assurant que le fil de mise à la terre est correctement connecté (voir FIG. 42).

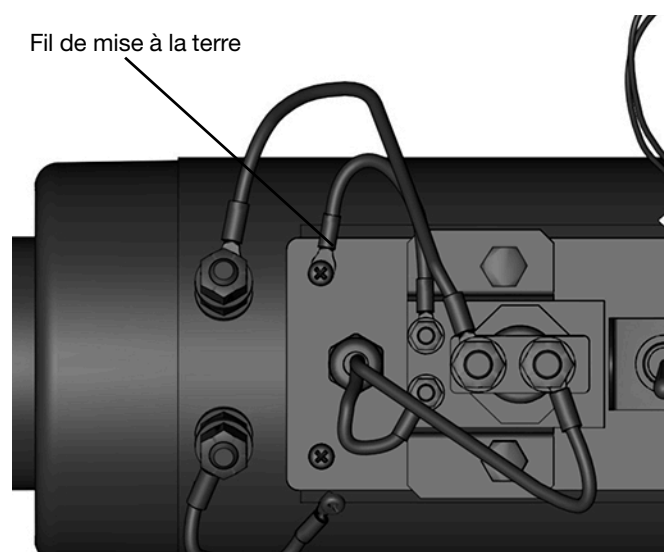

FIG. 42

14. Terminez en utilisant les informations de **Installation** commençant à la page 9.

Nettoyez et inspectez l'ensemble de la vanne de décompression

Démontage

1. Suivez la **Procédure de décompression**, page 11.
2. Arrêtez et débranchez l'alimentation de la pompe.
3. Retirez la pompe du réservoir.
4. Retirez le tuyau d'aspiration de la pompe.
5. Retirez le boîtier de la vanne de décompression (FIG. 43).

REMARQUE : Ne desserrez pas l'écrou borgne ni l'écrou car cela modifierait le réglage de la pression.

6. Retirez le ressort (9) (FIG. 43).
7. Retirez le guide du ressort (8) (FIG. 43).
8. Retirez la bille de décompression (7) (FIG. 43).

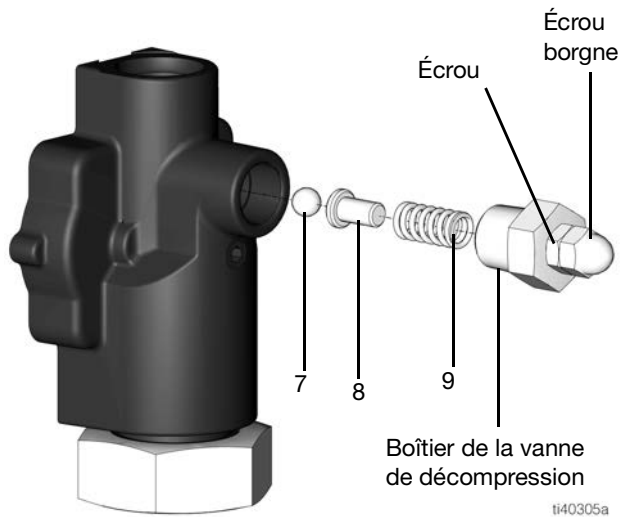

Fig. 43

9. Vérifiez l'absence de dommages, d'usure excessive de la bille et du siège de la bille, et de toute contamination. En cas de dommage ou d'usure excessive, remplacer l'ensemble du boîtier de pompe. S'il n'y a ni dommage ni usure, procédez au remontage.

Remontage

1. Placez la bille de décompression (7) en position dans le boîtier de pompe (voir FIG. 43).
2. Remplacez le guide du ressort (8) (voir FIG. 43).
3. Remplacez le ressort (9) (FIG. 43).
4. Serrez le boîtier de la vanne de décompression dans le boîtier de pompe (FIG. 43).

REMARQUE : Ne desserrez pas l'écrou borgne ni l'écrou car cela modifierait le réglage de la pression.

5. Terminez en utilisant les informations de **Installation** commençant à la page 9.

Remplacement du clapet anti-retour de sortie de la pompe avec décompression thermique réf. 133097

Démontage

1. Suivez la **Procédure de décompression**, page 11.
2. Arrêtez et débranchez l'alimentation de la pompe.
3. Retirez le clapet anti-retour standard (17) du raccord de sortie (18) (FIG. 44).

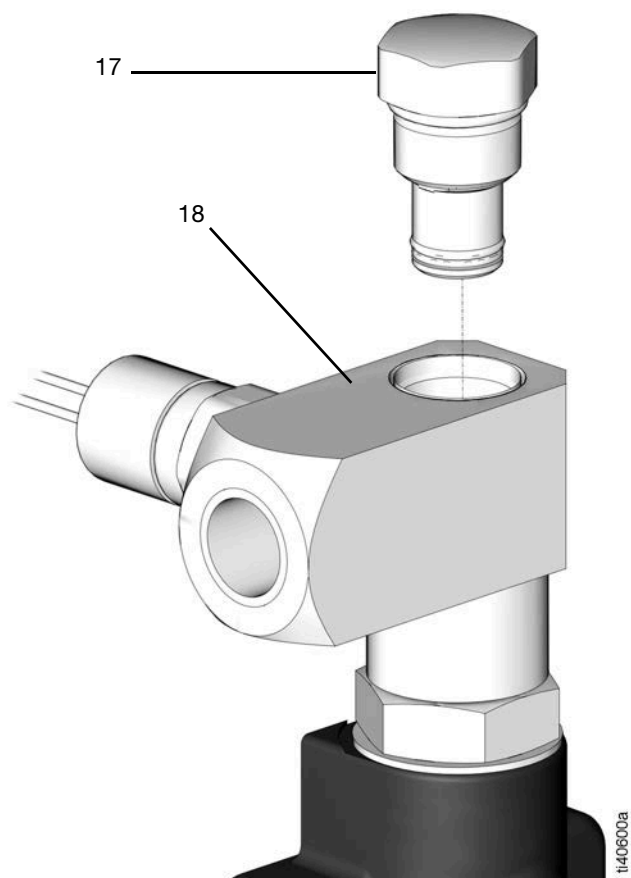
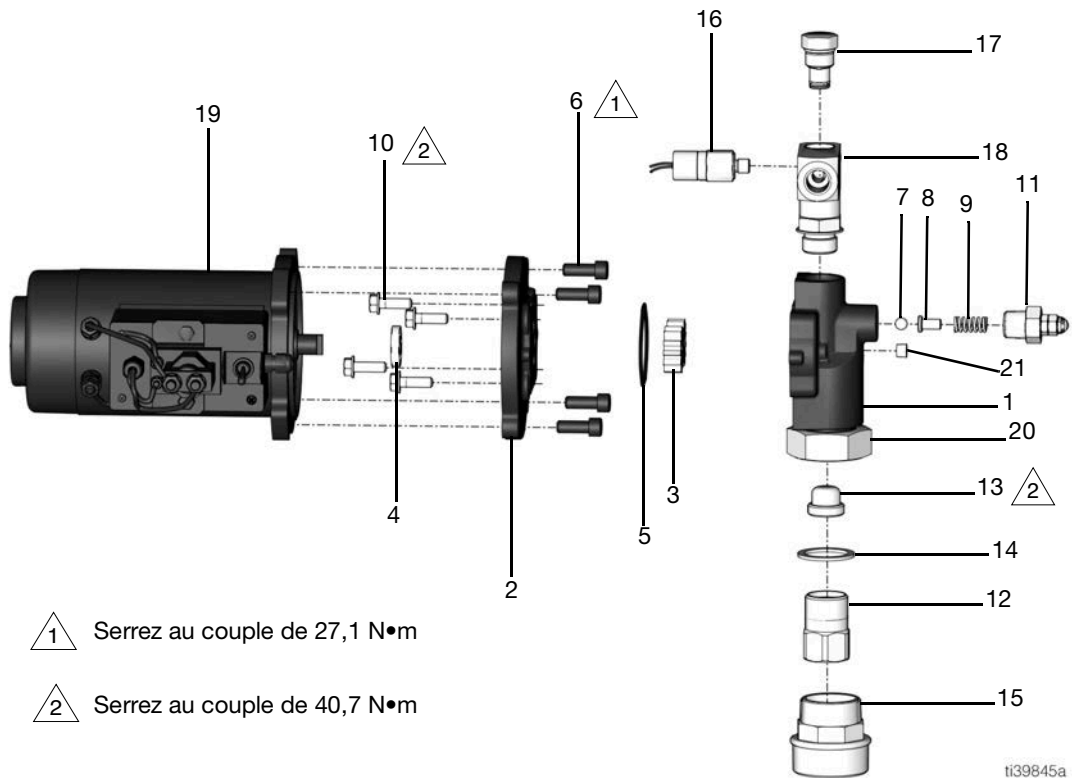

FIG. 44

Remontage

1. Serrez le clapet anti-retour de sortie avec décompression thermique intégrée (serrez au couple de 40,7 N•m).
2. Terminez en utilisant les informations de **Installation** commençant à la page 9.

Pièces



Pièces





Réf.	N° de pièce	Description	Qté.
1❖		Corps de pompe	1
2❖		Adaptateur, moteur de pompe	1
3❖		Engrenage, pompe	2
4❖		Joint, arbre	1
5❖		Joint torique	1
6❖		Vis, 3/8 - 16 à pans creux	4
7❖		Bille, vanne de décompression	1
8❖		Guide, ressort	1
9❖		Ressort, vanne de décompression	1
10❖		Vis, 5/16 - 18 x 1	4
11❖		Boîtier de la vanne de décompression	1
12❖		Ensemble de clapet anti-retour d'entrée	1
13❖	133377	Filtre	1
14❖		Joint	1
15	260061	Adaptateur de bonde	1
16❖ †		Pressostat	1
17❖ †		Clapet anti-retour de sortie	1
18❖ †		Raccord de sortie	2
19		Moteur, 12 V CC	1
20❖		Écrou tournant	1
21❖		Bouchon d'amorçage	1
22▲	133464	Étiquette d'avertissement (non illustrée)	1

▲ Des étiquettes, plaques et fiches de sécurité de rechange sont mises à disposition gratuitement.

❖ Fait partie du kit d'assemblage du boîtier de pompe 133374

† Fait partie du kit d'assemblage de la sortie 133413

Kits et accessoires

Référence	Description	
260124	Tuyau d'aspiration avec ensemble clapet anti-retour d'entrée	
133413	Kit d'assemblage de sortie de la pompe à la demande 12 V CC	
133374	Ensemble du boîtier de pompe de la pompe à la demande 12 V CC	
133377	Filtre d'aspiration	



Référence	Description	
133375	Kit d'aspiration	
133097	Clapet anti-retour de sortie avec décompression thermique intégrée	

Diagramme des performances des pompes



Dimensions

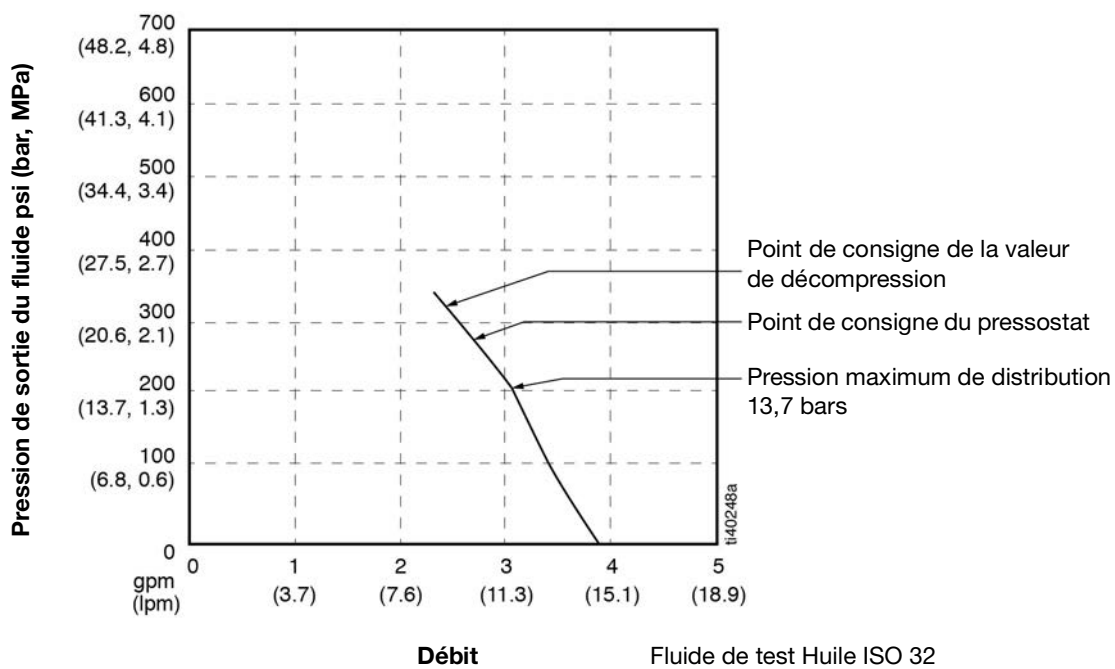
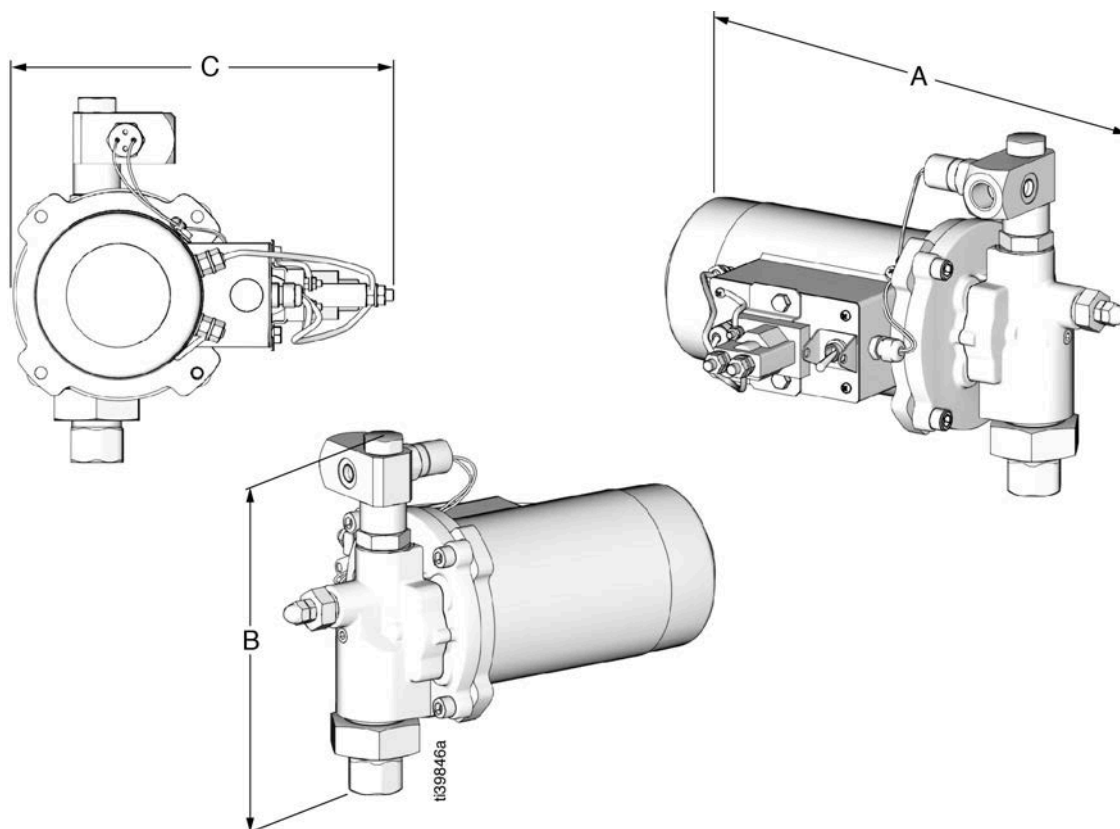

Modèles	Longueur (A)		Hauteur (B)		Largeur (C)	
	Pouces	mm	Pouces	mm	Pouces	mm
25T818	13,43	341,1	9,67	245,6	9,5	241,3

Spécifications techniques

Pompe à la demande à engrenage électrique 12 V CC		
	Système impérial (É-U)	Système métrique
Pression de service maximum	325 psi	2,24 MPa, 22,4 bars
Réglage automatique de la décompression	325 psi	2,24 MPa, 22,4 bars
Réglage du pressostat	290 psi	2,00 MPa, 20,0 bars
Débit de sortie à 0 psi (0 MPa, 0 bar) Voir Diagramme des performances des pompes , 31	3,8 gpm	14,4 l/min
Dimensions	Voir Dimensions , page 32	
Poids		
Tous modèles	36 lb.	16,3 kg
Détails du moteur		
Tension	12 VDC	
Courant	60 A	
Alimentation	0.75 HP, 600 W	
Boîtier	Totalement fermé et non ventilé (TENV)	
tr/min	1750	
Pièces en contact avec le produit	Acier au carbone avec galvanisation, acier inoxydable, acier galvanisé, aluminium, nitrile, caoutchouc.	
Dimensions des entrées/sorties		
Dimension de l'entrée	3/4 po. npt(f)	
Dimension de la sortie	1/2 po. npt(f)	

Proposition 65 de Californie

RÉSIDENTS EN CALIFORNIE

 **AVERTISSEMENT** : Cancer et effet nocif sur la reproduction – www.P65Warnings.ca.gov.

Garantie standard de Graco

Graco garantit que tout le matériel mentionné dans le présent document, fabriqué par Graco et de marque Graco, est exempt de défaut matériel et de fabrication à la date de vente à l'acheteur et utilisateur initial. Sauf garantie spéciale, étendue ou limitée, publiée par Graco, Graco réparera ou remplacera, pendant une période de douze mois à compter de la date de vente, toute pièce de l'équipement qu'il juge défectueuse. Cette garantie s'applique uniquement si l'équipement est installé, utilisé et entretenu conformément aux recommandations écrites de Graco.

Cette garantie ne couvre pas et la société Graco ne sera pas tenue pour responsable de l'usure et de la détérioration générales ou de tout autre dysfonctionnement, des dégâts ou des traces d'usure causés par une mauvaise installation, une mauvaise utilisation, l'abrasion, la corrosion, une maintenance inappropriée ou incorrecte, la négligence, un accident, une modification ou un remplacement par des pièces ou des composants qui ne sont pas de marque Graco. De même, la société Graco ne sera pas tenue pour responsable en cas de dysfonctionnements, de dommages ou d'usure dus à l'incompatibilité de l'équipement Graco avec des structures, des accessoires, des équipements ou des matériaux non fournis par Graco ou dus à une mauvaise conception, fabrication, installation, utilisation ou une mauvaise maintenance de ces structures, accessoires, équipements ou matériels non fournis par Graco.

Cette garantie s'applique à condition que l'équipement faisant l'objet de la réclamation soit retourné en port payé à un distributeur Graco agréé pour une vérification du défaut signalé. Si le défaut est confirmé, Graco réparera ou remplacera gratuitement toutes les pièces défectueuses. L'équipement sera retourné à l'acheteur d'origine en port payé. Si l'examen de l'équipement ne révèle aucun vice de matériau ou de fabrication, les réparations seront effectuées à un coût raisonnable pouvant inclure le coût des pièces, de la main-d'œuvre et du transport.

CETTE GARANTIE EST UNE GARANTIE EXCLUSIVE ET REMPLACE TOUTE AUTRE GARANTIE, EXPRESSE OU IMPLICITE, Y COMPRIS, MAIS SANS S'Y LIMITER, LES GARANTIES DE QUALITÉ MARCHANDE OU LES GARANTIES DE CONFORMITÉ À UN USAGE SPÉCIFIQUE.

La seule obligation de Graco et la seule voie de recours de l'acheteur pour toute violation de la garantie seront telles que définies ci-dessus. L'acheteur convient qu'aucun autre recours (notamment, mais sans s'y limiter, pour les dommages indirects ou consécutifs de manque à gagner, de perte de marché, les dommages corporels ou matériels ou tout autre dommage indirect ou consécutif) ne sera possible. Toute action pour violation de la garantie doit être intentée dans les deux (2) ans à compter de la date de vente.

GRACO NE GARANTIT PAS ET REJETTE TOUTE GARANTIE IMPLICITE DE QUALITÉ MARCHANDE ET DE CONFORMITÉ À UN USAGE SPÉCIFIQUE EN RAPPORT AVEC LES ACCESSOIRES, ÉQUIPEMENTS, MATÉRIAUX OU COMPOSANTS QU'ELLE VEND, MAIS NE FABRIQUE PAS. Les articles vendus, mais non fabriqués par Graco (tels que les moteurs électriques, les interrupteurs ou les flexibles) sont couverts, le cas échéant, par la garantie de leur fabricant. Graco fournira à l'acheteur une assistance raisonnable pour toute réclamation relative à ces garanties.

La société Graco ne sera en aucun cas tenue pour responsable des dommages indirects, accessoires, particuliers ou consécutifs résultant de la fourniture par Graco de l'équipement en vertu des présentes ou de la fourniture, de la performance, ou de l'utilisation de produits ou d'autres biens vendus au titre des présentes, que ce soit en raison d'une violation contractuelle, d'une violation de la garantie, d'une négligence de Graco, ou autre.

FOR GRACO CANADA CUSTOMERS

The Parties acknowledge that they have required that the present document, as well as all documents, notices and legal proceedings entered into, given or instituted pursuant hereto or relating directly or indirectly hereto, be drawn up in English. Les parties reconnaissent avoir convenu que la rédaction du présente document sera en Anglais, ainsi que tous documents, avis et procédures judiciaires exécutés, donnés ou intentés, à la suite de ou en rapport, directement ou indirectement, avec les procédures concernées.

Informations Graco

Pour les informations les plus récentes sur les produits de Graco, consultez le site Internet www.graco.com.

Pour obtenir des informations sur les brevets, consultez la page www.graco.com/patents.

POUR PASSER UNE COMMANDE, contactez votre distributeur Graco ou téléphonez pour connaître le distributeur le plus proche.

Téléphone : 612 623 6928 ou appel gratuit : +1 800 533 9655, Fax : 612-378-3590

Tous les textes et illustrations contenus dans ce document reflètent les dernières informations disponibles concernant le produit au moment de la publication. Graco se réserve le droit de faire des changements à tout moment et sans préavis.

Traduction des instructions originales. This manual contains French. MM 3A8571

Siège social de Graco : Minneapolis

Bureaux à l'étranger : Belgique, Chine, Japon, Corée

GRACO INC. AND SUBSIDIARIES • P.O. BOX 1441 • MINNEAPOLIS MN 55440-1441 • USA

Copyright 2021, Graco Inc. Tous les sites de fabrication de Graco sont certifiés ISO 9001.

www.graco.com

Révision A, avril 2022